



॥ ॐ ह्रीं श्री शंभेश्वर पार्श्वनाथाय नमः ॥

पायकवर्य श्री उमास्पाति महाराज विरचित
श्री तत्पार्थाधिगम सूत्र

भाग-१

भूण गाथाओ, शब्दार्थ, सूत्रार्थ, भाषार्थ, प्रश्नोत्तरी,
परीक्षा-पत्रो साथे सरण भाषामां विस्तृत विवेचन



: संपादक - विवेचक :

चंद्रकान्त भहेता (New Jersey, USA)



: प्रकाशक :

तत्पार्थ स्वाध्याय गुप
(New Jersey, USA)



પ્રાપ્તિસ્થાન

- (1) **Chandrakant Mehta**
5 Lucille Drive, Parsippany,
New Jersey, USA.
Phone : 973-316-5959
- (2) **ધીરજલાલ ડી. મહેતા (પંડિતજી)**
એ-૬૦૨, પાર્શ્વદર્શન કોમ્પ્લેક્ષ,
નવયુગ કોલેજ સામે, રાંદેર રોડ, સુરત.
ફોન : ૦૨૬૧-૨૭૬૩૦૭૦,
મો. ૯૮૯૮૩૩૦૮૩૫
- (3) **સીમા મુકેશ મહેતા**
સી-૫૦૧, રીજન્સી ટાવર,
ઈસ્કોન મોલની સામે, પીપલોદ, સુરત
મો. ૯૩૨૮૦ ૫૩૩૯૯
- (4) **ચંપકભાઈ મહેતા**
૩, ન્યુ બિલ્ડિંગ, જોસેફ વાડી,
૨૦૧, એસ.વી. રોડ, ગોરેગાંવ (વે),
મુંબઈ-૪૦૦૦૭૨
ફોન : ૦૨૨-૧૮૪૪૪૧૧૯,
મો. ૯૮૬૯૭૦૩૯૨૦
- (5) **નેહા અક્ષય ગાંધી**
શ્રીપાળ નગર, નેપીયન્સી રોડ,
વાલકેશ્વર, મુંબઈ.
મો. ૯૯૨૦૭૩૬૧૭૨
- (6) **દેવિન્દ્રાબેન વિજયભાઈ શાહ**
૨૫, શાંતિનગર સોસાયટી,
આલોક બંગલો, ઉસ્માનપુરા,
અમદાવાદ.
ફોન : ૦૭૯-૨૭૫૫૨૦૯૦,
મો. ૦૯૩૨૭૬૪૯૭૪૯
- (7) **ઈન્સ્ટીટ્યુટ ઓફ જૈનોલોજી**
બી-૧૦૧, સમય એપાર્ટમેન્ટ,
આઝાદ સોસાયટી પાસે, આંબાવાડી,
અમદાવાદ-૩૮૦૦૧૫.
ફોન : ૦૭૯-૨૬૭૬૨૦૮૨
- (8) **ભરત ગ્રાફિક્સ**
૭, ન્યુ માર્કેટ, પાંજરાપોળ,
રિલીફ રોડ, અમદાવાદ-૩૮૦૦૦૧.
ફોન : ૦૭૯-૨૨૧૩૪૧૭૬,
મો. ૯૯૨૫૦૨૦૧૦૬

પ્રથમ આવૃત્તિ

મૂલ્ય : અમૂલ્ય

નકલ-૨૦૦૦

: પ્રકાશન વર્ષ :

વિ.સં. ૨૦૭૩ • વીર સંવત ૨૫૪૩ • ઈ.સ. ૨૦૧૭

મુદ્રક : ભરત ગ્રાફિક્સ

ન્યુ માર્કેટ, પાંજરાપોળ, રિલીફ રોડ, અમદાવાદ-૩૮૦૦૦૧.

Ph. : 079-22134176, M. : 9925020106, E-mail : bharatgraphics1@gmail.com

શ્રુતસહયોગીનો આભાર

From Tattvarth Swadhyay Group

- | | |
|--------------------------|-------------------------|
| (1) Amita M. Doshi | (30) Nila J. Shah |
| (2) Asha N. Vadi | (31) Nimisha S. Shah |
| (3) Arvind D. Bhandari | (32) Nimita K. Shah |
| (4) Bharat K. Jhaveri | (33) Nina H. Vadi |
| (5) Bharat Shah | (34) Niranjana R. Doshi |
| (6) Chandrika P. Jhaveri | (35) Niranjana L. Vadi |
| (7) Champa V. Bid | (36) Nitin P. Shah |
| (8) Dhuru C. Mehta | (37) Nitin M. Shah |
| (9) Dipak P. Shah | (38) Parag D. Gandhi |
| (10) Gautam Shah | (39) Paresh L. Gada |
| (11) Gita V. Shah | (40) Payal J. Kothari |
| (12) Hamir L. Vadi | (41) Pragna N. Shah |
| (13) Hemlata Shah | (42) Pramila Shah |
| (14) Heena D. Chheda | (43) Pramoda S. Jhaveri |
| (15) Heena P. Gada | (44) Pravin V. Ajmera |
| (16) Ila A. Shah | (45) Pravina C. Mehta |
| (17) Indira B. Jhaveri | (46) Priti P. Doshi |
| (18) Jayant M. Kamdar | (47) Ranjana J. Kamdar |
| (19) Jayanti Z. Galaiya | (48) Rajesh J. Desai |
| (20) Jayshree M. Mehta | (49) Rita V. Shah |
| (21) Jignesh Kothari | (50) Sanat C. Jhaveri |
| (22) Kirit H. Shah (EH) | (51) Sanjay M. Shah |
| (23) Kirit Shah (PAR) | (52) Shailesh Shah |
| (24) Laxmi D. Shah | (53) Shilpa Shah |
| (25) Mukesh L. Mehta | (54) Shobhna T. Mody |
| (26) Mukesh S. Somani | (55) Tushar N. Mody |
| (27) Nalini A. Shah | (56) Vijal R. Desai |
| (28) Nayna A. Bhandari | (57) Vijya J. Galaiya |
| (29) Neela N. Doshi | |

From Spouses of Tattvarth Class Students

- | | |
|--------------------|---------------------------|
| (1) Anju P. Ajmera | (6) Prakash J. Doshi |
| (2) Dharamsi Shah | (7) Priyavadan M. Jhaveri |
| (3) Kusum D. Mehta | (8) Shobhna M. Somani |
| (4) Manoj J. Doshi | (9) Vijay C. Shah |
| (5) Panna G. Shah | |

પ્રકાશકીય

“તત્ત્વાર્થ સ્વાધ્યાય ગુપ” ના વિદ્યાર્થીઓનો અંતરનાદ

- ન્યુ જર્સી સેન્ટરના Essex Fells દેરાસરમાં લગભગ ચાર વર્ષથી શ્રી તત્ત્વાર્થાધિગમ સૂત્ર ઉપર નિયમિત રીતે ક્લાસ ચલાવવા માટે અમે શ્રી ચંદ્રકાન્તભાઈનો ખૂબ જ આભાર માનીએ છીએ. તમે અમને દર અઠવાડિયે નિયમિત રીતે Handouts, Review, Questions, Tests, Exams, U-Tube video વગેરે દ્વારા અભ્યાસ કરવાની ફરજ પાડી જેથી અમારા જ્ઞાનમાં વધારો થતો ગયો છે અને ઊંડી સમજ પડી છે. પરીક્ષાની તૈયારી માટે કેટલીકવાર અમારી ઉંઘ પણ ઉડી છે. આ મહત્વનો ગ્રંથ જૈન ધર્મના જિજ્ઞાસુઓ માટે અભ્યાસ કરવા લાયક છે એમ અમે ચોક્કસ કહી શકીએ છીએ.
- શ્રી ન્યુ જર્સી સંઘના પુણ્યોદયના પ્રભાવે અમને શ્રી ચંદ્રકાન્તભાઈ જેવા તેજસ્વી જૈન ધર્મ પ્રભાવક શિક્ષક મળ્યા. દર ગુરુવારે ૯૦ મિનિટના સ્વાધ્યાયમાં સૂત્રોના અર્થ, રહસ્ય અને રોજંદા જીવનમાં કેવી રીતે ઉપયોગ કરી શકાય તે સરળ અને સીધી-સાદી ભાષામાં સમજાવવાનો પ્રયત્નો કર્યા હતા. ચંદ્રકાન્તભાઈએ એક-એક સૂત્રને સમજાવવા અઢળક મહેનત કરી છે.

તેમના ધર્મપત્ની પ્રવિણાબેને તેમને સંપૂર્ણ સહકાર આપીને વિદ્યાર્થીઓને સરળ ભાષામાં સમજવા માટે graphics, charts, ચિત્રો, colour combination સાથે ગુંથી flip-chart માં મૂક્યા હતાં.

- કઠીન સૂત્રોને શ્રાવકની શૈલીમાં સમજાવવા માટે શ્રી ચંદ્રકાન્તભાઈએ ઉદાહરણ આપીને, યુક્તિઓ દ્વારા અમારા મગજમાં ઉતારવાનો સુંદર અને સફળ પ્રયાસ કર્યો છે. સ્વાધ્યાય ઉપરાંત પરીક્ષાના માધ્યમથી સૂત્રોના ભાવાર્થને સમજવાનું અને યાદ રાખવાનું સરળ બની ગયું હતું.
- છેલ્લા ચાર વર્ષથી “શ્રી તત્ત્વાર્થાધિગમ સૂત્ર” ઉપરની ચાલી રહેલી સ્વાધ્યાય માળામાં અમે નિયમિત હાજર રહ્યા છીએ. તમારા તરફથી લેવાતા નિયમિત ક્લાસ તો એવા હતાં કે એમ લાગતું કે ક્યારે ગુરુવાર આવે અને ક્લાસમાં જઈએ. દરેક અધ્યાયનાં સૂત્રો, તેમાં રહેલા રહસ્યો, તમારી સમજાવવાની સરળ પદ્ધતિ, ક્લાસની નોટ્સ, લેવાતી પરીક્ષા અમને સૌને વાંચવા માટે એટલી પ્રેરણા આપતી કે ફરીફરીને વાંચવાથી નવો જ દષ્ટિકોણ અને સમજણ આવતી હતી. પ્રવિણાબેને પણ આખું વહીવટીતંત્ર (Administration) સંભાળીને સુંદર રીતે જવાબદારી નીભાવી છે.

- “શ્રી તત્ત્વાર્થાધિગમ સૂત્ર”ના સ્વાધ્યાયથી જીવનમાં ઉત્સાહ વધ્યો છે, જ્ઞાન વધ્યું છે. જૈન ધર્મ પ્રમાણે જીવન જીવવાના પ્રયત્નો વધ્યાં છે. પ્રવૃત્તિથી પરિણામ તરફ દષ્ટિનું લક્ષ્ય કેળવવાના પ્રયત્નો ગતિમાન થયા છે. સ્વાધ્યાયથી આત્મહિતનું જ્ઞાન, અશુભ વિચારોનું નિવારણ, ઉત્તમ વિચારો અને પરોપકારની ભાવના જાગૃત થઈ છે.
- તત્ત્વાર્થાધિગમસૂત્રના સ્વાધ્યાયથી આંતરીક જીવનમાં થોડા ફેરફારો થયા છે. ખાસ કરીને પ્રવિણાબેન અને ચંદ્રકાન્તભાઈએ અમારા સૌના ઉપર માતા-પિતાનો અને ગુરુનો પ્રેમ વરસાવ્યો છે.
- જ્ઞાનનો વિનિયોગ કરનાર, જ્ઞાન એ આત્માનો ગુણ છે એવી અનુભૂતિ કરાવનાર, વિદ્યાનું દાન આપનાર, આંતરગુણોને ખીલાવનાર, તાત્ત્વિક જ્ઞાન દ્વારા સમ્યગ્દર્શન અને સમ્યગ્જ્ઞાન અને સમ્યક્ચારિત્રની ઓળખ આપનાર, “પર” થી “સ્વ” તરફ જવાનો માર્ગ ચિંધનાર, રાગીને ધર્માનુરાગી બનાવનાર, આધ્યાત્મિક સુખનો અનુભવ કરાવનાર, અમારા હિતકારી અને કલ્યાણકારી એવા ચંદ્રકાન્તભાઈને ચરણસ્પર્શ વંદન.
- Pujya shree Chandrakantbhai Mehta has explained Jin-Vani through his swadhyays on Tattvarth Sutra. For four years he has taught this with love, care, patience and insight of an experienced educator using research, references, explanations, examples, notes, charts, illustrations, tests, exams, humor and above all deep love of Guru and Mother.

His wife Smt. Pravinaben Mehta has also devoted as much time and effort by supplementing Chandrakantbhai's effort every step of the way. Greatest inspiration is that they both live what they teach. We are forever greatful for the wisdom and blessings we have received from both.

Had I not studied Tattvarth Sutra, I would have missed the most important learning and experience of my human life. If I pick on of the most important blessings in this precious human life, it is the opportunity to learn and understand Jiv Vani through Tattvarth Sutra. We look forward to an english edition of this book. So those who do not understand Gujarati can also benefit from this fundamental universal truth.

I urge every Jain to study Tattvarth Sutra. This study has helped me understand Jain principals. Chandrakantbhai has blessed us with proper understanding and direction in this life and beyond.

- “તત્ત્વાર્થ સ્વાધ્યાય ગ્રુપ” ના વિદ્યાર્થીઓ.

- Students of “Tattvarth Swadhyay Group”

પ્રસ્તાવના

શ્રી મહાવીર પરમાત્માના નિર્વાણ પછી નજીકના કાળમાં દશ પૂર્વધર પૂજ્ય શ્રી ઉમાસ્વાતિજીએ “શ્રી તત્ત્વાર્થાધિગમ સૂત્ર” ની રચના કરી છે. ભાષા સંસ્કૃત, પદ્ધતિ સૂત્રાત્મક, સરળ શૈલી અને સૂત્રો બોલતાં જ અર્થ સમજાઈ જાય તેવો શબ્દપ્રયોગ, થોડા શબ્દોમાં ઘણું કહેનારી અને ઉત્તમ ભાવોથી ભરેલી આ રચના ચતુર્વિધ શ્રીસંઘને આગમરૂપી નગરમાં પ્રવેશ કરવા માટે પ્રવેશદ્વારરૂપ થઈ. માત્ર ૩૪૪ સૂત્રો આ ગ્રંથના દશ અધ્યાયમાં સમાવ્યા છે. હજારો ફૂલો નીચોવીને જેમ અત્તર બને તેમ કણમાં મણ અને ગાગરમાં સાગર ભર્યો છે.

શ્રી તત્ત્વાર્થાધિગમ સૂત્ર અથવા તત્ત્વાર્થસૂત્ર ઉપર જૈનદર્શનના દિગંબર અને શ્વેતાંબર એમ બંને સંપ્રદાયોમાં અનેક ટીકાઓ પણ રચાઈ. ઘણા આચાર્ય મહાત્માઓએ તથા શ્રાવકોએ ચાલુ ભાષામાં વિવેચનો લખ્યા. તેમાં ગુજરાતી ભાષામાં વિવેચનો લખનારા પૂજ્ય શ્રી રાજશેખરસૂરીશ્વરજી, પંડિત શ્રી પ્રભુદાસભાઈ, પંડિત શ્રી સુખલાલજી, પંડિત શ્રી બેચરદાસભાઈ, પંડિત શ્રી દલસુખ માલણીયાજી વગેરે જૈન સમાજમાં પ્રસિદ્ધ છે.

તત્ત્વાર્થસૂત્રમાં દશ અધ્યાય છે. પ્રથમ અધ્યાયમાં મોક્ષમાર્ગનું પ્રતિપાદન છે. તેને અનુસરતું દર્શનગુણ અને જ્ઞાનગુણનું ભેદ-પ્રભેદનું વિસ્તારથી વિવેચન છે. તેના અનુસંધાનમાં નયોનું વિવેચન કર્યું છે.

અધ્યાય બે, ત્રણ અને ચારમાં જીવતત્ત્વનું વર્ણન છે. તેના વિવેચનમાં પાંચ ભાવો, જીવોના ભેદ-પ્રતિભેદો, જીવોને રહેવાના ક્ષેત્રોનું વર્ણન (અર્થાત્ જૈન ભૂગોળ) તથા ચારે ગતિના જીવોનું દેહમાન, આયુષ્યપ્રમાણ વગેરે વિષયો સમજાવ્યા છે.

પાંચમા અધ્યાયમાં અજીવ તત્ત્વ (ધર્માસ્તિકાય વગેરે) સમજાવ્યું છે. તેના અનુસંધાનમાં જૈનદર્શનના મૂળ પાયાભૂત ત્રિપદી તથા દ્રવ્ય-ગુણ અને પર્યાયનું વર્ણન છે.

છઠ્ઠા અધ્યાયમાં આશ્રવતત્ત્વ સમજાવે છે. કયા કયા કારણોથી કર્મ આવે છે, તે કારણોરૂપ આશ્રવ સમજાવ્યો છે. આશ્રવમાં જ પુણ્ય-પાપ તત્ત્વ સમાવી દેવામાં આવ્યું છે. વિશેષમાં જ્ઞાનાવરણીય, દર્શનાવરણીય વગેરે એક-એક કર્મોના આશ્રવોનું વર્ણન કરવામાં આવ્યું છે. સાતમા અધ્યાયમાં બારે વ્રતોમાં લાગતા અતિચારો (દોષો)નું વર્ણન કરવામાં આવ્યું છે. આશ્રવ તત્ત્વ જ વધારે સ્પષ્ટતાથી સમજાવવામાં આવ્યું છે. અતિચારો એટલે દોષો. તેનું સેવન વ્રતને દુષિત કરનાર છે એમ કહીને વ્રતપાલન માટે સજાગ થવાનું પ્રેરણાદાયી લખાણ છે.

આઠમા અધ્યાયમાં બંધતત્ત્વનું વર્ણન છે. પ્રકૃતિબંધ, સ્થિતિબંધ, રસબંધ અને પ્રદેશબંધ એમ ચાર પ્રકારના બંધનું વિસ્તૃત વર્ણન છે. પ્રકૃતિબંધમાં જ્ઞાનાવરણાદિ આઠ કર્મો તથા તેના ઉત્તરભેદોનું વર્ણન છે. સ્થિતિબંધમાં જઘન્ય તથા ઉત્કૃષ્ટ સ્થિતિબંધ આઠ કર્મોનો સમજાવ્યો છે. તે જ પ્રમાણે રસબંધ તથા પ્રદેશબંધ સમજાવીને તેમાં પુણ્યપ્રકૃતિઓ કેટલી ? અને પાપ પ્રકૃતિઓ કેટલી ? ઈત્યાદિ વિષયોનું વર્ણન કરવામાં આવ્યું છે.

નવમા અધ્યાયમાં સંવરતત્ત્વ અને નિર્જરાતત્ત્વનું સ્વરૂપ સમજાવ્યું છે. પ્રથમના સૂત્રોમાં પાંચ સમિતિ, ત્રણ ગુપ્તિ, દસ પ્રકારનો યતિધર્મ, બાર ભાવના, બાવીશ પરિષદો તથા પાંચ ચારિત્ર એમ ક્રમસર ૫૭ ભેદોનું સ્પષ્ટીકરણ છે. ત્યારબાદ પૂર્વે બાંધેલા કર્મોને ખપાવવારૂપ નિર્જરાતત્ત્વનું વર્ણન છે, જેમાં છ બાહ્ય તપ તથા છ અભ્યંતર તપ વિસ્તારથી સમજાવ્યા છે. તેમાં પણ ચાર પ્રકારના ધ્યાનના ભેદો-પ્રભેદો અતિશય સ્પષ્ટતા તથા ઉંડાણપૂર્વક સમજાવ્યા છે.

દસમા અધ્યાયમાં સર્વોપરિ એવા મોક્ષ તત્ત્વનું સ્વરૂપ સમજાવ્યું છે. મોક્ષે આ જીવ ક્યારે જાય ? ચાર ઘાતીકર્મોના ક્ષય બાદ કેવળજ્ઞાન પ્રાપ્ત કરીને મોક્ષે જતા જીવની ગતિનું વર્ણન તથા કેટલાંક દ્વારો પાડીને મોક્ષના જીવોનું વધારે સ્પષ્ટ જ્ઞાન આપવાનો ગ્રંથકારશ્રીએ પ્રયત્ન કર્યો છે જે ખરેખર અદ્ભૂત ગ્રન્થરચના છે.

આ ગ્રંથને વધારે સ્પષ્ટ કરતું “તત્ત્વાર્થભાષ્ય” ગ્રંથકારશ્રીએ પોતે જ બનાવ્યું છે. આ ગ્રંથ આગમોના પ્રવેશ માટે એક માર્ગદર્શક ગ્રંથ છે, મૌલિક ગ્રંથ છે. આપણે ઘણાં અહોભાવપૂર્વક આ ગ્રંથનો અભ્યાસ કરીએ.

અમેરિકામાં આ ગ્રંથના અભ્યાસનો નમ્ર પ્રયાસ :

લગભગ ૨૫ વર્ષ પહેલા શ્રી ધીરૂભાઈ મહેતા (પંડિતજી) જ્યારે અમેરિકામાં જૈન ધર્મના સ્વાધ્યાય માટે આવ્યા ત્યારે મને તેમની પાસેથી આ ગ્રંથના પ્રત્યેક સૂત્રનો શબ્દાર્થ અને ભાવાર્થ શીખવાની તક મળી. તેમણે મને આ ગ્રંથનો સ્વાધ્યાય કરાવવાની પ્રેરણા કરી. મેં ૧૯૯૩ માં જૈન સેન્ટર ઓફ ન્યુ જર્સીના કેટલાક જિજ્ઞાસુ મિત્રો સાથે દર બીજા અને ચોથા શુક્રવારે એડિશન નજીક અને પહેલા અને ત્રીજા શુક્રવારે Essex Fells ના દેરાસરમાં સ્વાધ્યાય ચાલુ કર્યો. લગભગ પાંચ વર્ષ પછી સ્વાધ્યાય પૂર્ણ થયો. લગભગ ૧૫ વર્ષ પછી એકવાર ભૂલી ચૂકેલા અને નવા સ્વાધ્યાયથી મિત્રોએ તત્ત્વાર્થસૂત્ર ગ્રંથનો વિસ્તારથી સ્વાધ્યાય કરાવવા વિનંતી કરી. ઈસ્વીસન્ ૨૦૧૧ માં, મહિનામાં બે વખત સ્વાધ્યાય શરૂ થયો. ઈસ્વીસન્ ૨૦૧૨ માં ફેન્કલીન ટાઉનશીપના શિખરબંધી ભવ્ય જિનાલયની પ્રતિષ્ઠા નજીક આવતી હોવાથી અને તે અંગેની પ્રતિષ્ઠા ચેરમેનની જવાબદારી હોવાથી સ્વાધ્યાય બંધ રહ્યો. ઈસ્વીસન્ ૨૦૧૨ ના જુલાઈમાં ભવ્યાતિભવ્ય પ્રતિષ્ઠા થઈ. ત્યાર પછી ટ્રસ્ટીની જવાબદારીમાંથી હું મુક્ત થયો. ઈસ્વીસન્ ૨૦૧૩ થી મારી તમામ શક્તિ સ્વાધ્યાય, સામાયિક, શિબિર અને પર્યુષણ પર્વ જેવા આધ્યાત્મિક ક્ષેત્રમાં વહેતી થઈ. ઈસ્વીસન્ ૨૦૧૩ થી ફરીથી સ્વાધ્યાય શરૂ કર્યો. દર ગુરુવારે રાત્રે ૯૦ મિનિટ માટે સ્વાધ્યાય થતો. વિદ્યાર્થીઓની જ્ઞાનપિપાસા જાણ્યા પછી દરેક અધ્યાયમાં ઓછામાં ઓછી બે વખત Test અને સ્વાધ્યાયને અંતે પરીક્ષા લેવાનું નક્કી કર્યું. વિદ્યાર્થીઓએ હોંશે હોંશે સ્વીકારી લીધું. દર ગુરુવારે રાત્રે થતો સ્વાધ્યાય વર્ષમાં આઠ મહિના (શિયાળો, આયંબિલની બે ઓળી અને પર્યુષણ બાદ કરતા) ચાલતો. લગભગ ચાર વર્ષે સ્વાધ્યાય પૂર્ણ થયો. પહેલા વર્ષે જોડાયેલા બાસઠ વિદ્યાર્થીઓમાંથી સત્તાવાન વિદ્યાર્થીઓ છોક અંત સુધી રહ્યા. વિદ્યાર્થીઓનો ઉત્સાહ, તત્ત્વ જાણવાની જિજ્ઞાસા અને અનિવાર્ય સંજોગો સિવાય નિયમિત હાજરીથી મારો ઉત્સાહ વધી ગયો. ચાર વર્ષ સુધી એક સાથે દર અઠવાડિયે સ્વાધ્યાય કરતા એક કૌટુંબિક વાતાવરણ સર્જાઈ ગયું. દોઢ કલાક માત્ર પ્રવચન નહિ પણ વિવેચન રૂપે વિદ્યાર્થીઓ સાથે મુક્ત મનથી વાર્તાલાપ કરવામાં સમય ક્યારે પૂરો થાય તેની ખબર ન પડે.

“તત્ત્વાર્થ સ્વાધ્યાય ગ્રુપ” નો સહકાર :

મારા સ્વાધ્યાયી મિત્રોને હું ખૂબ ધન્યવાદ આપું છું. કેટલાક મિત્રો લગભગ ૪૦-૪૫ માઈલ (one way) ડ્રાઈવ કરીને આવતા હતા. સ્વાધ્યાય ઉપર બધાને સારી પકડ આવ્યા પછી, મને સમગ્ર વિવેચન પુસ્તક રૂપે પ્રકાશિત કરવાની પ્રેરણા મળી. ક્લાસના મિત્રોનો આશય હું સમજી શક્યો કે પુસ્તકનો લાભ વિશ્વના ઘણા જિજ્ઞાસુઓ લઈ શકે. પુસ્તકને તૈયાર કરવામાં અને ભારતથી અમેરિકા સુધી લાવવાની તમામ જવાબદારી અને આર્થિક સહયોગ મારા ક્લાસના તમામ વિદ્યાર્થી મિત્રોએ સ્વેચ્છાએ સહર્ષ સ્વીકાર્યો. તેમની આ જ્ઞાન પ્રસારણની દીર્ઘ દૃષ્ટિને હું માન આપું છું અને પ્રત્યેકનો અંતઃકરણપૂર્વક આભાર માનું છું.

ક્લાસના સૌથી યુવાન અને IT expert જિજ્ઞેષ કોઠારીએ પહેલા જ ક્લાસથી વિડીયો ઉતારીને U-Tube ઉપર મૂકવાનું ચાલું કર્યું. ટૂંક સમયમાં અમેરિકા અને બહારના દેશોમાંથી E-mail આવવાની શરૂ થઈ. શરૂઆતથી અંત સુધી આ કાર્ય અવિરતપણે ચાલુ રાખીને વીડીયોના માધ્યમથી અનેક લોકો ઘેર બેઠા આ લાભ લઈ શકે તેવી સુવિધા આપવામાં જિજ્ઞેષને ધન્યવાદ. તેનો હું ઘણો જ આભાર માનું છું.

સોનામાં સુગંધ ભળે તેમ તત્ત્વાર્થ અને અન્ય ઓડિયો-વિડીયો, કેલેન્ડર, class notes, exams વગેરે સ્વતંત્ર રીતે જોઈ શકે, તે માટે એક સરસ વેબસાઈટ www.studyjainism.org તૈયાર કરવા બદલ શ્રી નીતિનભાઈ અને શ્રી રાજેષભાઈનો હું અત્યંત આભાર માનું છું. તેમની કમ્પ્યુટરની ઓફિસમાં જ્યારે ઈચ્છા હોય ત્યારે તત્ત્વાર્થની exam, tests વગેરે માટે xerox મશીન use કરવાની મને પરમીટ મળી ગઈ હતી. પુસ્તક માટેનું જરૂરી ફંડ એકત્રિત કરીને અમેરિકા સુધી કેવી રીતે લાવી શકાય તે માટેનું વ્યવસ્થિત આયોજન અને સંચાલન કરવા બદલ શ્રી પ્રવિણભાઈ અજમેરાનો હું ઘણો જ આભાર માનું છું. અમૂલ્ય સલાહ સૂચનો માટે શ્રી હમીરભાઈ વાદીનો આભારી છું.

અમેરિકામાં ફેન્કલીન પાર્ક (ન્યુ જર્સી)માં Vitrag Kalyan Kendra (VKK) non-profit organization સંસ્થા છે. (Tax exempt ID 86-1050439) આ સંસ્થા જીવદયા અને અન્ય ધાર્મિક કાર્યોમાં પ્રવૃત્ત છે. (veetragkendra@yahoo.com) આ સંસ્થાએ તત્ત્વાર્થસૂત્રના પુસ્તક માટે donation ચેક સ્વીકારીને પુસ્તકના publication અને distribution નું તમામ કાર્ય સ્વીકાર્યું છે. તે માટે VKK ના પ્રમુખ શ્રી પ્રફુલ્લભાઈનો તથા VKK કમિટીના સભ્યોનો હું ઘણો જ આભાર માનું છું.

આ પુસ્તકની ૧૫૦૦ કોપી અમદાવાદથી મુંબઈ અને મુંબઈથી સ્ટીમર દ્વારા ન્યુ જર્સી (USA) સુધી પહોંચાડવાની તમામ જવાબદારી શ્રી મુકેશભાઈ સોમાણી તથા સુશ્રાવક શ્રી હેમંતભાઈ સંઘવીએ ઉપાડી લીધી છે. મુકેશભાઈ તત્ત્વાર્થ સ્વાધ્યાય ગ્રુપના સભ્ય (વિદ્યાર્થી) છે. બંને ભાઈઓનો હું અત્યંત આભારી છું. તેમના આ સત્કાર્ય માટે ખૂબ ખૂબ અનુમોદના.

તત્ત્વાર્થસૂત્રના સ્વાધ્યાયમાં મને સંપૂર્ણ સહકાર આપનાર મારા ધર્મપત્ની પ્રવિણા મહેતાનો હું ઘણો જ આભાર માનું છું. ક્લાસની ફરજો નીભાવવામાં તેણે ઘણી જ મહેનત કરી છે. રેગ્યુલર class

attendance લેવી-ચેક કરવી, Exam-Test જેમને લેવાની બાકી હોય તેમને E-mail થી જાણ કરવી, Exam Papers તપાસવા, Flip-chart માં આકર્ષક ચિત્રો જરૂર પડે ત્યાં મૂકવા, સ્વાધ્યાયના વિષય ઉપર અન્ય ધાર્મિક સાહિત્ય ઘરની લાયબ્રેરીમાંથી શોધીને આપવું તેમજ ક્લાસ શરૂ થાય તેના ૧ કલાક પહેલા પહોંચી જવું જેથી Retest લેવાનો હોય તેને આપી શકાય. આ બધી જવાબદારીમાંથી હું મુક્ત અને નિશ્ચિંત હતો. પ્રવિણાનો ઘણો આભાર.

આ પુસ્તક વિષે અભિપ્રાય, શુભેચ્છા અને આશીર્વાદ લખીને આપવા માટે પૂ. ગુરુદેવ આચાર્યશ્રી પૂજ્ય સોમચંદ્રસૂરિજી, ગુરુદેવ પૂ. આચાર્યશ્રી રાજયશસૂરિજી, ગુરુદેવ પૂજ્ય ધીરજ મુનિ પૂજ્ય બેન મહારાજ (વાચંચમાશ્રીજી), પૂજ્ય ધીરુભાઈ પંડિતજી, પદ્મશ્રી ડૉ. કુમારપાળ દેસાઈ, પૂજ્ય રાકેશભાઈ ઝવેરી, પૂજ્ય ચંપકભાઈ મહેતા, પૂ. તરલાબેન દોશી, પૂ. સુનંદાબેન વોહોરા, પૂ. પ્રમોદાબેન ચિત્રભાનુ વગેરેનો હું ઘણો જ આભાર માનું છું. મારા વિદ્યાગુરુ શ્રી ધીરુભાઈ મહેતા (પંડિતજી)ને હું કેમ ભૂલી શકું ? તેમના ઉપકારનું ઋણ હું આ ભવમાં ચૂકવી શકું તેમ નથી. પંડિતજી પાસેથી મને પ્રશ્નોના સમાધાન જ્યારે જરૂર પડે ત્યારે મળતાં જ રહે છે. રાત્રે ૧૨ વાગે પણ હું ફોન કરું તો પણ શાંતિથી સંતોષ થાય તે રીતે ખુલાસો કરે છે. મારા કોઈ પ્રચંડ પુણ્યનો ઉદય હશે કે મને આવા વિદ્યા-ગુરુ મળ્યા. પંડિતજી પાસે છેલ્લા ૬૦ વર્ષમાં હજારો સાધુ-સાધ્વી અને આચાર્ય ભગવંતો ભણ્યા છે. ગુરુભગવંતોને ઉપયોગી થાય તે માટે દ્રવ્યગુણ પર્યાયનો રાસ, કમ્મપચડી જેવા ઊંચા ગ્રંથો લખ્યા છે. જૈન ધર્મના સિદ્ધાંતો સમજવા ઈચ્છતા શ્રાવકો માટે લગભગ ૩૫ પુસ્તકો લખ્યા છે. પંડિતજી આપણા જૈન સમાજનું ગૌરવ છે.

પંડિતજીએ આ ગ્રંથના પ્રત્યેક અધ્યાયનું લખાણ સુધારીને મને જરૂરી સૂચનો કર્યાં છે. પંડિતજીનો આભાર વ્યક્ત કરવા માટે મને શબ્દો ઓછા પડે છે. શ્રી ચંપકભાઈ મહેતાએ પણ મને બે અધ્યાયનું શરૂઆતનું મેટર સુધારી આપ્યું છે. આવા દળદાર ગ્રંથનું બે ભાગમાં સુંદર બાઈન્ડીંગ કરીને સમયસર પ્રકાશન કરવા માટે શ્રી ભરતભાઈ શાહે (Bharat Graphics) ઘણી મહેનત કરી છે અને ગ્રંથની શોભા વધે તે માટે અમૂલ્ય સૂચનો કર્યાં છે. ભરતભાઈ અને તેમના સુપુત્રો તુષાર અને જિનેશ માટે હું કૃતજ્ઞતાની લાગણી અનુભવું છું.

આ રીતે નામી-અનામી અનેક વ્યક્તિઓના સહકારથી આ ગ્રંથ પ્રગટ થઈ રહ્યો છે. ઘણી કાળજી રાખવા છતાં મારી અલ્પજ્ઞતાને લીધે આ ગ્રંથમાં ક્ષતિઓ રહેવાનો સંભવ છે. આવી ક્ષતિઓ તરફ મારું ધ્યાન દોરવા આ ગ્રંથના વાચકોને વિનમ્રભાવે વિનંતી કરું છું. મુદ્રણદોષ, મતિદોષ કે દષ્ટિદોષના લીધે જે કંઈ ક્ષતિ રહી હોય તે માટે અંતઃકરણપૂર્વક ત્રિવિધે ત્રિવિધે ક્ષમા માંગું છું.

કલિકાલમાં જ્ઞાનપિપાસુઓને, જિજ્ઞાસુઓને અને મુમુક્ષુઓને આ ગ્રંથ થોડો પણ ઉપયોગી નીવડશે તો હું મારો પ્રયત્ન સફળ થયો ગણીશ. સૌ કોઈ આ ગ્રંથના અભ્યાસ દ્વારા આત્મકલ્યાણ પ્રાપ્ત કરે તે ધર્માભિલાષા સાથે વિવેચન પૂર્ણ કરું છું.

જય જિનેન્દ્ર.

ચંદ્રકાન્ત ભોગીલાલ મહેતા

5, Lucille Drive, Parsippany,
New Jersey 07054 (USA)
cbmehta2002@gmail.com

આશીર્વચનો

શ્રી મુનિસુપ્રતસ્વામિને નમઃ
શાસનસમ્રાટ શ્રી નેમિ-વિજ્ઞાન-કસ્તૂર-ચંદ્રોદય-અશોકચંદ્રસૂરિભ્યો નમઃ

પૂર્વધર મહર્ષિ શ્રી ઉમાસ્વાતિજી મહારાજ દ્વારા રચિત શ્રી તત્ત્વાર્થાધિગમ સૂત્ર જૈનદર્શનનો સારભૂત ગ્રંથ છે. માત્ર દશ અધ્યાયમાં ગ્રંથકારે આર્હતદર્શનનો કોઈ વિષય ગૂંથી લેવામાં પ્રાયઃ બાકી રાખ્યો નથી. સૂત્રકાર તરીકે સર્વને સ્વીકૃત બન્યા છે. શાસ્ત્રકારોએ જણાવેલ સૂત્રનું લક્ષણ સંપૂર્ણ આ ગ્રંથમાં રહ્યું છે.

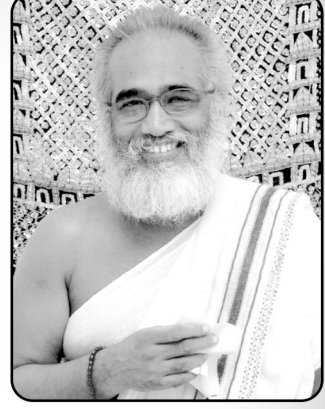

“અલ્પાક્ષરમસંદિગ્ધં, સારવદ્ વિશ્વતોમુખમ્ ।
અસ્તોભમનવદ્યં ચ, સૂત્રં સૂત્રવિદો વિદુઃ ॥”

પ.પૂ.આ. શ્રી સોમચંદ્રસૂરિ મ.સા.

જે ઓછા શબ્દવાળું હોય, સંદેહ રહિત હોય, સારભૂત હોય, બધી રીતે અર્થમાં પ્રવેશ કરી શકાય તેવું હોય, ઉચ્ચારણાદિમાં ક્યાંય અટકે નહિ તેવું હોય અને જે નિર્દોષ હોય તેને સૂત્રના જાણકારો સૂત્ર તરીકે ઓળખે છે.

તત્ત્વાર્થ સૂત્રના એક એક સૂત્રોના અર્થ એટલા ગહન છે કે જેટલું ચિંતન કરતા જાઓ, તેટલા નવા નવા પદાર્થો મળે, ઊંડાણ એટલું છે કે જેટલા ઊંડા ઉતરો, તેમ તેમ નવા નવા વિષયો જાણવા મળે, ગ્રંથ નિષ્પક્ષ રીતે તૈયાર થયેલ હોવાથી, જૈનોના બધા પંથોને, ગચ્છોને માન્ય હોવાથી ખેડાણ એટલું બધું થયું છે કે તમારા ક્ષયોપશમ મુજબ જેટલું જાણવું હોય, સમજવું હોય, વિચમવું હોય તેટલું ચિંતન કરી શકો.

જે સૂત્રનું ઊંડાણ, ખેડાણ, અધિક, તેનું સૂક્ષ્મતાથી ચિંતન કરવા મોકળું મેદાન મળી શકે. તેથી જ તત્ત્વાર્થસૂત્ર ઉપર આજદિન સુધી સ્વોપજ્ઞ ભાષ્ય, સિદ્ધસેનીયા સિદ્ધર્ષિવૃત્તિ, ઉપાધ્યાયજી મહારાજે માત્ર પહેલા અધ્યાય ઉપર હજારો શ્લોક પ્રમાણ વૃત્તિ રચી, વર્તમાનકાળમાં વિદ્વાન પૂજ્ય ગુરુભગવંતોએ, પ્રાજ્ઞ વિદ્વાનોએ પણ પોતાની કલમ ચલાવી છે.

જૈન દર્શનાનુરાગી, સુશ્રાવક ચંદ્રકાંતભાઈ અમારા પૂજ્ય ગુરુદેવશ્રી (પૂજ્યપાદ શાસનસમ્રાટશ્રીના સમુદાયના પ.પૂ.આ. શ્રી વિજયચંદ્રોદયસૂરીશ્વરજી મ.ના ગુરુબંધુ સૂરિમંત્ર સિદ્ધસમારાધક પ.પૂ. આ. શ્રી વિજય અશોકચંદ્રસૂરીશ્વરજી મ. (દાદા) ને વિ.સં. ૨૦૬૨ ના



બેસતા વર્ષે વાલકેશ્વરમાં દર વર્ષે દિવાળીમાં આવતા ન્યૂજર્સી (USA) વાસી ડૉ. અરવિંદભાઈ સાથે પહેલી વાર મળ્યા. તે વખતે ખ્યાલ આવ્યો, ચંદ્રકાંતભાઈ વિદેશમાં રહ્યા રહ્યા નિઃસ્વાર્થ રીતે જૈનધર્મનો પ્રચાર-પ્રસાર કરી રહ્યા છે. પૂ. ગુરુજીએ તેમને ખૂબ આશીર્વાદ આપ્યા. છેલ્લે વિ.સં. ૨૦૬૩ માં ખંભાતમાં મળ્યા. પછી તો તેમનું ધર્મપ્રસારનું કાર્ય ખૂબ વધ્યું. અમેરિકાના વિવિધ પ્રાન્તોમાં તેમજ બીજા અનેક દેશોમાં પર્યુષણાદિક માટે જવા લાગ્યા. અમેરિકામાં “તત્ત્વાર્થસૂત્ર” ના પાઠ શરૂ કર્યા તે દ્વારા ત્યાં રહેતા જિજ્ઞાસુ જીવોની જિજ્ઞાસા વધવા લાગી, તે કારણે તેમનો ક્ષયોપશમ વધતો ગયો. તેમના તત્ત્વાર્થસૂત્રના પ્રવચનની યુ-ટ્યુબમાં પ્રસારીત વીડીયો દ્વારા વિશ્વમાં રહેતા ધાર્મિક જીવોને પણ જૈનદર્શનના પદાર્થો જાણવા મળી રહ્યા છે.

અમેરિકામાં ન્યૂજર્સીમાં ચાર વર્ષ સુધી તત્ત્વાર્થસૂત્ર ઉપર ચાલેલા ક્લાસમાં આવનાર વિદ્યાર્થીઓની એક ઉત્કટ ઈચ્છા હતી કે તત્ત્વાર્થસૂત્ર ઉપર આપ વિવેચન લખી પુસ્તકરૂપે પ્રકાશિત કરો તો પ્રચાર સર્વત્ર થાય અને સર્વજનગ્રાહ્ય બને, અન્ય જીવો પણ પદાર્થોનું જ્ઞાન સરળતાથી લઈ શકે.

અમે સંપૂર્ણ પુસ્તક જોયું નથી, માત્ર ૧, ૩, ૫ અધ્યાયનું લખાણ જ સામાન્યથી નિરીક્ષણ કર્યું છે. તેથી વિશેષ વિચારણા કરી નથી. વધારે વિશ્લેષણ કર્યું નથી. તેમણે સૂત્રોના પદાર્થોનો બોધ અલ્પબુદ્ધિવંતને પણ સારો, સ્પષ્ટ અને સહજ રીતે થાય તે વાત સતત ધ્યાનમાં રાખી છે. દરેક અધ્યાયને અંતે અધ્યાયના વિષયની ટૂંકમાં સમજ, વાચકને કેટલો ખ્યાલ આવ્યો છે, તે માટે આધુનિક પદ્ધતિ મુજબ અધ્યાયને અંતે પ્રશ્નપત્રો-કસોટીપત્રો મૂક્યા છે. વાસ્તવમાં પરિશ્રમ ઘણો સારો કર્યો છે.

અમારી તો એવી ભાવના છે કે ભવિષ્યમાં આ પુસ્તકનો અંગ્રેજી, હિન્દી અનુવાદ થાય તો વધારે જીવોને જાણકારી મળશે. તત્ત્વાર્થસૂત્રના અનુવાદ કરવા માટે સુશ્રાવક ચંદ્રકાંતભાઈને તો ધન્યવાદ ઘટે જ છે. વાચકવર્ગ પણ તત્ત્વાર્થસૂત્રના રહસ્યાર્થોને જાણી પોતાના લક્ષ્યાર્થ (મોક્ષસુખ) ને શીઘ્ર પામે તેવી મંગલ કામના.

વિ.સં. ૨૦૭૩, પોષ સુદ-૬, તા. ૪-૧-૨૦૧૭
શત્રુંજયાભિષેક દિન પૂ. વ. પુજી મ.
(મુનિ શ્રી સંવેગચંદ્રવિ. ૧૪મો જન્મદિન
નારલાઈ પ્રાચીન તીર્થ)

આ. શ્રી વિજય અશોકચંદ્રસૂરિ (દાદા)ના
ચરણકિંકર સોમચંદ્રવિ.



રક્ષ રક્ષ શંખેશ્વર

હ્રીં

રક્ષ મામ્ દેવિ પદ્મે

પ.પૂ.આ.ભ. શ્રી રાજયશસૂરીશ્વરજી મ.સા.

તા. ૨૫-૧૨-૨૦૧૬
અમદાવાદ

આજે ચંદ્રપ્રભસ્વામી ભગવાનના જન્મકલ્યાણકના દિવસે પંડિતવર્ય શ્રી ચંદ્રકાન્તભાઈએ તેમણે પોતે તૈયાર કરેલું તત્ત્વાર્થાધિગમ સૂત્રનું ભાષાંતર સહ વિવરણ મારા હાથમાં મૂક્યું. મને ખૂબ જ આનંદ થયો.

તત્ત્વાર્થસૂત્ર એક એવું સૂત્ર છે કે જેને હું ગૃહસ્થપણમાં પણ ભણતો હતો અને આજે પણ ભણી રહ્યો છું. પૂર્વાચાર્ય શ્રી ઉમાસ્વાતિજી મહારાજે કરેલી આ રચનાનો પાર પામવો મુશ્કેલ છે.

મારા પૂજ્ય ગુરુદેવ શ્રી વિક્રમસૂરીશ્વરજી મહારાજ સાહેબે મને આશીર્વાદ આપતા કહ્યું હતું કે આ એક જ તત્ત્વાર્થ સૂત્રનું એવી રીતે મનન-ચિંતન અને નિદિધ્યાસન કરજે કે જગતના તમામ પ્રશ્નોના જવાબ આ એક જ સૂત્રમાંથી મળી જાય.

કોઈ પણ સાધક જો પોતાનો આત્મવિકાસ કરવા માંગે તો આ સૂત્ર જરૂર તેમને શૂન્યમાંથી પૂર્ણ... જીવમાંથી શિવ... અને આત્માથી પરમાત્મા બનાવવા સમર્થ છે.

શ્રી ચંદ્રકાન્તભાઈએ સ્વયં આ સૂત્રનો અભ્યાસ કર્યો છે અને અત્યારે અનેક મુમુક્ષુઓને પણ આ સૂત્રનો અભ્યાસ કરાવી રહ્યા છે. અમેરિકા જેવી અનાર્યભૂમિને તેઓ જાણે ધર્મભૂમિ બનાવવામાં પોતાનો સુંદર ફાળો આપી રહ્યા છે.

હું આખું પુસ્તક વાંચી શક્યો નથી પણ સરળ રજૂઆતની સાથે તેમણે શંકા-સમાધાન રૂપે પ્રશ્નોત્તરી શૈલી અપનાવી છે તે ખૂબ જ સુંદર પ્રયાસ છે. આવી શૈલી જોતા શ્રી ભગવતીજી સૂત્રના ૩૬૦૦૦ પ્રશ્નો અને ઉત્તરની યાદ આવી જાય છે.

શ્રી ચંદ્રકાન્તભાઈએ આ ગ્રંથ સરળ શૈલીમાં લખ્યો છે તો પણ નવા વિદ્યાર્થીઓએ આવા ગ્રંથનો સહારો લઈને પણ ગુરુગમથી જ્ઞાન મેળવવાનો આગ્રહ રાખવો.

શ્રી ચંદ્રકાન્તભાઈ હવે પોતાના જીવનને “સ્વાધ્યાય જીવન” બનાવી શીઘ્ર મોક્ષગતિ પ્રાપ્ત કરે એ જ...

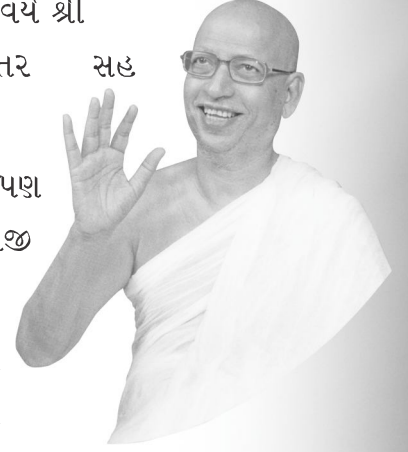

પૂ. શ્રી ધીરજમુનિ મ.સા.ની શ્રુત અનુમોદના

શ્રુતાનુરાગી શ્રી ચંદ્રકાંતભાઈ મહેતા

આપશ્રીએ દસ પૂર્વધર પૂ. ઉમાસ્વાતિજી લિખિત 'તત્ત્વાર્થ સૂત્ર' નું સરલીકરણ કરીને જ્ઞાનપ્રેમીઓ માટે જે કાર્ય કરેલ છે તે સ્તુત્ય છે.

મોક્ષમાર્ગનો સાર અને તત્ત્વની જાણકારી મેળવવા સંગ્રહનયની દૃષ્ટિએ નાના નાના સૂત્રોમાં જડીબુટ્ટીઓ છે.

આપશ્રીએ દરિયાપાર વિદેશની ધરતી પર જૈન સેન્ટરોમાં પ્રશ્નોત્તરના માધ્યમે સહુને તત્ત્વજિજ્ઞાસુ બનાવવામાં અતિ અનુમોદનીય કાર્ય કરેલ છે.

સુશ્રી તરલાબેન દોશી અને શ્રી જયંતભાઈ કામદાર મારફત આપના જ્ઞાનયજ્ઞના સમાચાર પ્રાપ્ત થાય ત્યારે પ્રમોદભાવ જાગ્યા વિના રહેતો નથી. સહુ વધુ ને વધુ આપના દ્વારા સંકલિત પુસ્તકનો ઉપયોગ કરી આગળ વધે તેવી મંગલ મનોભાવના.

વાપી
તા. ૧-૧-૨૦૧૭

- પૂ. ધીરજમુનિ મ.સા.
(ગોંડલ સંપ્રદાય)



પ.પૂ.સા. શ્રી વાયંચમાશ્રીજી મહારાજ (બેન મ.સા.)



શ્રી ચન્દ્રકાન્તભાઈ

ધર્મલાભ !

તમને સહજ ભાવે જ્ઞાન પ્રત્યે રૂચિ છે, જ્ઞાનપ્રાપ્તિ માટે પ્રયત્ન છે. સાથે જ્ઞાનપિપાસુ મુમુક્ષુને જ્ઞાનનું પ્રદાન કરી રહ્યા છે.

જિનશાસનમાં જ્ઞાનદાનનું ખૂબ મહત્ત્વ છે. જ્ઞાન પ્રદાન સાથે તત્ત્વજ્ઞાનનો બોધ થાય તે માટે તમે પરદેશમાં પણ જ્ઞાનદાનના વર્ગ ચલાવો છો.

તમારી ૪ વર્ષની મહેનતથી સરળ ભાષામાં વર્તમાનકાલીન જીવો સમજી શકે તે સારગ્રાહી દૃષ્ટિ છે. તત્ત્વાર્થાધિગમ સૂત્રના અર્થ સંક્ષિપ્ત વિવેચન તથા પ્રશ્નોત્તરી તૈયાર કરવાનો એક વિનમ્ર પ્રયાસ કર્યો છે તે સ્તુત્ય છે-અનુમોદનીય છે.

આ યુગમાં ભૌતિક સાહિત્ય અગણિત બહાર પડી રહ્યું છે ત્યારે પરદેશમાં રહીને આધ્યાત્મિક માર્ગે આગળ વધવાની તમારી ભાવના અને પ્રયત્ન સદા વિકસિત બનો.

સમ્યગ્જ્ઞાનનું આદાન પ્રદાન કરતાં આપણે સહુ શીઘ્ર કેવલજ્ઞાની બનીએ એ જ પ્રભુને પ્રાર્થના.

પ્રેરણાતીર્થ,
તા. ૨૫-૧૨-૨૦૧૬, મા.વદ-૧૨, રવિવાર

— સાધ્વી વાયંચમાશ્રી (બેન મ.)ના
ધર્મલાભ



અંતરના આશીર્વાદ

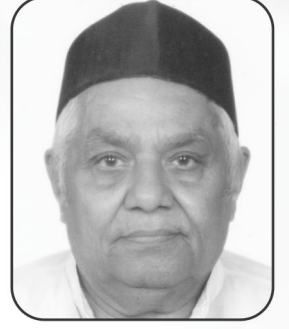

ચૈતન્ય ગુણમય આત્માનું શુદ્ધ સમજાવવામાં જૈનદર્શન એ સર્વોત્તમ દર્શન છે. ક્યાંય કોઈપણ જાતનો વિરોધ ન આવે તેવું પૂર્વાપર અવિરુદ્ધ અને સર્વથા નિર્દોષ વર્ણન જૈનદર્શનમાં પ્રાપ્ત થાય છે. કારણ કે તેને સમજાવનારા સર્વજ્ઞ તીર્થંકર કેવલજ્ઞાની ભગવંતો હતા. જુદું બોલવાનો અને કહેવાનો કોઈ અવસર જ નથી.

આ કારણથી જ જૈનદર્શનમાં કહેલાં તત્ત્વોને અનેક મહાન શ્રુતધર પૂર્વધર અને વિશિષ્ટ બુદ્ધિશાળી સંતપુરુષોએ તે જૈનદર્શનને પોતે સમજ્યા પછી સંસારી જીવોને સાચું તત્ત્વ સમજાવવા નાના-મોટા અનેક શાસ્ત્રોની રચના કરી છે. ભગવાને શ્રુતજ્ઞાન રૂપી દિપક પ્રગટાવ્યો અને પાછળ થયેલા આચાર્યોએ તેમાં ચમચી બે ચમચી ઘી પુરવા દ્વારા આ દીવો પાંચમા આરાના છેડા સુધીની જવલ્યમાન રાખ્યો.

તે આચાર્યોમાં સુપ્રસિદ્ધ પ્રતિભાવાળા એક ઉમાસ્વાતિજી નામના મહાન આચાર્યશ્રી થયા. જેઓની સર્વતોમુખી પ્રતિભા હતી. તેઓએ સર્વ વિષયોને સંક્ષેપમાં સંકલિત કરતો “તત્ત્વાર્થાધિગમ સૂત્ર” આ નામનો અર્થથી મહાન અને શબ્દથી નાનો એવો ગ્રંથ બનાવ્યો જે આજે જૈનોના ચારે સંપ્રદાયોમાં અભ્યાસનો વિષય બન્યો છે અને અનેક ગ્રંથોમાં પ્રધાનપદે આ ગ્રંથ છે.

તે તત્ત્વાર્થસૂત્રને યથાર્થ સમજાવવા માટે તેઓશ્રીએ પોતે જ (એટલે કે ગ્રંથકર્તાએ જ) તેના ઉપર એક ભાષ્ય બનાવીને અભ્યાસી જીવોની તૃષ્ણાને શમાવી છે. ત્યાર બાદ થયેલા અનેક આચાર્યોએ પોતપોતાના ક્ષયોપશમ પ્રમાણે તેના ઉપર ટીકાઓ-વિવેચનો અને અનેક ભાષાન્તરો કર્યા છે.

હાલ વર્તમાનકાળે પંડિતજી શ્રી પ્રભુદાસભાઈએ તથા પૂજ્યશ્રી રાજશેખરસૂરીશ્વરજી મહારાજ સાહેબે ગુજરાતી ભાષામાં કરેલાં વિવેચનો વધારે અભ્યાસનો વિષય બન્યો છે. તેમાં એક વિવેચનનો સહાયક તરીકે ઉમેરો થાય છે કે જે વિવેચન અમેરિકા જેવા ભૌતિક સુખસાધન સંપન્ન દેશમાં રહેલા પંડિત શ્રી ચંદ્રકાન્તભાઈએ (પારસીપની, ન્યુ જર્સી) તૈયાર કર્યું છે. તેમનાં ધર્મપત્ની પ્રવિણાબેને આ પુસ્તક તૈયાર કરવામાં પોતાના અભ્યાસ પ્રમાણે સુધારો-વધારો કરી આપવા દ્વારા સહાય કરી છે.

શ્રી ચંદ્રકાન્તભાઈ કોલેજમાં પ્રોફેસર પદે રહી ચુકેલા છે તેથી બોલવાની-લખવાની અને બીજાને સમજાવવાની કળાથી સારી રીતે વાકેફ રહે છે. તેઓશ્રીએ આ પુસ્તક તૈયાર કરવામાં ઘણી ઘણી કાળજી રાખી છે. ન્યુ જર્સીમાં છેલ્લા વીસ વર્ષથી કાલ્ડવેલ અને ક્યારેક એડિશન નજીક તત્ત્વાર્થના ધાર્મિક ક્લાસો ચલાવ્યા છે. અમેરિકાનાં જૈન સેન્ટરોમાં લોસ એન્જલસ, હ્યુસ્ટન, ન્યુ જર્સી,

પીટ્સબર્ગ, વોશીંગ્ટન વગેરે સ્થળે પજુસણ કરાવ્યાં છે. પજુસણનાં સારાં વ્યાખ્યાનો આપે છે. ધાર્મિક પ્રતિક્રમણાદિ ક્રિયા પણ કરાવે છે. વિદેશોમાં પણ સિંગાપુર, હોંગકોંગ, બેંગકોકમાં, જાપાન, દુબઈ, એન્ટવર્પ (બેલ્જિયમ) પણ વ્યાખ્યાન આપવા જાય છે.

તેઓએ તૈયાર કરેલું આ તત્ત્વાર્થનું પુસ્તક મને જોવા તથા તપાસવા માટે તેઓએ આપ્યું હતું. મેં આદિથી અંત સુધી જોઈ આપેલ છે. જ્યાં જ્યાં જે જે સુધારા-વધારા કરવા જેવા લાગ્યા તે સુધારા-વધારા કરેલ છે. જ્યારે જ્યારે તેઓને કોઈ કોઈ વિષય ન સમજાય તો મને પૂછે પણ છે અને હું મારા ક્ષયોપશમ પ્રમાણે તેમને યથાર્થ તત્ત્વ સમજાવવા પ્રયત્ન પણ કરું છું. તેઓ મારી વાત જલ્દીથી સમજીને સ્વીકારી પણ લે છે. તેઓએ તત્ત્વાર્થમાં જણાવેલા વિષયો ખોલવામાં પોતાની શક્તિનો ભરપૂર ઉપયોગ કર્યો છે. સાવધાની રાખીને લખાણ કર્યું છે. પરદેશમાં વસતા જીવો માટે આ પુસ્તક ઘણું જ ઉપકારક થાય તેમ છે.

દર મહિને એક વખત ન્યુ-જર્સીમાં સામાયિકનો પ્રોગ્રામ રાખે છે. તેમાં સર્વ સાથે મળીને ભક્તામર ગાય છે. ચંદ્રકાન્તભાઈ જુદા જુદા વિષયો ઉપર સ્વાધ્યાય કરાવે છે. ભણાવવામાં વિષયનો સારો એવો રસ છે. સાથે સાથે જીવન પણ સાદું અને કંટ્રોલવાળું છે. અસભ્ય વર્તન કે અનુચિત આચરણનું નામનિશાન ન મળે. સમાજના સંઘના તમામ ભાઈ-બહેનો સાથે પ્રેમ અને અહોભાવ પૂર્વકનું બોલવા-ચાલવાનું વર્તન ઘણું ઘણું બીજા જીવોને શિક્ષણ સ્વરૂપ બને છે. આશા રાખીએ કે તેઓ આવાં બીજાં પણ જૈન ધર્મના વિષયનાં ઉત્તમ પુસ્તકો પ્રકાશિત કરે અને તેમનો આત્મા આવા પ્રકારની જ્ઞાનગંગામાં ડુબકી માર્યા જ કરે.

સાંસારિક બોજાંઓથી સદા માટે દૂર જ રહે કે જેથી સ્વાધ્યાયના કામકાજની કાર્યવાહી વધારે વધારે સારી થાય. પોતાને મળેલી આ શક્તિને શાસનની સેવામાં અને પોતાના આત્માનો ઉપકાર કરવામાં જ વાપરે. વૈરાગી, સાધક અને અભ્યાસી છે અને તે તે ગુણોમાં વધારો કરતા જ રહે છે.

આવા સદ્ગુણો હોવાથી શાસનદેવને ફરી એકવાર વિનંતિ કરીએ કે તેઓ જૈનશાસનમાં આવાં કામો કરતા જ રહે અને તેના દ્વારા કર્મક્ષય કરીને જલ્દી મુક્તિપદ પ્રાપ્ત કરે એ જ મંગલ મનોકામના.

ફોન : (ધર) ૦૨૬૧-૨૭૬૩૦૭૦

મો : ૯૮૯૮૩૩૦૮૩૫

લી. ધીરજલાલ ડાહ્યાલાલ મહેતા

એ-૬૦૨, પાર્શ્વદર્શન કોમ્પ્લેક્ષ, નવયુગ કોલેજ સામે,
રાંદેર રોડ, સુરત. પીનકોડ-૩૯૫૦૦૯.

‘તત્ત્વાર્થસૂત્ર’ની જીવંત પાઠશાળા

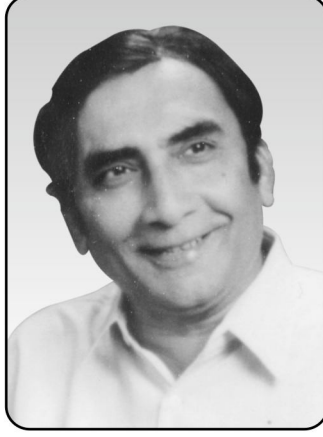

પદ્મશ્રી ડૉ. કુમારપાળ દેસાઈ

કોઈ વિશાળ વટવૃક્ષની જેમ અનેક વડવાઈઓ હોય, તેમ ચંદ્રકાન્તભાઈ મહેતાની ઉત્કટ ધર્મભાવના અનેક પ્રકારે પ્રગટ થઈ છે. ગ્રંથરચના, પ્રવચન, સ્વાધ્યાય વર્ગો, દેશ-વિદેશમાં વ્યાખ્યાનો, સામાયિકના આયોજનો અને ધાર્મિક શિબિરો દ્વારા એમની આ ભાવનાની મહેંક અનુભવાય છે. એમના જિનશાસન પાખ્યાનો આનંદ છે, તો એ બીજાને આખ્યાની પ્રસન્નતા પણ છે. પોતાની સમગ્ર કાર્યશક્તિ શાસનની સેવામાં રેડી દઈને એમણે નવા નવા આયામો સિદ્ધ કર્યા છે.

પહેલી વાત તો એ છે કે ભારતમાં ફિઝિક્સમાં માસ્ટર્સ ડિગ્રી મેળવ્યા બાદ અમેરિકામાં ન્યૂકલીયર એન્જિનિયરિંગમાં પણ એમણે માસ્ટર્સની ડિગ્રી મેળવી. એમના અભ્યાસને પરિણામે એમના જીવનમાં આવેલી વૈજ્ઞાનિક દૃષ્ટિનો લાભ આજે એમની પાસેથી જ્યારે જૈન ધર્મના સિદ્ધાંતોની છણાવટ સાંભળીએ છીએ, ત્યારે પ્રાપ્ત થાય છે. વળી વર્ષો સુધી શિક્ષણકાર્ય કર્યું હોવાથી એમની પાસે જિજ્ઞાસુઓ અને મુમુક્ષુઓને શીખવવાની આગવી ટેકનિક પણ છે અને ચાર્ટ તેમજ જુદાં જુદાં સાધનો-માધ્યમો દ્વારા એક શિક્ષકની માફક પોતાની વાત જિજ્ઞાસુઓ સુધી સરળતાથી પહોંચાડી શકે છે. એથી ય વિશેષ એમના ચહેરા પરની પ્રસન્નતા અને ધર્મભાવનાઓ વ્યક્ત કરવાનો ઉમળકો સહુ શ્રોતાજનોના અંતરને સ્પર્શી જાય છે.

છેક ૧૯૯૦ થી એમણે ન્યૂજર્સી વિસ્તારમાં સ્વાધ્યાય પ્રવૃત્તિનો પ્રારંભ કર્યો. આજે એ વાતને ૨૬ વર્ષ વીતી ગયા છે, પરંતુ એમની સ્વાધ્યાય પ્રવૃત્તિમાં ધર્મનિષ્ઠા, શ્રુતઉપાસના અને કર્તવ્યનિષ્ઠાનો ત્રિવેણીસંગમ જોવા મળે છે. આમ તો વીસ વર્ષ પહેલાં એમણે ‘તત્ત્વાર્થસૂત્ર’નો સ્વાધ્યાય કરાવ્યો હતો. એ પછી હાલમાં છેલ્લા ચાર વર્ષથી નિયમિત રૂપે ન્યૂજર્સીના કોલ્ડવેલ દેરાસરમાં ‘તત્ત્વાર્થ સૂત્ર’નો સ્વાધ્યાય કરાવે છે. સ્વાધ્યાયની એમની પદ્ધતિ અને આયોજન ઘણાં

દષ્ટિપૂર્ણ હોય છે. એમના પત્ની અને અત્યંત ધાર્મિક પ્રવૃત્તિ ધરાવતા પ્રવીણાબેન ફિલ્મ-ચાર્ટ બનાવે, એના પર દરેક સૂત્ર લખ્યું હોય. એ સૂત્રનો ગુજરાતીમાં સૂત્રાર્થ હોય અને પછી ચંદ્રકાન્તભાઈ એનું વિવરણ કરે. જિજ્ઞાસુઓ સાથે મુક્ત ચર્ચા પણ કરે તેમજ અહીં શાસ્ત્રાભ્યાસ કરનારાની સમયાંતરે પરીક્ષા પણ લેવામાં આવે.

એમના અવિરત સ્વાધ્યાયના પરિપાકરૂપે આજે ‘શ્રી તત્ત્વાર્થાભિગમ સૂત્ર’ ગ્રંથ બે ભાગમાં પ્રકાશિત થઈ રહ્યો છે. એની ઊંડીને આંખે વળગે એવી વિશેષતા સિદ્ધાંતોની સરળ અને પ્રાદેશિક ભાષામાં આપેલી સમજૂતી છે. વળી એ સમજૂતિ આપતી વખતે કોઈના મનમાં પ્રશ્ન જાગે, તો એ પ્રશ્ન અને એનો એમણે આપેલો ઉત્તર પણ પુસ્તકમાં સમાવાયા છે. આમ એક અર્થમાં કહીએ તો ‘તત્ત્વાર્થસૂત્ર’ના દસેય અધ્યાયની આ શબ્દરૂપે જીવંત પાઠશાળા છે.

આ લેક્ચર્સની વિડિયો પણ યુ-ટ્યૂબ ઉપર પણ ઉપલબ્ધ હોવાથી દેશ-વિદેશના ધર્મજિજ્ઞાસુઓને એ ઉપયોગી બની રહે છે. ઊંડી ધર્મશ્રદ્ધા, આગવી વૈજ્ઞાનિક દષ્ટિ અને એક શિક્ષકની જેમ પોતાની વાત સમજાવવાની નિપુણતા - આ બધી બાબતોને કારણે આ ગ્રંથ અત્યંત મૂલ્યવાન બની રહ્યો છે. આને માટે શ્રી ચંદ્રકાન્તભાઈ મહેતા અભિનંદનના અધિકારી છે.

- પદ્મશ્રી ડૉ. કુમારપાળ દેસાઈ

ॐ श्री परमकृपालुदेवाय नमः



રાકેશભાઈ

આત્માર્થી ભાઈ શ્રી ચંદ્રકાંતભાઈ,

આપની સુદીર્ઘ જ્ઞાન-આરાધનાના ફળસ્વરૂપે આકાર પામેલ 'શ્રી તત્ત્વાર્થાધિગમ સૂત્ર'નો અર્થપ્રકાશ કરતા આપના નવીન ગ્રંથના પ્રકાશન અવસરે અભિનંદન.

પ્રસ્તુત ગ્રંથની રચના સ્વાધ્યાયપ્રેમી, અભ્યાસુ જીવોને અનેક રીતે ઉપયોગી અને પ્રેરક થશે. એમાં પ્રત્યેક સૂત્ર સાથે તેના શબ્દાર્થ, સૂત્રાર્થ અને ભાવાર્થની વિશદ રજૂઆત કરી છે તથા મૂળ સૂત્રને વિભક્ત કરી, તેના ઘટક શબ્દોનું સરળ અને ત્વરિત ગ્રહણ થઈ શકે એવી યોજના છે એ સ્તુત્ય છે. અર્થવિસ્તારને રોચક તથા તત્ત્વચર્ચાને હૃદયંગમ બનાવનાર શંકા-સમાધાનરૂપ સંવાદશૈલીનો સુંદર ઉપયોગ અત્રે કરવામાં આવ્યો છે. વળી, આ નવીન ગ્રંથમાં સૂત્રના મૂળ સંદેશને વધુ અસરકારક રીતે સ્ફુટિત કરવા આનુષંગિક વિષયોની સરસ છણાવટ થઈ છે, રોજબરોજના જીવનનાં વ્યાવહારિક ઉદાહરણોથી ગ્રંથને અલંકૃત કર્યો છે, જરૂર જણાઈ ત્યાં કોષ્ટકો અને ચિત્રોથી વિષયને સુગ્રાહ્ય બનાવ્યો છે તેમજ દરેક અધ્યાયના અંતે પ્રશ્નોત્તરીરૂપ પરાવર્તના થઈ પાઠકની સમજણને સુદૃઢ કરી છે.

આજના ધર્મસમાજને, સવિશેષ યુવાવર્ગને શ્રુત-આરાધના અને સ્વરૂપસાધનામાં ઉપયોગી અને ઉપકારી નીવડે એવી વધુ ને વધુ કૃતિઓ આપની કલમથી જન્મ પામે અને એ સર્જનશીલતા સ્વરૂપસૃષ્ટિના આવિર્ભાવ પર્યંત વિસ્તરે એ જ પરમ કૃપાળુ પરમાત્માના યોગબળ આગળ પ્રયાચના.

તા. ૦૧-૦૧-૨૦૧૭

ધર્મસ્નેહ સહિત,

પૂજ્ય સાહેબશ્રી રાકેશભાઈ



નમો નાણસ

શ્રી તત્ત્વાર્થાધિગમ સૂત્ર પૂર્વધર શ્રી ઉમાસ્વાતિજીએ રચેલ છે જે શ્વેતાંબર, દિગંબર, સ્થાનકવાસી, તેરાપંથી સર્વને માન્ય ઉત્તમોત્તમ ગ્રંથ છે જેમાં જીવ-અજીવ-આશ્રવ-બંધ-સંવર-નિર્જરા અને મોક્ષતત્ત્વનું વર્ણન છે.

જીવતત્ત્વનું જ્ઞેયત્વ જીવના સ્વરૂપને જાણી જગતના સર્વ જીવો તરફ મૈત્રી, પ્રમોદ, કરૂણા અને માધ્યસ્થ ભાવનાથી ભાવિત થવું તે છે અને અજીવતત્ત્વનું જ્ઞેયત્વ ખાસ કરીને પુદ્ગલ એ વિશેષ રાગાદિનું કારણ છે, માટે તેને તોડવા માટે અનિત્યાદિ બાર ભાવનાઓથી ભાવિત થવું તે છે.

આશ્રવ અને બંધમાં હેયબુદ્ધિ અને સંવર અને નિર્જરામાં ઉપાદેયબુદ્ધિ અને શક્ય તેટલું આવરણ સમ્યગ્દર્શનનું કારણ છે અને સમ્યગ્દર્શનની પ્રાપ્તિ પછી આત્માનો અમુક કાળે અવશ્ય મોક્ષ થાય છે. આ સાતેય તત્ત્વોનું અધ્યયન અને તેના દ્વારા શ્રદ્ધા દઢ થાય તે અતિશય જરૂરી છે.

વર્તમાનમાં આ સૂત્રનું અધ્યયન કરનાર વર્ગ વિશાળ છે. વિદેશમાં પણ આ અંગે રૂચી અને અધ્યયન ઘણું વધ્યું છે. આ ગ્રંથ ઉપર ઘણા મહાપુરુષોએ તેમજ વિદ્વાનોએ વિપુલ પ્રમાણમાં સાહિત્ય સર્જન કર્યું છે, પરંતુ વર્તમાનકાળના જીવો વિશેષ સારી રીતે સમજી શકે તે માટે અનેક વ્યવહારું દષ્ટાંતો આપવા દ્વારા યુ.એસ.એ.ના ન્યુજર્સીમાં રહેતા સિદ્ધયજ્ઞના નિત્ય આરાધક, સ્વાધ્યાય રસિક, અધ્યયન-અધ્યાપનકાર્યમાં કુશળ શ્રી ચન્દ્રકાન્તભાઈ મહેતાએ આ ગ્રંથ ઉપર વિવેચન કરી ભગીરથ કાર્ય કરેલ છે. તેમનો પ્રયાસ સ્તુત્ય છે.

પં. ધીરજલાલ મહેતા પાસે અધ્યયન કરી પોતે કલાકો સુધી મહેનત કરી ન્યુજર્સીમાં દર ગુરુવારે લગભગ ૬૦ જેટલા પુણ્યાત્માઓને ચીવટપૂર્વક અધ્યયન તો કરાવે જ છે પણ દરેક સારી રીતે મુખપાઠ કરી શકે તે માટે વારંવાર પરીક્ષા લેવાનું તેમજ તેના માટે તેમનાં સુશ્રાવિકા પ્રવિણાબેનનો સહયોગ અત્યંત અનુમોદનીય છે.

વ્યવસાયથી નિવૃત્ત પણ સ્વાધ્યાયમાં અતિશય પ્રવૃત્ત હોવાના કારણે પ્રચંડ કર્મનિર્જરાને સાધી રહ્યા છે. ૨૦૧૩ થી મારે પણ વારંવાર યુ.એસ.એ. જવાનું થાય છે અને ચન્દ્રકાન્તભાઈના અધ્યાપનના અત્યંત પુરુષાર્થના કારણે તત્ત્વજિજ્ઞાસુ વર્ગ તૈયાર થયો છે તેથી ત્યાંના સ્વાધ્યાયમાં અત્યંત આનંદ આવે છે. મારા કલ્યાણમિત્ર પણ છે અને મેં પણ અમુક અધ્યાયો ત્યાં રહ્યો તે દરમિયાન જોયા છે.

ખરેખર તીવ્ર અભિરૂચિ પૂર્વક પ્રકાશન માટે ઉદ્યત થયા છે અને ભવિષ્યની પેઢી માટે અમૂલ્ય નજરાણું બની રહેશે તેમાં કોઈ શંકા નથી. પુસ્તક પ્રકાશનના અપ્રતિમ પ્રયાસને હૃદયથી આવકારું છું.

૩, ન્યુ બિલ્ડીંગ, જોસેફ વાડી, ૨૮૧, એસ.વી. રોડ,
ગોરેગાવ (વે), મુંબઈ-૪૦૦૦૫૨. મો. ૯૧-૯૮૬૯૭૦૩૯૨૦

E-mail : cpmehtha1961@gmail.com



લિ. ચંપકલાલ પી. મહેતા

લિ. ચંપકલાલ પી. મહેતા

અભિનંદનપૂર્વક અનુમોદના

આ પ્રસ્તાવના શ્રી તત્ત્વાર્થાધિગમ સૂત્ર કે જે ઉમાસ્વાતિજી મહારાજ વડે રચાયેલ છે તેના માટે નહીં પણ આ અદ્ભુત ગ્રંથના અનેક અનુવાદ, સંકલન, ટીકાઓ અને વિવરણ થયા બાદ શ્રી ચંદ્રકાન્તભાઈએ જે ઉપક્રમ કર્યો છે તેના માટે લખ્યો છે.

તત્ત્વાર્થાધિગમ સૂત્ર જે આજે તત્ત્વાર્થસૂત્ર તરીકે ઘણું જ પ્રસિદ્ધ છે તે જૈન ધર્મની બે મુખ્ય પરંપરા શ્વેતાંબર અને દ્વિગંબર એ બન્ને પરંપરાને સ્વીકૃત છે. એટલું જ નહીં દ્વિગંબર-શ્વેતાંબર તમામ પેટા પરંપરામાં પણ માન્ય છે.

શ્રી તત્ત્વાર્થાધિગમ સૂત્રનો અભ્યાસ એટલે ભાષામાં જે સ્થાન કક્કા, બારખડી (બારાક્ષરી) એટલે કે આલ્ફાબેટનું ગણાય તે સ્થાન જૈન દર્શનમાં તત્ત્વાર્થાધિગમ સૂત્રનું ગણાય છે. આ તત્ત્વાર્થસૂત્રનો અભ્યાસ જૈન તત્ત્વના જિજ્ઞાસુ ખૂબ ઊંડાણથી કરે છે અને મૂળ આગમના અર્કની જેમ તેને ઉપયોગમાં લે છે.

અમેરિકામાં વસતાં જૈનો જેઓ ઘણાં વર્ષોથી બધો જ વાણીવ્યવહાર મુખ્યત્વે ઈંગ્લીશ ભાષામાં કરે છે અને મોટા ભાગનાનો અભ્યાસ પણ ઈંગ્લીશ ભાષામાં થયો છે. તેવા જિજ્ઞાસુઓ માટે સંસ્કૃત અને અલંકૃત ગુજરાતી અને તે પણ તત્ત્વની પરિભાષા યુક્ત હોય તે સમજવી અતિ કઠિન બની રહે તે સ્વાભાવિક છે. આવા લોકોને આ ગહન વિષય સમજાવવા માટે શ્રી ચંદ્રકાન્તભાઈએ સ્વયં કઠોર પરિશ્રમ કરી અનેક દિવસોના યોગદાન પૂર્વક જે સ્વાધ્યાયો આપ્યા તેમાં તત્ત્વાર્થાધિગમ સૂત્રનો સ્વાધ્યાય કદાચ શિરમોરે છે એમ કહેવું અસ્થાને નથી.

વિવિધ પુસ્તકોનો સતત અભ્યાસ પ્રત્યક્ષ દરેક જ્ઞાનીજનોના સ્વાધ્યાયમાં ઉપસ્થિતિ અને અંદરમાં રહેલા શિક્ષકની કુનેહથી તેમણે તત્ત્વાર્થ સૂત્રનો અભ્યાસ અતિ સરળ, રોચક અને અર્થપૂર્ણ રીતે કરાવ્યો છે તે નિશંક કહી શકાય.

આ અભ્યાસકાળનું બીજ આજ હવે ફુલીફાલી જ્ઞાનવૃક્ષ બની જિજ્ઞાસુ માટે વિશ્રામ અને અનુકૂળ સહારો બનવા પુસ્તક આકારે પ્રગટ થાય છે ત્યારે તેમની અનુમોદના અને અભિનંદન આપતા હું ગૌરવ અનુભવું છું.

તેમનો વર્ષોનો પરિચય અને તેમની શૈલીથી પ્રત્યક્ષ અનુભવી હોવાથી માત્ર બે-ચાર પ્રકરણ વાંચતા પણ આખા ગ્રંથનો ચિતાર આવી જાય તેવા આ તેમના ઉપક્રમ માટે હું તેમને હૃદયપૂર્વક ધન્યવાદ આપું છું અને હજુ પણ તેમના હાથે જૈન શાસનની વધુ ને વધુ પ્રભાવના માટે શાસનદેવ તેમને આરોગ્યપૂર્વકનું દીર્ઘ આયુ અને અનુકૂળતા આપે એ પ્રાર્થના સાથે ફરી ફરી અનુમોદના કરું છું. જૈન તત્ત્વના અભ્યાસુ માટે લોકભોગ્ય શૈલીમાં પ્રગટ થતો આ ગ્રંથ આશીર્વાદ રૂપ જ ગણાશે. અસ્તુ...

- તરલાબેન દોશી



તરલાબેન દોશી



મંગળ ભાવના

સ્વાધ્યાયકાર અને આરાધક શ્રી ચંદ્રકાન્ત મહેતાને મંગળ ભાવના.

લગભગ પચીસેક વર્ષ પહેલા અમેરિકાની સત્સંગ યાત્રા સમયે ચંદ્રકાન્તભાઈનો પરિચય થયો હતો. પતિ-પત્ની મારા પ્રવચનમાં આવતા. તેમના નિવાસે રહેવા જવાનું થતું ત્યારે બંને જિજ્ઞાસાથી શાસ્ત્રાર્થ અને સૂત્રાર્થને સમજવા બેસતા. આ જિજ્ઞાસાએ તેમને જ સ્વાધ્યાયકાર તરીકે પ્રસિદ્ધિ પામ્યા છે. તેમાં પ્રવિણાબેન પણ કદમ મિલાવી સાથે આપી રહ્યા છે.



સુનંદાબેન વોહોરા

અમેરિકા જેવા દેશમાં તેઓએ પૂ. શ્રી ધીરજલાલ પંડિત પાસે સ્વાધ્યાય પ્રદાન સાથે બીજા શાસ્ત્રોનો અભ્યાસ પણ કર્યો છે. શ્રાવકને યોગ્ય આચાર તથા તપ વગેરેની આરાધના પણ બંને કરી રહ્યા છે તે ઉત્તમ સુમેળ છે. મૂળ તો વ્યવસાયથી શિક્ષણ પ્રદાનનો અભ્યાસ હોવાથી તેમના જીવનમાં આ સુમેળ સધાયો છે.

મહર્ષિ શ્રી ઉમાસ્વાતિ રચિત તત્ત્વાર્થાધિગમ સૂત્ર જૈનદર્શનના બધાં જ ફિરકાઓને માન્ય તેવો રહસ્યમય ઉત્તમ ગ્રંથ છે. તેથી આચાર્ય ભગવંતો અને પંડિતજનોએ વિવિધરૂપે તેની ટીકાઓ અને સંપાદન કર્યું છે. જૈન દર્શનના મૂળભૂત સિદ્ધાંતો અને આચારોને દર્શાવનારું તથા સંસાર વિસર્જન અને મોક્ષના સર્જનને દર્શાવનારો સાધનાક્રમ આ ગ્રંથમાં સમાઈ જાય છે.

ચંદ્રકાન્તભાઈ તત્ત્વના જિજ્ઞાસુ શ્રાવક-શ્રાવિકાઓને સ્વપર શ્રેયાર્થે પ્રસ્તુત ગ્રંથનો અભ્યાસ કરાવે છે. જેમ જેમ તેમાં ઊંડા ઉતરતા જાય તેમ તેમ આ ગ્રંથની વિશદતા અને મહાત્મ્યથી તેમનું અંતર પ્રભાવિત થયું અને શ્રોતાઓને પણ તેમાં ઘણું શીખવા મળ્યું. આ કારણે સૌને આ ગ્રંથ ચંદ્રકાન્તભાઈ દ્વારા સંપાદન થાય તેવી ભાવના થઈ. ચંદ્રકાન્તભાઈએ ગ્રંથનું સંપાદન ઘણી સરળ અને રસાળ રીતે કર્યું છે. જે જિજ્ઞાસુઓને ખૂબ ઉપયોગી થાય તેવું છે. તેથી ભાવના કરું છું કે સૌ આ ગ્રંથનું અધ્યયન કરે કરાવે અને ગ્રંથના માહત્મ્ય પ્રમાણે મુક્તિમાર્ગના પ્રવાસી બને તેવી શુભેચ્છા સાથે વિરમું છું.

૨૯-૧૨-૨૦૧૬

૫, મહાવીર સોસાયટી, અમદાવાદ-૭.

- સુનંદાબેન વોહોરા



અનુમોદના



પ્રમોદાબેન

વર્તમાન યુગ એ બૌદ્ધિક વિકાસનો યુગ છે. નવી અને જુની શિક્ષણ શાખાઓ તીવ્ર ગતિથી વિકાસ પામી રહી છે. શિક્ષા જગતમાં નવા નવા પ્રયોગ અને પરીક્ષણ થઈ રહ્યા છે. માનસિક વિકાસની પણ ઘણી સંભાવના સાથે આજનો માનવી ૨૧મી સદીમાં પ્રવેશ કરી ચૂક્યો છે. આ બધું હોવા છતાં આધ્યાત્મિક જીવન મૂલ્યોનો નાશ થઈ રહ્યો છે. આવા સમયે જો કોઈ પણ ઉપેક્ષિત હોય તો તે છે ધર્મ અને દર્શન દ્વારા આત્મતત્ત્વનું જ્ઞાન.

અપસંસ્કૃતિઓ અનેક વિકૃતિઓને જન્મ દઈ રહી છે. આનું મૂળ કારણ છે આત્મવિદ્યાની વિસ્મૃતિ, તત્ત્વબોધ અને તત્ત્વચિંતનની ખામી. આજે સંસાર પ્રત્યેનો મોહ વધતો જાય છે અને ધર્મ પ્રત્યેની રૂચી ઘટતી દેખાય છે.

આ પંચમકાળમાં ધર્મ શિક્ષણની આવશ્યકતા વધારે ને વધારે લાગે છે, માટે જ શ્રી ચંદ્રકાન્તભાઈ મહેતા જેવા વિદ્વાન અને તત્ત્વના જાણકારની મહત્તા વધતી જાય છે. તેઓએ આ પરિસ્થિતિને કઈ રીતે એક નવી જ દિશા આપી તે પ્રશંસનીય છે. તેમની સહજતા, સરળતા અને સમજાવાની શૈલીએ એક નવો વર્ગ આકર્ષ્યો. આવા સમયે તેમણે તત્ત્વાર્થ સૂત્રનો અભ્યાસ કરાવાનું નક્કી કર્યું અને આજે તે સ્વાધ્યાય વર્ગના આગ્રહથી એક પુસ્તક રૂપે બહાર પડે છે. આચારંગ સૂત્રમાં કહ્યું છે કે ‘જે ઇંદ્રાં જાણઈ સે સર્વં જાણઈ’ – સૂત્ર ૧૧૩૪ જે એકને જાણે છે તે સર્વને જાણે છે. દુનિયામાં જાણવા જેવું કંઈ પણ હોય તો તે છે આત્મદ્રવ્ય. આવો મનુષ્ય પર્યાય પામીને તત્ત્વનિર્ણયની દરકાર ન કરીએ તો હજી આપણને ભવભ્રમણનો ભય નથી લાગ્યો. પંડિત સુખલાલજીને કોઈએ પૂછ્યું, “જૈન દર્શનનો પ્રમાણક અભ્યાસ કરવા ઈચ્છનાર જૈન, જૈનેતર (પછી તે વિદ્યાર્થી હોય કે શિક્ષક) દરેક એમ પૂછે છે કે એવું એક પુસ્તક કયું છે કે જેના અભ્યાસથી જૈન દર્શનમાં સમાસ પામતી મુદ્દાની દરેક બાબતનું જ્ઞાન થાય ?” એ પ્રશ્નનો ઉત્તર આપતા પંડિત સુખલાલજીએ કહ્યું ‘તત્ત્વાર્થસૂત્ર’ સિવાય બીજા કોઈ પુસ્તકનો નિર્દેશ ન જ કરી શકાય. આ બતાવે છે કે તત્ત્વાર્થસૂત્રનો અભ્યાસ કેટલો જરૂરી છે.

આ પુસ્તક શ્રી ચંદ્રકાન્તભાઈએ સરળ ભાષામાં લખી વાંચક વર્ગ ઉપર ઘણો ઉપકાર કર્યો છે. આપ સૌ જો આત્મદર્શનના માર્ગ પર આગળ વધવા માંગતા હોય તો પ્રાથમિક ભૂમિકાનો આ તત્ત્વાર્થસૂત્રનો અભ્યાસ અનિવાર્ય છે. આપ સૌ આ પુસ્તક વસાવી, વાંચી તેને વાગોળી આત્મજ્ઞાન મેળવો તેવી અભ્યર્થના છે.

સમસ્ત શાસ્ત્રોનો સાર વીતરાગભાવ છે, ને તે વીતરાગભાવ શુદ્ધ આત્માના જ આશ્રયે થાય છે. આપ સૌ વીતરાગભાવને પામો અને મનુષ્યભવ સફળ કરો. તેવી પ્રભુ પાસે પ્રાર્થના.

તા. ૧૫-૧૨-૨૦૧૬

- પ્રમોદાબેન (ચિત્રભાનુ)



શ્રી તત્ત્વાર્થાધિગમ સૂત્ર

આધાર ગ્રંથો



ગ્રંથ

વિવેચક

શ્રી તત્ત્વાર્થાધિગમ સૂત્ર	પૂ. આચાર્ય શ્રી રાજશેખરસૂરીશ્વરજી
તત્ત્વાર્થાધિગમ સૂત્ર.	પૂ. શ્રી ધીરજલાલ મહેતા (પંડિતજી)
તત્ત્વાર્થાધિગમ સૂત્ર અભિનવ ટીકા	પૂ. દીપરત્નસાગર
શ્રી તત્ત્વાર્થાધિગમ સૂત્ર પદાર્થપ્રકાશ ભાગ-૧૬	પૂ. આચાર્યદેવ શ્રી હેમચંદ્રસૂરીશ્વરજી
તત્ત્વાર્થસૂત્ર (હિન્દીમાં)	સ્વ. પૂ. પંડિત સુખલાલજી સંઘવી
તત્ત્વમીમાંસા	પૂ. સુનંદાબેન વોહોરા
શ્રી વિશેષાવશ્યક ભાષ્ય ભાગ-૧	પૂ. પંચાસ શ્રી વજ્રસેનવિજયજી
શ્રી વિનયવિજયજી વિરચિત લોકપ્રકાશ ભાગ-૧ થી ૩	પૂ. પંચાસ શ્રી વજ્રસેનવિજયજી
મહોપાધ્યાય શ્રી વિનયવિજયજી રચિત શ્રી શાંતસુધારસ	સ્વ. શ્રી મોતીચંદ ગિરધરલાલ કાપડિયા



અનુક્રમણિકા (ભાગ-૧)

વિષય	સૂત્ર	પૃષ્ઠ
------	-------	-------

અધ્યાય-૧

મોક્ષમાર્ગના ત્રણ સાધન	૧-૧	૧ - ૫
સમ્યગ્દર્શનનું લક્ષણ	૧-૨	૬ - ૭
સમ્યક્ત્વની ઉત્પત્તિના પ્રકારો અને ઔપશમિક સમ્યક્ત્વની પ્રાપ્તિનો ક્રમ	૧-૩	૭ - ૧૩
જીવાદિ સાત તત્ત્વોનું સ્વરૂપ	૧-૪ થી ૧-૫	૧૩ - ૨૦
તત્ત્વોને જાણવાના સાધનો	૧-૬ થી ૧-૮	૨૦ - ૨૭
પાંચ જ્ઞાન-મતિજ્ઞાનના પર્યાયવાચી શબ્દો	૧-૯ થી ૧-૧૪	૨૭ - ૩૪
મતિજ્ઞાનના અવગ્રહ આદિ ભેદો	૧-૧૫ થી ૧-૧૯	૩૫ - ૪૬
શ્રુતજ્ઞાનનું લક્ષણ અને ભેદો	૧-૨૦	૪૭ - ૪૯
અવધિજ્ઞાનના ભેદો અને સ્વામી	૧-૨૧ થી ૧-૨૩	૫૦ - ૫૪
મન:પર્યવજ્ઞાનના ભેદો	૧-૨૪ થી ૧-૨૬	૫૫ - ૫૯
પાંચ જ્ઞાનના વિષયો	૧-૨૭ થી ૧-૩૧	૫૯ - ૬૫
મિથ્યાદષ્ટિનું જ્ઞાન અજ્ઞાન કેમ ?	૧-૩૨ થી ૧-૩૩	૬૫ - ૬૮
અનેકાંતવાદ-નયવાદ અને તેનાં ભેદો	૧-૩૪ થી ૧-૩૫	૬૮ - ૭૪
સંક્ષિપ્ત સાર	૭૫ - ૭૬
પ્રશ્નપત્રો	૭૭ - ૮૧

અધ્યાય-૨

જીવના પાંચ ભાવો	૨-૧ થી ૨-૨	૮૨ - ૮૭
ઔપશમિક-ભાવના ભેદો	૨-૩	૮૭ - ૮૯
ક્ષાયિકભાવના ભેદો	૨-૪	૯૦ - ૯૨
ક્ષાયોપશમિક ભાવના ભેદો	૨-૫	૯૨ - ૯૬
ઔદયિક ભાવના ભેદો	૨-૬	૯૬ - ૯૮
પારિણામિક-ભાવના ભેદો	૨-૭	૯૮ - ૯૯
જીવનું લક્ષણ અને તેના બે ભેદ	૨-૮ થી ૨-૯	૯૯ - ૧૦૩
જીવના ભેદ-સંસારીના ભેદ, સ્થિતિશીલ-ગતિશીલ જીવો	૨-૧૦ થી ૨-૧૪	૧૦૩ - ૧૦૭
ઈન્દ્રિયોની સંખ્યા-ઈન્દ્રિયોના વિષયો મનનો વિષય - કયા જીવોને ઈન્દ્રિયો/મન હોય ?	૨-૧૫ થી ૨-૨૫	૧૦૮ - ૧૨૦
વિગ્રહ ગતિ-અવિગ્રહ ગતિ અને તેનો કાળ - એક વકા આદિ ગતિનું યંત્ર - અંતરાલ ગતિમાં આહાર/અનાહાર	૨-૨૬ થી ૨-૩૧	૧૨૦ - ૧૨૭

વિષય	સૂત્ર	પૃષ્ઠ
જન્મના પ્રકારો - યોનિના ભેદો - ગર્ભજ, ઉપપાત, અને સંમૂર્ણ જન્મ	૨-૩૨ થી ૨-૩૬	૧૨૮ - ૧૩૪
શરીરના ભેદો-શરીરનું પ્રયોજન, ઔદારિક-વૈક્રિય શરીરનાં કારણો, આહારક શરીરના સ્વામી, વેદના ભેદ	૨-૩૭ થી ૨-૫૧	૧૩૪ - ૧૪૮
આયુષ્યના ભેદ અને તેના સ્વામી વિષે વિચારણા	૨-૫૨	૧૪૮ - ૧૫૪
સંક્ષિપ્ત સાર		૧૫૫ - ૧૫૭
પ્રશ્નપત્રો		૧૫૮ - ૧૬૨

અધ્યાય-૩

સાત નરકો	૩-૧	૧૬૩ - ૧૬૬
નરકાવાસોનું વર્ણન-નરકમાં લેશ્યા	૩-૨ થી ૩-૩	૧૬૬ - ૧૭૨
નરકમાં પરસ્પરોદીરિત અને પરધામીકૃત વેદના	૩-૪ થી ૩-૫	૧૭૨ - ૧૭૫
નારકોનું ઉત્કૃષ્ટ આયુષ્ય-ગતિ-નરકની સાબિતી	૩-૬	૧૭૫ - ૧૭૮
તિર્થલોકમાં દ્વીપ-સમુદ્રો	૩-૭ થી ૩-૮	૧૭૮ - ૧૮૨
જંબૂદ્વીપ અને મેરુપર્વતનું વર્ણન	૩-૯	૧૮૨ - ૧૮૫
જંબૂદ્વીપમાં ક્ષેત્રો અને પર્વતો	૩-૧૦ થી ૩-૧૧	૧૮૫ - ૧૮૪
ઘાતકીખંડમાં ક્ષેત્રો અને પર્વતો	૩-૧૨	૧૮૪ - ૧૮૬
પુષ્કરાર્ધમાં ક્ષેત્રો અને પર્વતો	૩-૧૩	૧૮૬ - ૧૮૭
મનુષ્યોના નિવાસની મર્યાદા/આર્ય-અનાર્યના ભેદો/ કર્મભૂમિની સંખ્યા	૩-૧૪ થી ૩-૧૬	૧૮૭ - ૨૦૪
મનુષ્ય તિર્થયોનું આયુષ્ય અને કાયસ્થિતિ	૩-૧૭ થી ૩-૧૮	૨૦૪ - ૨૦૮
સંક્ષિપ્ત સાર		૨૧૦ - ૨૧૨
પ્રશ્નપત્રો		૨૧૩ - ૨૧૬

અધ્યાય-૪

દેવોના ચાર ભેદો/જ્યોતિષ્ક દેવોની લેશ્યા	૪-૧ થી ૪-૨	૨૧૭ - ૨૨૦
ચાર નિકાયના દેવોના ભેદો અને પેટાભેદો	૪-૩ થી ૪-૫	૨૨૦ - ૨૨૩
૬૪ ઈન્દ્રોની ગણતરી	૪-૬	૨૨૩ - ૨૨૫
ભવનપતિ-વ્યંતર નિકાયમાં શરીરવર્ણ	૪-૭	૨૨૫ - ૨૨૬
દેવોમાં મૈથુનસુખનું વર્ણન	૪-૮ થી ૪-૧૦	૨૨૬ - ૨૨૮
ભવનપતિ-વ્યંતર-જ્યોતિષ્ક નિકાયના ભેદો	૪-૧૧ થી ૪-૧૩	૨૨૮ - ૨૩૬
જ્યોતિષ્કનું પરિભ્રમણ ક્ષેત્ર/જ્યોતિષ્કની ગતિથી થતો કાળ	૪-૧૪ થી ૪-૧૫	૨૩૭ - ૨૪૧

વિષય	સૂત્ર	પૃષ્ઠ
વૈમાનિક દેવો અને તેમના ભેદો	૪-૧૭ થી ૪-૨૦	૨૪૧ - ૨૪૮
સ્થિતિ/ગતિના ભેદો/આહાર	૪-૨૧ થી ૪-૨૨	૨૪૮ - ૨૫૩
વૈમાનિક દેવોનો શારીરિક વર્ણ	૪-૨૩	૨૫૩ - ૨૫૪
કલ્પોપપન્ન અને કલ્પાતીત દેવો	૪-૨૪	૨૫૪ - ૨૫૫
લોકાન્તિક દેવોનું સ્થાન/ભેદો	૪-૨૫ થી ૪-૨૬	૨૫૫ - ૨૫૭
અનુત્તર દેવો અને તેમનો સંસાર કાળ	૪-૨૭	૨૫૭ - ૨૫૮
તિર્યચની વ્યાખ્યા	૪-૨૮	૨૫૮ - ૨૫૯
દેવોનું ઉત્કૃષ્ટ-જઘન્ય આયુષ્ય	૪-૨૯ થી ૪-૫૩	૨૫૯ - ૨૭૪
સંક્ષિપ્ત સાર		૨૭૫ - ૨૭૭
પ્રશ્નપત્રો		૨૭૮ - ૨૮૫

અધ્યાય-૫

અજીવ તત્ત્વના ભેદો/પ્રદેશ-પરમાણુમાં તફાવત	૫-૧	૨૮૬ - ૨૮૯
ધર્માસ્તિકાય આદિ પાંચ દ્રવ્યો/પ્રદેશોનું પરિમાણ	૫-૨ થી ૫-૧૦	૨૮૯ - ૨૯૯
પરમાણુમાં પ્રદેશનો અભાવ/દ્રવ્યોનું આધાર ક્ષેત્ર	૫-૧૧ થી ૫-૧૨	૩૦૦ - ૩૦૨
દ્રવ્યોના સ્થિતિક્ષેત્રની મર્યાદા	૫-૧૩ થી ૫-૧૫	૩૦૨ - ૩૦૫
જીવની વિવિધ અવગાહનાનું કારણ	૫-૧૬	૩૦૫ - ૩૦૭
ધર્માસ્તિકાય-અધર્માસ્તિકાય-આકાશનું લક્ષણ	૫-૧૭ થી ૫-૧૮	૩૦૭ - ૩૧૦
પુદ્ગલોનો ઉપકાર/જીવનો-કાળનો ઉપકાર	૫-૧૯ થી ૫-૨૨	૩૧૦ - ૩૧૯
પુદ્ગલનું લક્ષણ/પુદ્ગલોના શબ્દોનું પરિણામ	૫-૨૩ થી ૫-૨૪	૩૧૯ - ૩૨૪
પુદ્ગલના ભેદ/સ્કંધ અને પરમાણુની ઉત્પત્તિના કારણો	૫-૨૫ થી ૫-૨૮	૩૨૫ - ૩૨૮
સત્ત્વનું લક્ષણ/નિત્યનું લક્ષણ	૫-૨૯ થી ૫-૩૦	૩૨૮ - ૩૨૯
એક જ વસ્તુમાં પરસ્પર વિરુદ્ધ ધર્મો	૫-૩૧	૩૩૦ - ૩૩૦
બંધ પ્રકરણ/દ્રવ્યનું લક્ષણ/કાળનું નિરૂપણ	૫-૩૨ થી ૫-૩૯	૩૩૦ - ૩૩૮
ગુણનું લક્ષણ/પરિણામનું લક્ષણ/પરિણામના ભેદ	૫-૪૦ થી ૫-૪૪	૩૩૮ - ૩૪૩
સંક્ષિપ્ત સાર		૩૪૪ - ૩૪૬
પ્રશ્નપત્રો		૩૪૭ - ૩૫૨
શ્રી તત્ત્વાર્થાધિગમસૂત્ર મૂળ ગાથા		૩૫૨ - ૩૬૦
પ્રશ્નપત્રોના જવાબો		૩૬૧ - ૩૬૪

શ્રી તત્ત્વાર્થાધિગમ સૂત્ર

સૂત્ર (૧-૧) પ્રયોજન : મોક્ષમાર્ગનો નિર્દેશ આ સૂત્રમાં છે.

સમ્યગ્દર્શનજ્ઞાનચારિત્રાણિ મોક્ષમાર્ગ:	૧-૧
સમ્યગ્દર્શનજ્ઞાનચારિત્રાણિ મોક્ષમાર્ગ:	૧-૧
સમ્યગ્-દર્શન-જ્ઞાન-ચારિત્રાણિ મોક્ષમાર્ગ:	૧-૧

શબ્દાર્થ : સમ્યગ્ = પ્રશસ્ત, સાચુ, દર્શન = શ્રદ્ધા, જ્ઞાન = બોધ, ચારિત્ર = આચરણ, મોક્ષ = કર્મનો સર્વથા ક્ષય, માર્ગ = સાધન, પથ.

સૂત્રાર્થ : સમ્યગ્દર્શન, સમ્યગ્જ્ઞાન અને સમ્યક્ચારિત્ર આ ત્રણ ગુણોની પ્રાપ્તિ એ મોક્ષમાર્ગ છે.

ભાવાર્થ : ઉપરના ત્રણ ગુણોમાંથી એકનો પણ અભાવ હોય તો મોક્ષ પ્રાપ્ત ન થાય. સમ્યગ્દર્શન એટલે સર્વજ્ઞ અને વીતરાગ એવા તીર્થંકર ભગવન્તોએ બતાવેલા તત્ત્વો ઉપર સંપૂર્ણ શ્રદ્ધા કરવી. સમ્યગ્જ્ઞાન એટલે તીર્થંકરોએ બતાવેલા જીવ, અજીવ વગેરે તત્ત્વોનો બોધ કરવો. સમ્યક્ચારિત્ર એટલે જ્ઞાનપૂર્વક અસતક્રિયાથી નિવૃત્તિ (હેય નો ત્યાગ) અને સત્ક્રિયામાં પ્રવૃત્તિ કરવી (ઉપાદેયનો સ્વીકાર કરવો).

એક વ્યવહારિક ઉદાહરણથી સમજી લઈએ. બિમારી દૂર કરવા આપણે ડોક્ટર પાસે જઈએ છીએ એટલે કે ડોક્ટર ઉપર શ્રદ્ધા છે. ડોક્ટર જે દવા લખી આપશે તેનાથી બિમારી મટી શકે તે જ્ઞાન પણ છે અને દવા કેવી રીતે અને ક્યારે લેવી અર્થાત્ વિધિપૂર્વક દવા લેવી તેની સમજણ પણ છે. આ ત્રણમાંથી એકના પણ અભાવે બિમારી મટે નહિ. તે જ રીતે આત્મા ઉપર લાગેલા સંપૂર્ણ કર્મો દૂર કરવા માટે એટલે કે મોક્ષ મેળવવા માટે સમ્યગ્દર્શન, સમ્યગ્જ્ઞાન અને સમ્યક્ચારિત્ર ત્રણે ગુણો જરૂરી છે.

સમ્યગ્દર્શન અને સમ્યગ્જ્ઞાન સાથે જ ઉત્પન્ન થાય છે, સાથે રહે છે અને નાશ પામે તો સાથે જ નાશ પામે છે. સમ્યગ્દર્શન અને સમ્યગ્જ્ઞાન હોય ત્યારે સમ્યક્ચારિત્ર હોય જ એવો નિયમ નથી, પરંતુ સમ્યક્ચારિત્ર હોય ત્યારે સમ્યગ્દર્શન અને સમ્યગ્જ્ઞાન નિયમા હોય જ છે.

સમ્યગ્દર્શન અને સમ્યગ્જ્ઞાન સાથે ઉત્પન્ન થાય છે આ કથન નિશ્ચય નયની દૃષ્ટિએ સમજવું. વ્યવહાર નય સ્થૂલ દૃષ્ટિવાળો છે. વ્યવહારનય પ્રમાણે પહેલા સમ્યગ્દર્શન થાય પછી જ સમ્યગ્જ્ઞાન થાય.

શંકા : પ્રથમ સૂત્રમાં સમ્યગ્ શબ્દ દર્શન સાથે મૂક્યો છે તો જ્ઞાન અને ચારિત્રને પણ સમ્યક્ કેવી રીતે કહી શકાય ?

સમાધાન : આ વ્યાકરણનો વિષય છે. સાદા ઉદાહરણથી સમજાવે. જેમ રામ લક્ષ્મણ સીતા વનમાં ગયા તેમ કહેવાથી રામ વનમાં ગયા, લક્ષ્મણ વનમાં ગયા અને સીતા પણ વનમાં ગયા એવું નક્કી થઈ જાય છે તેમ અહીં પણ સમ્યગ્દર્શન, સમ્યક્જ્ઞાન અને સમ્યક્ચારિત્ર એ પ્રમાણે સમ્યક્ શબ્દ ત્રણે પદો સાથે જોડાયેલો સમજવો.

શંકા : સમ્યગ્દર્શન, સમ્યગ્જ્ઞાન અને સમ્યક્ચારિત્રમાં ઉત્તર ગુણની પ્રાપ્તિ થતાં એટલે સમ્યક્ચારિત્ર પ્રાપ્ત થતાં પૂર્વના ગુણો (સમ્યગ્દર્શન, સમ્યગ્જ્ઞાન) તો હોય જ. તો સમ્યક્ચારિત્ર જ મોક્ષનું શ્રેષ્ઠ સાધન શા માટે નથી ગણતા ?

સમાધાન : પ્રથમ તો આ પ્રશ્નથી જ સમ્યગ્દર્શન અને સમ્યગ્જ્ઞાનના અસ્તિત્વનો સ્વીકાર થઈ જાય છે. બીજી વાત એ છે કે તત્ત્વની શ્રદ્ધા હશે તો જ્ઞાન પણ સંગત બનશે અને દર્શન-જ્ઞાન બંને સાધન શુદ્ધ હશે તો ચારિત્ર પણ સમ્યક્ બને. તેથી ચારિત્ર હોય ત્યાં દર્શન અને જ્ઞાન હોય તે વાત જેટલી સત્ય છે, તેટલું જ એ સત્ય છે કે દર્શન અને જ્ઞાન પછી જ ચારિત્ર પણ સમ્યક્ બનવાનું.

બીજી રીતે વિચારીએ તો તેરમા ગુણસ્થાનકે સમ્યગ્દર્શન અને સમ્યગ્જ્ઞાન પરિપૂર્ણ છે એટલે કે તેરમા ગુણસ્થાને કેવળદર્શન અને કેવળજ્ઞાન થયેલા જ છે. વીતરાગભાવરૂપ ચારિત્ર પણ છે. છતાં પણ મનોયોગ - વચનયોગ - કાયયોગ ચાલુ હોવાથી એટલે કે અયોગીપણું ન હોવાથી તેટલે અંશે ચારિત્રની અપૂર્ણતા રહેવાની, એટલે મોક્ષ કહેવાય નહિ. ત્રણેય સાધનોની પરિપૂર્ણતાથી જ મોક્ષ થઈ શકે. એટલા માટે જ પૂ. ઉમાસ્વાતિજીએ ત્રણે સાધનોની સમન્વયતા દર્શાવવા માટે સમ્યગ્દર્શન જ્ઞાન ચારિત્રાણિ એ પદ બહુવચનમાં અને મોક્ષમાર્ગ: એ પદ એક વચનમાં દર્શાવેલ છે.

શંકા : આત્મિક ગુણોનો વિકાસ એ જ મોક્ષ કહ્યો છે. સમ્યગ્દર્શન - સમ્યગ્જ્ઞાન - સમ્યક્ચારિત્ર એ ત્રણ સાધન પણ આત્માના મુખ્ય ગુણોનો વિકાસ છે. તો પછી મોક્ષ અને તેના સાધનમાં તફાવત શું ? સાધ્ય અને સાધન જુદા કેવી રીતે ?

સમાધાન : પ્રશ્ન સારો છે. સમ્યગ્દર્શન - જ્ઞાન - ચારિત્ર એ ત્રણે સાધન પણ છે અને સાધ્ય પણ છે. પરંતુ વિસ્તારથી વિચારીએ તો બંને જુદા પણ છે.

જો સિદ્ધ પરમાત્માની અપેક્ષાએ વિચારીએ તો મોક્ષ અને રત્નત્રયી વચ્ચે સાધ્ય-સાધન ભાવ રહેશે નહિ. કારણકે તેઓએ સાધ્યને સિદ્ધ કરી લીધું છે. પરંતુ સાધક અવસ્થામાં આ ભેદ સ્પષ્ટ થઈ શકશે.

સાધક આત્મા માટે દર્શન-જ્ઞાન-ચારિત્ર ત્રણે સાધન પણ છે અને સાધ્ય પણ છે. જ્યાં સુધી દર્શન-જ્ઞાન-ચારિત્રની આરાધના દ્વારા આત્માના ગુણોનો ક્રમિક વિકાસ કરવાનો છે ત્યાં સુધી તે ત્રણે સાધન બને છે. જ્યારે પૂર્ણ વિકાસ થઈ જાય છે. ત્યારે તે જ ગુણો સાધ્ય સ્વરૂપ પૂર્ણપણે પ્રગટ થાય છે.

જેમ એક મીણબત્તી છે. તે સળગતી હોય અને તેની મદદથી આપણી મીણબત્તી સળગાવીએ ત્યારે પહેલી મીણબત્તી સાધન બને છે અને આપણી મીણબત્તી સાધ્ય બને છે. તે જ રીતે દર્શન-જ્ઞાન-ચારિત્ર રૂપ રત્નત્રયી સાધન છે અને એ જ સાધનો વડે સાધ્ય (આત્મસ્વરૂપ) પ્રગટાવવાનું છે.

શંકા : દર્શન-જ્ઞાન-ચારિત્રમાં જોવું, જાણવું, અને આચરવું એમ ત્રણ ક્રિયાઓ અલગ અલગ છે. ત્રણે મળીને માર્ગ પણ અલગ જ હોય ને ? એક માર્ગ કેમ કહ્યો ?

સમાધાન : એક વ્યવહારિક ઉદાહરણથી સમજાવું. કોડિયું, દીવેટ અને તેલ એ પદાર્થો ત્રણ છે, પણ એ ત્રણે મળીને એક દીવો બને કે નહીં ? એ જ રીતે અહીં ત્રણે સાધન અલગ હોવા છતાં એક એવો આત્મદીપક પ્રગટે છે જે એક માર્ગ બની જાય છે. તે જ રીતે દર્શન-જ્ઞાન-ચારિત્રરૂપ ત્રણ સાધનોથી મોક્ષમાર્ગ એ એક માર્ગ બને છે.

શંકા : સમ્યગ્દર્શન અને સમ્યગ્જ્ઞાન બંને સાથે કેવી રીતે પ્રાપ્ત થાય ? અર્થાત્ મિથ્યાત્વ અવસ્થામાં મિથ્યાજ્ઞાન હતું તે સમ્યક્ત્વ પ્રાપ્ત થતાં સમ્યગ્જ્ઞાન કેવી રીતે બને?

સમાધાન : શૂન્ય (ઝીરો) નું કંઈ જ મૂલ્ય નથી. એક સાથે બે, ત્રણ, કે ચાર અથવા વધારે શૂન્ય મૂકો તો પણ તે શૂન્ય જ રહે છે. પરંતુ તે શૂન્યોની આગળ જો એકડો મૂકવામાં આવે તો શૂન્યનું મૂલ્ય ૧૦૦, ૧૦૦૦, ૧૦૦૦૦ જેટલું થઈ જાય છે.

તે જ રીતે જીવમાં રહેલું મિથ્યાજ્ઞાન, એકડા રૂપી પરમાત્માની વાણીના માધ્યમથી અથવા ગુરુજી પાસેથી યોગ્ય સમજણ મેળવ્યા પછી, પરિવર્તન પામીને સમ્યગ્જ્ઞાન બની જાય છે.

શંકા : મોક્ષ શું છે તે જણાવ્યા વિના, ગ્રંથકર્તા પૂ. ઉમાસ્વાતિજી સીધો મોક્ષ માર્ગનો ઉપદેશ કેમ આપે છે ?

સમાધાન : તમારો પ્રશ્ન યોગ્ય છે પણ જરા સમજવા પ્રયત્ન કરીએ. ધારો કે તમને નાયત્રા ફોલ્સ જોવાની ઈચ્છા છે. નાયત્રા ફોલ્સ વિષે થોડું જ્ઞાન પણ છે પણ ત્યાં જવા માટેના માર્ગનું જ્ઞાન ન હોય તો ત્યાં જઈ શકાય નહિ. એટલે કે મોક્ષનું યથાર્થ જ્ઞાન જરૂરી છે. બીજું કારણ એ છે કે મોક્ષમાં અનંત સુખ છે તે વાત બધા દર્શનકારો માને છે પણ મોક્ષ માર્ગ અંગે માન્યતા જુદી જુદી છે. આથી ભવ્ય જીવો વિપરીત માર્ગે ન ચઢી જાય તે માટે પૂર્વધર પૂજ્ય ઉમાસ્વાતિજી સર્વ પ્રથમ મોક્ષમાર્ગનો ઉપદેશ આપે છે. માર્ગ જો સાચો હાથ લાગે તો સાધ્ય અવશ્ય સિદ્ધ થાય જ.

શંકા : સંસારમાં મળતું સુખ અને મોક્ષમાં મળતા સુખમાં શું ફરક છે ?

સમાધાન : સંસારમાં મળતું સુખ એ સાચુ સુખ નથી પણ સુખનો આભાસ છે. દુઃખના પ્રતિકાર રૂપ સુખ છે. દાખલા તરીકે ઘણા સમય સુધી પીવા માટે પાણી ન મળવાથી તરસ વધી ગઈ. છેવટે એક ગ્લાસ ઠંડુ પાણી મળ્યું અને આનંદ થયો. તે જ પ્રમાણે યોગ્ય ભોજન ન મળવાથી ભૂખ વધી ગઈ. છેવટે યોગ્ય ભોજન પ્રાપ્ત થયું અને આનંદ થયો.

ટૂંકમાં ભૂખ અને તરસનું જે દુઃખ હતું તે આહાર-પાણી મળવાથી દૂર થયું. મોક્ષમાં શરીર જ નથી. એટલે ભૂખ-તરસનો કોઈ પ્રશ્ન જ નથી. આત્મા અનંતકાળ સુધી સુખ અનુભવે છે. સંસારનું સુખ આંતરાવાળું છે. કહેવાતા સુખોની વચ્ચે પણ સમયનો ગાળો રાખવો જ પડે. જેમ કે સતત ભોજન લઈ શકાય નહિ, સતત ટી.વી. જોઈ શકાય નહિ વચ્ચે આંતરું રાખવું જ પડે. સંસારનું સુખ પરાધીન છે. ઈન્દ્રિયોના માધ્યમથી સુખ પ્રાપ્ત થાય છે. ખાવા માટે રસનેન્દ્રિય જોઈએ, સીનેમા જોવા માટે ચક્ષુન્દ્રિય જોઈએ, મધુર સંગીત સાંભળવા માટે શ્રવણેન્દ્રિયનો સહારો લેવો જ પડે. ટૂંકમાં આ પ્રકારનું સુખ ભૌતિક સાધનના માધ્યમથી મળે છે. મોક્ષનું સુખ પર સાધનો ઉપર આધારિત નથી. સ્વાધીન છે. સંસારનું સુખ અનિત્ય અને અપૂર્ણ છે. અનિત્ય એટલા માટે કે આપણને જેનાથી સુખ મળતું લાગે તે આપણને છોડીને ચાલી જાય. અપૂર્ણ એટલા માટે છે કે ભૌતિક સુખ ગમે તેટલું ભોગવવા છતાં ઓછું જ લાગે છે, સંતોષ થતો નથી. એક ઈચ્છા મટે અને દશ નવી ઈચ્છાઓ ઊભી થાય છે. જ્યારે મોક્ષનું સુખ પૂર્ણ છે. સંસારનું સુખ

દુઃખ ફલક છે. ભૌતિક સુખ ભોગવવામાં હિંસા વગેરે અનેક પાપો કરવાં જ પડે છે. એ પાપોથી પાપ કર્મ બંધાય છે. ભવિષ્યમાં આ પાપકર્મનો ઉદય થતાં દુઃખ ભોગવવું પડે છે. વળી સંસારનું સુખ દુઃખાનુબંધી છે. એટલે ભૌતિક સુખથી પ્રાપ્ત થતું દુઃખ એક બે ભવોમાં ભોગવવાથી ચાલ્યું જતું નથી. પરંતુ તેની પરંપરા ચાલે છે. આ પરંપરાને જ અનુબંધ કહેવાય માટે દુઃખાનુબંધી છે. મોક્ષમાં કર્મ જ નથી. એટલે દુઃખફલક કે દુઃખાનુબંધીનો પ્રશ્ન જ નથી. સુખ એ તો આત્માનો ગુણ છે.

ટૂંકમાં સંસારનું સુખ અને મોક્ષનું સુખ નીચેના ચાર્ટથી સમજાશે.

સંસારનું સુખ	મોક્ષનું સુખ
સુખ નથી, સુખાભાસ છે.	સાયું સુખ છે.
દુઃખ મિશ્રિત છે.	વિશુદ્ધ છે. દુઃખોથી રહિત છે.
આંતરાવાળું છે.	કોઈ આંતરુ નથી.
અનિત્ય છે.	નિત્ય છે.
અપૂર્ણ છે.	સંપૂર્ણ છે.
પરાધીન છે.	સ્વાધીન છે.
દુઃખફલક છે અને દુઃખાનુબંધી છે.	કર્મના અભાવે દુઃખફલક કે દુઃખાનુબંધીનો પ્રશ્ન જ નથી.

સૂત્ર (૧-૨) પ્રયોજન : સમ્યગ્દર્શનનું લક્ષણ બતાવે છે.

તત્ત્વાર્થશ્રદ્ધાનં સમ્યગ્દર્શનમ્ ૧-૨

તત્ત્વાર્થશ્રદ્ધાનં સમ્યગ્દર્શનમ્ ૧-૨

તત્ત્વ-અર્થ-શ્રદ્ધાનં સમ્યગ્દર્શનમ્ ૧-૨

શબ્દાર્થ : તત્ત્વ = જીવ, અજીવ, આશ્રવ વગેરે સાત તત્ત્વો, અર્થ = અર્થ (ગ્રહણ

કરવું), શ્રદ્ધાન્ = જેની શ્રદ્ધા કરાય તે.

સૂત્રાર્થ : તત્ત્વરૂપ (જીવ-અજીવ વગેરે) પદાર્થોની શ્રદ્ધા તે સમ્યગ્દર્શન

ભાવાર્થ : તત્ત્વો કયા કયા છે તે ચોથા સૂત્રમાં આચાર્યશ્રી જણાવશે. કુલ સાત તત્ત્વો છે. જીવ-અજીવ-આશ્રવ-બંધ-સંવર-નિર્જરા અને મોક્ષ.

તત્ત્વની બીજી વ્યાખ્યા મુજબ જિણ પન્નત્તં તત્તં અર્થાત્ જિનેશ્વર ભગવંતે જે કહ્યું તે તત્ત્વ. તત્ત્વ સાથે જોડાયેલો બીજો શબ્દ “અર્થ” છે. અર્થ એટલે ગ્રહણ કરવું. તત્ત્વાર્થ એટલે જે પદાર્થ જે રૂપે છે તે પદાર્થને તે રૂપે જ ગ્રહણ કરવો. આવા પ્રકારના તત્ત્વભૂત એવા જીવ-અજીવ વગેરે જે જે પદાર્થો છે તે પદાર્થોનું વાસ્તવિક સ્વરૂપ જાણીને તેના ઉપર રૂચિ કરવી - પ્રીતિ કરવી તે શ્રદ્ધા કહેવાય છે. જાણકારી ન હોય તો પણ ગુરુની નિશ્રાએ રૂચિ - પ્રીતિ - શ્રદ્ધા થવી તે સમ્યગ્દર્શન કહેવાય છે. સામાન્ય અર્થમાં તો તત્ત્વોની શ્રદ્ધા તે જ સમ્યગ્દર્શન કહ્યું. વિશેષથી કહી શકાય કે દર્શન મોહનીયના ક્ષય, ઉપશમ કે ક્ષયોપશમ વડે ઉત્પન્ન થયેલી તત્ત્વની રૂચિ કે સત્યની પ્રતીતિ તે સમ્યગ્દર્શન.

શંકા : તત્ત્વાર્થ શ્રદ્ધા રૂપ સમ્યગ્દર્શન આત્માનો ગુણ છે. જેને કેવળી ભગવંત સિવાય કોઈ જોઈ શકતા નથી. કોઈક જીવમાં સમ્યગ્દર્શન ગુણ પ્રગટ થયો છે કે નહિ તે શી રીતે જાણી શકાય ?

સમાધાન : તમારો પ્રશ્ન વ્યાજબી છે. સમ્યગ્દર્શનના અનુમાન માટે શાસ્ત્રકાર મહર્ષિ પાંચ લક્ષણો જણાવે છે. શમ, સંવેગ, નિર્વેદ, અનુકંપા અને આસ્તિક્ય. આ પાંચ લક્ષણો-ચિહ્નો જોઈને સમ્યગ્દર્શન હોવાનું અનુમાન થઈ શકે છે.

- (૧) શમ : ક્રોધ-માન-માયા-લોભરૂપ કષાયો મંદ થવા. બીજા અર્થમાં કષાયવાળી વૃત્તિ અને વિષયો પ્રત્યેની તૃષ્ણાનું શમી જવું.
- (૨) સંવેગ : મોક્ષની તીવ્ર અભિલાષા.
- (૩) નિર્વેદ : સંસાર-શરીર-ભોગ વગેરે વિષયમાં કંટાળો-ઉદ્વેગ ઉત્પન્ન થવો. નાખુશીભાવ પેદા થવો.
- (૪) અનુકંપા : દીન, દુઃખી, દારિદ્રને પામેલા પ્રાણીઓના દુઃખ નિવારણ કરવાની નિરંતર ઈચ્છા થવી.

(પ) આસ્તિક્ય : વીતરાગ પરમાત્માએ જે કહ્યું છે તે જ સત્ય છે એવી અટલ શ્રદ્ધા થવી.

શંકા : ઉપર જણાવેલા પાંચ લક્ષણોની પ્રાપ્તિમાં કોઈ ક્રમ છે કે ગમે તે ક્રમથી તેની પ્રાપ્તિ થાય છે ?

સમાધાન : આ પાંચ લક્ષણોનો ક્રમ પશ્ચાન્નુપૂર્વી સમજવો. પ્રથમ આસ્તિક્ય પછી અનુકંપા, નિર્વેદ, સંવેગ અને શમ. આવો ક્રમ પ્રધાનતાની અપેક્ષાએ છે. આસ્તિક્યથી અનુકંપા પ્રધાન છે. અનુકંપાથી નિર્વેદ પ્રધાન છે એમ ઉત્તરોત્તર ક્રમશઃ શમ (અથવા પ્રશમ) ગુણ સૌથી વધારે પ્રધાન હોવાથી સર્વ પ્રથમ શમ ગુણ જણાવ્યો છે.

સૂત્ર (૧-૩) પ્રયોજન : સમ્યગ્દર્શનના નિમિત્તો જણાવે છે.

તન્નિસર્ગાદધિગમાદ્ વા ૧-૩

તન્નિસર્ગાદધિગમાદ્ વા ૧-૩

તદ્-નિસર્ગાદ્-અધિગમાદ્ વા ૧-૩

શબ્દાર્થ : તદ્ = તે, નિસર્ગ = સ્વાભાવિક, આપમેળે, અધિગમ = બાહ્યનિમિત્ત, વા = અથવા.

સૂત્રાર્થ : તે (સમ્યગ્દર્શન) નિસર્ગથી અથવા અધિગમથી પ્રાપ્ત થાય છે.

ભાવાર્થ : નિસર્ગ એટલે જે સમ્યગ્દર્શન બાહ્ય નિમિત્ત વિના પૂર્વના સંસ્કાર કે આત્માની ભવ્યતાના યોગે સહજપણે આત્મામાં પ્રગટ થાય. જેમાં ગુરુનો ઉપદેશ કે પ્રતિમાના દર્શનાદિ જેવા બાહ્ય કારણો નિમિત્ત ન હોય પરંતુ આત્માની પોતાની અંદરની જાગૃતિ જ પ્રધાનપણે કારણ હોય તે નિસર્ગ.

અધિગમ એટલે બાહ્ય નિમિત્ત. જેમાં ગુરુનો ઉપદેશ અથવા પ્રતિમાનાં દર્શન વગેરે બાહ્ય નિમિત્તો કારણ છે. આવા બાહ્ય નિમિત્તોથી જે સમ્યગ્દર્શન થાય તે અધિગમ.

સ્વયંબુદ્ધ કે પ્રત્યેકબુદ્ધ જેવા મહાત્મા પુરુષોને આ સમ્યગ્દર્શન નિસર્ગથી થાય છે. સામાન્ય જીવોને આ સમ્યગ્દર્શન અધિગમથી થાય છે. આમ સમ્યગ્દર્શન બાહ્ય નિમિત્ત વિના પ્રગટે, પણ અંતરંગ નિમિત્ત વિના તો કોઈને પણ ન પ્રગટે. કેવળ અંતરંગ

નિમિત્તથી પ્રગટ થતું સમ્યગ્દર્શન તે નિસર્ગ સમ્યગ્દર્શન છે. બાહ્ય નિમિત્ત દ્વારા અંતરંગ નિમિત્તથી પ્રગટ થતું સમ્યગ્દર્શન તે અધિગમ સમ્યગ્દર્શન. આમ થવામાં તે તે જીવનું તથાભવ્યત્વ એ મુખ્ય કારણ છે.

ભવ્ય અને અભવ્ય એમ બે પ્રકારના જીવો છે. ભવ્ય એટલે મોક્ષ પામવાને યોગ્ય જીવ. મોક્ષ પામવા યોગ્ય સામગ્રી મળતા પુરુષાર્થ કરીને મોક્ષ પામી શકે તે ભવ્ય. અભવ્ય એટલે મોક્ષ પામવાને અયોગ્ય જીવ. મોક્ષ પામવા યોગ્ય સામગ્રી મળવા છતાં ક્યારેય પણ મોક્ષ ન પામી શકે તે અભવ્ય. ત્રીજા પ્રકારના જીવો છે જે જાતિભવ્ય કહેવાય છે. જાતિભવ્ય એટલે મોક્ષ પામવાની યોગ્યતા હોવા છતાં જેમને ક્યારેય મોક્ષ પામવાની સામગ્રી મળવાની જ નથી તેવા જીવો.

શંકા : ભવ્ય, અભવ્ય અને જાતિભવ્ય આ ત્રણ પ્રકારના જીવો તમે કહ્યા પણ કોઈ વ્યવહારિક ઉદાહરણથી આ ત્રણ ભેદ સમજાવોને ?

સમાધાન : જીવરૂપે બધા સમાન હોવા છતાં મોક્ષગમનની યોગ્યતા અને અયોગ્યતાના કારણે ભવ્ય અને અભવ્ય તેમજ જાતિભવ્ય એવા ભેદો પડે છે.

ભવ્ય જીવો સૌભાગ્યવતી સ્ત્રી જેવા છે. જેમ પતિનો સંયોગ થતા સંતાનની પ્રાપ્તિ થાય તેમ મોક્ષની સામગ્રી મળતા પુરુષાર્થ કરીને મોક્ષ પ્રાપ્ત કરે.

અભવ્ય જીવો વંધ્યા સ્ત્રી જેવા છે. પતિનો સંયોગ થવા છતાં પણ સંતાનની પ્રાપ્તિ ન થાય. અર્થાત્ મોક્ષની સામગ્રી મળવા છતાં મોક્ષ પ્રાપ્ત ન કરી શકે.

જાતિભવ્ય જીવો એ કુમારિકા અવસ્થામાં દીક્ષા લીધેલી હોય તેના જેવા છે. તેમને પતિનો સંયોગ કદી પણ થવાનો નથી. જેના કારણે સંતાન પ્રાપ્તિ ક્યારેય પણ ન થાય. પરંતુ તેનામાં સંતાન પ્રાપ્તિની યોગ્યતા રહેલી છે. તેની જેમ જીવો પણ ત્રણ પ્રકારના છે. તેમાં જાતિભાવ જીવો અવ્યવહાર રાશિમાંથી બહાર આવ્યા જ નથી.

જેમકે ગામડામાં ઘણા વિદ્યાર્થીઓ બુદ્ધિશાળી હોય છે અને ભણવાની તક મળે તો આગળ વધી શકે તેમ છે પરંતુ પરિસ્થિતિના કારણે તેમને આગળ વધવાની તક મળતી જ નથી.

અભવ્ય જીવોને સામગ્રી મળવા છતાં મોક્ષ ન પામે, જ્યારે જાતિભવ્ય જીવોને પોતાનામાં મોક્ષ પામવાની યોગ્યતા રહેલી હોવા છતાં મોક્ષ પામવાની સામગ્રી ન મળવાથી મોક્ષ ન પામે.

શંકા : તમે વ્યવહાર અને અવ્યવહાર રાશિની વાત કરી, તે જરા વધારે સ્પષ્ટ કરશો?

સમાધાન : નિગોદના અવ્યવહાર રાશિ અને વ્યવહાર રાશિ એમ બે વિભાગ છે. અવ્યવહાર રાશિમાંથી વ્યવહાર રાશિમાં આવ્યા પછી જ જીવનો વિકાસ શરૂ થાય છે. આપણે બધા જ એક કાળે અવ્યવહાર રાશિમાં હતા. જ્યારે કોઈ જીવ સિદ્ધગતિ પામે ત્યારે એક જીવ અવ્યવહાર રાશિમાંથી વ્યવહાર રાશિમાં આવે પછી જ તે જીવ એકેન્દ્રિયથી પંચેન્દ્રિય જાતિમાં ભવના ફેરા કરે અને આગળ વધે. કયો જીવ બહાર આવે તે નક્કી નથી. આગળ કહ્યું તે પ્રમાણે જાતિભવ્ય જીવો એવા છે કે જેમની યોગ્યતા હોવા છતાં પણ તેમનો નંબર લાગવાનો નથી. અર્થાત્ તે જીવો અવ્યવહાર રાશિમાંથી વ્યવહાર રાશિમાં કદી આવી શકવાના જ નથી. આપણો નંબર લાગી ગયો અને આપણે વ્યવહાર રાશિમાં આવ્યા અને વિકાસ કરતા કરતા મનુષ્યભવ સુધી પહોંચ્યા.

શંકા : નિગોદ કોને કહેવાય ?

સમાધાન : સાધારણ વનસ્પતિકાય એ નિગોદ છે. તેના બે ભાગ છે. સૂક્ષ્મનિગોદ અને બાદરનિગોદ. સૂક્ષ્મનિગોદમાં એક શરીરમાં અનંતા જીવો હોય જે દેખી શકાતા નથી. બાદરનિગોદમાં યંત્રની મદદથી જીવો દેખી શકાય. બટાટા, કાંદામાં રહેલા જીવો બાદરનિગોદ કહેવાય. સૂક્ષ્મનિગોદના બે ભેદ છે.

વ્યવહારરાશિ અને અવ્યવહારરાશિ.

પેજનં. ૧૦ ઉપર આપેલ ચાર્ટથી વનસ્પતિકાયનું સ્વરૂપ સમજાશે.

શંકા : શું વ્યવહાર રાશિમાં આવેલા બધા જીવો ભવ્ય જ હોય ?

સમાધાન : ના, એવું નથી. ભવ્ય પણ હોય અને અભવ્ય પણ હોય. ભવ્યત્વ કે અભવ્યત્વ પામવામાં કર્મ કારણ નથી. અભવ્ય જીવ જ્ઞાનમાં ખૂબ આગળ વધી શકે. દીક્ષા પણ લે અને કાળધર્મ પામીને નવગ્રૈવેયકમાં પણ જન્મ પામે પરંતુ અંદરથી મોક્ષ પર શ્રદ્ધા નથી એટલે તેનો મોક્ષ ક્યારેય પણ ન થાય.

શંકા : આપણે ભવ્ય છીએ કે અભવ્ય તે કેવી રીતે ખબર પડે ?

સમાધાન : આપણે ભવ્ય છીએ કે અભવ્ય તે તો કેવળી ભગવાન જ કહી શકે.

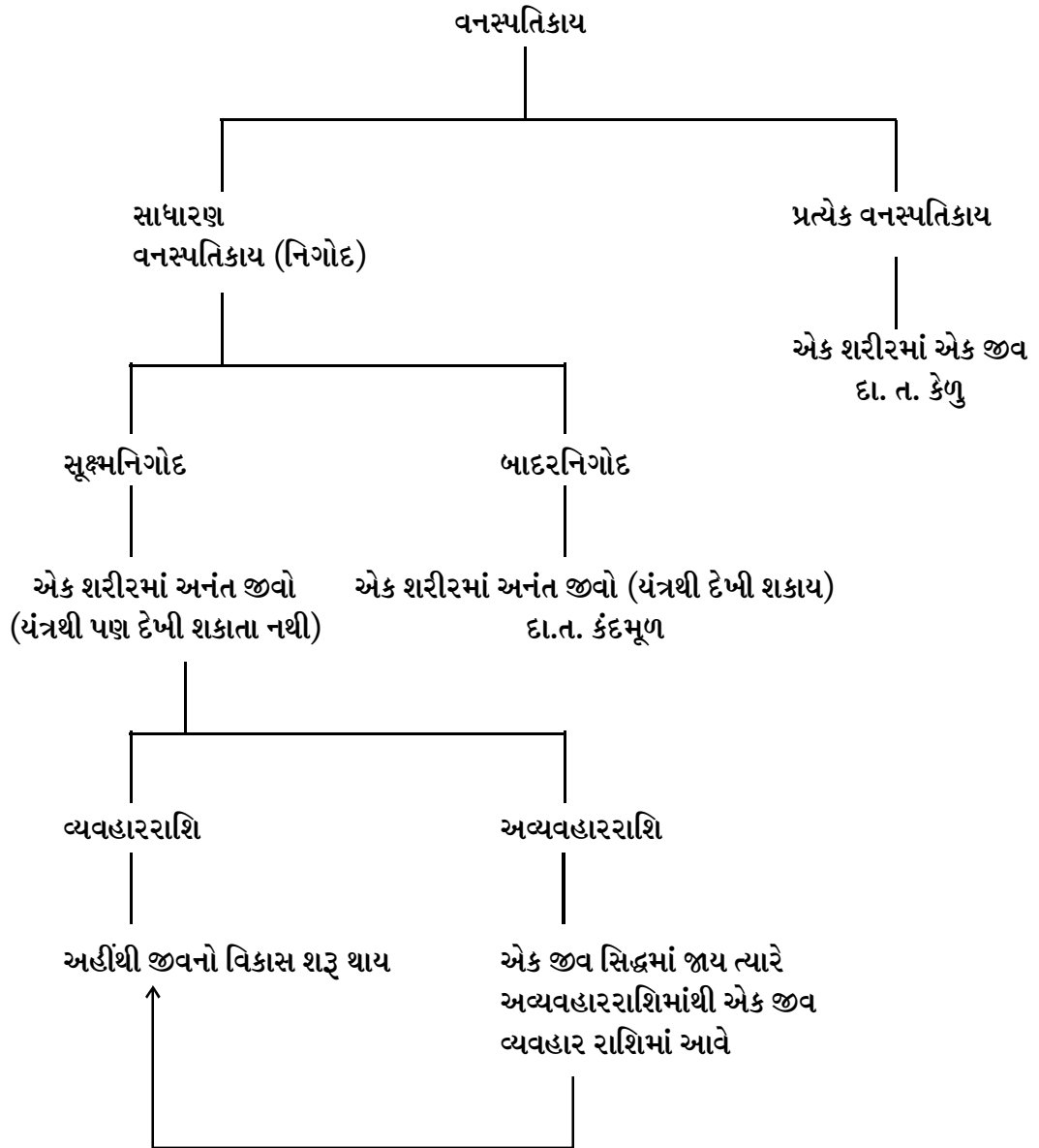

પરંતુ કહેવાય છે કે શાશ્વત એવા શત્રુંજય તીર્થની ભાવપૂર્વક યાત્રા કરનાર ભવ્ય જીવ હોય છે. વધુમાં આ શંકા થઈ તે જ બતાવે છે કે આપણે ભવ્ય છીએ. અભવ્ય જીવને આવી શંકા પણ ન થાય. આપણે ભવ્ય છીએ તેમ માનીને વીતરાગ પરમાત્માએ કહેલા વચનો ઉપર પૂરી શ્રદ્ધા રાખવી.

શંકા : શું શ્રદ્ધા અધુરી હોઈ શકે ?

સમાધાન : હા, હોઈ શકે. કારણ કે આપણું ચિત્ત વાસનાઓથી ભરેલું છે. આપણે થોડી શ્રદ્ધા તીર્થકર પર, થોડી શ્રદ્ધા દેવ-દેવી પર, થોડી શ્રદ્ધા અન્ય ધર્મના દેવ ઉપર કરીએ છીએ પરિણામે ચિત્ત ખંડ-ખંડમાં વહેચાઈ જાય છે. શ્રદ્ધા એટલે ગ્રાહક (Receptive) અને સંવેદનશીલ ચિત્તની અવસ્થા. શ્રદ્ધા એટલે જેણે તત્ત્વો જાણ્યા છે તેની સાથે ચાલવાની તૈયારી. શ્રદ્ધાનો સંબંધ શ્રદ્ધાળુ (એવા તમારી પોતાની) સાથે છે શ્રદ્ધેય એવા (તીર્થકર)ની સાથે નથી. તીર્થકર પર શ્રદ્ધા કરો તો પૂરી (૧૦૦ ટકા) કરો. પરમાત્મા પર સંપૂર્ણ શ્રદ્ધા આપણને પરમાત્મા બનવાની સંભાવના પેદા કરે છે. સુલસા શ્રાવિકાની ભગવાન મહાવીરસ્વામી પર અતૂટ શ્રદ્ધા હતી. તેની શ્રદ્ધા કોઈ ડગાવી શક્યું નહિ. સુલસા આવતી ચોવીસીમાં નિર્મમસ્વામી નામે પંદરમા તીર્થકર બનશે.

શંકા : હવે બરાબર સમજાઈ ગયું. પરંતુ એ વાત વિસ્તારથી સમજવી છે કે જીવ જ્યારે પ્રથમ વાર સમ્યક્ત્વ પામે છે તે પહેલા શું પ્રક્રિયા કરે છે ? અને અભવ્ય જીવ પણ પુરુષાર્થ કરતા ક્યાં અટકે છે ?

સમાધાન : ભવ્ય જીવ પ્રથમવાર સમ્યગ્દર્શન પામે તે પહેલા ચાર સ્ટેજમાંથી પસાર થાય છે. અર્થાત્ ત્રણ કરણ કરવાપૂર્વક અંતરકરણ કરે છે.

અથવા કહો કે ચાર પગથિયા ચઢે છે.

(૧) યથાપ્રવૃત્તકરણ (૨) અપૂર્વકરણ (૩) અનિવૃત્તિકરણ અને (૪) અંતરકરણ

(૧) યથાપ્રવૃત્તકરણ : “યથા” એટલે અનાયાસે, સહજપૂર્વક, “પ્રવૃત્ત” એટલે આવેલો, “કરણ” એટલે અધ્યવસાય. આમ યથાપ્રવૃત્તકરણ એટલે આપો આપ જ જીવના વિશેષ પુરુષાર્થ વિના થતો આત્માનો અધ્યવસાય. સુખ દુઃખમાંથી પસાર થતા, કુદરતી નિમિત્તોથી ભવ્ય કે અભવ્ય જીવોને આવો અધ્યવસાય (મનના ભાવો) વારંવાર આવે. આ ઘટનાને શાસ્ત્રમાં “નદી-ગોળ-ઘોળ-પાષાણ ન્યાય” કહ્યો છે. પર્વત પાસે

વહેતી નદીના પ્રવાહમાં પર્વત પરથી પડેલો વાંકો ચુંકો પથ્થર પ્રવાહમાં તણાતા, અથડાતા કુટાતા ગોળ અને લીસો થાય છે. પથ્થરની જેમ જ આપણા જીવમાં આ સંસાર રૂપી નદીના વહેણમાં અથડાતા, સુખ દુઃખમાંથી પસાર થતા અનાયાસે વૈરાગ્ય ઉત્પન્ન થાય છે. આ વૈરાગ્યને - મનના સારા અધ્યવસાયને - યથાપ્રવૃત્તકરણ કહેવાય છે.

યથાપ્રવૃત્તકરણ વડે આત્મા, મોહનીય, જ્ઞાનાવરણીય, વેદનીય વગેરે આયુષ્ય કર્મ વિના સાતે કર્મોની જે ૭૦-૩૦-૨૦ કોડાકોડી સાગરોપમની સ્થિતિ બાંધેલી હતી તેને તોડીને ફક્ત એક કોડાકોડી સાગરોપમમાં પણ કંઈક ઓછી અર્થાત્ અંતઃ કોડાકોડી સાગરોપમ જેટલી કરે છે. અભવ્ય જીવો અહીં સુધી આવીને સાત કર્મોની સ્થિતિ તોડીને અટકી જાય છે, અથવા પાછા ચાલી જાય છે. ભવ્ય જીવો અટકે, પાછા પડે પણ કોઈક ભવ્ય જીવ આગળ પણ વધી શકે છે.

યથાપ્રવૃત્તકરણ કરીને કર્મોની સ્થિતિ તોડતા અને પાછા પડીને ફરી ફરી બાંધતા, વારંવાર ચઢઉતર થતાં જ્યારે જીવનો કાળ પાકે અને ફક્ત બે જ વખત દીર્ઘસ્થિતિ બાંધે એવી યોગ્યતા રહે ત્યારે તે જીવને “દ્વિર્બન્ધક” કહેવાય છે. જ્યારે એક જ વખત દીર્ઘસ્થિતિ બાંધે તેવી યોગ્યતા પામે ત્યારે “સકૃતબન્ધક” કહેવાય છે. જ્યારે એકપણ વખત પડવું ના પડે અને દીર્ઘસ્થિતિ બાંધવાની યોગ્યતા ન રહે ત્યારે “અપુનર્બન્ધક” કહેવાય છે. પતન ન પામે એવી કક્ષાના યથાપ્રવૃત્તકરણને “ચરમ યથાપ્રવૃત્તકરણ” કહેવાય છે.

(૨) અપૂર્વકરણ : યથાપ્રવૃત્તકરણ કર્યા પછી જીવને રાગ-દ્વેષ ખટકે છે, ખૂંચે છે. જેમ શરીર ઉપર ગાંઠ થઈ હોય અને દર્દ થાય તેમ આ રાગ-દ્વેષની ગ્રંથિ (ગાંઠ) નડે છે. આત્મા આ ગ્રંથિભેદ (ગાંઠ તોડવા) કરવા તૈયાર થાય છે. વિશેષ પુરુષાર્થ વડે આત્મા પોતાનામાં આવેલા અપૂર્વ (પહેલા કદી નહીં આવેલા) અધ્યવસાય વડે રાગ-દ્વેષની ગ્રંથિ તોડી નાંખે છે. રાગ-દ્વેષ જતા નથી, પણ મંદ પડે છે. જેમ આખી સોપારી ખવાતી નથી, પણ તેના ટૂકડા અથવા ચૂરા થવાથી તેનું બળ ક્ષીણ થાય છે અને સહેલાઈથી ખાઈ શકાય છે તેમ રાગ દ્વેષની ગ્રંથિ ઢીલી કરીને આત્મા અપૂર્વકરણ વડે તે ગ્રંથિને તોડે છે. ગ્રંથિભેદ કર્યા પહેલા જ્યાં રાગ વળે ત્યાં આત્માને વળવું પડતું હતું. હવે જ્યાં આત્મા વળે ત્યાં રાગ-દ્વેષને વળવું પડે છે. અપૂર્વકરણ કરે તે જીવ નિયમા સમ્યક્ત્વ પામે જ છે.

(૩) અનિવૃત્તિકરણ : અપૂર્વકરણનો કાળ અંતર્મુહૂર્તનો હોય છે. અપૂર્વકરણ કર્યા પછી આત્મા પાછો ફરતો નથી. ઉત્તરોત્તર પરિણામની ધારા ચઢતી જાય છે. આત્માની

આ સ્થિતિને અનિવૃત્તિકરણ કહે છે. અપૂર્વકરણમાં ગ્રંથિભેદ થયા પછી અંતર્મુહૂર્ત કાળમાં જ જીવને સમ્યગ્દર્શન પ્રાપ્ત થાય છે, પરંતુ તે પ્રાપ્ત કરવા માટે અનિવૃત્તિકરણમાં રહેલો જીવ અંતરકરણ કરવાની વિશિષ્ટ પ્રક્રિયા કરે છે.

(૪) અંતરકરણ : અંતરકરણ એટલે મિથ્યાત્વના કર્મદલિક વિનાની સ્થિતિ. ઉદયક્ષણથી અંતર્મુહૂર્ત સુધીની મિથ્યાત્વની સ્થિતિ જેમ છે તેમ રાખીને તેના ઉપરની અંતર્મુહૂર્ત પ્રમાણ સ્થિતિમાં રહેલા મિથ્યાત્વના દલિકોને ત્યાંથી લઈ લે છે અને એ સ્થિતિને ઘાસ વિનાની ઉપર ભૂમિની જેમ મિથ્યાત્વકર્મના દલિકો વિનાની કરે છે. મિથ્યાત્વકર્મના દલિકોથી રહિત અંતર્મુહૂર્ત પ્રમાણ સ્થિતિને અંતરકરણ કહેવામાં આવે છે. અંતરકરણમાં પ્રવેશ કરે ત્યારે તેના પ્રથમ સમયથી જ જીવ ઔપશમિક (ઉપશમ) સમ્યક્ત્વ પામે છે. કારણ કે અંતરકરણમાં મિથ્યાત્વના દલિકો ન હોવાથી મિથ્યાત્વકર્મના ઉદયનો અભાવ થાય છે. જેમ દાવાનલ સળગતાં સળગતાં ઉપર ભૂમિ પાસે આવે છે ત્યારે શાંત થઈ જાય છે તેમ મિથ્યાત્વકર્મ અંતરકરણ પાસે આવતા શાંત થઈ જાય છે. કારણ કે મિથ્યાત્વનાં કર્મદલિકો ત્યાંથી ખસેડીને ઉપર-નીચે નાખી તે ભૂમિ ખાલી કરેલી છે.

શંકા : સમય, મુહૂર્ત, અંતર્મુહૂર્ત અને કોડાકોડીની વ્યાખ્યા સમજાવો.

સમાધાન : સમય=આંખના એક પલકારામાં અસંખ્યાત સમય જાય.

મુહૂર્ત=૪૮ મિનિટ.

અંતર્મુહૂર્ત=ઓછામાં ઓછા બે થી નવ સમય અને વધુમાં વધુ ૪૮ મિનિટમાં એક સમય ઓછો.

કોડાકોડી=૧ કરોડX૧ કરોડ = ૧,૦૦૦,૦૦૦૦ X ૧,૦૦૦,૦૦૦૦ = ૧X૧૦^{૧૪}

સૂત્ર (૧-૪) પ્રયોજન : સૂત્ર (૧-૨)માં જણાવેલ તત્ત્વો કયા કયા છે તેના નામ બતાવ્યા છે.

જીવાજીવાસ્ત્રવબન્ધસંવરનિર્જરામોક્ષાસ્તત્ત્વમ્ ૧-૪

જીવાજીવાશ્રવબન્ધસંવરનિર્જરામોક્ષાસ્તત્ત્વમ્ ૧-૪

જીવ-અજીવ-આશ્રવ-બંધ-સંવર-નિર્જરા-મોક્ષા: તત્ત્વમ્ ૧-૪

શબ્દાર્થ : જીવ = આત્મા, અજીવ = જે જીવ નથી તે, આશ્રવ = કર્મનું આવવું, બંધ = જીવ સાથે કર્મનું ચોંટવું, સંવર = કર્મોને આત્મા તરફ આવતા અટકાવવા, નિર્જરા = કર્મોનું ખરી જવું, મોક્ષ = કર્મનો સર્વથા ક્ષય.

સૂત્રાર્થ : જીવ, અજીવ, આશ્રવ, બંધ, સંવર, નિર્જરા અને મોક્ષ (એમ સાત) તત્ત્વો છે.

ભાવાર્થ : (૧) જીવ : જે જ્ઞાન-દર્શન રૂપ ઉપયોગને ધારણ કરે છે અથવા ચેતના લક્ષણ યુક્ત છે તે જીવ કહેવાય છે. જે પ્રાણોને ધારણ કરે તે જીવ. પ્રાણના દ્રવ્ય અને ભાવ એમ બે ભેદ છે. પાંચ ઈન્દ્રિયો, ત્રણ યોગ (મનયોગ, વચન યોગ અને કાય યોગ) શ્વાસોચ્છ્વાસ અને આયુષ્ય એ દશ પ્રાણોને દ્રવ્યપ્રાણ કહેવાય છે. આત્માના જ્ઞાન, દર્શન ચારિત્ર આદિ જે ગુણો છે તે ભાવ પ્રાણ છે.

(૨) અજીવ : જે જીવ નથી તે અજીવ છે. જ્ઞાન - દર્શન ઉપયોગ રહિત અથવા ચેતનાનો અભાવ તે અજીવ છે. જીવ કરતાં વિપરીત સ્વભાવવાળું કે વિપરીત લક્ષણવાળું જે તત્ત્વ તેને અજીવ કહેવાય છે. ચૈતન્ય લક્ષણ રહિત સુખ દુઃખના અનુભવ વિનાનું અને જડ લક્ષણવાળું જે તત્ત્વ, તે અજીવ.

અજીવ તત્ત્વના ધર્માસ્તિકાય, અધર્માસ્તિકાય, આકાશાસ્તિકાય, પુદ્ગલાસ્તિકાય અને કાળ એવા પાંચ ભેદો છે. તેમાં પુદ્ગલ રૂપી છે. વર્ણ, ગંધ, રસ અને સ્પર્શથી યુક્ત છે. બાકીના ધર્માસ્તિકાય વગેરે ચાર ભેદ અરૂપી છે. અરૂપી પદાર્થો ઈન્દ્રિયોથી જાણી શકાય નહિ. આપણી આંખોથી જે કાંઈ દેખાય છે તે પુદ્ગલરૂપ અજીવતત્ત્વ છે.

(૩) આશ્રવ : શુભ કે અશુભ કર્મોને આત્મામાં આવવાનું દ્વાર તે આશ્રવ છે. મન, વચન, કાયની શુભ કે અશુભ પ્રવૃત્તિ એ દ્રવ્યઆશ્રવ છે. મન-વચન-કાયની પ્રવૃત્તિથી ઉત્પન્ન થતા પરિણામ તે ભાવઆશ્રવ છે. જે રીતે સમુદ્ર સદા નદીઓ દ્વારા જળથી ભરાતો રહે છે અથવા ખુલ્લા રહેલા મકાનના બારી બારણામાંથી કચરો આવતો રહે છે તે રીતે મિથ્યાત્વ-અવિરતિ-કષાય અને યોગના દ્વારોમાંથી આત્મા તરફ કર્મનો કચરો આવતો રહે છે તે આશ્રવ.

(૪) બંધ : જીવ સાથે કર્મનું ચોંટવું તેને બંધ કહેવાય છે. કર્મપુદ્ગલોનો આત્માની સાથે ક્ષીરનીરવત્ એકમેક થવું તે દ્રવ્યબંધ, દ્રવ્યબંધમાં કારણભૂત આત્માનો પરિણામ (આત્માનો અધ્યવસાય) તે ભાવ બંધ કહેવાય છે.

(૫) સંવર : આશ્રવનો નિરોધ તે સંવર અથવા કર્મોને આત્મા તરફ આવતા અટકાવવા તે સંવર. બીજા શબ્દોમાં કહીએ તો કર્મોનું આત્મામાં ન આવવું તે દ્રવ્ય સંવર છે અને દ્રવ્યસંવરમાં કારણભૂત સમિતિ ગુપ્તિ વગેરે આચરવાનો આત્માનો જે પરિણામ તે ભાવસંવર છે. જે રીતે બારી-બારણા બંધ થવાથી મકાનમાં ક્યરો આવતો નથી અથવા જે નગરના દ્વાર સારી રીતે બંધ હોય તે નગર દુશ્મનો માટે અગમ્ય બની જાય છે એ જ રીતે સમિતિ ગુપ્તિ વગેરેથી રક્ષણ કરાયેલો આત્મા કર્મશત્રુ માટે અગમ્ય બની જાય છે.

(૬) નિર્જરા : કર્મપુદ્ગલોનું આત્માથી છૂટા પડવું એ દ્રવ્ય નિર્જરા છે. દ્રવ્ય નિર્જરા થવામાં કારણભૂત આત્માના શુદ્ધ પરિણામ તે ભાવનિર્જરા છે. દ્રવ્ય નિર્જરાના આંશિક અને સંપૂર્ણ એમ બે ભેદો છે. થોડા કર્મોનો ક્ષય તે આંશિક નિર્જરા છે. સર્વ કર્મોનો ક્ષય એ સંપૂર્ણ નિર્જરા છે. અહીં નિર્જરા તત્ત્વમાં આંશિક નિર્જરાનો સમાવેશ થાય છે.

(૭) મોક્ષ : સર્વ કર્મોનો સર્વથા ક્ષય તે મોક્ષ. કર્મોનો સંપૂર્ણ ક્ષય તે દ્રવ્ય મોક્ષ અને દ્રવ્ય મોક્ષથી થતા આત્માના નિર્મળ ગુણોનો જે ઉદ્ધાડ તે ભાવ મોક્ષ.

શંકા : ભગવાને કહેલા સાત તત્ત્વોમાં કયા તત્ત્વો હેય છે, કયા તત્ત્વો ઉપાદેય છે અને કયા જ્ઞેય છે ?

સમાધાન : ભગવાને કહેલા સાત તત્ત્વોના નામ છે : જીવ, અજીવ, આશ્રવ, બંધ, સંવર, નિર્જરા અને મોક્ષ.

હેય : (છોડવા જેવા) : આશ્રવ અને બંધ.

ઉપાદેય : (આચરવા જેવા) : સંવર, નિર્જરા અને મોક્ષ.

જ્ઞેય : (જાણવા જેવા) : જીવ અને અજીવ.

મુખ્ય બે તત્ત્વો : જીવ, અજીવ.

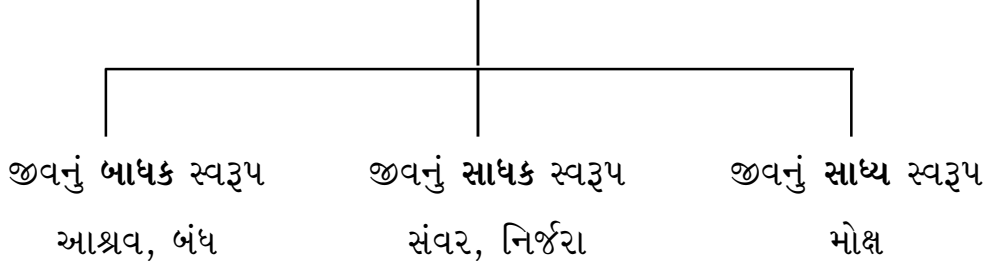

શંકા : તત્ત્વાર્થસૂત્રમાં સાત તત્ત્વો કહ્યા પરંતુ ઘણી જગ્યાએ નવ તત્ત્વો કહેવામાં આવે છે તે કેવી રીતે ?

સમાધાન : અહીં પુણ્ય અને પાપ એ બે તત્ત્વોનો આશ્રવ તત્ત્વમાં સમાવેશ કરીને સાત તત્ત્વો કહ્યા છે. જેઓ પુણ્ય અને પાપને જુદા જુદા જણાવે છે તેમની દૃષ્ટિએ કુલ નવ તત્ત્વો થશે.

શંકા : શું પુણ્યમાં દ્રવ્યપુણ્ય અને ભાવપુણ્ય એમ બે ભેદ હોઈ શકે ? એવી જ રીતે પાપમાં પણ દ્રવ્યપાપ અને ભાવપાપ એમ બે ભેદ હોઈ શકે છે?

સમાધાન : ચોક્કસ, ભેદ હોય જ. જે કર્મના ઉદયથી જીવને સુખનો અનુભવ થાય તે દ્રવ્યપુણ્ય અને દ્રવ્યપુણ્યના બંધમાં કારણભૂત દયા - દાન વગેરે શુભ અધ્યવસાય તે ભાવ પુણ્ય.

જે કર્મના ઉદયથી જીવને દુઃખનો અનુભવ થાય તે દ્રવ્યપાપ અને દ્રવ્યપાપના બંધમાં કારણભૂત હિંસા વગેરે અશુભ અધ્યવસાય તે ભાવપાપ.

શંકા : આ સાત તત્ત્વો સહેલાઈથી યાદ રહે એવું કંઈક કહેશો ?

સમાધાન : જરૂર. એક કાલ્પનિક વાતથી સમજવા પ્રયત્ન કરીએ. કલ્પના કરો કે જીવ અને અજીવ અનુક્રમે પતિ-પત્ની છે. લગ્ન પછી તેમને બે જોડકા સંતાન થયા. તેમના નામ બંધ અને આશ્રવ. જીવ-અજીવ બંનેને બહુ લાડ કરવા માંડ્યા. પણ બન્નું એ કે જેવો આશ્રવ તેમની પાસે આવે એટલે બંધ પણ આવી જાય. શરૂ શરૂમાં તેમને ગમવા માંડ્યું. પછી તો જીવ-અજીવ અકળાઈ ગયા. આશ્રવ અને બંધને છોડાવવા ઘણા મુશ્કેલ હતા. થોડા સમયમાં બીજા બે જોડકા બાળકોનો જન્મ થયો. એક દીકરો અને એક દીકરી. દીકરાનું નામ સંવર અને દીકરીનું નામ નિર્જરા. બંને મોટા થયા. સંવર

અને નિર્જરા માતા-પિતાની મુશ્કેલી સમજી ગયા. સંવરે આશ્રવ સામે લાલ આંખ કરી અને આશ્રવને રોકવા પ્રયત્ન કર્યો. નિર્જરાએ માતા-પિતાને બંધના બંધનમાંથી છોડાવવા પ્રયત્ન કર્યો. ધીમે ધીમે આશ્રવ રોકાઈ ગયો અને બંધ છૂટવા લાગ્યો. નિર્જરાને સફળતા મળી. માતા-પિતાને એટલે કે અજીવને અને જીવને આનંદ થયો. આ બંધનમાંથી કાયમ માટે છૂટવા તેમણે દીક્ષા લીધી અને સાધના દ્વારા કર્મનો સંપૂર્ણ ક્ષય કરી મોક્ષ પ્રાપ્ત કર્યો.

આ કાલ્પનિક વાતથી એ સમજવું કે જીવ અને અજીવ મુખ્ય બે જ તત્ત્વો છે. આશ્રવ, બંધ, સંવર અને નિર્જરા તેમનો પરિવાર છે. કર્મ રહિત જીવનું શુદ્ધ સ્વરૂપ તે જ મોક્ષ છે.

શંકા : આપણા વ્યવહારિક જીવનમાં બનતી ઘટના આ સાત તત્ત્વોથી સમજી શકાય ?

સમાધાન : મારા જીવનમાં બનેલી એક સત્ય ઘટનાની વાત કરું. અમેરિકાના શિકાગો એરપોર્ટથી મારે પ્લેનમાં બેસીને ન્યુજર્સી આવવાનું હતું. બોર્ડિંગપાસ મેળવીને, સિક્યોરિટીમાંથી પસાર થઈને ગેઈટ પાસે આવ્યો. ગેઈટ પાસે પેસેન્જરોની લાંબી લાઈન હતી.

મારો નંબર નજીક આવતા મેં ખીસ્સામાં હાથ નાંખ્યો બોર્ડિંગ પાસ લેવા. પરંતુ બોર્ડિંગ પાસ હતો નહિ. બધા ખિસ્સા તપાસ્યા તો પણ બોર્ડિંગ પાસ ન મળ્યો. કર્મચારીએ કહ્યું કે બોર્ડિંગ પાસ વગર અંદર નહિ જવાય. મેં થોડો સમય માગ્યો. કર્મચારી કહે કે સમય થઈ ગયો છે હવે ફક્ત પાંચ મિનિટ છે. હું મુંઝાઈ ગયો, પરસેવો થવા માંડ્યો. ઝડપથી વિચારતા સમજાયું કે સિક્યોરિટીમાંથી પસાર થતા બોર્ડિંગપાસ બતાવવો પડેલો, પછી જ કંઈક ગરબડ થઈ લાગે છે. ક્યાંક પડી ગયો હોવો જોઈએ. હું દોડ્યો. સિક્યોરિટી પાસે જઈને પૂછ્યું. તેણે મારો બોર્ડિંગ પાસ એક બાસ્કેટમાં સાચવી રાખ્યો હતો. મેં નિરાંતનો દમ લીધો. ઝડપથી દોડતા ગેટ પાસે આવ્યો. પ્લેનનો ગેટ બંધ થવાની શરૂઆત થતી હતી અને તે જ સમયે હું પહોંચી ગયો અને મને પ્લેનમાં જવા દીધો. હવે આ ઘટના સાત તત્ત્વોથી જોઈએ.

જીવતત્ત્વ - હું પોતે.

અજીવતત્ત્વ - બોર્ડિંગ પાસ

- આશ્રવતત્ત્વ - બોર્ડિંગ પાસ ખોવાઈ ગયો તે ખબર પડી (અશુભ આશ્રવ)
- બંધતત્ત્વ - ખિસ્સા તપાસતા પાસ ન મળવાથી ગભરાટ-મુંઝવણ વધી ગયા. (અશુભબંધ)
- સંવરતત્ત્વ - સિક્યોરિટી ચેક પોઈન્ટ પાસે પહોંચવાનો પુરુષાર્થ કર્યો અને પાસ મળી ગયો. (અશુભ આશ્રવની પરંપરા અટકાવી).
- નિર્જરાતત્ત્વ - દોડીને ગેટ પાસે પહોંચી ગયો. (અશુભકર્મ તૂટ્યું)
- મોક્ષતત્ત્વ - સહીસલામત પ્લેનમાં બેસીને નિરાંત અનુભવી. (સુખદ અંત આવ્યો).

સૂત્ર (૧-૫) પ્રયોજન : ચાર દ્વારો વડે તત્ત્વોનો નિક્ષેપ જણાવે છે.

નામ-સ્થાપના-દ્રવ્ય-ભાવતસ્તન્ન્યાસ:	૧-૫
નામ-સ્થાપના-દ્રવ્ય-ભાવતસ્તન્ન્યાસ:	૧-૫
નામ-સ્થાપના-દ્રવ્ય-ભાવત: તદ્ ન્યાસ:	૧-૫

શબ્દાર્થ : નામ = નામ, ઓળખ, સ્થાપના = આકૃતિ, દ્રવ્ય = વસ્તુની ભૂતકાળની કે ભવિષ્યની અવસ્થા, ભાવ = વસ્તુની વર્તમાન અવસ્થા, તદ્ ન્યાસ: = તે તત્ત્વોનું જ્ઞાન મેળવવાનું સાધન, તત્ત્વોનું સ્વરૂપ વિચારવું.

સૂત્રાર્થ : નામ, સ્થાપના, દ્રવ્ય અને ભાવ એ ચાર દ્વારો વડે (જીવ, અજીવ વગેરે સાત તત્ત્વોનો) ન્યાસ (નિક્ષેપ) થઈ શકે છે. અર્થાત્ આ ચાર દ્વારો વડે જીવ, અજીવ વગેરે તત્ત્વોનું સ્વરૂપ વિચારી શકાય છે.

ભાવાર્થ : જ્ઞાન મેળવવાનું સાધન તે નિક્ષેપ કહેવાય છે. તે ચાર પ્રકારના છે.

નામ નિક્ષેપ : કોઈપણ વ્યક્તિ કે વસ્તુનું નામ ન હોય તો વ્યવહાર ન ચાલે, વસ્તુ કે વ્યક્તિનું નામ લેવાથી ઈચ્છા, રાગ, દ્વેષ, પ્રેમ, ઘૃણા પ્રગટે છે. વસ્તુ કે વ્યક્તિનું નામ તે નામ નિક્ષેપ કહેવાય છે.

સ્થાપના નિક્ષેપ : સ્થાપના એટલે આકૃતિ અથવા પ્રતિબિંબ. વસ્તુની ગેરહાજરીમાં અન્ય વસ્તુમાં તેનું પ્રતિનિધિત્વ આરોપવું, જેમ કે પ્રભુ મહાવીર હાલ અહીં નથી પણ તેમની પ્રતિમા તે સ્થાપના નિક્ષેપ.

દ્રવ્યનિક્ષેપ : વસ્તુની ભૂતકાળની કે ભવિષ્યકાળની અવસ્થા તે દ્રવ્ય નિક્ષેપ. જેમ કે કેવલી ભગવંત તીર્થંકરનામકર્મ નિકાચિત કરે ત્યારથી કેવળજ્ઞાનની પ્રાપ્તિ સુધીની અવસ્થા અને મોક્ષે ગયા પછીની અવસ્થા તે દ્રવ્યતીર્થંકર,

બીજું દષ્ટાંત લઈએ. સીમંધરસ્વામીનું નામ લઈને યાદ કરીએ તે **નામનિક્ષેપ**. તેમની પ્રતિમા (મૂર્તિ)નું દર્શન કરીએ તે **સ્થાપનાનિક્ષેપ**. તેઓ કેવળી થયા તે પહેલા દ્રવ્યનિક્ષેપથી તીર્થંકર કહેવાય. નિર્વાણ પામીને મોક્ષમાં જશે તે પણ દ્રવ્યનિક્ષેપથી તીર્થંકર કહેવાશે. અત્યારે (વર્તમાનમાં) મહાવિદેહક્ષેત્રમાં તેઓ વિચરી રહ્યા છે. તે **ભાવનિક્ષેપ**થી તીર્થંકર કહેવાય.

ભાવનિક્ષેપ : વસ્તુની અથવા વ્યક્તિની વર્તમાન અવસ્થા. જેમકે તીર્થ પ્રવર્તિવે ત્યારથી મોક્ષગમન સુધીનો તીર્થંકર ભગવાનનો કાળ તે ભાવતીર્થંકર. દા.ત. સીમંધરસ્વામી જે સદેહે મહાવિદેહ ક્ષેત્રમાં વિચરી રહ્યા છે તે ભાવનિક્ષેપે તીર્થંકર કહેવાય.

શંકા : કોઈ એક ઉદાહરણથી ચારેય નિક્ષેપ સમજાવોને ?

સમાધાન : ધારો કે કોઈ વસ્તુનું નામ “ટેબલ” છે, તો તે **નામ** નિક્ષેપ થયો. ટેબલનું ચિત્ર તે **સ્થાપના** નિક્ષેપ થયો. ટેબલ બન્યા પૂર્વેનું લાકડું તે **દ્રવ્ય** ટેબલ કહેવાય. વર્તમાન અવસ્થામાં જે ટેબલ ટેબલપણે વપરાય છે તે **ભાવ** નિક્ષેપથી કહેવાય.

શંકા : આ ગ્રંથમાં મુખ્ય સાત તત્ત્વોની ચર્ચા છે પરંતુ પુણ્ય અને પાપ ઉમેરતા નવ તત્ત્વો થાય છે. આ નવ તત્ત્વોની ટૂંકમાં વ્યાખ્યા કેવી રીતે આપી શકાય ?

સમાધાન : (૧) જીવ : જીવ એટલે (શુદ્ધ) આત્મા. જે સદાય જાણનારો, પર પદાર્થથી જુદો અને અનાદિ અનંતકાળ રહેનારો છે.

(૨) અજીવ : અજીવ એટલે જેમાં ચેતના નથી. તેના પાંચ ભેદ છે. ધર્માસ્તિકાય, અધર્માસ્તિકાય, આકાશાસ્તિકાય, કાળ અને પુદ્ગલ. કર્મ એ પુદ્ગલ દ્રવ્ય છે જે અજીવ દ્રવ્ય છે.

(૩) પુણ્ય : પુણ્ય એટલે જીવના દયા, ભક્તિ, પૂજા, વ્રત વગેરેના શુભ ભાવો. કોઈનું ભલુ કરવાનો ભાવ. જે કર્યાથી અજ્ઞાની જીવને આત્મહિત માટે કંઈક કર્યાનો સંતોષ થાય છે.

(૪) પાપ : પાપ એટલે જીવના અશુભ ભાવો જેમ કે હિંસા, અસત્ય, ચોરી, અવ્રત વગેરે. કોઈનું અહિત કરવાનો ભાવ. જે કર્યાથી પાપી જીવને આનંદ થાય છે અને ઉત્તમ જીવને ખેદ થાય છે.

(૫) આશ્રવ : મોહ, રાગ, દ્વેષરૂપ જીવના વિકારી અશુદ્ધ પરિણામ. જેને કારણે જીવ નવા કર્મો આવવા માટેની યોગ્યતા પ્રગટ કરે છે.

(૬) બંધ : જીવના વિકારી અશુદ્ધ પરિણામ. જેને કારણે આત્મામાં કર્મો બંધાવાની યોગ્યતા પ્રગટ થાય છે. આત્મા સાથે કર્મોનું એકમેક બનવાપણું થાય છે.

(૭) સંવર : જીવના આંશિક શુદ્ધ પરિણામ. જેના નિમિત્તથી નવા કર્મો આવતા અટકે છે.

(૮) નિર્જરા : સત્તામાં પડેલા કર્મોનું ખરી જવું અને પરિણામે જીવમાં શુદ્ધિની વૃદ્ધિ થવી.

(૯) મોક્ષ : જીવ સાથે બંધાયેલા સમસ્ત કર્મોનો ક્ષય થવાથી પ્રગટ થયેલો જીવનો પરિપૂર્ણ શુદ્ધ પરિણામ.

શંકા : શું એક જ વસ્તુ એક અપેક્ષાએ દ્રવ્ય નિક્ષેપ હોય અને બીજી અપેક્ષાએ ભાવ નિક્ષેપ તરીકે હોય એવું બને ?

સમાધાન : હા, ચોક્કસ બને. જેમ કે રૂ (કોટન) છે તે દોરાની અપેક્ષાએ દ્રવ્ય દોરો છે. તેમાંથી દોરો બની ગયા પછી દોરા સ્વરૂપે તે ભાવ દોરો છે.

એ જ દોરો કપડાની અપેક્ષાએ દ્રવ્ય કપડું છે પણ જ્યારે કપડુ વણાઈ જાય ત્યારે ભાવ કપડુ છે.

તે જ કપડુ શર્ટની અપેક્ષાએ દ્રવ્ય શર્ટ છે પણ સીવાઈ ગયા પછી તે ભાવ શર્ટ થઈ જશે.

સૂત્ર (૧-૬) પ્રયોજન : તત્ત્વોને જાણવાના સાધનો (ઉપાયો) આ સૂત્રમાં કહે છે.

પ્રમાણનયૈરધિગમ:	૧-૬
પ્રમાણનયૈરધિગમ:	૧-૬
પ્રમાણ નયૈ: અધિગમ:	૧-૬

શબ્દાર્થ : પ્રમાણ = જેના વડે પદાર્થોનો યથાર્થ બોધ થાય તે, નય = જેનાથી વસ્તુમાં રહેલા કોઈ એક ધર્મનો નિર્ણયાત્મક બોધ થાય તે, અધિગમ = બોધ, જ્ઞાન.

સૂત્રાર્થ : પ્રમાણ અને નયો વડે (તત્ત્વોનો) અધિગમ એટલે કે બોધ થાય છે.

ભાવાર્થ : જેનાથી વસ્તુનો નિર્ણયાત્મક બોધ થાય તેને જ્ઞાન કહેવાય છે. કોઈપણ વસ્તુનો નિર્ણયાત્મક બોધ પ્રમાણ અને નય દ્વારા થાય છે. વસ્તુને સર્વ ધર્મથી જાણવાની દૃષ્ટિને પ્રમાણ કહેવાય છે. વસ્તુને કોઈપણ એક ધર્મથી જાણવાની દૃષ્ટિ અને તેમાં બીજા ધર્મો હોવા છતાં પણ તે ધર્મોની ત્યાં ઉપકારકતા ન હોવાથી તેને ગૌણ કરવાની દૃષ્ટિને નય કહેવાય છે.

દા.ત., ‘આત્મા નિત્યાનિત્ય છે’ એ પ્રમાણ વાક્ય છે. આ વાક્યથી આત્માને નિત્ય રૂપે અને અનિત્ય રૂપે એમ પૂર્ણરૂપે બોધ થાય છે. જ્યારે ‘આત્મા નિત્ય છે’ એ વાક્યથી આત્માનો માત્ર નિત્યરૂપે બોધ થાય છે. એ જ પ્રમાણે ‘આત્મા અનિત્ય છે’ એ વાક્યથી આત્માનો અનિત્યરૂપે બોધ થાય છે.

બીજા ઉદાહરણથી વિચારીએ : જ્ઞાનક્રિયાભ્યાં મોક્ષ:

જ્ઞાન અને ક્રિયાથી મોક્ષ થાય છે તે પ્રમાણ વાક્ય છે, જ્ઞાનેન મોક્ષ: જ્ઞાનથી મોક્ષ થાય છે તે નય વાક્ય છે. ક્રિયા મોક્ષ: ક્રિયાથી મોક્ષ થાય છે. આ પણ નય વાક્ય છે. કારણ કે અંશે અંશે જ્ઞાન પણ મોક્ષનું કારણ છે. તથા અંશે અંશે ક્રિયા પણ મોક્ષનું કારણ છે.

પ્રમાણના બે ભેદ છે, પ્રત્યક્ષ અને પરોક્ષ. ઈન્દ્રિયાદિ બાહ્ય આલંબન વિના આત્માને જે સાક્ષાત્ જ્ઞાન થાય તે પ્રત્યક્ષ અને ઈન્દ્રિયાદિ બાહ્ય આલંબનથી જે જ્ઞાન થાય તે પરોક્ષ. પ્રત્યક્ષ પ્રમાણમાં અવધિજ્ઞાન, મન: પર્યવજ્ઞાન અને કેવળજ્ઞાન એમ ત્રણ જ્ઞાનો આવે છે. પરોક્ષ પ્રમાણમાં મતિજ્ઞાન અને શ્રુતજ્ઞાન એમ બે જ્ઞાનો આવે છે.

શંકા : કેટલીકવાર એવું બને છે કે, એક ગુરુ એક વ્યક્તિને માત્ર જ્ઞાન ઉપર ભાર મૂકીને સમજાવે અને તે જ ગુરુ બીજી વ્યક્તિને માત્ર ક્રિયા ઉપર ભાર મૂકીને સમજાવે આવું કેમ ?

સમાધાન : તમે ગુરુની નય દૃષ્ટિને બરાબર સમજ્યા નથી. પહેલી વ્યક્તિ માત્ર ક્રિયાની પક્ષપાતી છે. અર્થાત્ માત્ર ક્રિયાવાદી છે. તેને જ્ઞાનનું મહત્ત્વ આપીને સમજાવે તે યોગ્ય છે.

બીજી વ્યક્તિ એકલા જ્ઞાનનો પક્ષપાતી છે, ક્રિયામાં નથી. તેથી જ્ઞાન-ક્રિયા બંનેનો અનુભવ કરાવવા માટે ગુરુજી તેને ક્રિયાનું મહત્ત્વ આપીને સમજાવે છે. ટૂંકમાં ગુરુજીના હૃદયમાં બંને નયનું મહત્ત્વ સરખું જ છે. પરંતુ સામેનો જીવ જ્યારે એક નયનો આગ્રહી હોય છે, ત્યારે તેને બંને નયોમાં લાવવા ગુરુજીને બીજા નયની પ્રધાનતા કરવી પડે છે.

સૂત્ર (૧-૭) પ્રયોજન : તત્ત્વોનું જ્ઞાન પ્રમાણ અને નયથી થાય છે તેમ સામાન્યથી જણાવ્યું. હવે વિશેષરૂપે તત્ત્વ સંબંધી અધિગમ (જ્ઞાન) કરવાના દ્વારોનો નિર્દેશ કરે છે.

નિર્દેશસ્વામિત્વસાધનાધિકરણસ્થિતિવિધાનતઃ ૧-૭

નિર્દેશસ્વામિત્વસાધનાધિકરણસ્થિતિવિધાનતઃ ૧-૭

નિર્દેશ-સ્વામિત્વ-સાધન-અધિકરણ-સ્થિતિ-વિધાનતઃ ૧-૭

શબ્દાર્થ : નિર્દેશ = વસ્તુનું સ્વરૂપ, સ્વામિત્વ = વસ્તુની માલિકી, સાધન = વસ્તુની ઉત્પત્તિના કારણો અથવા નિમિત્તો, અધિકરણ = વસ્તુને રહેવાનું સ્થાન, વસ્તુનો આધાર, સ્થિતિ = વસ્તુ કેટલા કાળ સુધી રહે ? વસ્તુના કાળનું માપ, વિધાન = વસ્તુના ભેદ.

સૂત્રાર્થ : નિર્દેશ, સ્વામિત્વ, સાધન, અધિકરણ, સ્થિતિ અને વિધાન એ છ દ્વારોથી તત્ત્વોનું જ્ઞાન થઈ શકે છે.

ભાવાર્થ : જ્યારે કોઈપણ વ્યક્તિ પહેલીવાર કોઈ નવી વસ્તુ જુએ કે તેનું નામ સાંભળે ત્યારે તેની જિજ્ઞાસા વૃત્તિ જાગી ઉઠે છે. પરિણામે તેના મનમાં અનેક પ્રશ્નો ઉઠે છે. એ વસ્તુનો આકાર, રંગ, રૂપ, માલિકી, તેને બનાવવાનો ઉપાય, ક્યાં સુધી વસ્તુ ટકશે? વગેરે પ્રશ્નો તેના મનમાં ઊઠે છે, તેના ઉત્તરો મેળવી જ્ઞાનની વૃદ્ધિ કરે છે. તે જ રીતે અંતર દૃષ્ટિવાળી વ્યક્તિ સમ્યગ્દર્શન શબ્દ સાંભળીને તેવા વિષે વધારે જાણકારી મેળવવા માટે વિવિધ પ્રશ્નો દ્વારા પોતાનું જ્ઞાન વધારે છે.

એક ઉદાહરણથી વિચારીએ. જેમ કે “સાડી.”

સૂત્રમાં બતાવેલા છ દ્વારો વડે સાડી વિશે વિશેષ જાણીએ.

- (૧) નિર્દેશ - સાડીનું સ્વરૂપ શું ?
સાડી એ બેનોને પહેરવાનું $૫\frac{૧}{૨}$ મીટર લાંબુ કપડું છે.
- (૨) સ્વામિત્વ - માલિકી. સાડી પહેરનાર સ્ત્રીવર્ગ.
સાડી સરલાબેનની છે અથવા સરલાબેન તેના માલિક છે.
- (૩) સાધન - શેમાંથી બને છે ? (નિમિત્ત)
સાડી કાપડમાંથી બને છે.
- (૪) અધિકરણ - ક્યાં અને શેમાં રહે છે ? (આધાર)
સાડી કબાટમાં મૂકાય છે અથવા સરલાબેનના શરીર પર રહે છે.
- (૫) સ્થિતિ - ક્યાં સુધી ટકશે ? (કાળ)
આ સાડી પાંચ-સાત વર્ષ સુધી ટકી રહે છે.
- (૬) વિધાન - ભેદ - પ્રકારો.
સાડી સફેદ, લાલ, લીલી, પીળી વગેરે અનેક રંગની હોય છે.

હવે સમ્યગ્દર્શન ગુણ એ મુક્તિનો માર્ગ છે તેમ પ્રથમ સૂત્રમાં કહ્યું. એ સમ્યગ્દર્શન ગુણને વધારે સ્પષ્ટ સમજવા માટે આ સૂત્રમાં છ દ્વારો બતાવ્યા છે.

- (૧) નિર્દેશ : સમ્યગ્દર્શનનું સ્વરૂપ શ્રદ્ધા કરવી તે છે. સમ્યગ્દર્શન આત્માનો ગુણ છે. વીતરાગ પરમાત્માના વચનો ઉપર પરિપૂર્ણ શ્રદ્ધા કરવાથી એ ગુણ પ્રાપ્ત થઈ શકે છે. સમ્યગ્દર્શનની પ્રાપ્તિ થતાં જીવનો સંસાર પરિમિત બને છે.
- (૨) સ્વામિત્વ : સમ્યગ્દર્શન આત્માનો ગુણ હોવાથી તેનો માલિક જીવ જ હોય છે. અજીવને સમ્યગ્દર્શન થતું નથી, પણ જીવને સમ્યગ્દર્શન થવામાં અજીવ નિમિત્ત બને છે.
- (૩) નિમિત્ત અથવા સાધન : બાહ્ય અને અભ્યંતર એમ બે નિમિત્તોથી સમ્યગ્દર્શન પ્રાપ્ત થાય છે. ગુરુનો ઉપદેશ, સત્સંગ, પ્રતિમાજીના ભાવપૂર્વકના દર્શન વગેરે બાહ્ય નિમિત્તો છે. જ્યારે દર્શનમોહનીય અને અનંતાનુબંધી ચાર કષાયોનો ઉપશમ, ક્ષયોપશમ અને ક્ષય તે અભ્યંતર નિમિત્તો છે. તેનાથી સમ્યગ્દર્શનની પ્રાપ્તિ થાય છે.

(૪) અધિકરણ એટલે આધાર : સમ્યગ્દર્શનનો આધાર સમ્યગ્દષ્ટિ આત્મા જ હોય છે. ગુણનો આધાર ગુણી જ હોય છે. સમ્યગ્દર્શન આત્મામાં જ રહે છે.

(૫) સ્થિતિ : એટલે કાળ.

ઔપશમિક (ઉપશમ) સમ્યક્ત્વનો કાળ જઘન્યથી કે ઉત્કૃષ્ટથી અંતર્મુહૂર્ત છે. ક્ષાયોપશમિક સમ્યક્ત્વનો કાળ જઘન્યથી અંતર્મુહૂર્ત અને ઉત્કૃષ્ટથી સાધિક દ્દ (છાસઠ) સાગરોપમ છે.

ક્ષાયિક સમ્યગ્દર્શનનો કાળ સાદિ - અનંત છે. સાદિ એટલે તેની શરૂઆત છે પરંતુ પ્રગટ થયા પછી ક્યારેય જતું નથી. અનંતકાળ સુધી રહે છે.

(દ્) વિધાન એટલે ભેદ : સમ્યગ્દર્શનના ત્રણ ભેદ છે. ઔપશમિક, ક્ષાયોપશમિક અને ક્ષાયિક.

સૂત્ર (૧-૮) પ્રયોજન : તત્ત્વોમાં વિશેષરૂપે જાણકારી મેળવવા માટે અધિગમ (બોધ) પ્રાપ્ત કરવાના શાસ્ત્રીય પદ્ધતિથી સાધનો જણાવે છે.

સત્સંખ્યાક્ષેત્રસ્પર્શનકાલાઽન્તરભાવાલ્પબહુત્વૈશ્ચ ૧-૮

સત્સંખ્યાક્ષેત્રસ્પર્શનકાલાઽન્તરભાવાલ્પબહુત્વૈશ્ચ ૧-૮

સત્-સંખ્યા-ક્ષેત્ર-સ્પર્શન-કાલ-અન્તર-ભાવ-અલ્પબહુત્વૈઃ ચ ૧-૮

શબ્દાર્થ : સત્ = વસ્તુનું અસ્તિત્વ કે વિદ્યમાનતાને સત્ કહેવાય છે, સંખ્યા = વસ્તુની કે તેના માલિકની સંખ્યા અથવા ગણતરી, ક્ષેત્ર = વસ્તુના વર્તમાન કાળના નિવાસને ક્ષેત્ર કહેવાય છે, સ્પર્શન = વસ્તુના ત્રણે કાળ સંબંધી નિવાસને સ્પર્શન કહેવાય છે, કાલ = વસ્તુની સ્થિર રહેવાની મર્યાદાને કાળ કહેવાય છે, અંતર = વસ્તુના વિરહ કાળને અંતર કહેવાય છે, ભાવ = ઔપશમિક, ક્ષાયિક, ક્ષાયોપશમિક, ઔદયિક અને પારિણામિક એમ પાંચ ભાવ છે, અલ્પબહુત્વ = અન્ય પદાર્થોની અપેક્ષાએ વસ્તુની હીનતા-અધિકતાનું વર્ણન. અહીં ઔપશમિક, ક્ષાયિક અને ક્ષાયોપશમિક સમ્યગ્દર્શનની હીનાધિકતા વિચારવી.

સૂત્રાર્થ : સત્, સંખ્યા, ક્ષેત્ર, સ્પર્શન, કાલ, અંતર, ભાવ અને અલ્પબહુત્વ એ (આઠ દ્વારોથી પણ તત્ત્વોનું જ્ઞાન થઈ શકે છે.)

ભાવાર્થ : હવે આપણે આગળ જણાવેલા આઠ દ્વારોથી સમ્યગ્દર્શન ગુણની વિચારણા કરીએ.

- (૧) સત્ : સમ્યક્ત્વ એ આત્માનો ગુણ હોવાથી જગતમાં છે જ. સમ્યગ્દર્શન ચારેય ગતિમાં થઈ શકે છે. ફક્ત ક્ષાયિકસમ્યક્ત્વનો પ્રારંભ મનુષ્યગતિમાં જ કરી શકાય છે. ક્ષાયિકસમ્યક્ત્વ પામ્યા પહેલા પરભવનું આયુષ્ય બાંધેલું હોય તો ક્ષાયિક સમ્યક્ત્વવાળો જીવ ચારે ગતિમાં જઈ શકે છે. સમ્યક્ત્વ નામનો ગુણ છે જ અને તે આત્મામાં જ છે.
- (૨) સંખ્યા : સમ્યગ્દર્શનવાળા જીવોની સંખ્યા કેટલી ? તેની વિચારણા આ દ્વારથી થઈ શકે છે. ઉપશમ સમ્યગ્દર્શનવાળા જીવો સંખ્યાતા, ક્ષયોપશમ સમક્તિવાળા જીવો અસંખ્યાતા અને ક્ષાયિક સમ્યક્ત્વી જીવો (સિદ્ધ ભગવંતોને સાથે ગણતાં) અનંતા હોય છે.
- (૩) ક્ષેત્ર : સમ્યગ્દર્શનવાળા એક જીવનું કે સર્વ જીવોનું ક્ષેત્ર લોકનો અસંખ્યાતમો ભાગ જ છે. કારણકે સમ્યગ્દષ્ટિ જીવો સંજ્ઞિપંચેન્દ્રિય જ હોય. સંજ્ઞિપંચેન્દ્રિય જીવો લોકના અસંખ્યાતમા ભાગમાં જ રહ્યા છે. પણ કેવલી સમુદ્ઘાતની અપેક્ષાએ સમ્યક્ત્વી જીવ સમગ્ર લોકાકાશવ્યાપી પણ હોય છે.
- (૪) સ્પર્શન : પદાર્થના વર્તમાન નિવાસને ક્ષેત્ર કહ્યું, પણ ભૂત - વર્તમાન અને ભાવિ એ ત્રણે કાળની અવસ્થાને સ્પર્શના કહેવાય છે. સમ્યગ્દર્શન લોકના અસંખ્યાતમા ભાગને સ્પર્શે છે. કોઈપણ સમ્યગ્દર્શની જીવ જ્યાં વસતો હોય છે, તે લોકના અસંખ્યાતમા ભાગ પ્રમાણ હોય છે.
- (૫) કાળ : કોઈપણ ક્ષેત્રમાં રહેલા પદાર્થની સમય મર્યાદા નક્કી કરવી તે કાળ. કાળની વિચારણા બે પ્રકારે થાય છે. એક જીવની અપેક્ષાએ અને અનેક જીવની અપેક્ષાએ.

એક જીવની અપેક્ષાએ ક્ષાયોપશમિક સમ્યગ્દર્શનનો જઘન્યકાળ અંતર્મુહૂર્ત છે અને ઉત્કૃષ્ટ કાળ દ્વ સાગરોપમ કરતા કંઈક વધારે છે. કોઈ એક જીવને

સમ્યગ્દર્શન ઉત્પન્ન થયા પછી ઓછામાં ઓછું અંતર્મુહૂર્ત સુધી અવશ્ય રહે છે અને વધારેમાં વધારે એક જીવને ૬૬ સાગરોપમથી કંઈક અધિક કાળ સુધી રહે છે. અનેક જીવોની અપેક્ષાએ તો સમ્યગ્દર્શનનો સંપૂર્ણકાળ છે, અર્થાત્ કોઈપણ સમય એવો છે નહીં - હતો નહિ - અને હશે નહિ કે જ્યારે એક પણ જીવને આ સંસારમાં સમ્યગ્દર્શન હોય નહીં કે ઉત્પન્ન થાય નહિ. અર્થાત્ સમ્યગ્દર્શનવાળા જીવો સર્વથા ન હોય એવું ક્યારેય બનવાનું નથી.

(૬) અન્તર : આવેલું સમ્યગ્દર્શન ચાલ્યું જાય તો ફરીથી ક્યારે પ્રાપ્ત થાય ? અર્થાત્ સમ્યગ્દર્શનનો વિરહકાળ કેટલો ?

એક જીવની અપેક્ષાએ જઘન્યથી અંતર્મુહૂર્ત અને ઉત્કૃષ્ટથી દેશોન અર્ધ પુદ્ગલ પરાવર્તકાળ (અર્ધપુદ્ગલપરાવર્તમાં કંઈક ઓછો કાળ). એટલા કાળે તો તે જીવ ફરીથી સમ્યગ્દર્શન પામે જ. પરંતુ અનેક જીવની અપેક્ષાએ કદી પણ વિરહ થતો જ નથી. એક જીવની અપેક્ષાએ વિરહ થઈ શકે કેમકે ઉત્પન્ન થયેલું સમ્યગ્દર્શન છૂટી પણ જાય અને ફરીથી ઉત્પન્ન પણ થાય. પણ કોઈ ને કોઈ જીવ તો સમકિતી હોવાનો જ, માટે સર્વથા વિરહ કદી ન થાય.

(૭) ભાવ : ઔદયિક, ક્ષાયિક, ક્ષાયોપશમિક, ઔપશમિક અને પારિણામિક એ પાંચ ભાવમાંથી કયા ભાવે સમ્યગ્દર્શન થાય ?

ઉપશમ, ક્ષાયોપશમ અને ક્ષાયિક એમ ત્રણ ભાવે જ સમ્યક્ત્વ થાય છે. ઔદયિક અને પારિણામિક ભાવે સમ્યક્ત્વ થતું નથી.

(૮) અલ્પબહુત્વ : ઉપરના ત્રણ સમ્યક્ત્વોમાંથી કયા જીવો થોડા હોય અને કયા જીવો વધારે હોય ?

ઔપશમિક સમ્યગ્દર્શનવાળા જીવો સર્વથી અલ્પ હોય છે. તેનાથી ક્ષાયોપશમિક સમ્યગ્દર્શનવાળા જીવો અસંખ્યાતગુણા હોય છે. તેનાથી ક્ષાયિક સમ્યગ્દર્શનવાળા જીવો અનંતગુણા હોય છે. સિદ્ધના જીવો અનંત છે અને તેમને ક્ષાયિક સમ્યગ્દર્શન હોય છે, તેથી અનંતગુણા કહ્યા છે.

શંકા : વિધાન અને સંખ્યા માં શું તફાવત છે ?

સમાધાન : વિધાન દ્વાર વડે સમ્યગ્દર્શનના પ્રકારોની ગણતરી થાય છે. જ્યારે સંખ્યા દ્વારા તેના પ્રત્યેક પ્રકારોવાળા જીવોની સંખ્યાની ગણતરી થાય છે, જેમ કે ઉપશમ સમ્યગ્દૃષ્ટિ આટલા, ક્ષાયિક સમ્યગ્દૃષ્ટિ આટલા વગેરે પેટા ભેદોની ગણતરી સંખ્યામાં થાય છે. ટૂંકમાં કહીએ તો પ્રકારની ગણના “વિધાન” માં થાય છે અને પેટા ભેદોની ગણના “સંખ્યા” માં થાય છે.

શંકા : ક્ષેત્ર અને અધિકરણમાં શું તફાવત છે ?

સમાધાન : અધિકરણ (આધાર)થી થોડી જગ્યા સૂચવાય છે. ક્ષેત્ર શબ્દ વ્યાપક હોવાથી અધિક જગ્યા સૂચવે છે.

શંકા : કાળ અને સ્થિતિમાં શું તફાવત છે ?

સમાધાન : સ્થિતિ શબ્દ કેટલાક પદાર્થોની કાળમર્યાદા બતાવે છે. કાળ શબ્દ વ્યાપક છે. તે બધા પદાર્થોની કાળમર્યાદા દર્શાવે છે.

શંકા : સમ્યગ્દર્શનનો સ્વામી કોણ હોઈ શકે ? અને કોણ ન હોય ?

સમાધાન : સમ્યગ્દર્શનનો સ્વામી ભવ્ય જીવ જ હોઈ શકે. અભવ્ય કે જાતિભવ્ય સમ્યગ્દર્શનના સ્વામી ન હોય.

ઈન્દ્રિયની અપેક્ષાએ સંજ્ઞી પંચેન્દ્રિય ત્રણે સમ્યગ્દર્શનનો સ્વામી થઈ શકે છે. એકેન્દ્રિયથી અસંજ્ઞીપંચેન્દ્રિયને કોઈ જ પ્રકારનું સમ્યગ્દર્શન હોતું નથી. કાય અપેક્ષાએ ત્રસકાયને સમ્યગ્દર્શન હોઈ શકે છે. સ્થાવરકાયને સમ્યગ્દર્શન ન હોય.

જ્ઞાનની અપેક્ષાએ મતિ આદિ ચાર જ્ઞાનમાં ચક્ષુ, અચક્ષુ અને અવધિ એમ ત્રણે દર્શન હોઈ શકે પણ કેવળજ્ઞાનીને ક્ષાયિક સમ્યગ્દર્શન જ હોય. આ પ્રમાણે સમ્યગ્દર્શનનું સ્વરૂપ સમજાવીને હવે સમ્યગ્જ્ઞાનનું સ્વરૂપ સમજાવે છે.

સૂત્ર (૧-૯) પ્રયોજન : આ સૂત્રમાં જ્ઞાનના પ્રકારો જણાવે છે.

મતિશ્રુતાવધિમન:પર્યાયકેવલાનિ જ્ઞાનમ્ ૧-૯

મતિશ્રુતાવધિમન:પર્યાયકેવલાનિ જ્ઞાનમ્ ૧-૯

મતિ-શ્રુત-અવધિ-મન:પર્યાય-કેવલાનિ જ્ઞાનમ્ ૧-૯

સૂત્રાર્થ : મતિજ્ઞાન, શ્રુતજ્ઞાન, અવધિજ્ઞાન, મન:પર્યવજ્ઞાન અને કેવળજ્ઞાન એમ પાંચ જ્ઞાન છે.

ભાવાર્થ :

મતિજ્ઞાન : પાંચ ઈન્દ્રિયો અને મન દ્વારા થતા બોધને **મતિજ્ઞાન** કહેવાય છે.

શ્રુતજ્ઞાન : ગુરુ પાસે અભ્યાસ કરવાથી અથવા શાસ્ત્રો સાંભળવાથી કે ભણવાથી જે જ્ઞાન થાય તે **શ્રુતજ્ઞાન** કહેવાય છે.

અવધિજ્ઞાન : ઈન્દ્રિય અને મનની સહાય વિના આત્મશક્તિથી રૂપી દ્રવ્યોનું જે જ્ઞાન થાય તે અવધિજ્ઞાન. અવધિ એટલે મર્યાદા. રૂપી અને અરૂપી એમ બે પ્રકારના દ્રવ્યો છે. તેમાં માત્ર રૂપી દ્રવ્યોને જોઈ શકાય એવી અવધિવાળુ (મર્યાદાવાળું) જ્ઞાન તે અવધિજ્ઞાન.

મન:પર્યવજ્ઞાન : અઢીઢીપમાં રહેલા સંજ્ઞી પંચેન્દ્રિય જીવોના મનના ભાવો જાણવાની શક્તિને મન:પર્યવજ્ઞાન કહેવાય છે.

કેવળજ્ઞાન : લોકાલોકનું તથા રૂપી અરૂપી સર્વ દ્રવ્યનું અને સર્વ જીવના સર્વ પર્યાયોનું સમકાળે થતું જે જ્ઞાન તે કેવળજ્ઞાન.

શંકા : મતિ અને શ્રુતજ્ઞાન એક વ્યક્તિમાં સાથે જોવા મળે છે તો બંનેને એક જ કેમ નથી ગણતા ?

સમાધાન : મતિ અને શ્રુત બંને મન અને ઈન્દ્રિયોની સહાયથી થતા હોવા છતાં શ્રુતમાં શબ્દ અને અર્થનું પર્યાલોચન હોય છે. મતિજ્ઞાનમાં તેવું પર્યાલોચન હોતું નથી, પરંતુ માત્ર ઈન્દ્રિયોના સન્નિકર્ષથી વિષયનો બોધ હોય છે.

મતિજ્ઞાન વર્તમાનકાળના વિષયને ગ્રહણ કરે છે. જ્યારે શ્રુતજ્ઞાન ત્રણે કાળના વિષયને ગ્રહણ કરે છે.

મતિજ્ઞાનની અપેક્ષાએ શ્રુતજ્ઞાન વિશુદ્ધ છે. તેથી શ્રુતજ્ઞાન વિશેષ બોધદાયી છે. શ્રુતજ્ઞાન મતિજ્ઞાન વિના ન જ થાય. જ્યારે મતિજ્ઞાન શ્રુતજ્ઞાન વિના પણ હોઈ શકે.

સૂત્ર (૧-૧૦) પ્રયોજન : સૂત્ર ૧-૬માં આવેલા “પ્રમાણ” નો ખુલાસો અહીં છે.

તત્પ્રમાણે	૧-૧૦
તત્પ્રમાણે	૧-૧૦
તત્ પ્રમાણે	૧-૧૦

શબ્દાર્થ : તત્ = તે પાંચ જ્ઞાનો, પ્રમાણે = બે પ્રમાણરૂપ (દ્વિવચન)

સૂત્રાર્થ : તે (પાંચ પ્રકારના જ્ઞાન) બે પ્રમાણરૂપ છે.

ભાવાર્થ : જેના વડે વસ્તુના નિત્ય-અનિત્ય આદિ અનેક ધર્મોનો નિર્ણયાત્મકપણે જે બોધ થાય તેને પ્રમાણ કહેવાય છે.

જૈનદર્શનકારો “જ્ઞાન”ને જ પ્રમાણ જણાવે છે. કારણ કે, જ્ઞાન જ આ જીવને ઈષ્ટમાં પ્રવૃત્તિ અને અનિષ્ટમાં નિવૃત્તિ કરાવે છે. આ આમ્રફળ છે. એવું જ્ઞાન થાય તો જીવ પ્રવૃત્તિ કરે છે. આ સર્પ છે એવું જ્ઞાન થાય તો જીવ નિવૃત્તિ કરે છે. માટે જ્ઞાન જ હિત-અહિતમાં પ્રવર્તક-નિવર્તક હોવાથી પ્રમાણ કહેવાય છે.

સૂત્ર (૧-૧૧) પ્રયોજન : પરોક્ષ પ્રમાણ કયું છે ? તે આ સૂત્રમાં કહે છે.

આદ્યે પરોક્ષમ્	૧-૧૧
આદ્યે પરોક્ષમ્	૧-૧૧
આદ્યે પરોક્ષમ્	૧-૧૧

શબ્દાર્થ : આદ્યે = પ્રારંભના બે- મતિ અને શ્રુત, પરોક્ષમ્ = પરોક્ષ, ઈન્દ્રિયની મદદથી થતાં જ્ઞાન છે.

સૂત્રાર્થ : પ્રથમના બે જ્ઞાનો (મતિજ્ઞાન અને શ્રુતજ્ઞાન) પરોક્ષ છે.

ભાવાર્થ : જે આદિમાં હોય તેને આદ્ય કહેવાય છે. આદ્ય શબ્દનું દ્વિવચનનું રૂપ આદ્યે થયું છે. આદ્યે એટલે પહેલાના બે જ્ઞાનો એવો અર્થ થાય છે. પહેલા બે જ્ઞાન

મતિ અને શ્રુત છે માટે મતિજ્ઞાન અને શ્રુતજ્ઞાન આ બે જ્ઞાનો પરોક્ષ છે તેવો અર્થ કરવો. આ બંને જ્ઞાન ઈન્દ્રિય અને મનની સહાયતાથી ઉત્પન્ન થાય છે તેથી તે બંનેને પરોક્ષ પ્રમાણ ગણાય છે.

શંકા : મતિજ્ઞાન અને શ્રુતજ્ઞાનને પરોક્ષ કેમ કહ્યા ?

સમાધાન : જૈન પરંપરા પ્રમાણે પર અર્થાત્ બીજાની સહાયતા વડે જે જ્ઞાન થાય છે તેને પરોક્ષજ્ઞાન કહેવાય છે. મતિજ્ઞાન અને શ્રુતજ્ઞાન ઈન્દ્રિય, મન, પરનો ઉપદેશ વગેરે કારણો સિવાય થઈ શકતાં નથી. તેથી તે બંનેને પરોક્ષ કહ્યા છે.

સૂત્ર (૧-૧૨) પ્રયોજન : પ્રત્યક્ષ પ્રમાણનું સ્વરૂપ બતાવે છે.

પ્રત્યક્ષમન્યત્	૧-૧૨
પ્રત્યક્ષમન્યત્	૧-૧૨
પ્રત્યક્ષમ્ અન્યત્	૧-૧૨

શબ્દાર્થ : પ્રત્યક્ષ = ઈન્દ્રિયની મદદ વિના થતું જ્ઞાન, અન્યત્ = બાકીના (અવધિ-મન:પર્યવ-કેવળ).

સૂત્રાર્થ : બાકીનાં ત્રણ જ્ઞાનો પ્રત્યક્ષ છે.

ભાવાર્થ : પૂર્વે પાંચ જ્ઞાન કહ્યા છે. તેમાંના પ્રથમના બે જ્ઞાનને પરોક્ષ પ્રમાણ ગણાવ્યાં માટે અન્ય એટલે બાકીના ત્રણ પ્રત્યક્ષ પ્રમાણ થાય. અવધિ, મન:પર્યવ અને કેવળ એ ત્રણ જ્ઞાન પ્રત્યક્ષ છે. આ જ્ઞાનને પ્રત્યક્ષ એટલા માટે કહ્યાં છે કે તે ઈન્દ્રિય તથા મનની સહાય વિના આત્મામાં જ સ્વતંત્રપણે જ ઉત્પન્ન થાય છે.

શંકા : વિભંગજ્ઞાનને પ્રત્યક્ષ કેમ નથી ગણતા ?

સમાધાન : વિભંગજ્ઞાન મિથ્યાદર્શનના ઉદયથી થતું હોવાથી તે સમ્યક્ નથી. માટે તેને જ્ઞાન કહી શકાય નહિ. અજ્ઞાન જ કહેવાય. અવધિજ્ઞાનને પ્રત્યક્ષ કહ્યું છે તેથી વિભંગજ્ઞાન પણ પ્રત્યક્ષ છે એમ સમજી લેવું.

શંકા : અવધિદર્શન અને કેવળદર્શન પણ આત્મા પ્રતિ નિયત છે. તો પ્રત્યક્ષ શબ્દથી આ બન્ને દર્શનો પણ ગ્રહણ કરવા ન જોઈએ ?

સમાધાન : આ શંકા વ્યાજબી નથી. એક કારણ તો એ છે કે, અહીં જ્ઞાનની અનુવૃત્તિ ચાલે છે. એટલે દર્શનની આપોઆપ જ નિવૃત્તિ થઈ જાય છે. બીજું અવધિજ્ઞાન કે કેવળજ્ઞાનની વાતમાં અવધિદર્શન અને કેવળદર્શન સમાવિષ્ટ થઈ જ જાય છે.

શંકા : મતિ અને શ્રુતજ્ઞાનને પ્રત્યક્ષ કેમ નથી ગણ્યું ? જ્ઞાન તો જ્ઞાનાવરણીય કર્મના ક્ષયોપશમથી થાય છે.

સમાધાન : જ્ઞાનાવરણના ક્ષયોપશમ થવા છતાં પણ ઈન્દ્રિય અને મનરૂપ એવા પર પદાર્થોના નિમિત્તથી જ જ્ઞાન થાય છે. મતિ અને શ્રુત પર પદાર્થોથી થતાં જ્ઞાન હોવાથી પરને આધીન છે. માટે પરોક્ષ કહેવાય છે.

જેઓ અક્ષનો અર્થ ઈન્દ્રિય કરે છે, તેમના માટે (તેમના મત પ્રમાણે) ઈન્દ્રિય નિમિત્તક જ્ઞાન પ્રત્યક્ષ ગણાય. પરંતુ અહીં દરેક વિષયની વિચારણાનો પાયો મોક્ષમાર્ગ છે. તેથી અહીં “અક્ષ”નો અર્થ “આત્મા” કર્યો છે. કેવળ આત્મા દ્વારા જ્ઞાન થાય તે પ્રત્યક્ષ અને જે જ્ઞાન ઈન્દ્રિયોની મદદથી થાય તે આધ્યાત્મિક દૃષ્ટિએ “પરોક્ષ” જ ગણાય છે.

શંકા : પ્રત્યક્ષમ્ અન્યત્ (સૂત્ર-૧-૧૨)માં અન્યત્ શબ્દ ક્યા સંદર્ભમાં લેવાય ?

સમાધાન : અન્યત્ શબ્દ સૂત્ર ૧-૧૦ અને સૂત્ર ૧-૧૧ ના સંદર્ભમાં છે. જે સૂત્ર પૂર્વે કહેલા સૂત્રના સંદર્ભમાં હોય તેને માટે અનુવૃત્તિ શબ્દ વપરાય છે. તેથી એમ કહી શકાય કે સૂત્ર ૧-૮, ૧-૧૦ અને ૧-૧૧ એ ત્રણે સૂત્રની અનુવૃત્તિ સૂત્ર ૧-૧૨ માં પ્રવર્તે છે.

સૂત્ર ૧-૧૨માં અન્યત્ શબ્દથી બાકીના ત્રણ જ્ઞાન પ્રત્યક્ષ (પ્રમાણ) છે તેમ સમજવું. કારણ કે, અવધિજ્ઞાન, મન:પર્યવજ્ઞાન અને કેવળજ્ઞાન ઈન્દ્રિય તથા મનની મદદ વિના ફક્ત આત્માની યોગ્યતાથી સાક્ષાત્ આત્માને જ ઉત્પન્ન થાય છે.

સૂત્ર (૧-૧૩) પ્રયોજન : મતિજ્ઞાનના પર્યાયવાચી (સમાનઅર્થી) શબ્દો જણાવે છે.

મતિસ્મૃતિસંજ્ઞાચિન્તાભિનિબોધ ઇત્યનર્થાન્તરમ્ ૧-૧૩

મતિસ્મૃતિસંજ્ઞાચિન્તાભિનિબોધ ઇત્યનર્થાન્તરમ્ ૧-૧૩

મતિ-સ્મૃતિ-સંજ્ઞા-ચિન્તા-અભિનિબોધ ઇતિ અનર્થાન્તરમ્ ૧-૧૩

શબ્દાર્થ : મતિ = મનન કરવું, સ્મૃતિ = યાદ કરવું, સંજ્ઞા = વર્તમાનની વિચારણા કરવી, ચિન્તા = ભાવિની વિચારણા કરવી, અભિનિબોધ = ઈન્દ્રિયો દ્વારા થતો બોધ, ઇતિ = આ પ્રમાણે, અનર્થાન્તરમ્ = એક અર્થવાળા.

સૂત્રાર્થ : મતિ, સ્મૃતિ, સંજ્ઞા, ચિન્તા અને અભિનિબોધ એ પાંચે શબ્દો એક જ અર્થવાળા છે. (અર્થાત્ એ પાંચે શબ્દોનો અર્થ મતિજ્ઞાન થાય છે).

ભાવાર્થ : મતિ શબ્દના પર્યાયવાચી નામોનો ઉલ્લેખ કરીને લોકવ્યવહારમાં પ્રસિદ્ધ એવા અન્ય નામો જણાવ્યા છે. એ રીતે શબ્દ ભેદ હોવા છતાં અર્થભેદ નથી તે વાતનું સૂચન કરે છે.

મતિ તે વર્તમાન વિષયને ગ્રહણ કરે છે. અર્થાત્ ઈન્દ્રિયો કે મન દ્વારા વર્તમાનમાં વિદ્યમાન વિષયનો જે બોધ તે મતિજ્ઞાન.

સ્મૃતિ : તે ભૂતકાળના વિષયને ગ્રહણ કરે છે. પૂર્વે અનુભવેલ વસ્તુનું સ્મરણ તે સ્મૃતિજ્ઞાન.

સંજ્ઞા : ભૂતકાળના વિષયને વર્તમાન કાળનો વિષય બનાવે છે. પૂર્વે અનુભવેલી વસ્તુને વર્તમાનમાં જોતાં “તે જ આ વસ્તુ છે” (જે મેં પૂર્વે જોઈ હતી) એ પ્રમાણે થતું જ્ઞાન તે સંજ્ઞાજ્ઞાન.

ચિન્તા : ભવિષ્યકાળના વિષયને ગ્રહણ કરે છે. ભવિષ્ય માટેની વિચારણા કરવી તે ચિન્તા જ્ઞાન.

અભિનિબોધ : આ શબ્દ મતિ-સ્મૃતિ-સંજ્ઞા-ચિન્તા એ બધા જ્ઞાનો માટે વપરાય છે. અર્થાત્ મતિ જ્ઞાનાવરણીય કર્મના ક્ષયોપશમથી ઉત્પન્ન થતાં બધા જ્ઞાનોને માટે અભિનિબોધ

એ સામાન્ય શબ્દ છે. જેમ કે, રોકડા પૈસા, ઘર, ફર્નીચર, દાગીના વગેરે સામાન્યથી મિલકત શબ્દથી ઓળખવા, તેમ છતાં દરેક પ્રકારની મિલકત માટે જુદા-જુદા શબ્દો છે. આથી મિલકત માટે મિલકત એ સામાન્ય શબ્દ છે. જ્યારે રોકડ નાણા વગેરે વિશેષ શબ્દો છે. તે જ રીતે અભિનિબોધ શબ્દ સર્વ પ્રકારના મતિજ્ઞાન માટે છે. વિશેષ પ્રકારના મતિજ્ઞાન માટે મતિ, સ્મૃતિ આદિ શબ્દો છે.

શંકા : અભિનિબોધ શબ્દનો અર્થ શું ?

સમાધાન : અભિ એટલે સન્મુખ રહેલા પદાર્થનો 'નિ' એટલે નિશ્ચયાત્મક (જે બોધ). અભિનિબોધ એટલે સન્મુખ રહેલા પદાર્થનો નિશ્ચયાત્મક બોધ. તે મતિજ્ઞાનનો પર્યાયવાચી શબ્દ છે.

આ સૂત્રમાં મતિજ્ઞાનના પર્યાયવાચી શબ્દો જણાવેલા છે. સ્મૃતિમાં પૂર્વે અનુભવેલી વાતનું સ્મરણ હોય છે. પરંતુ તે પણ મતિજ્ઞાન જ છે.

કારણ સ્મૃતિ તો પૂર્વે અનુભવેલ પદાર્થની હોય. આત્મસ્વરૂપનું યથાર્થ જ્ઞાન કે ચિંતવના પૂર્વે કરી હોય તો સ્મરણ થાયને ? પ્રભુજીને વંદન અથવા પ્રભુની ભક્તિ કરી હોય તો સ્મરણ થાયને ? વીતરાગવાણીનું શ્રવણ મનન કર્યું હોય તો સ્મરણ થાયને ?

જો મોક્ષમાર્ગને સમજ્યા હો તો તેને અનુસરતી પ્રવૃત્તિ કરવી જેથી તેનું સ્મરણ રહે. આવો જ બીજો શબ્દ છે ચિંતાજ્ઞાન “જો આમ હશે તો તેમ થશે” એવી આપણે ચિંતા કરીએ છીએ. મનમાં ચિંતન તો થવાનું જ છે, તો શુભ ચિંતન કેમ ન કરવું ? છેલ્લે અશુભ ચિંતનને ટાળવા માટે પણ શુભનું ચિંતન-મનન કરવું.

સૂત્ર (૧-૧૪) પ્રયોજન : મતિજ્ઞાનની ઉત્પત્તિના નિમિત્તો જણાવે છે.

તદિન્દ્રિયાનિન્દ્રિયનિમિત્તમ્ ૧-૧૪

તદિન્દ્રિયાનિન્દ્રિયનિમિત્તમ્ ૧-૧૪

તદ્ ઈન્દ્રિય-અનિન્દ્રિય-નિમિત્તમ્ ૧-૧૪

શબ્દાર્થ : તદ્ = તે, ઈન્દ્રિય = સ્પર્શ, રસ, ઘ્રાણ, ચક્ષુ અને શ્રોત્ર, અનિન્દ્રિય = મન (અભ્યંતર ઈન્દ્રિય), નિમિત્તમ્ = નિમિત્તથી.

સૂત્રાર્થ : તે (મતિજ્ઞાન), ઈન્દ્રિય અને અનિન્દ્રિયની સહાયતાથી ઉત્પન્ન થાય છે.

ભાવાર્થ : ત્વચા (ચામડી), રસના (જીભ), નાક, આંખ અને કાન એ પાંચ બાહ્યઈન્દ્રિયો છે. આ પાંચ ઈન્દ્રિયો દ્વારા અનુક્રમે સ્પર્શ, રસ, ગંધ, રૂપ અને શબ્દનું મતિજ્ઞાન થાય છે.

અનિન્દ્રિય એટલે મન, તે નિમિત્તે જે જ્ઞાન થાય તેને અનિન્દ્રિય નિમિત્તક જ્ઞાન કહેવાય છે. જ્યારે સ્પર્શ આદિ વિષયનું મતિજ્ઞાન થાય છે ત્યારે સર્વ પ્રથમ વિષય કે વસ્તુની સાથે ઈન્દ્રિયનો સંબંધ થાય છે. ત્યારપછી ઈન્દ્રિય સાથે જોડાયેલા જ્ઞાનતંતુઓ મનને ખબર આપે છે. મન નિમિત્તે આત્મામાં તે વિષયનું મતિજ્ઞાન ઉત્પન્ન થાય છે. આ રીતે ઈન્દ્રિય અને મનની સહાયતા વડે મતિજ્ઞાન થાય છે.

ચક્ષુ વગેરે પાંચ ઈન્દ્રિય બાહ્ય સાધન છે અને મન આંતરિક સાધન છે તે કારણે ઈન્દ્રિય અને અનિન્દ્રિય એવો સંજ્ઞા ભેદ કર્યો છે. બાકી બંને મતિજ્ઞાનના નિમિત્ત રૂપ છે.

આપણે આત્માને નિમિત્તવાસી ગણ્યો છે, જ્યાં સુધી ઉપાદાન (આત્મા) સર્વથા શુદ્ધ ન બને અથવા શ્રેણી ન માંડે ત્યાં સુધી નિમિત્તની અસરો થતી રહે છે. આવા ઈન્દ્રિયો કે અનિન્દ્રિયના નિમિત્તો દ્વારા મતિજ્ઞાન થાય છે તેમ આ સૂત્ર જણાવે છે.

ઈન્દ્રિયને અશુભ નિમિત્તો મળતાં અશુભ ગ્રહણ થાય છે અને શુભ નિમિત્તો મળતાં શુભ ગ્રહણ થાય છે. તેથી આત્માએ ઈન્દ્રિય - અનિન્દ્રિય નિમિત્તો વડે શુભમાં - શુભ યોગોમાં પ્રવર્તવું જેથી પ્રાપ્ત થતા શુભ યોગો સમ્યગ્દર્શન અને સમ્યગ્જ્ઞાન દ્વારા સમ્યક્ ચારિત્ર તરફ ગતિ કરાવે, પરંતુ અશુભ નિમિત્તોમાં ન જવું કારણ કે અશુભ નિમિત્તોનો યોગ થતાં આ જીવ અશુભ વિચારોમાં જોડાય જેનાથી કર્મનો આશ્રવ થાય.

સૂત્ર (૧-૧૫) પ્રયોજન : મતિજ્ઞાનના ભેદો જણાવી જ્ઞાન પ્રાપ્તિનો ક્રમ પણ જણાવે છે.

અવગ્રહેહાપાયધારણા: ૧-૧૫

અવગ્રહેહાપાયધારણા: ૧-૧૫

અવગ્રહ-ઈહા-અપાય-ધારણા: ૧-૧૫

શબ્દાર્થ : અવગ્રહ = અવ્યક્તજ્ઞાન, જેમ કે, “આ કંઈક છે.” ઈહા = આ હશે કે પેલું હશે ? એવા વિકલ્પોવાળું જ્ઞાન, અપાય = ઈહા દ્વારા ગ્રહણ કરેલા વિકલ્પો દ્વારા થતું લેવાતું નિર્ણયાત્મક જ્ઞાન, ધારણા = નિર્ણયાત્મક થયેલા જ્ઞાનને ધારી રાખવું.

સૂત્રાર્થ : (મતિજ્ઞાનના) અવગ્રહ, ઈહા, અપાય અને ધારણા એમ મુખ્ય ચાર ભેદો છે.

ભાવાર્થ : અવગ્રહ : ઈન્દ્રિય સાથે વિષયનો સંબંધ થતાં “આ કંઈક છે” એવો અવ્યક્ત બોધ થવો. જેમ કે ગાઢ અંધકારમાં કંઈક સ્પર્શ થતાં આ કંઈક છે એમ જ્ઞાન થાય પણ “શું છે” એ ખબર ન પડે. આ પ્રમાણે જે અવ્યક્ત જ્ઞાન થયું તે અવગ્રહ કહેવાય.

ઈહા : “કંઈક છે” એવો બોધ થયા બાદ “તે શું છે” એવી જિજ્ઞાસા થાય છે. “તે શું છે ?” એવી જિજ્ઞાસાને સંતોષવા અર્થાત્ “તે વસ્તુ શું છે ?” એનો નિર્ણય કરવા માટે થતી વિચારણા તે ઈહા કહેવાય છે.

જેમ કે કોઈક ચીજનો સ્પર્શ થયો અને અવ્યક્ત જ્ઞાન થયું તે અવગ્રહ કલ્પો. ત્યાર પછી એવો વિચાર કરે કે આ સ્પર્શ દોરડાનો છે કે સર્પનો ? ના, જરૂર દોરડું હોવું જોઈએ. સાપ તો ફુંફાડો મારે. આવી વિચારણા તે ઈહા મતિજ્ઞાન કહેવાય.

અપાય : ઈહા પછી આ વસ્તુ અમુક જ છે તેવો જે નિર્ણય તે અપાય. ઉપર આપેલા ઉદાહરણથી ચોક્કસ નિર્ણય પર આવીએ કે આ સર્પનો સ્પર્શ નથી પણ દોરડાનો જ સ્પર્શ છે. આ રીતે કરાયેલા નિર્ણયને અપાય મતિજ્ઞાન કહેવાય છે.

ધારણા : અપાય દ્વારા નિર્ણય થયા બાદ તેનો ઉપયોગ ટકી રહે તે ધારણા.

ધારણાના ત્રણ ભેદો છે.

(૧) અવિચ્ચુતિ ધારણા (૨) વાસના ધારણા અને (૩) સ્મૃતિધારણા

(૧) અવિચ્ચુતિ ધારણા : અપાય થયા પછી અંતર્મુહૂર્ત સુધી તે જ વિષયનો ઉપયોગ ચાલું રહે છે. વિચ્ચુત થતો નથી. તેને અવિચ્ચુતિ ધારણા કહેવાય છે.

(૨) વાસના ધારણા : અવિચ્ચુતિ ધારણાથી આત્મામાં તે વિષયના જે સંસ્કાર પડે છે તે સંસ્કાર સ્વરૂપ વાસના ધારણા.

(૩) સ્મૃતિ ધારણા : આત્મામાં પડેલા જ્ઞાનના સંસ્કારો નિમિત્ત મળતાં જાગૃત બને છે. એથી આપણે પૂર્વે અનુભવેલા પ્રસંગને યાદ કરી શકીએ છીએ. પૂર્વે અનુભવેલા પ્રસંગનું સ્મરણ તે સ્મૃતિ ધારણા. સ્મૃતિમાં કારણ વાસના (સંસ્કાર) ધારણા છે. જેના સંસ્કાર આત્મામાં ન પડ્યા હોય તેનું કદી સ્મરણ થતું નથી.

સૂત્ર (૧-૧૬) પ્રયોજન : વિષયના ભેદથી અને ક્ષયોપશમના ભેદથી અવગ્રહાદિના ભેદો જણાવે છે.

बहुबहुविधक्षिप्रानिश्रितासंदिग्धध्रुवाणां सेतराणाम् ૧-૧૬

બહુબહુવિધક્ષિપ્રાનિશ્રિતાસંદિગ્ધધ્રુવાણાં સેતરાણામ્ ૧-૧૬

બહુ-બહુવિધ-ક્ષિપ્ર-અનિશ્રિત-અસંદિગ્ધ-ધ્રુવાણાં સેતરાણામ્ ૧-૧૬

શબ્દાર્થ : ભાવાર્થમાં આપેલ છે.

સૂત્રાર્થ : બહુ, બહુવિધ, ક્ષિપ્ર, અનિશ્રિત, અસંદિગ્ધ અને ધ્રુવ એ છ ભેદો તથા તે છ ભેદોના પ્રતિપક્ષી (વિપરીત) અબહુ, અબહુવિધ, અક્ષિપ્ર, નિશ્રિત, સંદિગ્ધ અને અધ્રુવ એમ કુલ બાર પ્રકારે અવગ્રહ - ઈહા - અપાય - અને ધારણા થાય છે. આ રીતે મતિજ્ઞાનના ઘણા ભેદો થાય છે.

ભાવાર્થ : સૂત્ર ૧-૧૫ માં અવગ્રહનું સ્વરૂપ વર્ણવેલું છે. ક્ષયોપશમની તરતમતાથી અહીં બહુ, અબહુ વગેરે વિવિધ ભેદો પડેલા છે. આ ૧૨ ભેદોમાંથી દરેકના અવગ્રહ, ઈહા, અપાય અને ધારણા થાય છે. મતિજ્ઞાન ક્ષયોપશમ ભાવનું છે. ક્ષયોપશમભાવ હીનાધિકપણે અનેક પ્રકારનો હોય છે.

- (૧) બહુગ્રાહી : જેમ કે વાજા વાગતા સાંભળીને તેના શબ્દને અનુસારે શરણાઈ, ઢોલ, નગારા, પડધમ, વગેરેને ભિન્ન-ભિન્ન વાજિંત્ર રૂપે જાણી શકે તે બહુગ્રાહી.
- (૨) અબહુગ્રાહી : દરેક વાજિંત્રનો અવાજ ન પારખી શકે પરંતુ વાજા વાગે છે. એટલું જ જાણે તે અબહુગ્રાહી.
- (૩) બહુવિધગ્રાહી : દ્રવ્યના પર્યાયનો પણ ભેદ જાણે તે બહુવિધગ્રાહી. જેમ કે આ શરણાઈ તાલમાં વાગે છે, આ બીન તાલમાં વાગે છે, આ ઢોલ ખોખરૂ વાગે છે, પેલું ઢોલ સારું વાગે છે વગેરે.
- (૪) અબહુવિધગ્રાહી : દ્રવ્યના એકાદ પર્યાયને જાણે પરંતુ વધારે પર્યાય ને ન જાણે.
- (૫) ક્ષિપ્રગ્રાહી : ઈન્દ્રિય અને વિષયનો યોગ થતાં વિષયને તરત જ જાણી શકે. જેમકે સંગીતના સ્વરો સંભળાય કે તરત જ આ શરણાઈ, સીતાર, હારમોનીયમનો અવાજ છે તેમ ઝડપથી જાણી શકે.
- (૬) અક્ષિપ્રગ્રાહી : ક્ષયોપશમની મંદતાને કારણે વિષયનું જ્ઞાન વિલંબથી થાય. જેમકે સંગીતના સૂરોમાં શરણાઈ, સીતાર, હારમોનીયમ વગેરે વાગતા હોય પણ પોતાના જ્ઞાન વડે ઘણા સમય પછી જાણે.
- (૭) અનિશ્ચિતગ્રાહી : બાહ્ય કોઈપણ પ્રકારના લિંગ - નિશાની વિના અનુભવ બળે જ્ઞાન થવું તે. જેમકે ધજાને જોયા વિના આ જિનમંદિર છે એમ જાણી શકે.
- (૮) નિશ્ચિતગ્રાહી : બાહ્ય કોઈપણ પ્રકારના લિંગ (ચિહ્ન) ના આધારે જાણે તે. જેમ કે ધજા દેખીને આ જિનમંદિર છે એમ જાણવું તે.
- (૯) અસંદિગ્ધગ્રાહી : કોઈપણ જાતના સંદેહ વિના ચોક્કસપણે જાણવું તે. જેમ કે આ સ્પર્શ ચંદનનો જ છે ફુલનો નથી. તેવું નિશ્ચિત જ્ઞાન - શંકારહિત જ્ઞાન.
- (૧૦) સંદિગ્ધગ્રાહી : જે કંઈ જાણે તેમાં સંદેહ હોય. આ સ્પર્શ શીતળ છે પણ તે ચંદનનો હશે કે પુષ્પનો હશે ?
- (૧૧) ધ્રુવગ્રાહી : જે કંઈ જાણ્યું તે લાંબા કાળ સુધી યાદ રહે તે.
- (૧૨) અધ્રુવગ્રાહી : જે કંઈ જાણ્યું તે લાંબા કાળ સુધી યાદ ન રહે. ક્ષયોપશમની મંદતાને લીધે જાણ્યા પછી ભૂલી જવાય તે.

આ સૂત્રમાં જે બહુ - અબહુ વગેરે બાર ભેદ જણાવ્યા તેમાં આગળ જણાવ્યા પ્રમાણે ક્ષયોપશમની વિચિત્રતા મુખ્ય છે.

ક્ષયોપશમની તીવ્રતા કે મંદતા પ્રમાણે આ જ્ઞાન થાય છે. જે આત્મા આ ભેદોને બરાબર સમજીને વિચારશે તો તે આત્માને સમજાશે કે મને જે ઓછું કે અધિક જ્ઞાન થાય છે તેમાં કારણભૂત મારા જ કર્મોનો ક્ષયોપશમ છે. જો તેમાંથી છુટવું હોય તો જ્ઞાનાવરણીય કર્મોની નિર્જરા કરતા કરતા ક્ષયોપશમમાંથી ક્ષાયિક ભાવ તરફ ગતિ કરવી જોઈએ અને ક્ષાયિકજ્ઞાન મારે પ્રાપ્ત કરવું જોઈએ.

સૂત્ર (૧-૧૭) પ્રયોજન : સામાન્યથી અવગ્રહ વગેરેનો વિષય જણાવે છે.

અર્થસ્ય	૧-૧૭
અર્થસ્ય	૧-૧૭
અર્થસ્ય	૧-૧૭

શબ્દાર્થ : અર્થસ્ય = અર્થના.

સૂત્રાર્થ : અવગ્રહ, ઈહા, અપાય અને ધારણા એ મતિજ્ઞાનના ચારે ભેદો અર્થને ગ્રહણ કરે છે.

ભાવાર્થ : અર્થસ્ય શબ્દમાં એકવચન મુક્યું છે, તેનો હેતુ એ છે કે એક જ વિષયને જાણવામાં ઈન્દ્રિય મદદગાર થતી હોય છે અને તેનો જ જ્ઞાનોપયોગ આત્મામાં થાય છે. એટલે એક સમયમાં એક જ ઉપયોગ પ્રવર્તે છે.

સૂત્રનો સમગ્ર અર્થ એ છે કે પાંચ ઈન્દ્રિયોના અને મનના વિષયભૂત વર્ણાદિ રૂપ અને તે જેમાં હોય તે દ્રવ્યોરૂપ અર્થોને જાણવા માટે પાંચ ઈન્દ્રિયો અને છઠ્ઠું મન પ્રવૃત્તિ કરે છે તે વખતે આત્મામાં અનુક્રમે અવગ્રહ - ઈહા - અપાય - ધારણાના ઉપયોગરૂપે મતિ જ્ઞાનોપયોગ બહુ-બહુવિધ આદિ બાર ભેદ પ્રવર્તે છે.

શંકા : અર્થ એટલે વસ્તુ. દ્રવ્ય અને પર્યાય બંને વસ્તુને અર્થ કહેવાય, તો ઈન્દ્રિય - અનિન્દ્રિય (એટલે કે મન) આ સર્વે ઈન્દ્રિયો - અવગ્રહ - ઈહા - અપાય અને ધારણાના જ્ઞાન સ્વરૂપે દ્રવ્યરૂપ વસ્તુને ગ્રહણ કરે છે કે પર્યાયરૂપ વસ્તુને ગ્રહણ કરે છે?

સમાધાન : અવગ્રહ - ઈહા - અપાય - ધારણા આદિ જ્ઞાન મુખ્યપણે પર્યાયને ગ્રહણ કરે છે. સંપૂર્ણ દ્રવ્યને નહિ. દ્રવ્યને એ પર્યાય થકી જાણે છે કેમકે ઈન્દ્રિય અને મનનો મુખ્ય વિષય પર્યાય જ છે. પર્યાય દ્રવ્યનો એક ધર્મ છે. પરિણામે અવગ્રહ ઈહા વગેરે જ્ઞાન દ્વારા જ્યારે ઈન્દ્રિયો કે મન પોતપોતાના વિષયભૂત પર્યાયને જાણે છે તે તે પર્યાય દ્રવ્યને પણ અંશતઃ જાણે છે. કેમકે દ્રવ્યને છોડીને પર્યાય રહી શકતો નથી.

જેમ કે ચક્ષુનો વિષય રૂપ અને આકાર છે કે જે પુદ્ગલ દ્રવ્યના અમુક પર્યાયો છે. જ્યારે ચક્ષુ કેરી વગેરેને ગ્રહણ કરે છે ત્યારે ભાવાર્થ એટલો કે તે કેરીના રૂપ અને આકારને જાણે છે. અહીં સ્થુલ દષ્ટિએ તો ચક્ષુ દ્વારા કેરીનું ગ્રહણ થયું હોય તેમ લાગે છે પણ ખરેખર કંઈ આખી કેરીનું ગ્રહણ થયું નથી. કેરીમાં તો સ્પર્શ, રસ, ગંધ અને વર્ણ એમ બધું જ છે. પરંતુ ચક્ષુથી આ પર્યાયો જાણાતા નથી. માત્ર રૂપ જ જણાય છે.

કોઈપણ એક ઈન્દ્રિય એક વસ્તુના સંપૂર્ણ પર્યાયોને જાણી શકતી નથી. તેથી સમાધાન એટલું થઈ શકે કે ઈન્દ્રિય અનિન્દ્રિયજન્ય અવગ્રહ, ઈહા વગેરે ચારે જ્ઞાનો પ્રથમ પર્યાયને જ મુખ્યપણે વિષય બનાવે છે અને તે પર્યાય થકી દ્રવ્યોને જાણે છે.

સૂત્ર (૧-૧૮) પ્રયોજન : અવગ્રહ-ઉપયોગ વિષયની વિશેષતા જણાવે છે.

વ્યઙ્ગનસ્યાવગ્રહઃ	૧-૧૮
વ્યંજનસ્યાવગ્રહઃ	૧-૧૮
વ્યંજનસ્ય અવગ્રહઃ	૧-૧૮

સૂત્રાર્થ : વ્યંજનનો અવગ્રહ જ થાય છે. ઈહા-અપાય કે ધારણા થતા નથી.

ભાવાર્થ : વ્યંજનાવગ્રહમાં અર્થનું અવ્યક્તપણું છે જ્યારે અર્થાવગ્રહમાં અર્થનું વ્યક્તપણું એટલે કે પ્રગટપણું છે. દષ્ટાંતથી વિચારીએ. અંધકારમાં અથવા બેધ્યાનપણે પુસ્તકનો સ્પર્શ થાય ત્યારે ક્ષણવાર તે વસ્તુનું જ્ઞાન પ્રગટપણે થતું નથી. પુસ્તકના સ્પર્શ વિશે આ અવ્યક્તજ્ઞાન તે વ્યંજનાવગ્રહ. જ્યારે પ્રગટરૂપે પુસ્તકનું સ્પર્શ જ્ઞાન થાય ત્યારે તેને અર્થાવગ્રહ કહેવાય.

અવ્યક્તનો અર્થ : એક માટીનું કોરું વાસણ હોય તેને પાણીના ટીપા નાંખી ભીંજવવાનું શરૂ કરવામાં આવે ત્યારે થોડાક ટીપા પડવા છતાં તે સુકાઈ જાય છે.

જોનારને તો તે વાસણ કોરું જ લાગશે. છતાં યુક્તિથી તો તે ભીનું છે એ વાત માનવી જ પડશે. અહીં જ્યાં સુધી માટીનું વાસણ પાણી ચૂસી જાય છે ત્યાં સુધી તેમાં પાણી દેખાતું નથી છતાં તે વાસણ પાણી વગરનું તો ન જ કહી શકાય. પાણી છે પણ અવ્યક્ત રૂપે છે.

આ રીતે કાન-નાક-જીભ અને ત્વચા એ ચાર ઈન્દ્રિયોનો પોતાના વિષય સાથે સંબંધ થવા દ્વારા જ્ઞાન ઉત્પન્ન થઈ શકે છે પણ થોડા સમય સુધી વિષય સાથે ઈન્દ્રિયનો મંદ સંબંધ રહેતો હોવાથી પ્રગટ જ્ઞાન જણાતું નથી. યુક્તિથી તો માટીના વાસણની ભીનાશની માફક અહીં પણ જ્ઞાનનો આરંભ થયો છે તે વાત માનવી જ પડશે. આ અવ્યક્ત જ્ઞાન તે વ્યંજનાવગ્રહ. અહીં એક વાતની નોંધ લેવી જરૂરી છે કે વ્યંજનાવગ્રહ દ્વારા વિષયનું સ્વરૂપ જ સ્પષ્ટ નથી તો પછી ઈહા - અપાય - ધારણાનું જ્ઞાન તો થવાનું જ ક્યાંથી છે ? તેથી અવ્યક્ત એવા આ વ્યંજનાવગ્રહને ઈહા, અપાય વગેરે હોતા જ નથી.

વ્યંજનાવગ્રહમાં જ્ઞાનની જરા પણ અભિવ્યક્તિ થતી નથી.

અર્થાવગ્રહમાં “કંઈક છે” એમ સામાન્ય જ્ઞાનની અભિવ્યક્તિ થાય છે.

અહીં એટલું ધ્યાન રાખવું જરૂરી છે કે, અર્થાવગ્રહ થાય તે પહેલા વ્યંજનાવગ્રહ થાય એ નિયમ છે પણ વ્યંજનાવગ્રહ થાય તો અર્થાવગ્રહ થાય જ એવો નિયમ નથી. આપણે જ્યારે વિચારમાં મશગૂલ હોઈએ ત્યારે કાને અનેક શબ્દો અથડાવા છતાં કર્ણોન્દ્રિય અને શબ્દના સંયોગ રૂપ વ્યંજનાવગ્રહ થવા છતાં અર્થાવગ્રહ નથી થતો, એથી આપણને એ શબ્દોનો જરાપણ બોધ થતો નથી.

તેવી જ રીતે મન પણ અતિ દૂર રહેલા શત્રુંજય ગિરિરાજનું ચિંતન-મનન કરે છે પરંતુ મનનો અને શત્રુંજયનો સંયોગ થતો નથી. માટે મન અપ્રાપ્યકારી છે.

આ પ્રમાણે ચક્ષુ અને મન વિના બાકીની ચાર ઈન્દ્રિયો વિષયની સાથે સંયોગ પામીને વિષયને જાણે છે માટે તે ચાર ઈન્દ્રિયો પ્રાપ્યકારી છે અને તે ચાર ઈન્દ્રિયોનો જ વ્યંજનાવગ્રહ થાય છે.

જેમકે કોઈ ભાઈ ભર ઉંઘમાં સૂતા છે. તેને જગાડવા માટે કોઈએ બૂમ પાડી, પણ ભાઈ જાગ્યા નહિ. પહેલી સાત બૂમ સુધી ભાઈને કંઈ અસર ન થઈ અને ૮ મી બૂમે ભાઈએ આંખ ખોલી. શું બન્યું ? પહેલી સાત બૂમ સુધી શબ્દો તેના કાનમાં પ્રવેશ્યા તે વખતે ઈન્દ્રિયની સાથે શબ્દનો સંપર્ક થવાથી જે પ્રક્રિયા થઈ તે વ્યંજનાવગ્રહ થયો

કહેવાય છે. આઠમી ભૂમે જ્યારે આંખ ખોલી તે વખતે અર્થનો બોધ થતો હોવાથી અર્થાવગ્રહ થાય છે.

આત્માની આવૃત્ત ચેતનાશક્તિ પરાધીનતાવાળી હોવાથી તેને પ્રગટ કરવા ઈન્દ્રિય અને મનની બાધ મદદ જોઈએ.

અહીં વ્યંજનાવગ્રહમાં પણ ચક્ષુ સિવાયની ચાર ઈન્દ્રિયોનો જ વિષય સાથે સંબંધ એ જ્ઞાનની ઉત્પત્તિમાં કારણ છે. જ્યાં સુધી કર્મના આવરણો રહેલા છે ત્યાં સુધી તો મતિશ્રુત જ્ઞાન વડે જ તેને દૂર કરવા પડશે. મતિના ભેદો રૂપે જ અહીં ઈન્દ્રિયજન્ય જ્ઞાનની વાત કરી છે. આ સૂત્રનો સાર એ જ કે ઈન્દ્રિયોને પ્રશસ્તમાં પ્રવર્તાવવી.

સ્પર્શથી વીતરાગની પૂજા કેમ ન કરવી ?

રસના (જીભ) પ્રભુના ગુણગાનમાં કેમ ન પ્રવર્તે ?

શ્રવણ (કાન) દ્વારા વીતરાગની વાણી જ કેમ ન સાંભળવી ?

જો ઈન્દ્રિયો શુભમાં જ પ્રવર્તશે તો તેના ઈલા - અપાય - ધારણા થતાં સંખ્યાતા વર્ષ સુધી તે ધારણા આત્મા ટકાવી શકશે.

શંકા : ઈન્દ્રિય અને વિષયનો સંયોગ થતાં જો વિષય ન જણાય તો વ્યંજનાવગ્રહ થાય છે તેમ તમે કહ્યું તે સમજાયું પણ આ તો તદ્દન અજ્ઞાનઅવસ્થા કહેવાય. જ્યાં અલ્પ પણ જ્ઞાનની માત્રા નથી તેવા વ્યંજનાવગ્રહને મતિજ્ઞાનના ભેદ તરીકે કેમ ગણાવો છો?

સમાધાન : તમારો પ્રશ્ન વ્યાજબી છે પરંતુ થોડાક સૂક્ષ્મમાં જઈએ તો તેનું રહસ્ય સમજાશે. જેમ ગરમ તવી (લોઢી) ઉપર નાંખેલા પાણીના પહેલા ૧૦ ટીપા ચૂસાઈ જાય છે અને તવી કોરી દેખાય છે પણ ૧૧ મું ટીપું પડતાં તવી ભીની દેખાય છે. ૧૧ મું ટીપું કેમ ન ચૂસાઈ ગયું ? કારણ આગળના ૧૦ ટીપાની અસરથી ૧૧ મું ટીપું પડતા તવી ભીની દેખાઈ. તેવી જ રીતે પહેલી સાત ભૂમ સુધીના કાનમાં પ્રવેશેલા શબ્દો સર્વથા નષ્ટ થતા નથી. અલ્પ અલ્પ જ્ઞાન માત્રાને તો તે શબ્દો ખોલતા જ જાય છે. પરંતુ તે જ્ઞાનમાત્રા અલ્પપ્રમાણમાં હોવાથી અનુભવમાં આવતી નથી. તેથી જ આઠમી ભૂમે જ્ઞાનમાત્રા વધતી હોવાથી ભાઈ જાગે છે જે અર્થાવગ્રહ કહેવાય છે.

સૂત્ર (૧-૧૯) પ્રયોજન : વ્યંજનાવગ્રહ કઈ ઈન્દ્રિયોમાં થતો નથી તે આ સૂત્રમાં જણાવ્યું છે.

ન ચક્ષુરનિન્દ્રિયાભ્યામ્ ૧-૧૯

ન ચક્ષુરનિન્દ્રિયાભ્યામ્ ૧-૧૯

ન ચક્ષુઃ અનિન્દ્રિયાભ્યામ્ ૧-૧૯

શબ્દાર્થ : ચક્ષુઃ = આંખ, અનિન્દ્રિય = મન, ન = નહીં.

સૂત્રાર્થ : ચક્ષુ અને મન વડે (વ્યંજનાવગ્રહ) થતો નથી.

ભાવાર્થ : ચક્ષુ અને મન (અનિન્દ્રિય) પદાર્થોને સ્પર્શ્યા વિના જ પોતપોતાના વિષયોને જાણી શકે છે. તેથી ચક્ષુ અને મનનું વ્યંજનાવગ્રહરૂપ મતિજ્ઞાન થતું નથી પણ અર્થાવગ્રહ, ઈલા, અપાય અને ધારણા રૂપ ચાર પ્રકારે મતિજ્ઞાન પ્રવર્તે છે. ટૂંકમાં ચક્ષુ અને મન વડે થતા મતિજ્ઞાનમાં વ્યંજનાવગ્રહ વિના સીધો જ અર્થાવગ્રહ થાય છે.

આંખથી દૂર રહેલી વસ્તુને આંખ જોઈ શકે છે. હજારો માઈલ દૂર રહેલ વસ્તુનું મન ચિંતન કરી શકે છે. પરંતુ સ્પર્શનેન્દ્રિય વગેરે ચાર ઈન્દ્રિયો પોતાના વિષયની સાથે સંબંધ થાય તો જ તેનો બોધ કરી શકે છે. તેવી રીતે ચક્ષુ અને મન પદાર્થને અડીને બોધ કરતી નથી પણ અડ્યા વિના જ બોધ કરે છે. આથી જ ચક્ષુ અને મનને અપ્રાપ્યકારી તથા સ્પર્શેન્દ્રિય આદિ ચાર ઈન્દ્રિયોને પ્રાપ્યકારી કહેવામાં આવે છે.

આમ સ્પર્શેન્દ્રિય, રસનેન્દ્રિય, ઘ્રાણેન્દ્રિય, શ્રવણેન્દ્રિયના દરેકના પાંચ (વ્યંજનાવગ્રહ, અર્થાવગ્રહ, ઈલા, અપાય અને ધારણા) ભેદ ગણતા $૫ \times ૪ = ૨૦$ ભેદ થયા. ચક્ષુરિન્દ્રિય અને મનના ચાર (અર્થાવગ્રહ, ઈલા, અપાય અને ધારણા) ભેદ ગણતા $૪ \times ૨ = ૮$ ભેદ થયા. આમ મતિજ્ઞાનના $૨૦ + ૮ = ૨૮$ ભેદ થાય. આ જ વાત પાના ૪૩ ઉપર આપેલા ટેબલ પરથી પણ સમજી શકાય છે.

ઈન્દ્રિય	વ્યંજનાવગ્રહ	અર્થાવગ્રહ	ઈહા	અપાય	ધારણા	કુલ
સ્પર્શન	૧	૧	૧	૧	૧	૫
રસના	૧	૧	૧	૧	૧	૫
દ્રાણ	૧	૧	૧	૧	૧	૫
શ્રવણ	૧	૧	૧	૧	૧	૫
ચક્ષુ	-	૧	૧	૧	૧	૪
મન	-	૧	૧	૧	૧	૪
કુલ	૪	૬	૬	૬	૬	૨૮

આ ઉપરાંત ૧૬ મા સૂત્રમાં બહુ - અબહુ વગેરે ૧૨ ભેદ કહ્યા.

૨૮ પ્રકારના મતિજ્ઞાનના દરેકના બાર-બાર ભેદ હોવાથી બાર વડે ગુણતા ૨૮ x ૧૨ = ૩૩૬ ભેદો મતિજ્ઞાનના થયા.

શંકા : વ્યંજનાવગ્રહ અને અર્થાવગ્રહનો ભેદ બરાબર સમજાવોને ?

સમાધાન : ઈન્દ્રિય અને વિષયનો પરસ્પર સંબંધ થતાં અત્યંત અવ્યક્ત જ્ઞાન થાય તે વ્યંજનાવગ્રહ. વ્યંજનાવગ્રહ થયા બાદ “કંઈક છે” એમ વ્યક્ત બોધ થાય તે અર્થાવગ્રહ.

અવ્યક્ત જ્ઞાનનો અર્થ ફરી એકવાર સમજી લઈએ. માટીના કોરા વાસણને - અથવા ગરમ તવી ઉપર - પાણીના ટીપા નાંખીને ભીંજવવાનું શરૂ કરવામાં આવે ત્યારે થોડાંક ટીપા પડવા છતાં પણ તે એવા ચુસાઈ જાય છે (કે સુકાઈ જાય છે) કે જોનારને તે ભીંજાયેલું લાગતું નથી. તો પણ ચુક્તિથી તે “ભીનું છે” તે વાત માનવી જ પડે છે.

તેથી પ્રથમથી જ થોડા વખત સુધી વિષયનો મંદ સંબંધ શરૂ થઈ ગયો. તેથી જ્ઞાન થવાનું પણ શરૂ થઈ ગયું છે એ વાત ચુક્તિથી અવશ્ય માનવી પડે છે, તે શરૂ થયેલા જ્ઞાનને અવ્યક્ત જ્ઞાન અથવા વ્યંજનાવગ્રહ કહેવાય છે.

વ્યંજનાવગ્રહના ઉદાહરણો :

સ્પર્શનેન્દ્રિય : શરીરની પાછળ કીડી ચઢી, પણ સ્પષ્ટ બોધ ન થયો. તે વ્યંજનાવગ્રહ.

રસનેન્દ્રિય : ત્રણ ચમચી ભરીને દાળ મોંઢામાં ગઈ ત્યાં સુધી ખબર ન પડીકે દાળમાં શું ઓછું છે. તે રસનેન્દ્રિયનો વ્યંજનાવગ્રહ.

દ્રાણેન્દ્રિય : દુર્ગંધ આવે છે પણ ભાઈસા'બ વાંચવામાં મશગુલ છે. દુર્ગંધની ખબર ન પડી. તે દ્રાણેન્દ્રિયનો વ્યંજનાવગ્રહ.

શ્રવણેન્દ્રિય : ઘોર ઉંઘમાં હોવાથી જગાડવા માટે કોઈએ પાંચ બુમ પાડી પણ ખબર ન પડી. તે શ્રોતેન્દ્રિયનો વ્યંજનાવગ્રહ.

આમ ચાર ઈન્દ્રિયોનો વિષય સાથે સંબંધ થાય પણ સ્પષ્ટ બોધ ન થાય ત્યાં સુધી તે ચાર ઈન્દ્રિયોમાં વ્યંજનાવગ્રહ થાય છે.

તેવી જ રીતે કાન, નાક, જીભ અને ત્વચા એ ચાર ઈન્દ્રિયો દ્વારા પોતાના વિષયો સાથે સ્પર્શ થવાથી જ્ઞાન પેદા થઈ શકે છે. પરંતુ તે જ્ઞાનની માત્રા અતિશય અલ્પ હોવાથી સ્પષ્ટ થતી નથી તેને જ વ્યંજનાવગ્રહ કહેવાય છે.

મન અને ચક્ષુ દ્વારા થતું જ્ઞાન વિષય સાથે જોડાઈને થતું નથી પણ દૂર રહેવાથી જ થાય છે. તેથી મન અને ચક્ષુ દ્વારા જે જ્ઞાન થાય તે વ્યક્ત કહેવાય છે. તેથી ચક્ષુ તથા મનનો વ્યંજનાવગ્રહ થતો નથી. પરંતુ અર્થાવગ્રહ પાંચ ઈન્દ્રિયોથી અને મનથી થાય છે. એમ અર્થાવગ્રહ છ પ્રકારનો છે.

શંકા : શ્રુતનિશ્ચિત મતિજ્ઞાન અને અશ્રુતનિશ્ચિત મતિજ્ઞાનની ભેદ રેખા વિસ્તારથી સમજાવો.

સમાધાન : ગુરુ પાસેથી કે ગ્રંથોમાંથી જાણવા મળે તે શ્રુત. આ શ્રુતથી સંસ્કારિત બનેલ જે મતિજ્ઞાન તે શ્રુતનિશ્ચિત મતિજ્ઞાન છે. અર્થાત્ પૂર્વે ઉપદેશ વગેરે દ્વારા જાણ્યું હોય પણ વ્યવહાર કાળે (શ્રુતનો ઉપયોગ કરવાના સમયે) ઉપયોગ વિના થતી જે મતિ તે શ્રુતનિશ્ચિત મતિજ્ઞાન છે. દાખલા તરીકે પ્રતિક્રમણમાં મુહપત્તિનું પડીલેહણ કરવાનું આવે ત્યારે કંઈપણ વિચાર કર્યા વિના આપણે પડીલેહણ કરીએ છીએ. આ રીતે થતું મતિજ્ઞાન તે શ્રુતનિશ્ચિત છે. શ્રુતનિશ્ચિત જ્ઞાનમાં પૂર્વે જાણેલું હોય પણ કાર્ય સમયે તેનો (પૂર્વે જાણેલાનો) ઉપયોગ હોતો નથી. આ રીતે ઉત્પન્ન થતું જ્ઞાન શ્રુતનિશ્ચિત મતિજ્ઞાન કહેવાય છે.

અશ્રુતનિશ્ચિત : પૂર્વે ક્યારે પણ જાણ્યું ન હોય છતાં વિશિષ્ટ પ્રકારના મતિજ્ઞાનના ક્ષયોપશમથી ઉત્પન્ન થતી મતિને અશ્રુતનિશ્ચિત મતિજ્ઞાન કહે છે. જેમ કે અભયકુમાર, બિરબલ વિગેરેની હાજરજવાબી બુદ્ધિ. તે અશ્રુતનિશ્ચિત મતિજ્ઞાન કહેવાય છે.

અશ્રુતનિશ્ચિત મતિજ્ઞાનના ચાર ભેદ છે.

- (૧) ઔત્પાતિકી : વિશિષ્ટ પ્રસંગ ઉપસ્થિત થતાં તે પ્રસંગને પાર પાડવામાં એકાએક ઉત્પન્ન થતી બુદ્ધિ.
- (૨) વૈનયિકી : ગુરુ પાસેથી પ્રાપ્ત થતી વિશિષ્ટ પ્રકારની બુદ્ધિ. ગુરુનો વિનય કરવાથી પ્રાપ્ત થતી બુદ્ધિ.
- (૩) કાર્મિકી : અભ્યાસ કરતા પ્રાપ્ત થતી બુદ્ધિ. કામ કરતાં કરતાં સુથારનો દીકરો સુથારીકામ શીખી લે. તે કાર્મિકી બુદ્ધિ કહેવાય છે.
- (૪) પારિણામિકી : જીવનના અનુભવોમાંથી પ્રાપ્ત થતી બુદ્ધિ.

શંકા : શ્રુતનિશ્ચિત અને અશ્રુતનિશ્ચિત ગણતા મતિજ્ઞાનના કુલ કેટલા ભેદ થાય ?

સમાધાન : શ્રુતનિશ્ચિત મતિજ્ઞાનના ૩૩૬ ભેદ આગળ સમજાવ્યા તેમાં અશ્રુતનિશ્ચિત-મતિજ્ઞાનના ચાર ભેદ ઉમેરતા મતિજ્ઞાનના કુલ ૩૩૬ + ૪ = ૩૪૦ ભેદ થાય.

શંકા : શ્રુતનિશ્ચિત અને અશ્રુતનિશ્ચિત મતિજ્ઞાન અને તેના પેટા ભેદો હજુ સ્પષ્ટ થયા નથી.

સમાધાન : નીચેના ટેબલથી મતિજ્ઞાનના ભેદો અને પેટાભેદો વિસ્તારથી સમજાવે.

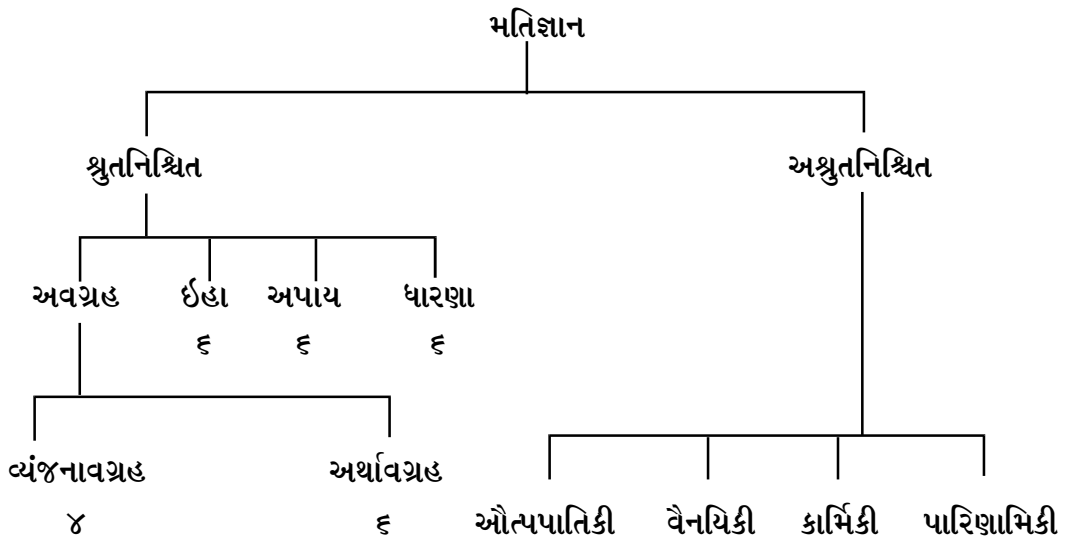

શ્રુતનિશ્ચિત મતિજ્ઞાન :

- ઈન્દ્રિયો અને મન દ્વારા જે વિષયોનું જ્ઞાન પહેલા થયેલું હોય.
- ગુરુ પાસેથી જ્ઞાન મેળવેલું હોય પણ વ્યવહારકાળે તેનું સ્મરણ ન હોય તે.
- લોકમુખે બોલાતા શબ્દો વારંવાર સાંભળવા દ્વારા જ્ઞાન મેળવેલું હોય.

આ રીતે પૂર્વે સંસ્કાર પામેલું હોય પરંતુ વર્તમાનમાં શ્રુતને અનુસર્યા વગર જે મતિજ્ઞાન થાય તે શ્રુતનિશ્ચિત મતિજ્ઞાન કહેવાય. જેમ કે કોઈ નાના બાળકે ઘોડાને જોયો. કોઈએ એને કહ્યું કે આ પ્રાણીને ઘોડો કહેવાય. પછી વારંવાર ઘોડો જોઈને તેના મગજમાં ઠસી ગયું કે આ પ્રાણી ઘોડો છે. હવે વર્ષ પછી ફરીથી ઘોડો જુએ તો કોઈને પણ પૂછ્યા વિના, પૂર્વના સંસ્કારથી આ ઘોડો એવું જે જ્ઞાન થાય તે શ્રુતનિશ્ચિત મતિજ્ઞાન કહેવાય છે.

અશ્રુતનિશ્ચિત મતિજ્ઞાન : જે પહેલા કદી પણ સાંભળ્યું નથી. જોયું નથી કે અનુભવ્યું નથી અને આપમેળે પોતાની બુદ્ધિના આધારે જે વસ્તુ સમજાય તે અશ્રુતનિશ્ચિત મતિજ્ઞાન કહેવાય છે.

શંકા : પ્રાપ્યકારી અને અપ્રાપ્યકારી ઈન્દ્રિયોનું કાર્ય વિસ્તારથી સમજાવશો ?

સમાધાન : જરૂર. પાંચ બાહ્ય ઈન્દ્રિયો અને છઠ્ઠી અભ્યંતર ઈન્દ્રિય (મન), એમ કુલ છ ઈન્દ્રિયોમાંથી માત્ર ચાર ઈન્દ્રિયોનો જ વ્યંજનાવગ્રહ થાય છે. ચક્ષુ અને મનનો વ્યંજનાવગ્રહ થતો નથી. ચક્ષુ તથા મન અપ્રાપ્યકારી છે અને બાકીની ચાર ઈન્દ્રિયો પ્રાપ્યકારી છે. જે ઈન્દ્રિયો વિષયની સાથે સંયોગ પામીને વિષયનો બોધ કરે છે તે ઈન્દ્રિયોને પ્રાપ્યકારી કહેવાય છે. જેમ કાનમાં વક્તાનો શબ્દ પ્રવેશ કરે તો જ કાન સાંભળે છે. નાકની પાસે ફૂલ અડાડવામાં આવે અને તેની સુગંધ નાકના છિદ્રમાં જાય તો જ જણાય છે. જીભની સાથે લાડવાનો સંયોગ થાય ત્યારે જ રસ જણાય છે. પાણીની ડોલમાં હાથ નાંખીએ ત્યારે જ ઠંડુ કે ગરમ છે તેની ખબર પડે છે. માટે કર્ણ, દ્રાણ, રસના અને સ્પર્શનેન્દ્રિય એમ ચાર ઈન્દ્રિયો પ્રાપ્યકારી છે. ચક્ષુ દૂર રહેલા વિષયને સ્પર્શ્યા વિના જ જાણે છે. દૂર રહેલા પાણીને કે અગ્નિને જુએ છે ત્યારે પાણીથી ચક્ષુ ભીંજાતા નથી અને અગ્નિથી ચક્ષુ બળતા નથી. માટે ચક્ષુ અને મન અપ્રાપ્યકારી છે. ચક્ષુથી દૂર રહેલું કાજળ દેખાય છે, પરંતુ ચક્ષુમાં આંજેલું કાજળ દેખાતું નથી. તેવી જ રીતે ચક્ષુમાં પડેલું તણખલું, કે ચક્ષુમાં નાખેલી દવા દેખાતી નથી. દૂર હોય તો જ દેખાય છે માટે ચક્ષુ અપ્રાપ્યકારી છે.

સૂત્ર (૧-૨૦) પ્રયોજન : શ્રુતજ્ઞાનનું સ્વરૂપ તથા પ્રકારો જણાવે છે.

શ્રુતં મતિપૂર્વં દ્વયનેકદ્વાદશભેદમ્ ૧-૨૦

શ્રુતં મતિપૂર્વં દ્વયનેકદ્વાદશભેદમ્ ૧-૨૦

શ્રુતં મતિપૂર્વં દ્વિ-અનેક-દ્વાદશ-ભેદમ્ ૧-૨૦

શબ્દાર્થ : શ્રુતં = (શ્રુતજ્ઞાન) સાંભળવું તે, મતિપૂર્વં = મતિજ્ઞાનપૂર્વક, અનેક = ઘણા, દ્વાદશ = (શ્રુતના) ૧૨ ભેદ, ભેદમ્ = ભેદ અથવા પ્રકારો છે.

સૂત્રાર્થ : શ્રુતજ્ઞાન મતિજ્ઞાનપૂર્વક થાય છે. તેના બે (અંગબાહ્ય અને અંગપ્રવિષ્ટ) ભેદ છે. તે બે ભેદના અનુક્રમે (અંગબાહ્યના) અનેક અને (અંગપ્રવિષ્ટના) બાર ભેદો છે.

ભાવાર્થ : મન અને ઈન્દ્રિયોની સહાયથી શબ્દ અને અર્થના પર્યાલોચન પૂર્વક થતો બોધ તે શ્રુતજ્ઞાન. શબ્દ અને અર્થના સંબંધ વિના જ વિષયનું જ્ઞાન તે મતિજ્ઞાન. આવું જ્ઞાન થયા પછી તે વિષયને અમુક શબ્દથી ઓળખવામાં આવે છે, તે વિષયના લાભાલાભ વિચારાય છે. તે વિષયનો ઉપયોગ થવાની રીત વિચારાય છે. આવા અનેક પ્રકારના જ્ઞાનને શ્રુતજ્ઞાન કહેવામાં આવે છે. શ્રુતજ્ઞાન મતિજ્ઞાન વિના થાય જ નહિ.

કોઈપણ વિષયનું શ્રુતજ્ઞાન મતિજ્ઞાન થયા પછી જ થાય, કેમકે

- (૧) કર્ણેન્દ્રિય : શબ્દ સાંભળે પછી તે શબ્દ જે અર્થ માટે વપરાયો હોય તે અર્થનું જ્ઞાન થાય. અહીં કર્ણેન્દ્રિય થકી શબ્દનું શ્રવણ થયું તે મતિજ્ઞાન. પછી શબ્દના શ્રવણ થકી અર્થનો બોધ થયો તે શ્રુતજ્ઞાન.
- (૨) ચક્ષુરિન્દ્રિય : આંખથી ફળ જોયું. અહીં પદાર્થ દેખાય છે ત્યાં સુધી મતિજ્ઞાન. આ ફળ કેરી છે એવું શબ્દ જોડાણ અને મનની મદદથી થયેલો બોધ તે શ્રુતજ્ઞાન.
- (૩) અનિન્દ્રિય (મન) : મન દ્વારા પ્રથમ મતિજ્ઞાન થાય છે પછી શ્રુતજ્ઞાન થાય છે. જેમ કે કેરીનું સ્મરણ થાય ત્યારે પહેલા તો કેરીની આકૃતિ સામે આવે. આવી આકૃતિ કે રૂપ રંગવાળો પદાર્થ તે કેરી છે. એમ સ્મરણમાં આવે તે મતિજ્ઞાન અને કેરી છે તેવો નિર્ણય થાય તે શ્રુતજ્ઞાન.

શંકા : ઘડાને જોઈને આ ઘડો છે એમ બોધ થઈ જાય છે. આથી મતિ અને શ્રુત

બંને સાથે જ ઉત્પન્ન થતા હોય એમ લાગે છે. જ્યારે અહીં પ્રથમ મતિ અને પછી શ્રુત થાય એમ કહ્યું છે. તો સાચું શું ?

સમાધાન : તમે સમજ્યા નહિ. મતિ અને શ્રુત ક્રમશઃ જ પ્રવર્તે છે. છતાં બંને એટલી ઝડપથી પ્રવર્તે છે કે જેથી આપણને બંને સાથે જ પ્રવર્તતાં હોય એમ લાગે છે. જેમ આંખ સામે ઘડો આવતા જ “આ ઘડો છે” તેમ સમજાય છે. પરંતુ આ કોઈ પદાર્થ છે અને તે ઘડો છે એવો અલગ - અલગ બોધ થતો નથી. આનું કારણ બોધની શીઘ્રતા છે. મતિ અને શ્રુત એકેન્દ્રિયથી પંચેન્દ્રિય સુધીના બધા જીવોને હોય છે, ગોળની ગંધના અણુઓની સાથે દ્રાણેન્દ્રિયનો સંબંધ થતા “કંઈક છે” એવું મતિજ્ઞાન કીડીને પણ થાય છે. પછી આ મારે ખાવાલાયક પદાર્થ છે એવું જ્ઞાન થતા પ્રવૃત્તિ શરૂ થાય છે તે શ્રુતજ્ઞાન છે. શબ્દથી તેને કોઈએ જ્ઞાન આપેલ નથી પણ આત્માને ભાવશ્રુત તેમાં મદદગાર બને છે. પંચેન્દ્રિયના મતિ-શ્રુતની અપેક્ષાએ ચઉરિન્દ્રિય જીવના મતિ-શ્રુત અલ્પ હોય છે. એકેન્દ્રિયના મતિ-શ્રુત સૌથી વધુ અલ્પ હોય છે.

શ્રુતજ્ઞાન મતિજ્ઞાનપૂર્વક જ હોય છે એટલે કે જ્યારે શ્રુતજ્ઞાન થાય ત્યારે તેની પૂર્વે મતિજ્ઞાન અવશ્ય હોય જ છે. પણ મતિજ્ઞાન થયા પછી શ્રુતજ્ઞાન થાય જ એવો નિયમ નથી.

શંકા : અંગપ્રવિષ્ટ શ્રુતજ્ઞાનના ૧૨ ભેદો કયા છે ?

સમાધાન : અંગપ્રવિષ્ટ શ્રુતજ્ઞાન : વીતરાગ પરમાત્માની ત્રિપદી સાંભળી અગાધ જ્ઞાનના સ્વામી ગણધર ભગવંતો જે શાસ્ત્ર રચના કરે છે તે અંગપ્રવિષ્ટ શ્રુતજ્ઞાન કહેવાય છે. તેના ૧૨ ભેદ છે.

- (૧) આચારાંગ : તેમાં આચારનું વર્ણન છે. ૧૮,૦૦૦ પદ છે.
- (૨) સૂત્રકૃતાંગ : ષડ્દ્રવ્યાત્મક લોક-અલોક, જીવ-અજીવ વગેરેનું વર્ણન છે.
- (૩) સ્થાનાંગ : એક-બે-ત્રણ આદિ સ્થાન રૂપે અર્થોનું વર્ણન છે.
- (૪) સમવાયાંગ : જીવ-અજીવ બોધ. સ્વદર્શન પરદર્શન બોધ વગેરે.
- (૫) ભગવતીસૂત્ર : ભગવાન મહાવીરસ્વામી અને ગૌતમસ્વામી વચ્ચે સંવાદ (પ્રશ્નોત્તરી)
- (૬) જ્ઞાતાધર્મકથા : દ્રષ્ટાન્ત કથાનકોને આશ્રયી ધર્મકથન
- (૭) ઉપાસક દશાંગ : દશ ઉપાસક એટલે કે શ્રાવકોના શ્રાવકાચારનું વર્ણન

- (૮) અન્તકૃત દશાંગ : મહાવીરસ્વામીના તીર્થમાં મરણાન્ત ઉપસર્ગ પૂર્વક મોક્ષ પામેલા દશ મહાપુરુષોની જીવન કથા.
- (૯) અનુત્તરોપપાતિક દશાંગ : ઉપસર્ગોને સહન કરીને અનુત્તર વિમાને ગયેલા દશ મુનિની કથા.
- (૧૦) પ્રશ્નવ્યાકરણ : જીવાદિ સંબંધી પ્રશ્નો અને તેના ભગવાને આપેલા ઉત્તર
- (૧૧) વિપાકસૂત્ર : શુભ-અશુભ કર્મોના ફળનું દર્શન.
- (૧૨) દષ્ટિવાદ : સમસ્ત ભાવોનું તથા ચૌદ પૂર્વોનું વર્ણન. હાલ આ અંગ વિચ્છેદ પામ્યું છે.

શંકા : શ્રુતરૂપે સમાન હોવા છતાં અંગપ્રવિષ્ટ અને અંગબાહ્ય એવા ભેદ કઈ અપેક્ષાએ છે ?

સમાધાન : શ્રુતજ્ઞાનના બે ભેદ વક્તાના ભેદની અપેક્ષાએ છે, ગણધર ભગવંતોએ જેની રચના કરી તે અંગપ્રવિષ્ટ.

શ્રુતના વિશુદ્ધ બોધવાળા પૂર્વાચાર્યોએ જેની રચના કરી છે તે અંગબાહ્ય.

શંકા : અંગબાહ્ય શ્રુતજ્ઞાનના થોડાક ગ્રંથોના નામ આપો.

સમાધાન : સૂર્યપ્રજ્ઞપ્તિ, ચંદ્રપ્રજ્ઞપ્તિ, મહાનિશીથ સૂત્ર, બૃહત્ કલ્પસૂત્ર, નંદીસૂત્ર, ઉત્તરાધ્યયનસૂત્ર, દશવૈકાલિકસૂત્ર, આવશ્યકસૂત્ર, તત્ત્વાર્થાધિગમ સૂત્ર.

શ્વેતામ્બર પરંપરા પ્રમાણે આગમોની સંખ્યા

૪૫ આગમો (શ્વેતામ્બર-મૂર્તિપૂજક પ્રમાણે)		૩૨ આગમો (શ્વેતા., સ્થાનકવાસી, તેરાપંથી)	
૧૧ અંગ ગ્રંથો	૬ છેદસૂત્રો	૧૧ અંગ ગ્રંથો	૪ છેદસૂત્રો
૧૨ ઉપાંગ ગ્રંથો	૨ સૂત્રો	૧૨ ઉપાંગ ગ્રંથો	૨ સૂત્રો
૧૦ પ્રકીર્ણ ગ્રંથો	૪ મૂળસૂત્રો		૩ મૂળસૂત્રો
<u>૩૩</u> +	<u>૧૨</u> = ૪૫	<u>૨૩</u> +	<u>૯</u> = ૩૨

સૂત્ર (૧-૨૧) પ્રયોજન : અવધિજ્ઞાનના ભેદ જણાવે છે.

દ્વિવિધોઽવધિઃ ૧-૨૧

દ્વિવિધોઽવધિઃ ૧-૨૧

દ્વિવિધઃ અવધિઃ ૧-૨૧

શબ્દાર્થ : દ્વિવિધ = બે ભેદ, અવધિ = અવધિજ્ઞાન.

સૂત્રાર્થ : અવધિજ્ઞાનના બે ભેદ છે. ભવ પ્રત્યય અને ક્ષયોપશમ પ્રત્યય.

ભાવાર્થ : પ્રત્યય એટલે નિમિત્ત. ભવના નિમિત્તે અવશ્ય થાય તે ભવપ્રત્યય. અવધિજ્ઞાનાવરણીય કર્મના ક્ષયોપશમથી થાય તે ક્ષયોપશમ પ્રત્યય.

ભવપ્રત્યય : જે અવધિજ્ઞાન જન્મતાની સાથે જ પ્રગટ થાય છે તે ભવપ્રત્યય કહેવાય છે. અર્થાત્ જેના પ્રગટ થવા માટે વ્રત-નિયમ વગેરે અનુષ્ઠાનની અપેક્ષા નથી એવું જન્મસિદ્ધ અવધિજ્ઞાન. તેની પ્રાપ્તિમાં તે તે ભવ માત્ર કારણ છે. દેવ અને નારકના જીવોને ભવપ્રત્યય અવધિજ્ઞાન હોય છે. આ અવધિજ્ઞાનને ભવપ્રત્યયિક પણ કહેવાય છે.

ક્ષયોપશમ નિમિત્ત : જે અવધિજ્ઞાન જન્મસિદ્ધ નથી પણ જન્મ લીધા પછી ધ્યાન - વ્રત વગેરે અનુષ્ઠાનથી પ્રગટ થાય છે તે “ક્ષયોપશમ નિમિત્ત” અથવા “ગુણ પ્રત્યય અવધિજ્ઞાન કહેવાય છે.” અહીં ક્ષયોપશમ એ લક્ષણ છે અને જ્ઞાન એ લક્ષ્ય છે. અવધિજ્ઞાનાવરણીય કર્મનો ક્ષયોપશમ થવાથી આ જ્ઞાન પ્રગટ થાય છે. તેમાં ઉદયમાં આવેલાનો ક્ષય અને નહીં ઉદયમાં આવેલાનો ઉપશમ થાય છે, માટે ક્ષયોપશમના નિમિત્તવાળું અવધિજ્ઞાન છે એમ કહેવાય છે.

શંકા : વર્તમાનકાળમાં ભરતક્ષેત્રમાં કોઈને અવધિજ્ઞાન હોઈ શકે ?

સમાધાન : ના, આ પાંચમા આરામાં ભરતક્ષેત્રમાં કોઈને અવધિજ્ઞાન થતું દેખાતું નથી. થયું હોય એમ સંભળાતું પણ નથી.

શંકા : ચોથો આરો ક્યારે પૂર્ણ થયો ?

સમાધાન : મહાવીર પ્રભુના નિર્વાણ પછી ૩ વર્ષ અને ૮^૧/_૨ મહીના પછી ચોથો આરો પૂર્ણ થયો. જંબુસ્વામી મોકે ગયા પછી ભરતક્ષેત્રમાંથી કોઈ મોકે ગયું નથી. તેથી એમ કહેવાય છે કે જંબુસ્વામી મોકે ગયા પછી મોકના દ્વાર બંધ થઈ ગયા.

શંકા : પાંચમા આરામાં કઈ દસ (૧૦) વસ્તુઓનો વિચ્છેદ થઈ ગયો?

સમાધાન : પાંચમા આરાને દુષ્ક્રમકાળ કહેવાય છે. આ દુષ્ક્રમકાળમાં નીચેની ૧૦ વસ્તુઓ થઈ શકે નહિ. તેથી વિચ્છેદ થઈ ગઈ એમ કહેવાય છે.

(૧) મન:પર્યવજ્ઞાન (૨) પરમાવધિજ્ઞાન (૩) પુલાકલબ્ધિ જેના વડે ચક્રવર્તીના સૈન્યનો નાશ થઈ શકે. (૪) આહારકશરીર (૫) ક્ષપકશ્રેણી (૬) ઉપશમશ્રેણી (૭) જિન કલ્પ (૮) પરિહારવિશુદ્ધિ - યથાખ્યાતચારિત્ર (૯) કેવળજ્ઞાન અને (૧૦) મોક્ષ.

સૂત્ર (૧-૨૨) પ્રયોજન : ભવપ્રત્યય અવધિજ્ઞાનના માલિક કોણ ? તે જણાવે છે.

ભવપ્રત્યયો નારકદેવાનામ્ ૧-૨૨

ભવપ્રત્યયો નારકદેવાનામ્ ૧-૨૨

ભવ પ્રત્યય: નારકદેવાનામ્ ૧-૨૨

શબ્દાર્થ : ભવપ્રત્યય = ભવ નિમિત્તે (જન્મતાની સાથે) થનારું, નારક = નરકમાં ઉત્પન્ન થયેલ જીવ. દેવ = દેવલોકમાં ઉત્પન્ન થયેલો જીવ.

સૂત્રાર્થ : નારકોને અને દેવોને ભવ પ્રત્યયિક અવધિજ્ઞાન હોય છે.

ભાવાર્થ : દેવ કે નારકોનો ભવ પ્રાપ્ત થતાં જ સમ્યગ્દષ્ટિ જીવ હોય કે મિથ્યાદષ્ટિ જીવ હોય પરંતુ ભવ પ્રત્યયિક (અથવા ભવ છે નિમિત્ત જેમાં એવું) અવધિજ્ઞાન પ્રાપ્ત થાય છે. માછલાને જેમ તરવાની કળા, પક્ષીને જેમ ઉડવાની કળા, જન્મથી જ હોય છે તેમ દેવ અને નારકોને આ અવધિજ્ઞાન જન્મથી જ થાય છે. આ અવધિજ્ઞાન પ્રાપ્ત કરનાર જીવ સમ્યગ્દષ્ટિ હોય તો અવધિજ્ઞાન કહેવાય છે અને મિથ્યાદષ્ટિ હોય તો વિભંગજ્ઞાન કહેવાય છે.

શંકા : ક્ષયોપશમ જ મુખ્ય કારણ છે તો ભવ પ્રત્યય અને ક્ષયોપશમ પ્રત્યય એવા ભેદ કેમ કહો છો ?

સમાધાન : ક્ષયોપશમ એ સામાન્ય કારણ જરૂર છે, કેમકે કોઈપણ જાતનું અવધિજ્ઞાન, યોગ્ય ક્ષયોપશમ સિવાય થઈ શકતું જ નથી. છતાં નારક અને દેવનો ભવ મળતા

અવધિજ્ઞાનાવરણીય કર્મનો ક્ષયોપશમ અવશ્ય થાય જ છે. આથી ક્ષયોપશમની અપેક્ષાએ ભવની પ્રધાનતા હોવાથી નારક અને દેવના ભવમાં થતું અવધિજ્ઞાન ભવપ્રત્યયિક કહેવાય છે. મનુષ્ય અને તિર્યચમાં યોગ્ય ક્ષયોપશમનો આવિર્ભાવ થવા માટે ધ્યાન-તપ વગેરે અનુષ્ઠાનોથી અવધિજ્ઞાન થઈ શકે છે પણ આ પ્રકારના બધા જીવો માટે અવધિજ્ઞાન થવું સંભવિત નથી. મનુષ્ય અને તિર્યચોને થતું અવધિ જ્ઞાન ક્ષયોપશમ પ્રત્યયિક કહેવાય છે.

સૂત્ર (૧-૨૩) પ્રયોજન : ક્ષયોપશમ પ્રત્યયિક અવધિજ્ઞાનના સ્વામી કોણ ? તે દર્શાવે છે.

યથોક્તનિમિત્તઃ ષડ્વિકલ્પઃ શેષાણામ્ ૧-૨૩

યથોક્તનિમિત્તઃ ષડ્વિકલ્પઃ શેષાણામ્ ૧-૨૩

યથા ઉક્ત-નિમિત્તઃ ષડ્વિકલ્પઃ શેષાણામ્ ૧-૨૩

શબ્દાર્થ : યથા ઉક્ત = કહ્યા મુજબ, નિમિત્ત = નિમિત્તથી, ષડ્વિકલ્પ = છ પ્રકારનું, શેષાણામ્ = બાકીનાઓનું.

સૂત્રાર્થ : બાકીના (તિર્યચો - મનુષ્યો)ને ઉપરોક્ત નિમિત્તવાળું અવધિજ્ઞાન હોય છે અને તેના છ ભેદ છે.

ભાવાર્થ : બાકીના જીવોને એટલે કે મનુષ્ય-તિર્યચોને જે અવધિજ્ઞાન થાય છે તે ક્ષયોપશમ સ્વરૂપ ગુણના નિમિત્તે થાય છે. માટે ગુણપ્રત્યયિક પણ કહેવાય છે. અવધિજ્ઞાનાવરણીય કર્મના ક્ષયોપશમથી જ આ બન્ને પ્રકારના અવધિજ્ઞાન પ્રગટ થાય છે, પરંતુ ભવ અને ગુણની પ્રધાનતા હોવાથી ભવ પ્રત્યયિક અને ગુણપ્રત્યયિક એવાં નામો કહેવાય છે. ભવ પ્રત્યયિક અવધિજ્ઞાન જેમ સર્વે દેવ-નારકીને અવશ્ય હોય છે તેમ ગુણપ્રત્યયિક અવધિજ્ઞાન સર્વ તિર્યચ મનુષ્યોને હોતું નથી પરંતુ કોઈકને જ હોય છે. ક્ષયોપશમ પ્રત્યય (ગુણ પ્રત્યયિક) અવધિજ્ઞાનના છ ભેદો અનુક્રમે (૧) અનુગામી (૨) અનનુગામી (૩) વર્ધમાન (૪) હીયમાન (૫) પ્રતિપાતી અને (૬) અપ્રતિપાતી.

(૧) અનુગામી : અનુગામી અવધિજ્ઞાનવાળો જીવ ગમે ત્યાં જાય તો પણ અવધિજ્ઞાનનો ઉપયોગ પ્રવર્તે છે. જેમ કોઈ વસ્ત્રને એક સ્થાને રંગ કર્યો હોય તે વસ્ત્રનો એ

સ્થાનેથી બીજા સ્થાને લઈ જાઓ તો પણ વસ્ત્રનો રંગ કાયમ રહે છે. તે પ્રમાણે જે અવધિજ્ઞાન એની ઉત્પત્તિના ક્ષેત્રને છોડીને બીજા સ્થાને જ્ઞાનનો માલિક જાય તો પણ કાયમ રહે છે તે અનુગામી કહેવાય છે.

(૨) અનનુગામી : જેમ થાંભલા પર ગોઠવેલો દીવો જ્યાં હોય ત્યાં જ પ્રકાશ પાથરે બીજે સ્થળે થાંભલાને લઈ જઈ શકાય નહિ. તેમ જેને એવું અવધિજ્ઞાન પ્રગટ થયું હોય. તે જ્ઞાન તેની સાથે સર્વત્ર ન જાય, પરંતુ નિયતસ્થાને આવે ત્યારે જ બોધ કરાવે. આવા પ્રકારનું ક્ષેત્ર નિમિત્તક ક્ષયોપશમવાળું અવધિજ્ઞાન અનનુગામી કહેવાય છે.

(૩) વર્ધમાન : દિન-પ્રતિદિન પ્રશસ્ત-પ્રશસ્તતર અધ્યવસાયોને કારણે જે અવધિજ્ઞાન દ્રવ્ય - ક્ષેત્ર - કાળની અપેક્ષાએ વધતું જાય તે વર્ધમાન અવધિજ્ઞાન કહેવાય છે. આ અવધિજ્ઞાન જઘન્યથી અંગુલના અસંખ્યાતમા ભાગમાં રહેલાં જે રૂપી દ્રવ્યો હોય તેને જોવાની શક્તિ ધરાવે છે. તેમાં ઉત્તરોત્તર વૃદ્ધિ થતાં ચૌદ રાજલોક સુધીના ક્ષેત્રમાં રહેલા રૂપી દ્રવ્યોને જોવાની શક્તિ સુધી વધે છે ત્યારે તેને લોકાવધિ કહેવાય છે.

ત્યારબાદ વૃદ્ધિ પામતું અવધિજ્ઞાન અલોકાકાશમાં પણ જો કોઈ રૂપી દ્રવ્ય હોત તો જોઈ શકે તેવી વિશિષ્ટ શક્તિ ઉત્પન્ન કરે છે. ત્યારે તેને પરમાવધિ કહેવાય છે. પરમાવધિજ્ઞાન, અપ્રતિપાતી જ હોય છે અર્થાત્ કેવળજ્ઞાન પ્રાપ્ત કરાવે જ છે.

(૪) હીયમાન : ઉત્તરોત્તર અશુભ અધ્યવસાયોને કારણે જે અવધિજ્ઞાન ઘટતું જાય તે હીયમાન અવધિજ્ઞાન કહેવાય છે. આ અવધિજ્ઞાન ઘટતા ઘટતા અંગુલના અસંખ્યાતમા ભાગના રૂપી દ્રવ્યોને જાણનારું થાય છે. ત્યારબાદ તે સ્થિતિમાં સ્થિર પણ રહે છે અને ક્યારેક સર્વથા નષ્ટ પણ થાય છે.

(૫) પ્રતિપાતી : જઘન્યથી અંગુલના અસંખ્યાતમા ભાગથી માંડીને ઉત્કૃષ્ટથી સમસ્ત લોક સુધીનું જે અવધિજ્ઞાન થાય અને વિજળીના ઝબકારાની જેમ ચાલ્યું જાય, વિનાશ પામી જાય તે પ્રતિપાતી અવધિજ્ઞાન કહેવાય છે.

(૬) અપ્રતિપાતી : આ અવધિજ્ઞાન જીવનપર્યંત સાથે જ રહે. કોઈ જીવને ભવાંતરમાં પણ સાથે જાય અથવા કોઈને કેવળજ્ઞાન ઉત્પન્ન થાય ત્યાં સુધી પણ રહે.

પરમાવધિજ્ઞાન કે જેના પછી અંતર્મુહૂર્તમાં અવશ્ય કેવળજ્ઞાન થાય તેનો સમાવેશ અપ્રતિપાતી અવધિજ્ઞાનમાં છે.

શંકા : હીયમાન અને પ્રતિપાતી અવધિજ્ઞાનમાં શું તફાવત છે ?

સમાધાન : ધીમે ધીમે ઘટતું જાય તે હીયમાન અને એક સાથે સર્વથા ચાલ્યું જાય તે પ્રતિપાતી કહેવાય છે.

શંકા : પરમાવધિજ્ઞાન માટે કહ્યું કે અલોકમાં જો રૂપી દ્રવ્ય હોત તો જોઈ શકત પરંતુ અલોકાકાશમાં રૂપી દ્રવ્યો તો કોઈ છે જ નહિ, પછી તેવા અવધિજ્ઞાનની શક્તિ કહેવાનો અર્થ શું ?

સમાધાન : આ ક્ષયોપશમની શક્તિનું માપ છે, જો પદાર્થ હોત તો જોઈ શકત. ત્યાં પદાર્થ નથી એટલે કંઈ જોતા નથી પરંતુ જોનારની શક્તિ તો છે જ. જેમ આકાશ તરફ ઉચ્ચ જોનારની આંખોની શક્તિ એવી છે કે જો ૩૦૦-૪૦૦ ફુટવાળા ક્ષેત્રમાં કોઈ પંખી કે વિમાન ઉડતું હોત તો જોઈ શકત. ફક્ત પંખી કે વિમાન ઉડતું ન હોય તો કંઈ દેખાય નહિ. તેનો અર્થ એ નથી કે ચક્ષુથી જોવાની શક્તિ નથી.

જેમ જેમ દૂર દૂરનું ક્ષેત્ર જોવાની શક્તિ વધતી જાય છે તેમ તેમ લોકની અંદર રહેલા રૂપી દ્રવ્યોમાં સૂક્ષ્મ-સૂક્ષ્મતર અને સૂક્ષ્મતમ સ્કંધોને પણ જાણી શકે છે તથા તેના વધુ-વધુ પર્યાયોને વધારે સ્પષ્ટપણે જાણે છે. આ પ્રમાણે લોક બહારની અવધિજ્ઞાનની શક્તિ, લોકની અંદરના દ્રવ્યોને વધુ સૂક્ષ્મ અને સ્પષ્ટપણે જાણી શકે છે. કાળથી જોવાની શક્તિ વધતા વધતા અસંખ્યાતી ઉત્સર્પિણી અને અસંખ્યાતી અવસર્પિણી કાળમાં બનેલા રૂપી દ્રવ્યોના પર્યાયોને પણ જાણી શકે છે.

શંકા : તમે અવધિજ્ઞાનના છ ભેદો કહ્યા પણ દેવ-નારકીના અવધિજ્ઞાનમાં આ છ ભેદોમાંથી કેટલા ઘટે ?

સમાધાન : અનુગામી અને અપ્રતિપાતી એમ બે જ ભેદો હોઈ શકે, પરંતુ પ્રતિપક્ષી (વિરોધી) ભેદો ન હોવાથી આ ભેદો પાડવાનો કોઈ અર્થ નથી. ટૂંકમાં મનુષ્ય-તિર્યચના અવધિજ્ઞાનના જ આ છ ભેદો પાડવામાં આવ્યા છે. તેમાં પણ તિર્યચોને અપ્રતિપાતી વિના પાંચ ભેદો હોય છે અને મનુષ્યોને છ એ ભેદો હોય છે.

સૂત્ર (૧-૨૪) પ્રયોજન : મન:પર્યવજ્ઞાનના ભેદો જણાવે છે.

ઋજુવિપુલમતી મન:પર્યાય: ૧-૨૪

ઋજુવિપુલમતી મન:પર્યાય: ૧-૨૪

ઋજુ-વિપુલમતી મન:પર્યાય: ૧-૨૪

શબ્દાર્થ : ઋજુમતિ = સામાન્ય જ્ઞાન (વિષયને સામાન્યરૂપે જાણે), વિપુલમતિ = વિશેષ જ્ઞાન (વિષયને વિશેષપણે જાણે), મન:પર્યાય = મન:પર્યવજ્ઞાન (મનના પર્યાયને જાણે).

સૂત્રાર્થ : મન:પર્યવજ્ઞાનના ઋજુમતિ અને વિપુલમતિ એમ બે ભેદો છે.

ભાવાર્થ : મન:પર્યવ એટલે મનના વિચારો. મન: પર્યાય અને મન: પર્યવ બંનેના એક જ અર્થ છે. મન:પર્યવજ્ઞાન વડે અઢીઢીપમાં રહેલા સંજ્ઞિપંચેન્દ્રિય જીવોના વિચારો જાણી શકાય છે. મન:પર્યવ જ્ઞાનથી મનના પર્યાયો - વિચારો જ પ્રત્યક્ષ દેખાય છે, વસ્તુ કે પદાર્થ પ્રત્યક્ષ દેખાતો નથી. જે વસ્તુ સંબંધી વિચારણા હોય તે વસ્તુ અનુમાનથી જણાય છે. ટૂંકમાં મન જ્યારે વિચાર કરે છે ત્યારે વિચારણીય વસ્તુ પ્રમાણે મનોવર્ગણાના પુદ્ગલોના જુદા જુદા આકારો ગોઠવાય છે.

મન:પર્યવજ્ઞાનના બે ભેદ છે :

(૧) ઋજુમતિ મન:પર્યવજ્ઞાન :

વિષયને સામાન્યરૂપે જાણે છે તે ઋજુમતિ મન:પર્યવજ્ઞાન કહેવાય છે. જેમ કે, ઘડા વિષે કોઈ આત્મા ચિંતન કરતો હોય તો તેના મનના પર્યાયો જાણીને ઋજુમતિ મન:પર્યવજ્ઞાની 'આ ઘડા વિષે વિચારે છે.' એટલું કહી શકશે. તેથી વિશેષ કંઈ જાણી શકશે નહીં.

(૨) વિપુલમતિ મન:પર્યવજ્ઞાન :

વિષયને જે વિશેષરૂપે જાણે તે વિપુલમતિ મન:પર્યવજ્ઞાન જાણવું. ઋજુમતિ કરતાં આ જ્ઞાનની વ્યાપક-સ્પષ્ટતા વધારે છે. જેમ કે ઘડા વિષે કાંઈ ચિંતન કરતો હોય તો તેના મનના પર્યાયો જાણીને વિપુલમતિ મન:પર્યવજ્ઞાની એમ કહી શકશે કે, 'આ ઘડા વિષે વિચારે છે, તે ઘડો મોટો છે અને લાલ રંગનો છે.'

શંકા : મનના પર્યાયો એટલે શું ?

સમાધાન : પંચેન્દ્રિય જીવો બે પ્રકારે છે (૧) મનવાળા અને (૨) મન વગરના. અર્થાત્ સંજ્ઞી અને અસંજ્ઞી

મનવાળા પ્રાણીઓનો જન્મ વખતે જ મન: પર્યાયિ બનવાની શરૂઆત થઈ જાય છે. પછી જીવ તેના અને કાયયોગના બળથી મનોવર્ગણાના પુદ્ગલોને આકર્ષે છે. તે આકર્ષેલા પુદ્ગલોનો સહારો લઈને વિચારણા કરી શકાય તેવા મનપણે પરિણમાવે છે. પરિણમાવીને તેનું મન બનાવે છે અને તે મનથી (મનનું આલંબન લઈને) વિચાર કરે છે. વિચાર્યા બાદ તરત તે મનનાં પુદ્ગલોને છોડી દે છે. આ રીતે મનોવર્ગણાના પુદ્ગલોનું ગ્રહણ - પરિણમન - અવલંબન અને વિસર્જન ચાર ક્રિયા થાય છે. તે ક્રિયા સમયે જેવા વિચાર હોય તેવી આકૃતિ તે પુદ્ગલોની ગોઠવાય છે તેને મનના પર્યાય કહેવાય છે.

શંકા : આખી પ્રક્રિયા જાણવાથી એમ થાય છે કે મન:પર્યવજ્ઞાનમાં નિમિત્તભૂત મન હશે.

સમાધાન : ના, તે સત્ય નથી. મન:પર્યવજ્ઞાન થવામાં એટલે ઉત્પત્તિમાં કારણભૂત મન નથી. તે જ્ઞાનની ઉત્પત્તિ તો આત્માની શુદ્ધિથી જ થાય છે. આ જ્ઞાન સ્વ-પર બંનેના મનના પર્યાયો જાણવામાં મદદગાર છે પણ તે આત્માની મદદથી થાય છે, ઈન્દ્રિયો દ્વારા થતું નથી માટે મન એ મન:પર્યવજ્ઞાનની ઉત્પત્તિનું કારણ નથી. જ્ઞાનાવરણીય કર્મના ક્ષયોપશમથી આ મન:પર્યવજ્ઞાન ઉત્પન્ન થાય છે.

સૂત્ર (૧-૨૫) પ્રયોજન : ઋજુમતિ અને વિપુલમતિ મન:પર્યવજ્ઞાનમાં રહેલો તફાવત બતાવે છે.

વિશુદ્ધ્યપ્રતિપાતાભ્યાં તદ્વિશેષઃ ૧-૨૫

વિશુદ્ધ્યપ્રતિપાતાભ્યાં તદ્વિશેષઃ ૧-૨૫

વિશુદ્ધિ-અપ્રતિપાતાભ્યાં તદ્વિશેષઃ ૧-૨૫

શબ્દાર્થ : વિશુદ્ધિ = વિશેષ પ્રકારે શુદ્ધિ, અપ્રતિપાત = અવિનાશી, તદ્ = તે (ઋજુમતિ -વિપુલમતિ), વિશેષ = વિશેષતા (ભેદ).

સૂત્રાર્થ : (ઋજુમતિ અને વિપુલમતિ એમ બંને પ્રકારના મન:પર્યવજ્ઞાનની વચ્ચે) વિશુદ્ધિ દ્વારા અને અપ્રતિપાત દ્વારા એમ બે પ્રકારે વિશેષતા (ભેદ) છે.

ભાવાર્થ : સૂત્ર ૧-૨૪ માં સામાન્યથી ઋજુમતિ અને વિપુલમતિનો ભેદ પ્રગટ કર્યો છે. છતાં સૂત્રકાર ભગવંતે તેના માટે અલગ સૂત્રની રચના કરી હોવાથી અહીં ફરીથી તે તફાવતનાં કારણો બતાવવા રૂપે નોંધ લીધી છે.

વિશુદ્ધિ અને અપ્રતિપાતિ એમ બે રીતે બંને જ્ઞાનમાં તફાવત છે.

(૧) વિશુદ્ધિ : ઋજુમતિ મન:પર્યવજ્ઞાન કરતાં વિપુલમતિ મન:પર્યવજ્ઞાન ઘણું જ વધારે શુદ્ધ છે. ધારોકે કોઈ વ્યક્તિ ટેબલનો વિચાર કરે છે. ઋજુમતિ મન:પર્યવજ્ઞાની તેના મનોવર્ગણાના પુદ્ગલો પરથી એટલું જ જાણશે કે એ વ્યક્તિએ ટેબલ વિશે વિચાર્યું. જ્યારે વિપુલમતિ મન:પર્યવજ્ઞાની તે મનોવર્ગણાના પુદ્ગલો પરથી એટલું વિશેષ નક્કી કરી શકશે કે એ વ્યક્તિએ અમુક રંગના, અમુક આકારના, અમુક સ્થળે રહેલા લાકડાના ટેબલ વિશે વિચાર કર્યો છે. આ રીતે ઋજુમતિ કરતાં વિશેષ પર્યાયોને વિપુલમતિ જુએ છે. ઋજુમતિ એ સામાન્ય ગ્રાહી છે જ્યારે વિપુલમતિ વિવિધ ભેદને જાણતું એવું વિશેષ ગ્રાહી જ્ઞાન છે.

(૨) અપ્રતિપાતી : ઋજુમતિ મન:પર્યવજ્ઞાન વારંવાર ચાલ્યું પણ જાય છે જ્યારે વિપુલમતિ મન:પર્યવજ્ઞાન ન જ જાય કેમ કે તે અપ્રતિપાતી છે. વિપુલમતિ મન:પર્યવજ્ઞાન ઉત્પન્ન થયા બાદ અવશ્ય કેવળજ્ઞાન ઉત્પન્ન થાય જ.

સૂત્ર (૧-૨૬) પ્રયોજન : અવધિજ્ઞાન અને મન:પર્યવજ્ઞાનમાં જુદા-જુદા કારણોથી તફાવતને રજુ કર્યો છે.

વિશુદ્ધિક્ષેત્રસ્વામિવિષયેભ્યોઽવધિમન:પર્યાયયો: ૧-૨૬

વિશુદ્ધિક્ષેત્રસ્વામિવિષયેભ્યોઽવધિમન:પર્યાયયો: ૧-૨૬

વિશુદ્ધિ-ક્ષેત્ર-સ્વામિ-વિષયેભ્ય: અવધિ-મન:પર્યાયયો: ૧-૨૬

શબ્દાર્થ : વિશુદ્ધિ = વિશેષ પ્રકારે શુદ્ધિ, ક્ષેત્ર = લોકમાં કેટલા હિસ્સાને સ્પર્શે છે તે, સ્વામિ = માલિક, વિષય = આ જ્ઞાન કેટલું જાણે છે, અવધિ = અવધિજ્ઞાન, મન:પર્યાય = મન:પર્યવજ્ઞાન.

સૂત્રાર્થ : અવધિજ્ઞાન અને મન:પર્યવજ્ઞાનની વચ્ચે વિશુદ્ધિ દ્વારા, ક્ષેત્ર દ્વારા, સ્વામિ દ્વારા અને વિષય દ્વારા તફાવત છે.

ભાવાર્થ : અવધિજ્ઞાન અને મન:પર્યવજ્ઞાનની વચ્ચે નીચે પ્રમાણે ચાર પ્રક્રિયાથી તફાવત છે.

- (૧) વિશુદ્ધિ : અવધિજ્ઞાન કરતાં મન:પર્યવજ્ઞાન વધારે વિશુદ્ધ છે. અવધિજ્ઞાન પોતાના વિષયને જેવો જોઈ શકે છે તેના કરતાં મન:પર્યવજ્ઞાનવાળા જીવો મન:પર્યવજ્ઞાનથી પોતાના વિષયને વધારે સ્પષ્ટ જુએ છે. કારણકે ઋજુમતિ અને વિપુલમતિવાળા આત્માની નિર્મળતા વધારે છે.
- (૨) ક્ષેત્ર : મન:પર્યવજ્ઞાનના ક્ષેત્રથી અવધિજ્ઞાનનું ક્ષેત્ર વિશાળ છે. અવધિજ્ઞાની અંગુલના અસંખ્યાત ભાગમાં જેટલા રૂપી દ્રવ્યો રહ્યા હોય તે સર્વ દ્રવ્યોને જુએ અને શુભ અધ્યવસાયના બળે વધતા જતા જ્ઞાનથી સર્વલોકમાં રહેલા રૂપી દ્રવ્યોને પણ જુએ છે, જ્યારે મન:પર્યવજ્ઞાની માત્ર અઢીઢીપના તથા બે સમુદ્રના સંજી પંચેન્દ્રિય (મનુષ્ય, તિર્યચ અને દેવ) ના મનના વિચારોને જાણી શકે છે.
- (૩) સ્વામી : અવધિજ્ઞાન ચારેય ગતિમાં રહેલા સમ્યગ્દષ્ટિ કે મિથ્યાદષ્ટિ જીવોને ઉત્પન્ન થાય છે. જ્યારે મન:પર્યવજ્ઞાન મનુષ્ય ગતિમાં સાતમા ગુણસ્થાને રહેલા સંયમી આત્માઓને જ ઉત્પન્ન થાય છે. સાત થી બાર ગુણસ્થાન સુધી જ આ જ્ઞાન રહે છે.
- (૪) વિષય : અવધિજ્ઞાનનો વિષય સર્વરૂપી દ્રવ્યો છે અને તેના અલ્પ પર્યાયો છે. જ્યારે મન:પર્યવજ્ઞાનનો વિષય માત્ર સંજી પંચેન્દ્રિય જીવો વડે ગ્રહણ કરેલા મનોવર્ગણાના પુદ્ગલો અને તેના કેટલાક પર્યાયો હોવાથી અવધિજ્ઞાનના વિષયથી અનંતમા ભાગ પ્રમાણ છે.

શંકા : મનના પર્યાયો પણ શું અવધિજ્ઞાનનો વિષય છે ? તેનાથી મનના વિચારો જાણી શકાય ?

સમાધાન : અવધિજ્ઞાનથી તો રૂપી એવા મનના પુદ્ગલો જ જણાય છે. પરંતુ વિશિષ્ટ અવધિજ્ઞાન હોય તો આ પુદ્ગલો ઘણા સ્પષ્ટ દેખે છે પછી અનુમાન કરે છે તે અનુમાન લગભગ સત્ય હોય છે પણ મન:પર્યવજ્ઞાનની જેમ સાક્ષાત અને વિશિષ્ટપણે જાણતો નથી. વિશુદ્ધ અવધિજ્ઞાન વડે મનના વિચારોની પણ કલ્પના કરી શકાય છે. જેમ કે અનુત્તર દેવો કોઈ પ્રશ્ન કરે ત્યારે ભગવંતે આપેલો ઉત્તર તો દ્રવ્ય મનથી જ હોય છે. છતાં આ દ્રવ્યમનથી આપેલો ઉત્તર અવધિજ્ઞાની એવા અનુત્તરવાસી દેવો જાણી શકે છે. કારણ કે ભગવાનનું દ્રવ્યમન તે પૌદ્ગલિક રૂપી પદાર્થ છે.

શંકા : તો અવધિ અને મન:પર્યવજ્ઞાનમાં વિશુદ્ધિની દૃષ્ટિએ ભેદ ક્યાં રહ્યો ?

સમાધાન : મનના વિચારોને મન:પર્યવજ્ઞાની જેટલી સૂક્ષ્મતાથી જાણી શકે તેટલી સૂક્ષ્મતાથી વિશુદ્ધ અવધિજ્ઞાની જાણી શકે નહિ.

અવધિજ્ઞાનમાં ક્ષેત્ર, સ્વામી અને વિષયની બાબતમાં અધિક વિશેષતા હોવા છતાં વિશુદ્ધિની બાબતમાં તે અત્યંત પાછળ પડી જાય છે. આથી અવધિજ્ઞાનની અપેક્ષાએ મન:પર્યવજ્ઞાનનું અધિક મહત્ત્વ છે. એક ડોક્ટર આંખ, કાન, ગળુ, દાંત, પેટ, છાતી વગેરેના રોગોનું જ્ઞાન ધરાવે છે, પણ સ્થુલ જ્ઞાન ધરાવે છે. જ્યારે બીજો ડોક્ટર આંખ વગેરે કોઈ એક જ અંગના રોગનું જ્ઞાન ધરાવે છે પણ અત્યંત સૂક્ષ્મ જ્ઞાન મેળવીને તે વિષયનો સ્પેશ્યાલીસ્ટ બનેલો છે તેથી તે તે રોગના દર્દીઓને તે વધારે ઉપયોગી બને છે. આ રીતે અવધિજ્ઞાનની અપેક્ષાએ મન:પર્યવજ્ઞાનમાં ક્ષેત્ર આદિમાં અલ્પતા હોવા છતાં વિશુદ્ધિ અધિક હવાથી તેનું મહત્ત્વ વધી જાય છે.

સૂત્ર (૧-૨૭) પ્રયોજન : મતિજ્ઞાન અને શ્રુતજ્ઞાનની વિષય જાણવાની મર્યાદા બતાવે છે.

મતિશ્રુતયોર્નિબન્ધઃ સર્વદ્રવ્યેષ્વસર્વપર્યાયેષુ ૧-૨૭

મતિશ્રુતયોર્નિબન્ધઃ સર્વદ્રવ્યેષ્વસર્વપર્યાયેષુ ૧-૨૭

મતિ - શ્રુતયોઃ નિબન્ધઃ સર્વદ્રવ્યેષુ અસર્વપર્યાયેષુ ૧-૨૭

શબ્દાર્થ : મતિ = મતિજ્ઞાન, શ્રુત = શ્રુતજ્ઞાન, નિબન્ધ = પ્રવૃત્તિ અથવા વિષય, સર્વદ્રવ્ય = બધા જ દ્રવ્યો, અસર્વપર્યાય = કેટલાક પર્યાયો.

સૂત્રાર્થ : મતિજ્ઞાન અને શ્રુતજ્ઞાનનો વિષય સર્વદ્રવ્યો છે. અને થોડા એટલે કે કેટલાક પર્યાયો છે.

ભાવાર્થ : સૂત્ર ૧-૨૭ થી ૧-૩૦ માં મતિ, શ્રુત વગેરે પાંચ જ્ઞાનોથી કેટલું જાણી શકાય? એમ પાંચ જ્ઞાનોનો વિષય ગ્રન્થકારશ્રી જણાવે છે. મતિજ્ઞાન અને શ્રુતજ્ઞાનથી કેવલી ભાષિત આગમોના આધારે સર્વદ્રવ્યો જાણી શકાય છે પરંતુ તેના સર્વ પર્યાયો જાણી શકાતા નથી. કારણ કે આ બંને જ્ઞાનો ક્ષયોપશમ ભાવનાં છે, અને ક્ષયોપશમ ભાવ તે તે કર્મના ઉદય યુક્ત હોવાથી કેટલુંક મતિ - શ્રુતજ્ઞાન અવરાયેલું પણ હોય જ છે. તેથી સર્વ પર્યાયો જાણી શકાતા નથી.

શંકા : વિશ્વમાં સૌથી વધુ મતિજ્ઞાન-શ્રુતજ્ઞાન કોને હોય ?

સમાધાન : જગતમાં સૌથી વધારે મતિજ્ઞાન અને શ્રુતજ્ઞાન ગણધર ભગવંત કે ચૌદપૂર્વીને જ હોય છે.

તીર્થંકર પરમાત્મા જગતના ત્રણે કાળના સર્વ દ્રવ્યો અને સર્વ પર્યાયોને સાક્ષાત જુએ છે, જાણે છે પણ તે ભાવોના અનંતમા ભાગ જેટલા જ ભાવો શબ્દ દ્વારા બોલે છે. સર્વભાવો પ્રકાશતા નથી. જેટલા ભાવો જ્ઞાનથી છે તેનો અનંતમો ભાગ જ તીર્થંકર પરમાત્મા ઉપદેશ દ્વારા બોલી શકે છે. કારણ કે આયુષ્ય પરિમિત છે, માટે તીર્થંકર પરમાત્મા જેટલું બોલી શકે છે તે ઉપદેશનો અનંતમો ભાગ જ ગણધર ભગવંતો દ્વાદશાંગીમાં ગૂંથી શકે છે. આમ દ્વાદશાંગીના અભ્યાસી એવા ચૌદ પૂર્વધર સર્વ દ્રવ્યના અનંતમા ભાગના પર્યાયો જાણી શકે છે. જે ભાવો કે પર્યાયો દ્વાદશાંગીમાં ગુંથાયા નથી તથા જે ભાવો માટે શબ્દો નથી તે અનંત ભાવોને જાણી શકાતા નથી. આથી મતિ શ્રુતજ્ઞાનનો વિષય સર્વદ્રવ્યો છે પણ સર્વ પર્યાયો નથી.

શંકા : મતિજ્ઞાન ઈન્દ્રિયો વડે ઉત્પન્ન થાય છે. ઈન્દ્રિયો તો માત્ર રૂપી દ્રવ્યોને જ ગ્રહણ કરે છે, તો મતિજ્ઞાનનો વિષય સર્વદ્રવ્યો શી રીતે હોઈ શકે?

સમાધાન : મતિજ્ઞાન જેમ ઈન્દ્રિયોથી ઉત્પન્ન થાય છે તેમ મન દ્વારા પણ ઉત્પન્ન થાય છે. મન પૂર્વે અનુભવેલા વિષય ઉપરાંત શ્રુતજ્ઞાન વડે જાણેલા વિષયોનું પણ ચિંતન કરે છે. શ્રુત વડે અરૂપી દ્રવ્યોનો પણ બોધ થાય છે. આથી મન દ્વારા રૂપી-અરૂપી સર્વ દ્રવ્યો મતિજ્ઞાનનો વિષય બની શકે છે.

શંકા : સૂત્રકારના જણાવ્યા પ્રમાણે મતિ અને શ્રુતજ્ઞાન દ્વારા રૂપી-અરૂપી બધા દ્રવ્યો જાણી શકાય છે તો પછી મતિ અને શ્રુતજ્ઞાન વડે ગ્રહણ કરાયેલા વિષયમાં (અર્થાત્ જાણેલા વિષયમાં) કંઈ ઓછું કે વધારે છે જ નહીં તેમ માનવું પડશેને ?

સમાધાન : દ્રવ્યોને ગ્રહણ કરવાની અપેક્ષાએ બંનેના વિષયોમાં કંઈ ઓછું કે વધારે નથી, પણ પર્યાયો ગ્રહણ કરવાની અપેક્ષાએ બંનેના વિષયોમાં તફાવત છે.

મતિ-શ્રુત જ્ઞાન દ્રવ્યોના પરિમિત પર્યાયને જ જાણી શકે છે એટલી સમાનતા જરૂર છે પણ મતિજ્ઞાન વર્તમાનગ્રાહી હોવાથી વર્તમાન પર્યાયોને જ ગ્રહણ કરી શકે છે. શ્રુતજ્ઞાન ત્રિકાળગ્રાહી હોવાથી ત્રણે કાળના પર્યાયોને ગ્રહણ કરી શકે છે. માટે મતિજ્ઞાન કરતાં શ્રુતજ્ઞાન ઘણું વધારે છે.

સૂત્ર (૧-૨૮) પ્રયોજન : અવધિજ્ઞાનનો વિષય બતાવ્યો છે.

રૂપિષ્વવધે: ૧-૨૮

રૂપિષ્વવધે: ૧-૨૮

રૂપિષુ અવધે: ૧-૨૮

શબ્દાર્થ : રૂપિષુ = રૂપી દ્રવ્યો વિશે, અવધિ = અવધિજ્ઞાન.

સૂત્રાર્થ : અવધિજ્ઞાનનો વિષય રૂપી દ્રવ્યો છે.

ભાવાર્થ : વર્ણ, ગંધ, રસ અને સ્પર્શ જેમાં હોય તેને રૂપી કહેવાય છે. અવધિજ્ઞાનથી રૂપી દ્રવ્યો જાણી શકાય છે. પુદ્ગલાસ્તિકાય એ રૂપી દ્રવ્ય છે. ઉત્કૃષ્ટ અવધિજ્ઞાનથી સમસ્ત પુદ્ગલ દ્રવ્ય જાણી શકાય છે. અતીત-અનાગત-વર્તમાનના ઉત્પાદ-વ્યય-ધ્રોવ્ય રૂપી અનંતા પર્યાયોમાંથી સર્વ પર્યાયોને ન જાણતાં તેમાંના કેટલાક પર્યાયોને જાણે છે. કારણ કે આ જ્ઞાન પણ ક્ષાયોપશમિક ભાવનું છે, પરંતુ ક્ષાયિકભાવનું નથી.

સૂત્ર (૧-૨૯) પ્રયોજન : આ સૂત્રમાં મન:પર્યવજ્ઞાનનો વિષય રજુ કર્યો છે.

તદનન્તભાગે મન:પર્યાયસ્ય ૧-૨૯

તદનન્તભાગે મન:પર્યાયસ્ય ૧-૨૯

તદ્ અનન્તભાગે મન:પર્યાયસ્ય ૧-૨૯

શબ્દાર્થ : તદ્ = તે (અવધિજ્ઞાનના), અનન્તભાગે = અનન્તમા ભાગે, મન:પર્યાયસ્ય = મન:પર્યવજ્ઞાનનો.

સૂત્રાર્થ : મન:પર્યવજ્ઞાનનો વિષય તેનાથી (અવધિજ્ઞાનના વિષયથી) અનન્તમો ભાગ છે.

ભાવાર્થ : અવધિજ્ઞાની સર્વરૂપી પદાર્થોને જાણી શકે છે. મન:પર્યવજ્ઞાની તેના અનન્તમા ભાગના જ રૂપી પદાર્થોને જાણી શકે છે. કારણ કે મન:પર્યવજ્ઞાની અઢીઢીપમાં રહેલા સંજ્ઞીપંચેન્દ્રિય જીવોના મનરૂપે પરિણામેલા મનોવર્ગણાના પુદ્ગલોને અને તેના પર્યાયોને જાણી શકે છે. આ કારણે જ મન:પર્યવજ્ઞાનનો વિષય અવધિજ્ઞાનના વિષય કરતાં અનન્તમા ભાગે છે. છતાં વિશુદ્ધિમાં અધિક હોવાથી તેનો નંબર અવધિજ્ઞાન કરતાં આગળ છે.

સૂત્ર (૧-૩૦) પ્રયોજન : આ સૂત્રથી કેવળજ્ઞાનનો વિષય જણાવે છે.

સર્વદ્રવ્યપર્યાયેષુ કેવલસ્ય ૧-૩૦

સર્વદ્રવ્યપર્યાયેષુ કેવલસ્ય ૧-૩૦

સર્વ-દ્રવ્ય-પર્યાયેષુ કેવલસ્ય ૧-૩૦

શબ્દાર્થ : સર્વ = બધા, દ્રવ્ય = (રૂપી-અરૂપી) દ્રવ્યો, પર્યાય = પર્યાયોમાં, કેવલ = કેવળજ્ઞાન.

સૂત્રાર્થ : કેવલજ્ઞાનનો વિષય સર્વદ્રવ્યો અને સર્વ પર્યાયો છે.

ભાવાર્થ : જગતના દરેક પ્રાણીમાં જ્ઞાનની માત્રા હોય છે પણ તે જ્ઞાનની માત્રામાં તરતમતા છે, જ્ઞાનની લઘુત્તમ કે જઘન્ય માત્રાને અક્ષરનો અનંતમો ભાગ કહે છે, જે નિગોદના જીવમાં પણ નિત્ય હોય છે અને જ્ઞાનની ઉત્કૃષ્ટ કે મહત્તમ માત્રા તે સંપૂર્ણ જ્ઞાન જે કેવળજ્ઞાની ભગવંતોને હોય છે.

જેમ આરસીમાં આબેહુબ પ્રતિબિંબ પડે છે. તેમ આત્મામાં ત્રણે કાળના સર્વે પદાર્થો તથા સર્વે ભાવોનું પ્રતિબિંબ પડે છે તેથી જ તેને સર્વજ્ઞ કહેવાય છે.

મતિ, શ્રુત વગેરે ચારે જ્ઞાનો ગમે તેટલા શુદ્ધ હોય તો પણ તે આત્મશક્તિના અપૂર્ણ વિકાસ રૂપ છે. તેથી કોઈ એક વસ્તુના સમગ્ર ભાવોને જાણવામાં અસમર્થ હોય છે.

ટૂંકમાં ધર્માસ્તિકાય વગેરે સમસ્ત દ્રવ્યો, લોક-અલોક સ્વરૂપ સમસ્ત ક્ષેત્ર, ભૂત-ભાવિ અને વર્તમાન એમ અનાદિ અનંતરૂપે સર્વકાલ, અને સર્વ દ્રવ્યોના સર્વ પર્યાયો કેવલજ્ઞાની મહાત્માઓ કેવલજ્ઞાનથી જાણે છે. તેથી કેવલજ્ઞાનનો વિષય સર્વ દ્રવ્યો અને સર્વ પર્યાયો કહેવાય છે.

શંકા : કેવળજ્ઞાની વર્તમાનમાં દેખાતા નથી. તો કેવળજ્ઞાની ભૂતકાળમાં હતા તેની શી ખાત્રી ?

સમાધાન : એ જરૂરી નથી કે જે વસ્તુ આપણને દેખાય તે જ વસ્તુ આ જગતમાં હોય. જે વસ્તુનું આપ્ત પુરુષના શાસ્ત્રોમાં વર્ણન હોય, આપણને ન દેખાવા છતાં અનુમાન આદિથી સિદ્ધ થતી હોય, તે વસ્તુ આ જગતમાં હોય છે. આપ્ત પુરુષો સ્વયં સર્વજ્ઞ હોય છે. આપણને જે ભાવો ન દેખાય તેને પણ તેઓ પ્રત્યક્ષ જુએ છે અને જગતને તેનો ઉપદેશ આપે છે. આગમમાં સર્વજ્ઞનું વિસ્તારથી વર્ણન છે.

ચંદ્રનો પ્રકાશ બીજના દિવસે ઝાંખો હોય છે. તો પૂર્ણિમાના દિવસે પૂર્ણપણે પ્રગટે છે. તેમ આત્માનો જ્ઞાનધર્મ આજે ભલે આંશિક હોય તો પણ કાળાન્તરે સંપૂર્ણ પ્રગટી શકે છે. સર્વ કર્મોનો ક્ષય થયા પછી જે આત્મામાં જ્ઞાનધર્મ સંપૂર્ણપણે પ્રગટે છે. તે આત્માને કેવળજ્ઞાની અથવા સર્વજ્ઞ કહેવાય છે. કેવળજ્ઞાન થતાં જ સમગ્ર લોકાલોકના ત્રણેય કાળના ભાવો પ્રગટ દેખાય છે. આત્માની નિર્મળ જ્ઞાનશક્તિ જ એવી હોય છે કે જે કંઈ હોય-જે કંઈ હોઈ શકે તે સર્વેનું તેમાં પ્રત્યેક સમયે પ્રતિબિંબ પડ્યા વિના રહેતું નથી. જેમ અરીસામાં આબેહુબ પ્રતિબિંબ પડે છે. તેમ આત્મામાં ત્રણે કાળના સર્વપદાર્થો તથા સર્વ ભાવોનું પ્રતિબિંબ પડે છે. તેથી જ તે મહાત્માને કેવળી અથવા સર્વજ્ઞ કહેવાય છે.

સૂત્ર (૧-૩૧) પ્રયોજન : એક જીવને એક સાથે કેટલા જ્ઞાન હોઈ શકે તે વાત અહીં રજૂ કરે છે.

एकादीनि भाज्यानि युगपदेकस्मिन्नाचतुर्भ्यः ૧-૩૧

એકાદીનિ ભાજ્યાનિ યુગપદેકસ્મિન્નાચતુર્ભ્યઃ ૧-૩૧

એકાદીનિ ભાજ્યાનિ યુગપદ્ એકસ્મિન્ આચતુર્ભ્યઃ ૧-૩૧

શબ્દાર્થ : એકાદીનિ = એકથી આરંભીને એક-બે-ત્રણ, ભાજ્યાનિ = ભજના હોવી, સંભાવનાં, હોઈ શકે, યુગપદ્ = એક સાથે, આચતુર્ભ્યઃ = ચાર (જ્ઞાન) સુધી

સૂત્રાર્થ : એક જીવમાં એકીસાથે એક, બે, ત્રણ કે ચાર જ્ઞાન હોઈ શકે.

ભાવાર્થ : એક જ્ઞાન : જ્યારે જીવ નિસર્ગ સમ્યક્ત્વ પામે છે ત્યારે તુરંત મતિ અજ્ઞાન, મતિજ્ઞાન ગણાય છે. તે વખતે જ્યાં સુધી શ્રુત કે શાસ્ત્રનો અભ્યાસ ન હોય ત્યાં સુધી શ્રુતજ્ઞાન હોતું નથી. માત્ર મતિજ્ઞાન હોય છે. જો કે તે વખતે પણ શ્રુતજ્ઞાન અક્ષરના અનંતમા ભાગ રૂપ હોય જ છે પરંતુ શાસ્ત્રોનું વિશિષ્ટ શ્રુતજ્ઞાન નથી. તે વખતે શાસ્ત્રોનો અભ્યાસ હજુ નથી પરંતુ અલ્પમાત્રાએ તો શ્રુત પણ હોય જ છે તેની માત્રા અલ્પ હોવાથી એકલું મતિજ્ઞાન છે એમ કહેવાય છે. અથવા કેવળજ્ઞાન જ્યારે હોય ત્યારે તે એકલું જ હોય છે. કેમકે કેવળજ્ઞાન પરિપૂર્ણ હોવાથી એ સમયે અન્ય અપૂર્ણ બીજા જ્ઞાનનો સંભવ નથી.

બે જ્ઞાન : જ્યારે જીવને શ્રુતજ્ઞાનના અભ્યાસ સાથે મતિજ્ઞાન હોય ત્યારે બે જ્ઞાન હોય છે. મતિ અને શ્રુત.

ત્રણ જ્ઞાન : જીવને એક સાથે ત્રણ જ્ઞાન હોય તેવો સંભવ માત્ર અપૂર્ણ અવસ્થામાં જ હોય છે. તેમાં અવધિજ્ઞાન કે મનઃપર્યવજ્ઞાન વિકલ્પે હોય છે. પણ મતિ અને શ્રુત સાથે જ હોય છે. આમ ત્રણ જ્ઞાન હોય તો મતિ, શ્રુત અને અવધિજ્ઞાન અથવા મતિ, શ્રુત અને મનઃપર્યવજ્ઞાન હોય છે.

ચાર જ્ઞાન : ચાર જ્ઞાન પણ અપૂર્ણ અવસ્થામાં જ એક સાથે હોય છે. મતિ, શ્રુત, અવધિ અને મનઃપર્યવ એમ ચાર જ્ઞાન જીવને એકી સાથે હોઈ શકે છે.

શંકા : શાસ્ત્રમાં એકેન્દ્રિય જીવોમાં પણ મતિ શ્રુતજ્ઞાનનો સ્વીકાર કરવામાં આવ્યો છે. એટલે સર્વ જીવોમાં મતિ-શ્રુત એ બે જ્ઞાન હોય છે, તો કેવળ મતિજ્ઞાન કેમ હોઈ શકે ?

સમાધાન : એકેન્દ્રિય જીવોને સૂક્ષ્મ શ્રુત હોવા છતાં અક્ષરના બોધરૂપ શ્રુતજ્ઞાન નથી હોતું. નિસર્ગ સમ્યગ્દર્શન પામેલા જીવને મતિજ્ઞાન હોવા છતાં શ્રુતના બોધનો અભાવ હોય છે. આમ શબ્દરૂપ શ્રુતની અપેક્ષાએ માત્ર મતિજ્ઞાન એકલું હોઈ શકે છે.

શંકા : મતિજ્ઞાન આદિ ચાર સાથે કેવળજ્ઞાન હોય કે નહીં ? કેવળજ્ઞાનના સમયે અન્ય જ્ઞાનોનો સર્વથા અભાવ હોય છે કે અન્ય જ્ઞાનો ઢંકાઈ જાય છે ?

સમાધાન : આ વિષયમાં બે મત છે.

એક મત એવો છે કે અન્ય જ્ઞાનોનો સર્વથા અભાવ હોય છે, પ્રથમનાં ચાર જ્ઞાન આત્માને, કર્મના ક્ષયોપશમથી ઉત્પન્ન થાય છે. કેવળજ્ઞાન આત્માના સ્વભાવરૂપ છે. કેવળજ્ઞાન જ્ઞાનાવરણીય કર્મના સર્વથા ક્ષયથી ઉત્પન્ન થાય છે.

બારી-બારણાવાળા મકાનમાં સૂર્યનો થોડો પ્રકાશ આવે છે. જો મકાનને જ સર્વથા પાડી નાંખવામાં આવે તો તે સ્થળે સંપૂર્ણ પ્રકાશ આવે છે. તે જ પ્રમાણે જ્ઞાનાવરણીય કર્મરૂપ આવરણ હોવાથી કેવળ જ્ઞાનનો પ્રકાશ (સૂર્યસમાન) આત્મારૂપ મકાનમાં આવી શકતો નથી. પણ જ્ઞાનાવરણીય કર્મના ક્ષયોપશમરૂપ બારી-બારણા હોવાથી થોડો થોડો પ્રકાશ આવે છે. જ્યારે સર્વથા આવરણ ખસી જાય છે ત્યારે જ્ઞાનનો સંપૂર્ણ પ્રકાશ આવે છે, અને બારી-બારણારૂપ ક્ષયોપશમનો અભાવ હોવાથી મતિ આદિ ચાર જ્ઞાનનો પણ સર્વથા અભાવ હોય છે.

બીજા મતે કેવળજ્ઞાન હોય ત્યારે ચાર જ્ઞાનનો સર્વથા અભાવ નથી હોતો. શક્તિરૂપે ચાર જ્ઞાન હોય છે પણ સૂર્યના ઉદયકાળે ગ્રહ, નક્ષત્ર જેમ ઢંકાઈ જાય છે તેમ કેવળજ્ઞાન હોય ત્યારે અન્ય ચાર જ્ઞાન હોય છે પરંતુ ઢંકાઈ જાય છે.

સૂત્ર (૧-૩૨) પ્રયોજન : આ સૂત્રમાં મતિ, શ્રુત અને અવધિજ્ઞાનની વિપરીતતા અર્થાત્ અજ્ઞાનતા રજુ કરી છે.

મતિશ્રુતાવધયો વિપર્યયશ્ચ ૧-૩૨

મતિશ્રુતાવધયો વિપર્યયશ્ચ ૧-૩૨

મતિ-શ્રુત-અવધયઃ વિપર્યયઃ ચ ૧-૩૨

શબ્દાર્થ : મતિ-શ્રુત-અવધિ = મતિજ્ઞાન, શ્રુતજ્ઞાન, અવધિજ્ઞાન, વિપર્યય = વિપરીત.

સૂત્રાર્થ : મતિજ્ઞાન, શ્રુતજ્ઞાન, અવધિજ્ઞાન એમ ત્રણ જ્ઞાનો વિપરીત પણ હોય છે.

ભાવાર્થ : મતિજ્ઞાન, શ્રુતજ્ઞાન અને અવધિજ્ઞાન આ ત્રણ જ્ઞાનો સમ્યગ્દષ્ટિને પણ થાય છે અને મિથ્યાદષ્ટિને પણ થાય છે. જો સમ્યગ્દષ્ટિને થાય તો તે સમ્યગ્જ્ઞાન કહેવાય છે અને મિથ્યાદષ્ટિને થાય તો મિથ્યાજ્ઞાન કહેવાય છે, પરંતુ મન:પર્યવજ્ઞાન અને કેવલજ્ઞાન તો ફક્ત સમ્યગ્દષ્ટિ જીવોને જ થાય છે. માટે તે બે જ્ઞાનોમાં વિપર્યયતા સંભવતી નથી.

શંકા : જ્ઞાન અજ્ઞાન શી રીતે હોઈ શકે ? શું પ્રકાશ અંધકારરૂપ હોય ?

સમાધાન : અહીં અજ્ઞાનનો અર્થ જ્ઞાનનો અભાવ એવો અર્થ કરવો નહીં, પરંતુ વિપરીત જ્ઞાન છે. આધ્યાત્મિક દષ્ટિએ જેનાથી વસ્તુનો યથાર્થ બોધ થાય તેને જ જ્ઞાન કહેવાય. આથી જેનાથી વિપરીત બોધ થાય તે બાહ્યદષ્ટિએ જ્ઞાન હોવા છતાં આધ્યાત્મિક દષ્ટિએ અજ્ઞાન જ છે. જ્ઞાનનું પ્રયોજન યથાર્થ બોધ કરવો એ છે. વિપરીત જ્ઞાનથી એ પ્રયોજન સિદ્ધ થતું ન હોવાથી આધ્યાત્મિક દષ્ટિએ વિપરીત જ્ઞાન એ અજ્ઞાન જ છે, ભૌતિક દષ્ટિવાળું જે જ્ઞાન તે અજ્ઞાન છે. જ્યારે મિથ્યાત્વ મોહનો ઉદય હોય છે ત્યારે વસ્તુનો યથાર્થ બોધ થતો નથી, વિપરીત જ બોધ થાય છે. આથી મિથ્યાદષ્ટિના મતિ, શ્રુત અને અવધિ એ ત્રણ જ્ઞાન અજ્ઞાનરૂપ છે. મિથ્યાત્વ મોહનો નાશ થતાં સમ્યગ્દર્શન ગુણ પ્રગટે છે. સમ્યગ્દર્શનના પ્રભાવથી વસ્તુનો યથાર્થ બોધ થાય છે. આથી સમ્યગ્દષ્ટિ જીવનું જ્ઞાન જ્ઞાનસ્વરૂપ છે.

શંકા : શું સમ્યગ્દષ્ટિ જીવને કોઈ વિષયમાં સંશય કે વિપરીત બોધ ન થાય ? અને જો થાય તો એનો બોધ યથાર્થ જ હોય એવો નિયમ ક્યાં રહ્યો?

સમાધાન : સમ્યગ્દષ્ટિને પણ કોઈ વિષયમાં સંશય કે વિપરીત બોધ થઈ જાય એ સંભવ છે. અહીં યથાર્થ બોધનો અર્થ પ્રમાણશાસ્ત્રની દષ્ટિએ નથી પણ અધ્યાત્મશાસ્ત્રની દષ્ટિએ છે. જેમ દોરડું છે તેમાં દોરડાનું જ્ઞાન એ યથાર્થ બોધ છે પણ સર્પનું જ્ઞાન થાય તે અયથાર્થ છે કારણકે ત્યાં સર્પ નથી. આ ઉપરાંત સમ્યક્ત્વયુક્ત જીવને આધ્યાત્મિક

વિષયમાં પણ ક્યારેક સંશય થાય તે સંભવ છે. પણ તેની શ્રદ્ધા મજબૂત હોવાથી સમ્યગ્દર્શનને કારણે સત્યની જિજ્ઞાસા હોવાથી કાં તો સત્યા સત્યનો નિર્ણય કરશે અથવા “મેં જાણ્યું તે જ સાચું” એવા આભિગ્રહિક મિથ્યાત્વને બદલે સર્વજ્ઞ પરમાત્માએ કહ્યું તે સત્ય છે એવી શ્રદ્ધાવાળો જ બોધ હોય છે. માટે તેનો બોધ યથાર્થ કહ્યો.

વ્યવહારિક ભાષામાં કહીએ તો જીવ બે પ્રકારના - મોક્ષાભિમુખ અને સંસારાભિમુખ. મોક્ષાભિમુખ આત્મામાં સમભાવની માત્રા અને આત્મ વિવેક હોય છે. તેથી તે જ્ઞાનનો ઉપયોગ હેય - ઉપાદેય પૂર્વક કરે છે. માટે તેને યથાર્થ બોધ ગણ્યો.

સંસારાભિમુખ આત્મા પોતાના જ્ઞાનનો ઉપયોગ સંસાર વાસનાની પુષ્ટિ માટે કરે છે, માટે તેનો બોધ યથાર્થ બોધ ગણ્યો નથી. સંસારાભિમુખ આત્મા જ્ઞાનનો ઉપયોગ પુદ્ગલ પોષણમાં કરે છે. આથી જ મિથ્યાદૃષ્ટિનું લૌકિક દૃષ્ટિએ ઉચ્ચ કક્ષાનું જ્ઞાન પણ શાસ્ત્રદૃષ્ટિએ અજ્ઞાન કહેવાય છે.

સૂત્ર (૧-૩૩) પ્રયોજન : મિથ્યાદૃષ્ટિના પ્રથમ ત્રણ જ્ઞાન વિપરીત કેમ ? તેના કારણો જણાવે છે.

સદસતોરવિશેષાદ્ યદચ્છોપલબ્ધેરુન્મત્તવત્ ૧-૩૩

સદસતોરવિશેષાદ્ યદચ્છોપલબ્ધેરુન્મત્તવત્ ૧-૩૩

સદ્-અસતોઃ અવિશેષાદ્ યદેચ્છા-ઉપલબ્ધેઃ ઉન્મત્તવત્ ૧-૩૩

શબ્દાર્થ : સત્ = વાસ્તવિકતા અથવા સત્પદાર્થ, અસત્ = અવાસ્તવિકતા અથવા અસત્ પદાર્થ, અવિશેષાત્ = તફાવત રહિત (ભેદ ન જાણતા), યદેચ્છા-ઉપલબ્ધિ = વિચારશૂન્ય-ઉપલબ્ધિના કારણથી મરજી પ્રમાણે, ઉન્મત્તવત્ = ગાંડાની જેમ.

સૂત્રાર્થ : (મિથ્યાદૃષ્ટિ જીવોને) સત્ અને અસત્ પદાર્થની વિશેષતા સમજી ન શકવાથી (પોતાની ઈચ્છા મુજબ શાસ્ત્રોનો અર્થબોધ કરતા હોવાથી) ઉન્માદી અથવા ગાંડા માણસની જેમ (તે જીવોનું જ્ઞાન અજ્ઞાન છે).

ભાવાર્થ : મિથ્યાદૃષ્ટિ જીવો એકાન્તવાદી હોય છે. જેમ ગાંડા માણસનું જાણેલું અને બોલાયેલું વાક્ય મિથ્યા હોય છે, તેમ મિથ્યાદૃષ્ટિ જીવોનું જ્ઞાન એકાન્ત હોવાથી એટલે

કે સત્-અસત્ના વિવેક વિનાનું હોવાથી તેમજ ઈચ્છા મુજબ અર્થબોધ કરતા હોવાથી અજ્ઞાન કહેવાય છે.

સર્વજ્ઞ ભગવંતો કહે છે કે, પ્રત્યેક વસ્તુ સ્વ-રૂપે સત્ છે અને પર-રૂપે અસત્ છે. દરેક વસ્તુ સ્વ-દ્રવ્ય-ક્ષેત્ર-કાળ અને ભાવની અપેક્ષાએ સત્ છે અને પર-દ્રવ્ય-ક્ષેત્ર-કાળ-ભાવની અપેક્ષાએ અસત્ છે.

ઘડાના ઉદાહરણથી આ વાત સમજાએ-

અમદાવાદનો શિયાળામાં બનેલો લાલ રંગનો માટીનો એક ઘડો છે. તે માટીરૂપ સ્વદ્રવ્યની અપેક્ષાએ સત્ છે પણ સુતરરૂપ પરદ્રવ્યની અપેક્ષાએ અસત્ છે.

અમદાવાદરૂપ સ્વક્ષેત્રની અપેક્ષાએ સત્ છે અને મુંબઈરૂપ પરક્ષેત્રની અપેક્ષાએ અસત્ છે.

શિયાળારૂપ સ્વકાળની અપેક્ષાએ સત્ છે અને ઉનાળારૂપ પરકાળની અપેક્ષાએ અસત્ છે.

લાલ રંગરૂપ સ્વભાવ (પર્યાય)ની અપેક્ષાએ ઘડો સત્ છે પણ કાળા રંગરૂપ પરભાવની અપેક્ષાએ અસત્ છે.

આ રીતે પ્રત્યેક પદાર્થમાં સત્ત્વ કે અસત્ત્વ, નિત્યત્વ કે અનિત્યત્વ, સામાન્ય કે વિશેષાદિ ધર્મો હોવા છતા મિથ્યાદૃષ્ટિ અમુક વસ્તુ સત્ જ છે અને અમુક વસ્તુ અસત્ જ છે. એવા એકાંતરૂપે એકાદ ધર્મનો સ્વીકાર કરી અન્ય ધર્મનો અસ્વીકાર કરે છે. આથી તેનું જ્ઞાન, અજ્ઞાન સ્વરૂપ છે.

સૂત્ર (૧-૩૪) પ્રયોજન : સૂત્રધાર અહીં જુદા-જુદા નયોનું નિરૂપણ કરે છે.

નૈગમસંગ્રહવ્યવહારર્જુસૂત્રશબ્દા નયા: ૧-૩૪

નૈગમસંગ્રહવ્યવહારર્જુસૂત્રશબ્દા નયા: ૧-૩૪

નૈગમ-સંગ્રહ-વ્યવહાર-ઋજુસૂત્ર-શબ્દા: નયા: ૧-૩૪

શબ્દાર્થ : નૈગમનય = નિગમ એટલે દેશ, જુદા જુદા દેશોમાં જે જે શબ્દો બોલાય

છે તેઓના અર્થો અને શબ્દાર્થોનું જ્ઞાન. સંગ્રહનય = પદાર્થોના સામાન્ય અને વિશેષનો સંગ્રહ જે શબ્દોથી જણાય તે, વ્યવહારનય = જે શબ્દોથી સામાન્ય લોકો જેવું લગભગ ઉપચારરૂપ અને ઘણા જ્ઞેયોવાળું જ્ઞાન થાય તે વ્યવહારનય, ઋજુસૂત્રનય = વર્તમાનકાળે વિદ્યમાન પદાર્થો જ પદાર્થ તરીકે કહેવાય, શબ્દનય = જેવો અર્થ તે પ્રમાણે જે શબ્દો વડે કહેવાય તે.

સૂત્રાર્થ : નૈગમ - સંગ્રહ - વ્યવહાર - ઋજુસૂત્ર અને શબ્દ આ પાંચ નયો છે.

ભાવાર્થ : અપેક્ષા, અભિપ્રાય, દૃષ્ટિ, નય આ બધા શબ્દોના અર્થ સરખા છે, એટલે કે આ શબ્દો એકાર્થક છે. પ્રત્યેક વસ્તુમાં પરસ્પર વિરોધી ધર્મો રહેલા હોય છે. એક જ વ્યક્તિ નિર્બળ પણ હોય અને બળવાન પણ હોય, વિદ્વાન પણ હોય અને મૂર્ખ પણ હોય, નિર્ભય પણ હોય અને ડરપોક પણ હોય. આપણને આશ્ચર્ય થાય કે એક વ્યક્તિમાં પરસ્પરવિરોધી ધર્મો કેવી રીતે સંભવી શકે ? આ શંકાને દૂર કરવા સર્વજ્ઞ ભગવંતોએ “અનેકાંતવાદ” નામનો સિદ્ધાંત બતાવ્યો છે. અનેકાંતવાદ કહે છે કે પરસ્પર વિરુદ્ધ દેખાતા ધર્મો પણ અપેક્ષાભેદથી વિરુદ્ધ નથી.

અનેકાંત શબ્દમાં ત્રણ શબ્દો છે, અન્ + એક + અંત

અન્ શબ્દનો અર્થ “નહિ” (નિષેધ) થાય છે.

અન્ત એટલે પૂર્ણતા

એકથી પૂર્ણતા નહિ તે અનેકાન્ત.

એક વસ્તુમાં રહેલા વિરુદ્ધ ધર્મોમાં અપેક્ષાભેદથી અવિરોધ છે એમ બતાવનાર સિદ્ધાંત તે અનેકાંતવાદ.

વસ્તુમાં તે તે ધર્મ છે અને અપેક્ષાભેદથી તે તે ધર્મનો અભાવ પણ છે.

હાથી બળવાન છે કે નિર્બળ ? સામાન્ય રીતે હાથી બળવાન કહેવાય છે. પરંતુ બળવાન કહેવાતો હાથી સિંહના પંજામાં સપડાય છે ત્યારે નિર્બળ બની જાય છે. આમ હાથીમાં અન્ય પ્રાણીની અપેક્ષાએ બળવાનપણું એ ધર્મ છે જ્યારે સિંહની અપેક્ષાએ નિર્બળતા ધર્મ પણ છે.

ગામડામાં ખેતી કરતો અભણ ખેડૂત ખેતી કેમ કરવી તેનું તેને સારું જ્ઞાન છે એટલે

તે અપેક્ષાએ વિદ્વાન છે પણ અંગ્રેજી ભાષા સમજતો નથી એટલે અંગ્રેજી ભાષાના જ્ઞાનની અપેક્ષાએ મૂર્ખ છે.

આમ અનેકાન્તવાદનો મહેલ અપેક્ષાવાદના સ્તંભ (થાંભલા) ઉપર ટકી રહ્યો છે. આથી જ અનેકાન્તવાદને સ્યાદ્વાદ કે અપેક્ષાવાદ પણ કહેવામાં આવે છે.

અનેકાંતવાદ અને સ્યાદ્વાદ આમ આ બન્ને શબ્દો એકસરખા લાગે છે પરંતુ અનેકાંતવાદને સમજવા માટે સ્યાદ્વાદ એક પદ્ધતિ છે.

દા.ત. જ્યાં પોતાના નામનો યશ મળે છે ત્યાં પોપટલાલ દાન આપે છે.

પોપટલાલ પોતાની જરૂરિયાત માટે એક એક પૈસાનો હિસાબ રાખે છે.

હવે સ્યાદ્વાદથી કહેવું હોય તો કહી શકાય કે પોપટલાલ ઉદાર છે અથવા પોપટલાલ કંજુસ પણ છે. સ્યાદ્વાદ એ સમાધાનનો માર્ગ છે.

નય એટલે શું ?

વસ્તુમાં રહેલા અનેક ધર્મોમાંથી કાર્યને સાધનારા કોઈ એક ધર્મને પ્રધાન કરવો તે નય અથવા દૃષ્ટિ.

વસ્તુમાં રહેલા અનેક ધર્મોનો બોધ થાય તે અનેકાંતવાદ.

અનેકાંતવાદને મહેલ કહીએ તો નયો તેના પાયા છે.

એક જ વસ્તુમાં અનેક ગુણો હોવા છતાં વ્યવહારમાં આપણે દરેક વખતે બધા ગુણો તરફ દૃષ્ટિ નથી કરતા પરંતુ પ્રસંગ પ્રમાણે કોઈ એક ગુણને આગળ કરીએ છીએ. આમ વ્યવહારમાં અમૂક અપેક્ષાથી તે તે ગુણને (ધર્મને) આગળ કરવામાં આવે છે.

જેટલી અપેક્ષાઓ છે તેટલા નયો છે. અપેક્ષાઓ અનંત છે માટે નયો પણ અનંત છે. સૂત્રકાર ભગવંતે મુખ્ય પાંચ નયો કહ્યા છે. નૈગમનય, સંગ્રહનય, વ્યવહારનય, ઋજુસૂત્રનય અને શબ્દનય.

(૧) નૈગમનય : આ નય ત્રણ રીતે વિચારી શકાય.

સંકલ્પ, અંશ અને ઉપચાર.

સંકલ્પ : એક ક્રિયા કરવા વિશે નિર્ણય કર્યો. તે મુજબ તે ક્રિયા માટે અન્ય પ્રવૃત્તિ

શરૂ કરી તો તે પ્રવૃત્તિને પણ ક્રિયા માટેની પ્રવૃત્તિ જ ગણવી. દા. ત. કોઈ ગરીબ મજૂરને પૂછે કે “ક્યાં જાય છે” ?

તે કહેશે કે “જમવા જાઉં છું”. ખરેખર તો તે મજૂરીના પૈસા લઈ બજારમાં જશે. ત્યાંથી ખરીદી કરશે, ઘેર જઈને રોટલા-શાક બનાવશે પછી જમશે. તો પણ ફેક્ટરીથી છૂટતા જ તે “હું જમવા જાઉં છું” તેમ કહે છે. અહીં ભોજન ક્રિયાની મુખ્યતા છે, મુખ્ય સંકલ્પ છે, તે સંકલ્પની સિદ્ધિ માટે કરવામાં આવતી અન્ય ક્રિયાઓની ગૌણતા છે. તેથી આ સંકલ્પને નૈગમનય કહેવામાં આવે છે.

અંશ : અંશનો પૂર્ણમાં ઉપચાર. પગમાં સામાન્ય ફેક્યર થયું હોય તો પણ “પગ ભાંગ્યો” એમ કહેવાય છે. ધંધામાં થોડું નુકશાન થયું અને કહે કે “સાફ થઈ ગયો” અથવા “ઊઠી ગયો.” સાડી ઉપર સ્હેજ ચા ઢોળાઈ અને કહે કે મારી આખી સાડી બગાડી નાંખી.

ઉપચાર : ભૂતકાળનો વર્તમાનમાં, ભવિષ્યકાળનો વર્તમાનમાં, કારણનો કાર્યમાં ઉપચાર કરવામાં આવે છે. તે બધો નૈગમનય છે.

દિવાળીના દિવસે આપણે કહીએ “આજે દીવાળીના દિવસે ભગવાન મહાવીરસ્વામી નિર્વાણ પામ્યા.” આ ઘટનાને ૨૬૦૦ ઉપર વર્ષ થયા છતાં ભૂતકાળનો વર્તમાનમાં ઉપચાર કરીને આપણે કહીએ છીએ કે આજે નિર્વાણ પામ્યા.

દૂધપાક તૈયાર થઈ રહ્યો હોય અને કોઈ પૂછે કે આજે શું બનાવ્યું છે તો જવાબ મળે છે કે દૂધપાક બનાવ્યો છે. હકીકતમાં હજુ બન્યો નથી પણ કહે કે બનાવ્યો છે. ભવિષ્યનો ભૂતકાળમાં ઉપચાર કર્યો.

(૨) **સંગ્રહનય :** જે નય સર્વ વિષયોને એકરૂપ સંગ્રહ કરી લે તે સંગ્રહનય. ત્રસ અને સ્થાવર જીવો આમ બે જાતના છે. પણ સંગ્રહનયથી “જીવ” કહેવાય.

દૂધી, કાકડી, ભીંડા, કારેલા વગેરે ભિન્ન ભિન્ન હોવા છતાં સંગ્રહનયથી શાક કહેવાય. કોન્ડોમિનિયમ, બાયલેવલ, એપાર્ટમેન્ટ, કોલોનિયલ વગેરે “ઘર” કહેવાય.

(૩) **વ્યવહારનય :** જે નય વિશેષ તરફ દૃષ્ટિ કરીને દરેક વસ્તુને જુદી જુદી સમજાવે તે વ્યવહાર નય. બીજા શબ્દોમાં કહીએ તો પૃથક્કરણ કરવાની જે દૃષ્ટિ તે વ્યવહાર નય. આ નય કહે છે કે Be Specific તે સિવાય વ્યવહાર ન ચાલે.

“શાક લઈ આવો” તે બરાબર નથી, ચોખવટ કરવી પડે કે ભીંડા લઈ આવો. ફાર્મસીમાં જઈને કહીએ કે દવા આપો તે વાક્ય પુરતું નથી. કઈ દવા જોઈએ છે તે પણ કહેવું જ પડે તો જ દવા લાવવાનું કામ થાય. આ વ્યવહાર નય.

ટૂંકમાં નૈગમનય સામાન્ય અને વિશેષ બંનેને સ્વીકારે. સંગ્રહનય સામાન્યને સ્વીકારે. વ્યવહારનય વિશેષને સ્વીકારે.

(૪) ઋજુસૂત્રનય : જે નય કેવળ વસ્તુની વર્તમાન અવસ્થા તરફ લક્ષ્ય રાખે તે ઋજુસૂત્ર નય. જેમકે ભૂતકાળમાં કોઈ માણસ ધનવાન હોય પરંતુ વર્તમાનકાળે તે ધનરહિત હોય તો તેને ધનરહિત જ માનવો. વર્તમાનકાળે ધન ન હોય તો દાનાદિ ન કરી શકે અને ઘણું માન પણ ન મેળવી શકે. આ નય વસ્તુના વર્તમાન પર્યાય ને જ માને છે. અતીત (ભૂતકાળ) અને અનાગત (ભવિષ્ય) પર્યાયોને માનતો નથી. ભવિષ્યમાં રાજા થનારા રાજકુમારને વર્તમાનમાં આ નયથી રાજા કહેવાય નહિ.

(૫) શબ્દનય : શબ્દને જ પકડે. બોલાયેલા શબ્દોની જેમાં પ્રધાનતા હોય તે શબ્દ નય. જેમકે શાંતિ જેના જીવનમાં હોય તેને શાંતિલાલ કહેવાય. જેના જીવનમાં સમતા રહેલી હોય તેને જ સમતાબેન કહેવાય. શબ્દનય પ્રમાણે ભરતક્ષેત્રમાં ત્રેવીશ (૨૩) તીર્થંકર ભગવાન થયા કહેવાય, કારણ કે તીર્થંકર શબ્દ પુલિંગ છે. મલ્લિનાથ તો સ્ત્રી (સ્ત્રીલિંગ) પણે હતા. તેથી શબ્દનયની દૃષ્ટિએ ૨૩ તીર્થંકર થયા કહેવાય. અને એક તીર્થંકરી થયા એમ કહેવાય.

નૈગમ, સંગ્રહ અને વ્યવહાર આ ત્રણ નયો દ્રવ્યાર્થિક નય ના ભેદરૂપ છે. ઋજુસૂત્ર અને શબ્દનય પર્યાયાર્થિક નય ના ભેદરૂપ છે.

સૂત્ર (૧-૩૫) પ્રયોજન : આ સૂત્રમાં નૈગમનય અને શબ્દનયના પેટાભેદો જણાવે છે.

આદ્યશબ્દૌ દ્વિત્રિભેદૌ ૧-૩૫

આદ્યશબ્દૌ દ્વિત્રિભેદૌ ૧-૩૫

આદ્યશબ્દૌ દ્વિ-ત્રિ-ભેદૌ ૧-૩૫

શબ્દાર્થ : આઘ = પહેલું, શબ્દ = શબ્દનય, દ્વિ = બે, ત્રિ = ત્રણ, ભેદૌ = પ્રકારો.

સૂત્રાર્થ : પ્રથમ નય (નૈગમનય)ના બે ભેદ છે અને શબ્દનયના ત્રણ ભેદ છે.

ભાવાર્થ :

- (૧) સાંપ્રતશબ્દનય : પ્રત્યેક શબ્દોમાં લિંગભેદ, વચનભેદ અને કાલભેદે અર્થનો ભેદ કરે તે સાંપ્રતશબ્દનય. જેમ કે ઘટ અને ઘટીનો તથા તટ અને તટીનો અર્થ જુદો કરે.
- (૨) સમભિરૂઢનય : એક સરખા શબ્દના જુદા જુદા અર્થ કરે, રાજા, ભૂપ અને નૃપનો સામાન્ય અર્થ એક જ થાય પણ સમભિરૂઢનય પ્રમાણે
 રાજા - જે રાજચિહ્નોથી શોભે
 નૃપ - જે લોકોનું રક્ષણ કરે.
 ભૂપ - જે પૃથ્વીનું પાલન કરે.
- (૩) એવંભૂતનય : આ નય શબ્દના અર્થ પ્રમાણે ક્રિયાને પકડે. પ્રોફેસર જ્યારે ક્લાસમાં લેક્ચર આપતા હોય ત્યારે જ પ્રોફેસર કહેવાય. એક્ટર જ્યારે એક્ટીંગ કરતો હોય ત્યારે જ એક્ટર કહેવાય. તે જ રીતે ડાન્સર કરે ત્યારે જ તેને ડાન્સર કહેવાય.

!"#\$%&'!#(!)*\$%&./0%& ! "1

23\$4#\$%&'!#(!)*\$%&./0%&#\$%&"1

578"4#\$%&'!#(!)*\$%&./0%&%"(&)* "1

)(9!#3!#\$%&'!#(!)*\$%&./0%&+, #/)"02#,

; <#!2!>@#\$%&'!#(!)*\$%&./0%&123"4@!ABC

2!& !4!%#AFGH I%QJ =%KGL 2#%QJ =#!%M(N

7!ABC

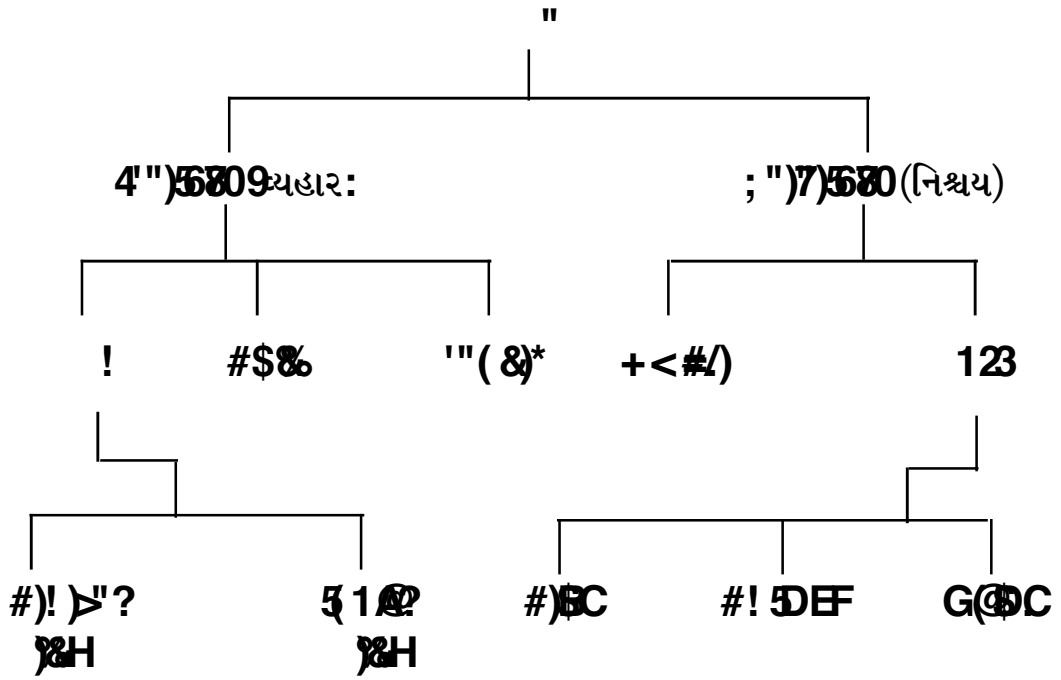

પ્રથમ અધ્યાયનો સંક્ષિપ્ત સાર

શ્રી તત્ત્વાર્થાધિગમ સૂત્રના રચયિતા પૂર્વધર પૂજ્ય ઉમાસ્વાતિજીએ પહેલા જ સૂત્રમાં કહ્યું કે, મોક્ષમાર્ગ પર આવવા માટે સમ્યગ્દર્શન, સમ્યગ્જ્ઞાન અને સમ્યગ્ચારિત્ર એ ત્રણે સાથે હોવા જરૂરી છે. જેમ કાંકરા અને કાંટા (કંટક) રહિત માર્ગમાં યાત્રિક સુખપૂર્વક પોતાના ઈચ્છિત સ્થાને પહોંચે છે તે રીતે મિથ્યાદર્શન અને મિથ્યાજ્ઞાનરૂપી કાંકરા અને કંટક રહિત, સમ્યગ્દર્શન અને સમ્યગ્જ્ઞાનથી સજાવેલા માર્ગ પર મુમુક્ષુ જીવ મોક્ષનગર સુધી સુખેથી પહોંચી શકે છે.

ગ્રંથકાર ભગવંતે માનવજન્મ પામીને જીવને કરવા યોગ્ય કાર્ય શું છે? તે દર્શાવવા મંગળરૂપે સમ્યગ્દર્શનાદિનું સાધન બતાવ્યું છે. જેમ મંત્રમાં નવકારંમંત્ર પ્રથમ મંગળ છે. તેમ અહીં પ્રથમ મંગળ ‘મોક્ષ’ કહ્યો.

સંસારના સ્વર્ગના સુખો ક્ષણિક છે. ઈન્દ્રિયજન્ય, પરાધીન અને મૃત્યુથી ઘેરાયેલા છે. મોક્ષનું સુખ અતિન્દ્રિય છે, સ્વાધીન છે, સમયથી અમર્યાદિત છે. તે શુદ્ધ ઉપયોગના સાધન વડે જ અનુભવાય છે. પુણ્યથી સ્વર્ગ સુધી પહોંચાય છે. શુદ્ધ આત્મભાવ વડે વીતરાગભાવથી મોક્ષની પ્રાપ્તિ થાય. બંનેના સાધનો અત્યંત ભિન્ન છે.

સ્વર્ગ અને મોક્ષના સાધનમાં જમીન-આસમાનનું અંતર છે. ગમે તેવું સ્વર્ગનું સુખ પણ આકુળતાવાળું છે. મોક્ષનું સુખ નિરાકૂળ છે. માનવદેહમાં રહેલા જીવને પોતાના જ અસંખ્યાત આત્મપ્રદેશે ઘાતીકર્મનું આવરણ દૂર થતાં કેવળજ્ઞાનની દશામાં અનંત સુખનું વેદન થાય છે. તે જ જીવ નિર્વાણ પ્રાપ્ત થતાં સાદિ અનંતકાળ સુધી સિદ્ધત્વમાં અવ્યાબાધ સુખમાં જ રહે છે.

મોક્ષને પામવાનો માર્ગ સરળ છે અને મોક્ષસ્વરૂપ આત્મા પણ અત્યંત સમીપ છે. પરંતુ મોહની પકડ જીવને મોક્ષસ્વરૂપે પ્રતીતિ થવા ન દે. માટે તીર્થંકર પરમાત્માએ આત્માને જે સ્વરૂપે જણાવ્યો છે તેમાં શ્રદ્ધા કરવી.

હે મિત્ર...તું તારા સામર્થ્ય પ્રત્યે દષ્ટિ કર. જેમ સોનું કાદવમાં પડવા છતાં કટાતું નથી. તેમ સમ્યગ્જ્ઞાની આત્મા સંસારનો ઉદય છતાં શરીરાદિમાં રાગ-દ્વેષ, અહંકાર કે મમત્વ કદી કટાતો નથી. તેમાં મોહ કરતો નથી. જેમ લોહું ભેજના સંયોગમાં પડ્યું રહે તો કાટથી ખવાઈ જાય છે, તેમ મિથ્યાદર્શનવાળો જીવ સંસારમાં રહેલા પરદ્રવ્યોમાં આત્મબુદ્ધિ કરી આત્મગુણનો ઘાત કરે છે.

આત્માની વર્તમાન અવસ્થામાં વિકારનો નાશ કરી વીતરાગ અવસ્થાને પ્રગટ કરવી તેવી દૃઢ ભાવના કરવી. પછી એવી વીતરાગ અવસ્થા જેને પ્રગટી છે, તેવા પૂર્ણાત્માનું અવલંબન લેવું. જેથી પરપદાર્થનો પરિચય ઘટી જાય છે. તેમાંથી સુખબુદ્ધિ ઘટી જાય છે અને સ્વભાવ પ્રત્યે જીવની ઋચિ વધે છે, ત્યારે સમ્યગ્દર્શનની પાત્રતા થાય છે.



પ્રશ્નપત્રો

Reveiw Questions

અધ્યાય-૧

True or False ?

- (૧) સંવર નિર્જરા અને મોક્ષ ઉપાદેય તત્ત્વો છે.
- (૨) ક્ષાયિક સમ્યક્ત્વ આવ્યા પછી ચાલ્યું પણ જાય.
- (૩) અનંત ભવો પછી અભવ્ય જીવનો મોક્ષ થાય.
- (૪) દેવલોકમાં રહેલા ઈંદ્રે મન:પર્યવજ્ઞાનથી જાણ્યું કે પૃથ્વી ઉપર ભગવાનનો જન્મ થયો છે.
- (૫) શ્રુતજ્ઞાન હોય તો મતિજ્ઞાન હોય જ.
- (૬) 'કલ્પસૂત્ર' દ્વાદશાંગીનો એક ભાગ છે.
- (૭) 'મન' અને 'શ્રવણેન્દ્રિય' માં વ્યંજનાવગ્રહ થતો નથી.
- (૮) કેવળજ્ઞાનના પાંચ ભેદ છે.
- (૯) આત્મા ઉપર આવતા કર્મોને અટકાવવા તે નિર્જરા કહેવાય.
- (૧૦) એવંભૂત નય માને છે કે માણસ એકિંટગ કરતો હોય ત્યારે જ એકટર કહેવાય.
- (૧૧) સંગ્રહનયથી કહી શકાય કે "સબ્જીમંડી" માં શાક મળે છે.
- (૧૨) વ્યવહાર નય "સામાન્ય" અને વિશેષ બંને સ્વીકારે છે.
- (૧૩) દાદર ઉપરથી ઉતરતા પડી જવાથી પગે વાગ્યું અને એમ કહે કે મારો પગ ભાંગ્યો તે વ્યવહાર નયનું ઉદાહરણ છે.
- (૧૪) સ્વાધ્યાય દ્વારા કર્મોની નિર્જરા થઈ શકે છે.
- (૧૫) અભવ્ય જીવને ભવ્ય જીવ કરતાં વધુ જ્ઞાન હોઈ શકે.

- (૧૬) કેવળજ્ઞાની લોકને જોઈ શકે પણ અલોકને ન જોઈ શકે.
- (૧૭) પુણ્ય અને પાપ આશ્રવ તત્ત્વના પેટા ભેદ છે.
- (૧૮) સાત પ્રકારના દર્શનને દર્શન સપ્તક કહે છે.
- (૧૯) ક્ષયોપશમ સમ્યક્ત્વનો ઉત્કૃષ્ટકાળ અંતર્મુહૂર્ત છે.
- (૨૦) સમ્યગ્દર્શન આત્માનો ગુણ નથી.
- (૨૧) વ્યંજનાવગ્રહ એટલે ઈન્દ્રિય દ્વારા વિષયનો અત્યંત અવ્યક્ત બોધ.
- (૨૨) તત્ત્વાર્થસૂત્રમાં મુખ્યત્વે દ્રવ્યાનુયોગ છે.
- (૨૩) અભવ્યજીવ યથાપ્રવૃત્તકરણથી આગળ ન વધી શકે.
- (૨૪) દેરાસરમાં ભગવાનની પ્રતિમા દ્રવ્યનિક્ષેપે છે.
- (૨૫) દેવોને ગુણપ્રત્યયિક અવધિજ્ઞાન હોય છે.
- (૨૬) ભગવતીસૂત્ર અંગપ્રવિષ્ઠ શ્રુતજ્ઞાનમાં આવે.
- (૨૭) શ્વેતામ્બર મૂર્તિપૂજક ૩૨ આગમોને માને છે.
- (૨૮) અપ્રતિપાતી અવધિજ્ઞાન જીવનપર્યંત રહે.
- (૨૯) હું દેવલોકમાં જન્મ પામું તો મને મનઃપર્યવજ્ઞાન થાય.
- (૩૦) નારકીના જીવોને હીયમાન અવધિજ્ઞાન હોઈ શકે.
- (૩૧) મનઃપર્યવ જ્ઞાન કરતાં અવધિજ્ઞાન વિશુદ્ધ છે.
- (૩૨) મતિજ્ઞાનના મુખ્ય પાંચ ભેદ છે.
- (૩૩) પાંચ ઈન્દ્રિયો નહિ પણ મન વડે અવધિજ્ઞાન થઈ શકે.
- (૩૪) શ્રુતજ્ઞાન હોય ત્યારે મતિજ્ઞાન હોય જ.
- (૩૫) કેવળજ્ઞાનીને એકીસાથે પાંચ જ્ઞાન હોય.
- (૩૬) કેવળજ્ઞાન ક્ષયોપશમ ભાવે થઈ શકે.
- (૩૭) જ્ઞાનાવરણીય કર્મોનો ઉપશમ થઈ શકે.
- (૩૮) ક્ષાયિકભાવ અજીવને ન જ હોય.
- (૩૯) અવધિજ્ઞાન પ્રત્યક્ષ પ્રમાણવાળું છે.
- (૪૦) નિર્ણય લીધા પછી તેને યાદ રાખવું તે ધારણા મતિજ્ઞાન કહેવાય.

- (૪૧) મન:પર્યવજ્ઞાન મનની સહાયથી પણ ઉત્પન્ન થઈ શકે.
- (૪૨) મન:પર્યવજ્ઞાની દરેક જીવોના મનના ભાવ જાણી શકે.
- (૪૩) અભવ્યજીવ પહેલા ગુણસ્થાનથી આગળ ન વધી શકે.
- (૪૪) દેશવિરતિ ગુણસ્થાનકે રહેલો જીવ શ્રાવકના બાર (૧૨) વ્રત પાળે જ.
- (૪૫) કેવળીને અસાતાવેદનીય કર્મનો ઉદય હોઈ શકે.
- (૪૬) એકીસાથે એક જીવને વધુમાં વધુ પાંચ જ્ઞાન હોઈ શકે.
- (૪૭) ક્રિયા મોક્ષ: એ પ્રમાણ વાક્ય છે.
- (૪૮) જૈનદર્શન અનેકાંતવાદમાં માનતું નથી.
- (૪૯) અનિન્દ્રિય એટલે ઈન્દ્રિયોનો અભાવ.
- (૫૦) ગુણસ્થાનકે થતી ચઢ-ઉતર ઘાતીકર્મોના કારણે થાય છે.

Exam

અધ્યાય-૧

True or False ?

- (૧) શ્રી તત્ત્વાર્થાધિગમ સૂત્રમાં મુખ્યત્વે સાત (૭) તત્ત્વો ઉપર ચર્ચા છે.
- (૨) આશ્રવ અને બંધ હેય તત્ત્વો છે.
- (૩) મતિજ્ઞાન હોય તો શ્રુતજ્ઞાન હોય જ.
- (૪) પાંચ ઈન્દ્રિયો અને મન વડે અર્થાવગ્રહ થાય.
- (૫) ક્ષાયિક સમ્યક્ત્વ આવ્યા પછી જાય નહિ.
- (૬) શ્રી તત્ત્વાર્થાધિગમ સૂત્ર શ્રી હેમચંદ્રાચાર્યે બનાવ્યો છે.
- (૭) વ્યવહારનયથી કહી શકાય કે સબ્જીમંડીમાંથી ભીંડા લઈ આવો.
- (૮) સ્વાધ્યાય દ્વારા કર્મની નિર્જરા થઈ શકે.
- (૯) ભવ્યજીવને અભવ્યજીવ કરતાં વધુ જ્ઞાન હોય.
- (૧૦) કેવળજ્ઞાની ચૌદ (૧૪) રાજલોકની બહાર ન જોઈ શકે.
- (૧૧) સમ્યગ્દર્શન એ આત્માનો ગુણ છે.

- (૧૨) પુણ્ય અને પાપ એ સંવર તત્ત્વના પેટા ભેદ છે.
- (૧૩) શ્રી તત્ત્વાર્થાધિગમ સૂત્રમાં મુખ્યત્વે ચરણકરણાનુયોગ છે.
- (૧૪) શ્વેતામ્બર મૂર્તિપૂજક ઝપ આગમોને માને છે.
- (૧૫) ઋજુસૂત્રનય વસ્તુના વર્તમાન પર્યાયને માને છે.
- (૧૬) સ્મૃતિ અને ચિંતા મતિજ્ઞાનના પર્યાયવાચી શબ્દો છે.
- (૧૭) કેવળજ્ઞાનના કોઈ પેટા ભેદ નથી.
- (૧૮) આત્મા ઉપર લાગેલાં કર્મોનો ક્ષય કરવો તે સંવર કહેવાય.
- (૧૯) જૈનદર્શન અનેકાંતવાદમાં માને છે.
- (૨૦) અભવ્ય જીવનો મોક્ષ ન થાય.
- (૨૧) દેરાસરમાં ભગવાનની પ્રતિમા સ્થાપના નિક્ષેપે હોય છે.
- (૨૨) ભગવાન ઉપર ૫૦% શ્રદ્ધા રાખો તો ૫૦% સમ્યગ્દર્શન થયું છે તેમ કહેવાય.
- (૨૩) શ્રી સીમંધરસ્વામી મહાવિદેહ ક્ષેત્રમાં વિચરી રહ્યા છે એટલે ભાવનિક્ષેપે તીર્થંકર કહેવાય.
- (૨૪) અપ્રતિપાતી અવધિજ્ઞાન જીવનપર્યંત રહે.
- (૨૫) દેવલોકમાં જન્મ થતાં જ અવધિજ્ઞાન હોય છે.
- (૨૬) અવધિજ્ઞાન એટલે ઈન્દ્રિય અને મનની અપેક્ષા વિના આત્મશક્તિથી થતો રૂપી અને અરૂપી દ્રવ્યોનો બોધ.
- (૨૭) કેવળજ્ઞાની તમારા પૂર્વભવો અવધિજ્ઞાનથી કહી શકે.
- (૨૮) મતિજ્ઞાન અને શ્રુતજ્ઞાન પરોક્ષ પ્રમાણરૂપ છે.
- (૨૯) મતિજ્ઞાન ઉત્પન્ન થવાનો ક્રમ છે અવગ્રહ, ઈહા, અપાય અને ધારણા.
- (૩૦) ચક્ષુ અને મન વડે થતા મતિજ્ઞાનમાં વ્યંજનાવગ્રહ નથી.
- (૩૧) મતિજ્ઞાનની અપેક્ષાએ શ્રુતજ્ઞાન વિશુદ્ધ છે.
- (૩૨) મતિજ્ઞાન શ્રુતજ્ઞાન વિના હોઈ શકે. પરંતુ શ્રુતજ્ઞાન તે મતિજ્ઞાન વિના ન જ હોય.

- (૩૩) સર્વ દ્રવ્યો અને સર્વ પર્યાયો કેવળજ્ઞાનથી જાણી શકાય.
- (૩૪) સ્મૃતિ ભૂતકાળના વિષયને ગ્રહણ કરે છે.
- (૩૫) ભવિષ્યની વિચારણા માટે થતા મતિજ્ઞાનનો પર્યાયવાચી શબ્દ ચિંતા અર્થાત્ (ચિંતવણા) કહેવાય છે.
- (૩૬) અનિન્દ્રિય એટલે મન.
- (૩૭) કંઈક છે એવો બોધ થયા બાદ તે વસ્તુ શું છે ? એનો નિર્ણય કરવા માટે થતી વિચારણાને ઈલા કહેવાય છે.
- (૩૮) પૂર્વે ક્યારેય પણ જાણ્યું ન હોવા છતાં વિશિષ્ટ પ્રકારના મતિજ્ઞાનના ક્ષયોપશમથી ઉત્પન્ન થતા જ્ઞાનને શ્રુતનિશ્ચિત કહેવાય છે.
- (૩૯) એકેન્દ્રિયથી પંચેન્દ્રિય સુધીના બધા જીવોને મતિજ્ઞાન અને શ્રુતજ્ઞાન હોય છે.
- (૪૦) અંગપ્રવિષ્ટ શ્રુતજ્ઞાનના બાર (૧૨) ભેદો છે.
- (૪૧) ઉત્તરાધ્યયન સૂત્ર અંગપ્રવિષ્ટ શ્રુતજ્ઞાન કહી શકાય.
- (૪૨) અભિનિબોધ શબ્દ સર્વપ્રકારના મતિજ્ઞાન માટે છે.
- (૪૩) અભવ્ય જીવ યથાપ્રવૃત્તકરણથી આગળ વધી શકે નહિ.
- (૪૪) ભાવનિક્ષેપ કરતા દ્રવ્યનિક્ષેપ વધુ સારો ગણાય.
- (૪૫) જ્ઞાનાવરણીય કર્મનો ઉપશમ થઈ શકે.
- (૪૬) મનની સહાયથી મન:પર્યવજ્ઞાન થાય.
- (૪૭) ઋજુમતિ મન:પર્યવજ્ઞાન ઉત્પન્ન થયા પછી જીવ તે જ ભવે મોક્ષ પામે.
- (૪૮) ગુણસ્થાને થતી ચઢ-ઉતર મોહનીય કર્મના લીધે થાય છે.
- (૪૯) અગિયાર (૧૧)મા ગુણઠાણે આવેલો જીવ અંતર્મુહૂર્ત માટે વીતરાગ કહેવાય.
- (૫૦) જીવ ઘાતી અને અઘાતી કર્મોનો ક્ષય કરે ત્યારે કેવળી કહેવાય.

અધ્યાય : ૨

સૂત્ર (૨-૧) પ્રયોજન : પાંચ ભાવો દ્વારા જીવનું સ્વરૂપ જણાવે છે.

औपशमिकक्षायिकौ भावौ मिश्रश्च जीवस्य
स्वतत्त्वमौदयिकपारिणामिकौ च ૨-૧

औपशमिकक्षायिकौ भावौ मिश्रश्च जीवस्य
स्वतत्त्वमौदयिकपारिणामिकौ च ૨-૧

औपशमिक - क्षायिकौ भावौ मिश्रः च जीवस्य
स्वतत्त्वम् औदयिक परिणामिकौ च ૨-૧

શબ્દાર્થ : ઔપશમિકભાવ = મોહનીયકર્મના ઉપશમથી પ્રગટ થતો ભાવ, ક્ષાયિકભાવ = ઘાતીકર્મોના સર્વથા ક્ષયથી પ્રગટ થતો ભાવ, મિશ્રભાવ = કર્મોના ક્ષય અને ઉપશમ એમ ઉભયથી પ્રગટ થતો ભાવ, ઔદયિકભાવ = કર્મોના ઉદયથી પ્રગટ થતો ભાવ, પારિણામિકભાવ = સહજ સ્વભાવથી ઉત્પન્ન થતો ભાવ, જીવ = આત્મા, સ્વતત્ત્વ = સ્વરૂપ, ભાવ = પર્યાયોની તિન્ન તિન્ન અવસ્થા અર્થાત્ ગુણ.

સૂત્રાર્થ : ઔપશમિક, ક્ષાયિક, ક્ષાયોપશમિક, ઔદયિક અને પારિણામિક આ પાંચ ભાવો જીવના સ્વતત્ત્વ છે (એ પાંચ ભાવો જીવનું સ્વરૂપ છે).

ભાવાર્થ : જીવમાં તિન્ન તિન્ન અનેક ગુણો રહેલા છે. આ અનેક ભાવ કે ગુણોના મુખ્ય કારણો પાંચ છે જેના નામ છે ઔપશમિક, ક્ષાયિક, મિશ્ર (ક્ષાયોપશમિક), ઔદયિક અને પારિણામિક. આત્માના પર્યાયો અધિકમાં અધિક આ પાંચ ભાવવાળા જ હોઈ શકે છે. પ્રથમ ત્રણ ભાવો માત્ર જીવને જ હોય છે, બાકીના બે ભાવો જીવને પણ હોય છે અને અજીવને પણ હોય છે.

(૧) ઔપશમિક ભાવ : મોહનીય કર્મના ઉપશમથી એટલે કે કર્મના ઉદયને રોકવાથી (દબાવવાથી) જીવમાં જે ગુણ પ્રાપ્ત થાય તેને ઔપશમિકભાવ કહેવાય છે. આ ભાવ અંતર્મુહૂર્ત કાળ સુધી જ રહે છે.

ઉપશમ એક પ્રકારની આત્મશુદ્ધિ છે. જેમ કચરો નીચે બેસી જવાથી પાણી સ્વસ્થ દેખાય છે તેમ કર્મનો ઉદય રોકાઈ જતાં ઉપશમભાવ (ઔપશમિકભાવ) ઉત્પન્ન થાય છે. અર્થાત્ પ્રગટ થાય છે.

(૨) ક્ષાયિકભાવ : ચાર ઘાતી કર્મોના સર્વથા ક્ષયથી જે ગુણો પ્રગટ થાય તેને ક્ષાયિકભાવ કહેવાય છે. ક્ષય એટલે ઘાતીકર્મોનો સર્વથા નાશ.

બળી ગયેલા કોલસા કે લાકડામાંથી કદાપિ અગ્નિ પ્રગટ થતો નથી, તેમ સત્તાગત કર્મોનો સર્વથા વિચ્છેદ (નાશ) થતાં ફરીથી કર્મો પ્રગટ થતાં નથી.

જેમ કચરાવાળા મલિન પાણીમાંથી બધો જ કચરો નીકળી જતાં પાણી નિર્મળ થાય છે તેમ આત્મામાંથી કર્મના કચરાનો ક્ષય થતાં આત્મા નિર્મળ બની જાય છે. આ નિર્મળતા અનંતકાળ સુધી રહે છે.

(૩) મિશ્ર એટલે કે ક્ષાયોપશમિક ભાવ : કર્મોના ક્ષય અને ઉપશમ એમ બંનેના મિશ્રણથી ઉત્પન્ન થતો ભાવ તે મિશ્રભાવ અથવા ક્ષાયોપશમિકભાવ કહેવાય છે.

ક્ષયોપશમ એ આત્માની એવા પ્રકારની વિશુદ્ધિ છે જેમાં કર્મના ઉદયમાં નહિ આવેલા અંશનો ઉપશમ થાય છે. અને ઉદયમાં આવેલા અંશનો ક્ષય થાય છે. બીજા શબ્દોમાં કહીએ તો ચાર ઘાતીકર્મોના ઉદયમાં આવેલા રસની તીવ્રતા મંદ કરવી અને મંદ કરેલા રસને ભોગવવું તે ક્ષય અને ઉદયમાં નહિ આવેલા કર્મોના રસને દબાવવો તે ઉપશમ. આ રીતે ક્ષય અને ઉપશમ બંનેના મિશ્રણથી ક્ષાયોપશમિક ભાવ પ્રગટ થાય છે.

(૪) ઔદયિક ભાવ :- કર્મોના ઉદયથી થતા ભાવોને ઔદયિકભાવ કહેવાય છે. ઉદય એટલે કર્મના ફળનો અનુભવ.

(૫) પારિણામિક ભાવ :- પરિણામથી (સહજ સ્વાભાવથી) ઉત્પન્ન થતા ભાવોને પારિણામિક ભાવ કહેવાય છે. પરિણામ એટલે દ્રવ્યનું પોતાનું સ્વરૂપ, જેમ કે સાકરમાં રહેલી મીઠાશ, લીમડામાં રહેલી કડવાશ.

ભવ્યપણુ, અભવ્યપણુ, જીવમાં રહેલું જીવપણુ, અજીવમાં રહેલું અજીવપણુ તે પારિણામિક ભાવ કહેવાય છે. પારિણામિક ભાવોમાં કોઈ નિમિત્તની જરૂર રહેતી નથી. નિમિત્ત વિના જ પારિણામિક ભાવો દ્રવ્યોમાં સ્વાભાવિક પણે જ રહેલા છે.

શંકા : શું દરેક જીવને આ પાંચે ભાવો હોય ? જો ના હોય તો કોને કેટલા ભાવ હોય ?

સમાધાન : દરેક જીવને આ પાંચ ભાવો હોય જ એવો નિયમ નથી. કોઈને પાંચ, કોઈને ચાર, કોઈને ત્રણ તો કોઈને બે જ ભાવો હોય છે. ઓછામાં ઓછા બે ભાવો તો જીવને હોય જ.

સિદ્ધિગતિ પામેલા જીવોમાં ક્ષાયિક અને પારિણામિક એમ બે ભાવો હોય છે.

સામાન્યથી સર્વ સંસારી જીવોને ઔદયિક, ક્ષાયોપશમિક અને પારિણામિક એમ ત્રણ ભાવો હોય છે.

ઉપશમસમ્યક્ત્વ પામેલા જીવને ઔદયિક, ક્ષાયોપશમિક, પારિણામિક અને ઔપશમિક એ ચાર ભાવો હોય છે.

ક્ષાયિકસમ્યક્ત્વ પામેલા જીવને ઉપશમ શ્રેણીમાં પાંચે ભાવો હોય છે.

શંકા : અજીવ દ્રવ્યોએ કર્મ બાંધ્યા નથી તો અજીવને ઔદયિકભાવ કેવી રીતે હોય ?

સમાધાન : પરમાર્થે અજીવને ઔદયિકભાવ હોતો નથી પરંતુ જીવના સંયોગે અજીવને ઔદયિકભાવ હોય એમ કહેવાય છે. જેમ કે શરીર કાળુ પ્રાપ્ત થયું અથવા રોગિષ્ઠ પ્રાપ્ત થયું તો કાળાપણુ કે રોગીપણુ અપાવનારું કર્મ જીવે બાંધ્યું છે, અજીવ એવા શરીરે બાંધ્યું નથી. આવા કર્મનો ઉદય જીવના આધારે અજીવને થાય છે માટે અજીવમાં ઔદયિકભાવ ઉપચારથી ગણાય છે.

શંકા : મિશ્રભાવ સમજી શકાય તેવું કોઈ વ્યવહારિક ઉદાહરણ કહેશો ?

સમાધાન : જરૂર. સમજવા માટે એક સરળ ઉદાહરણ આપું. મિશ્રભાવ એટલે ઉદયમાં આવેલા રસની તીવ્રતાને મંદ કરીને ભોગવવો તે ક્ષય અને ઉદયમાં નહીં આવેલા રસને દબાવવો તે ઉપશમ.

ધારો કે ભોજનમાં પીરસાયેલા કારેલાના શાકમાં તીખાશ ઘણી છે. નવું શાક બનાવવું નથી તો શું કરવું ? એક જ રસ્તો છે કે મિશ્ર (ક્ષયોપશમ)ભાવે વાપરો. કેવી રીતે ? પીરસાયેલા શાકમાં સ્હેજ ઘી અને થોડો ગોળ નાંખીને તેમાં રહેલી તીખાશની તીવ્રતાને મંદ કરીને ખાઓ તે ક્ષય થયો, હવે જે શાક તપેલીમાં છે અને જરૂર પડતા લેવાનું છે તેમાં ઘી - ગોળ નાંખીને મંદ કરી તીખાશને દબાવો તે ઉપશમ થયો. આ

રીતે ક્ષય અને ઉપશમ એ બેના મિશ્રણથી ઉત્પન્ન થતા જે ભાવો તે મિશ્ર (ક્ષાયોપશમિક) કહેવાય છે.

શંકા : કર્મ સાથે ભાવનો શું સંબંધ છે ?

સમાધાન :-

- મોહનીયકર્મમાં પાંચે ભાવો હોય છે.
- જ્ઞાનાવરણીય, દર્શનાવરણીય અને અંતરાય કર્મમાં ઔપશમિક સિવાયના ચાર ભાવ હોય છે, કારણ ઉપશમભાવ માત્ર મોહનીયકર્મનો જ થાય છે.
- નામ, ગોત્ર, વેદનીય અને આયુષ્ય એ ચાર કર્મને ક્ષાયોપશમિક અને ઔપશમિક સિવાયના ત્રણ (ઔદયિક, ક્ષાયિક અને પારિણામિક) ભાવ હોય છે.
- સર્વથા ઉપશમભાવ માત્ર મોહનીયકર્મનો જ હોય છે.
- ક્ષયોપશમ ચાર ઘાતીકર્મોનો જ હોય છે.
- પારિણામિક, ક્ષાયિક અને ઔદયિક આ ત્રણે ભાવો આઠે કર્મના હોય છે.

શંકા :- ચાર ગતિને આશ્રયી પાંચ ભાવો કેવી રીતે હોય ?

સમાધાન :

મનુષ્ય, દેવ, તિર્યચ અને નરક એમ ચારે ગતિમાં પાંચે ભાવ આ પ્રમાણે છે.

- જીવત્વ હોવાથી પારિણામિક ભાવ કહ્યો છે.
- સમ્યક્ત્વ હોય તો ઔપશમિક અને ક્ષાયિકભાવ કહ્યો છે.
- ઈન્દ્રિયોને આશ્રયી ક્ષાયોપશમિકભાવ કહ્યો છે.
- ચાર ગતિને આશ્રયીને ઔદયિકભાવ કહ્યો છે.
- સિદ્ધિગતિમાં ક્ષાયિક અને પારિણામિક બે ભાવ જ હોય છે.

શંકા : આ પાંચ ભાવો શું સાબિત કરે છે ?

સમાધાન :

- ઔપશમિકભાવ સાબિત કરે છે કે અનાદિ મિથ્યાત્વીને ત્રિચિત્તેદ થવાથી સૌ પ્રથમ ઔપશમિક ભાવનું સમ્યક્ત્વ પ્રગટ થાય છે.
- ક્ષાયિકભાવ સાબિત કરે છે કે સર્વ કર્મોનો સર્વથા વિચ્છેદ થતાં ફરીથી કર્મો પ્રગટ થતા નથી અર્થાત્ જીવની સર્વથા મુક્તિ થાય છે. જીવના સર્વ ગુણો પ્રગટ થાય છે.
- ક્ષાયોપશમિક (મિશ્ર)ભાવ સાબિત કરે છે કે જીવને કર્મોનો સંબંધ હોવાથી આવરણો આવવા છતાં આંશિક રીતે જ્ઞાન-દર્શનનો ઉઘાડ તો રહે જ છે.
- ઔદયિકભાવ સાબિત કરે છે કે શુદ્ધ ચૈતન્ય સ્વભાવ હોવા છતાં જીવની અવસ્થામાં વિકાર આવે છે. જીવ અને કર્મ સાથે અનાદિના સંબંધથી આ વિકાર જન્મે છે.
- પારિણામિકભાવ સાબિત કરે છે કે જીવનો અનાદિ અનંત શુદ્ધ ચૈતન્ય સ્વભાવ છે. કાળાન્તરે કર્મ દૂર થતાં તે શુદ્ધ ચૈતન્ય પ્રગટ થાય છે.

શંકા : સૂત્રકારે સૂત્રની રચનામાં ઔપશમિકભાવ પ્રથમ મૂક્યો તે સમજાય છે પણ “ જીવસ્ય સ્વતત્ત્વમ્ ” સૂત્રની મધ્યમાં કેમ મૂક્યું ?

સમાધાન : પ્રથમ તો “ ઔપશમિકભાવ ” સૂત્રમાં પ્રથમ મૂક્યો તે તમે સમજ્યા છો પણ તેની થોડી સ્પષ્ટતા સમજી લઈએ.

મોક્ષ પ્રાપ્તિ માટે બે ચીજ મહત્ત્વની છે. (૧) સમ્યગ્દર્શન અને (૨) જીવમાં રહેલું ભવ્યપણું.

સમ્યગ્દર્શન સર્વ પ્રથમ જ્યારે થાય ત્યારે ઔપશમિક જ થાય છે અને ઔપશમિકભાવ માત્ર ભવ્યજીવને જ હોય, અભવ્યને ન હોય.

હવે સૂત્રની રચનામાં “ જીવસ્ય સ્વતત્ત્વમ્ ” વચ્ચે મૂકવાનું કારણ એમ લાગે છે કે પાંચ ભાવોમાંથી પ્રથમના ત્રણ ભાવો માત્ર જીવદ્રવ્યમાં જ હોય છે જ્યારે પછીના બે ભાવો અજીવ દ્રવ્યમાં પણ સંભવે છે તે સમજાવવા માટે “ જીવસ્ય સ્વતત્ત્વમ્ ” વચ્ચે મૂકીને છેલ્લા બે ભાવોને અલગ કર્યાં. સારાંશ કે પ્રથમના ત્રણ ભાવો એ જીવનું પોતાનું સ્વરૂપ છે.

સૂત્ર (૨-૨) પ્રયોજન : પાંચ ભાવોના પેટા ભેદો કેટલા ?

દ્વિનવાષ્ટાદશૈકવિંશતિત્રિભેદા યથાક્રમમ્ ૨-૨

દ્વિનવાષ્ટાદશૈકવિંશતિત્રિભેદા યથાક્રમમ્ ૨-૨

દ્વિ-નવ-અષ્ટાદશ-એકવિંશતિ-ત્રિભેદા યથાક્રમમ્ ૨-૨

શબ્દાર્થ : દ્વિ = બે, નવ = નવ, અષ્ટાદશ = અઠાર, એકવિંશતિ = એકવીશ, ત્રિ = ત્રણ, ભેદા = પ્રકારો, યથાક્રમમ્ = અનુક્રમે.

સૂત્રાર્થ : ઔપશમિક આદિ ભાવના અનુક્રમે બે - નવ - અઠાર - એકવીશ અને ત્રણ ભેદો છે. કુલ ૫૩ ભેદો છે.

ભાવાર્થ : ભાવોની દૃષ્ટિએ આત્મા ત્રેપન (૫૩) પ્રકારના સ્વરૂપ ધરાવે છે. જો કે બધા જીવોમાં આ ત્રેપન ભાવો હોય જ તેવો અર્થ કરવાનો નથી. જેમકે પહેલા બે ભેદ ફક્ત સમ્યગ્દૃષ્ટિ આત્મામાં જ હોય, મિથ્યાદૃષ્ટિમાં તેનો સંભવ નથી. પરંતુ સમગ્ર જીવરાશિની અપેક્ષાએ આ ભેદો સમજવાના છે. હવે પછીના પાંચ સૂત્રોમાં (સૂત્ર ૨-૩ થી ૨-૭) પાંચે ભાવના ભેદો સૂત્રકાર ભગવંત સમજાવે છે.

સૂત્ર (૨-૩) પ્રયોજન : સૂત્ર ૨-૨ માં જે સંખ્યા બતાવી તેમાંથી પ્રથમ ઔપશમિક ભાવના બે ભેદો જણાવે છે.

સમ્યક્ત્વચારિત્રે ૨-૩

સમ્યક્ત્વચારિત્રે ૨-૩

સમ્યક્ત્વ ચારિત્રે ૨-૩

શબ્દાર્થ : સમ્યક્ત્વ = તત્ત્વશ્રદ્ધા, ચારિત્રે = સત્ક્રિયામાં પ્રવૃત્તિ, અસત્ ક્રિયાથી નિવૃત્તિરૂપ.

સૂત્રાર્થ : (ઔપશમિક ભાવના) ઉપશમસમ્યક્ત્વ અને ઉપશમચારિત્ર (એમ બે ભેદો છે).

ભાવાર્થ : જ્ઞાનવરણીય, દર્શનાવરણીય, વેદનીય, મોહનીય, આયુષ્ય, નામ, ગોત્ર અને અંતરાય એમ કુલ આઠ કર્મો છે. તેમાં ઉપશમ માત્ર મોહનીયકર્મનો જ થાય છે. મોહનીયકર્મના બે ભેદો છે. (૧) દર્શનમોહનીય અને (૨) ચારિત્રમોહનીય.

દર્શનમોહનીયના નીચે બતાવ્યા પ્રમાણે ત્રણ ભેદો છે.

સમ્યક્ત્વમોહનીય, મિશ્રમોહનીય અને મિથ્યાત્વમોહનીય.

ચારિત્રમોહનીયના ૧૬ કષાય અને ૮ નોકષાય મળીને કુલ ૨૪ પચ્ચીશ ભેદો છે.

૧૬ કષાયોમાં ક્રોધ-માન-માયા-લોભ અને દરેકના અનંતાનુબંધી-અપ્રત્યાખ્યાની-પ્રત્યાખ્યાનાવરણ અને સંજવલન રૂપે ગણતા $૪ \times ૪ = ૧૬$ થાય.

૮ નોકષાય નીચે પ્રમાણે છે-

હાસ્ય, રતિ, અરતિ, ભય, શોક, જુગુપ્સા, પુરૂષવેદ, સ્ત્રીવેદ, નપુંસકવેદ આ રીતે મોહનીયકર્મના ભેદો અને પેટા ભેદો પેજ નં. ૮૮ ઉપરના ચાર્ટથી સહેલાઈથી સમજી શકાશે.

દર્શન સમ્પ્રક :- ચારિત્રમોહનીયમાં અનંતાનુબંધીના ચાર કષાયો અનંતાનુબંધી ક્રોધ-માન-માયા-લોભ અને ચાર્ટમાં બતાવ્યા પ્રમાણે દર્શનમોહનીયના ત્રણ ભેદો સમ્યક્ત્વ મોહનીય, મિશ્રમોહનીય, મિથ્યાત્વમોહનીય મળીને ($૪ + ૩ = ૭$) દર્શનસમ્પ્રક કહેવાય છે.

ઉપશમસમ્યક્ત્વ :- દર્શનસમ્પ્રકના ઉપશમથી ઉપશમસમ્યક્ત્વ ગુણ પ્રગટે છે.

ઉપશમચારિત્ર :- ૮ નોકષાય અને અનંતાનુબંધી સિવાયની બાકીની ૧૨ (૪ અપ્રત્યાખ્યાની ક્રોધ-માન-માયા-લોભ. ૪ પ્રત્યાખ્યાનાવરણ ક્રોધ-માન-માયા-લોભ અને ૪ સંજવલન ક્રોધ, માન, માયા, લોભ) એમ ($૮ + ૧૨ = ૨૦$) ૨૦ પ્રકૃતિના ઉપશમથી ઉપશમચારિત્ર ગુણ પ્રગટે છે.

ઉપશમસમ્યક્ત્વ અને ઉપશમચારિત્ર વધારેમાં વધારે અંતર્મુહૂર્ત સુધી જ રહે છે.

શંકા :- સમ્યક્ત્વ પામવા માટે યોગ્યતા અથવા નિમિત્તો કયા કયા ?

સમાધાન :-

- સંજી પર્યાપ્ત પંચેન્દ્રિય ભવ્યજીવ જ ઉપશમ સમ્યક્ત્વ પામી શકે છે.
- ભવ્ય જીવ સંસારમાં અર્ધપુદ્ગલ પરાવર્તનકાળ બાકી રહે ત્યારે ઉપશમ સમ્યક્ત્વને યોગ્ય થાય છે.
- આત્મામાં કર્મોની અંતઃ કોડાકોડી સાગરોપમ સ્થિતિ બાકી રહે ત્યારે જીવ તે સમ્યક્ત્વને યોગ્ય થાય છે.

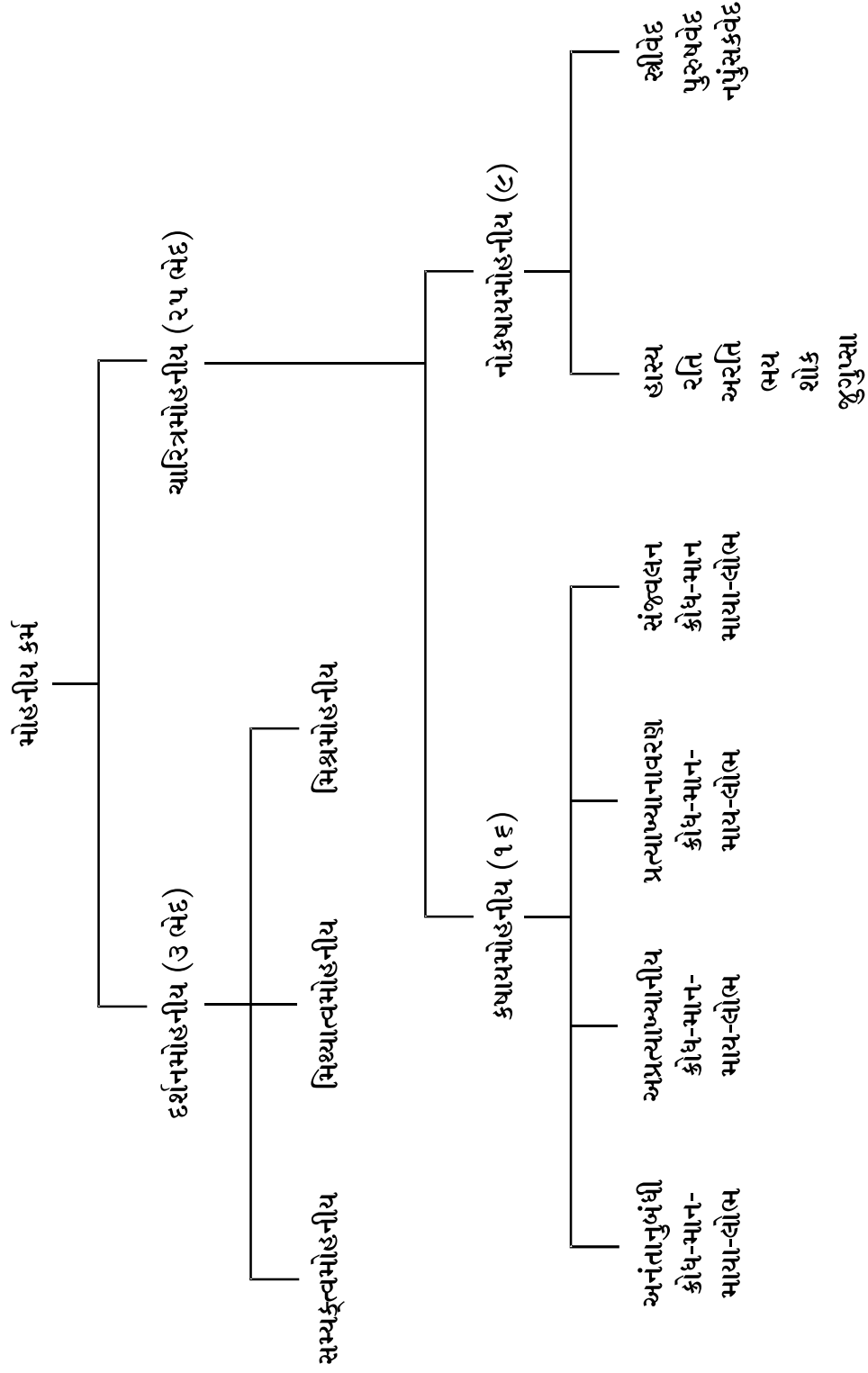

સૂત્ર ૨-૪ પ્રયોજન :- ક્ષાયિકભાવના નવ પેટા ભેદો જણાવ્યા છે.

જ્ઞાનદર્શનદાનલાભભોગોપભોગવીર્યાણિ ચ ૨-૪

જ્ઞાનદર્શનદાનલાભભોગોપભોગવીર્યાણિ ચ ૨-૪

જ્ઞાન-દર્શન-દાન-લાભ-ભોગ-ઉપભોગ-વીર્યાણિ ચ ૨-૪

શબ્દાર્થ:- જ્ઞાન = કેવળજ્ઞાન, દર્શન = કેવળદર્શન, દાન-લાભ-ભોગ-ઉપભોગ-વીર્ય = (અંતરાય કર્મના સર્વથા ક્ષયથી ઉત્પન્ન થતી પાંચ લબ્ધિ)

સૂત્રાર્થ :- જ્ઞાન-દર્શન-દાન-લાભ-ભોગ-ઉપભોગ-વીર્ય અને (સમ્યક્ત્વ તથા ચારિત્ર એમ ક્ષાયિક ભાવના કુલ નવ ભેદો છે.)

ભાવાર્થ :- ચાર ઘાતીકર્મોનો સર્વથા ક્ષય થવાથી આત્મામાં જે ગુણ પ્રગટ થાય છે તેને ક્ષાયિક ભાવ કહેવાય છે. તેના નવ ભેદો છે.

- (૧) કેવળજ્ઞાન :- જ્ઞાનાવરણીય કર્મના ક્ષયથી ઉત્પન્ન થાય છે.
- (૨) કેવળ દર્શન :- દર્શનાવરણીય કર્મના ક્ષયથી ઉત્પન્ન થાય છે.
- (૩-૭) દાનાદિ પાંચ લબ્ધિ :- અંતરાય કર્મના ક્ષયથી ઉત્પન્ન થાય છે.
- (૮) ક્ષાયિકસમ્યક્ત્વ :- દર્શન સમ્પન્ન કર્મના ક્ષયથી ઉત્પન્ન થાય છે.
- (૯) ક્ષાયિક ચારિત્ર :- ચારિત્રમોહનીય કર્મના ક્ષયથી ઉત્પન્ન થાય છે. ૧૨ થી ૧૪ ગુણસ્થાનકોમાં હોય છે.

મૂળસૂત્રમાં સાત ગુણોનો શબ્દથી ઉલ્લેખ કર્યો છે અને છેલ્લા બે ગુણો 'ચ' શબ્દથી સૂત્ર ૨-૩ માંથી લેવાના છે.

શંકા :- સિદ્ધોને ક્ષાયિક સમ્યગ્દર્શન કેવી રીતે હોય ?

સમાધાન :- સમ્યગ્દર્શન એટલે તત્ત્વો પ્રત્યે સંપૂર્ણ શ્રદ્ધા. શ્રદ્ધા એ માનસિક ભાવ છે. સિદ્ધોને મન હોતું નથી માટે સિદ્ધોને ક્ષાયિકદર્શન ન હોય એમ વ્યવહારથી કહી શકાય પણ નિશ્ચયનયથી આ વાત યોગ્ય નથી. કેમકે દર્શનમોહનીય અને અનંતાનુબંધી કષાયના સર્વથા ક્ષયથી પ્રગટેલું વિશુદ્ધ આત્મપરિણામ એ જ નિશ્ચય ક્ષાયિકસમ્યક્ત્વ ગણાય છે. અને સિદ્ધભગવંતોને વિશુદ્ધ આત્મપરિણામ છે જ. માટે ક્ષાયિકસમ્યક્ત્વ છે જ.

શંકા :- સિદ્ધોને ક્ષાયિકચારિત્ર કેવી રીતે હોઈ શકે ?

સમાધાન :- ચારિત્રનો અર્થ છે અશુભયોગોથી નિવૃત્તિ અને શુભયોગોમાં પ્રવૃત્તિ. સિદ્ધોને યોગ હોતા નથી માટે તેમને ક્ષાયિકચારિત્ર ન હોય. આ વ્યવહારચારિત્રની વાત થઈ. પરંતુ ચારિત્રનો બીજો ભેદ છે નિશ્ચયચારિત્ર, અર્થાત્ ચારિત્રમોહનીયના ક્ષયથી પ્રગટેલ નિજગુણ સ્થિરતા. તેથી કહી શકાય કે સિદ્ધ ભગવંતોમાં પણ નિશ્ચયચારિત્ર છે જ.

શંકા :- ક્ષાયિક સમ્યક્ત્વ અને ક્ષાયિકચારિત્ર ક્યા ગુણઠાણે હોય ?

સમાધાન :- ક્ષાયિકસમ્યક્ત્વ ૪ થી ૧૪ ગુણસ્થાનક સુધી હોય અને ક્ષાયિકચારિત્ર ૧૨ થી ૧૪ ગુણસ્થાનક સુધી હોય.

શંકા :- ક્ષાયિકભાવ પામવા શું કરવું જોઈએ ?

સમાધાન :- ક્ષાયિકભાવ એટલે આવ્યા પછી તેનો ક્યારેય નાશ થતો નથી તેવો ભાવ. આ ભાવ સાદિઅનંત છે અર્થાત્ જેની શરૂઆત(સાદિ) છે પણ અંત નથી. સંસારવર્તી જીવોએ સાદિઅનંત સ્થિતિને પ્રાપ્ત કરવા ઘાતીકર્મનો ક્ષય કરી ક્ષાયિકભાવના નવ ભેદોને પામવા માટે પ્રબળ પુરુષાર્થ આદરવો જરૂરી છે. સિદ્ધભગવંતો સદાકાળ આ ભાવમાં વર્તે જ છે.

શંકા :- સિદ્ધોમાં કે કેવલી ભગવંતમાં ઘાતીકર્મનો ક્ષય થવાથી ચાર જ ગુણો પ્રગટે છે તો અહીં નવ ભાવ કેવી રીતે કહ્યા ?

સમાધાન :- પ્રશ્ન વ્યાજબી છે. ઘાતીકર્મોના ક્ષયથી અનંતજ્ઞાન, અનંતદર્શન, અનંતચારિત્ર અને અનંતવીર્ય એ ચાર ગુણો પ્રગટ થાય છે. હવે ‘અનંતવીર્ય’ ગુણમાં દાન,લાભ,ભોગ, ઉપભોગ એ ચારે સમાયેલા છે. તેમજ ચારિત્ર, સમ્યક્ત્વપૂર્વક જ સ્વીકારેલું છે જે મોહનીયકર્મના ક્ષયથી ઉત્પન્ન થાય છે અર્થાત્ ક્ષાયિકસમ્યક્ત્વ અને ક્ષાયિકચારિત્ર પણ છે. આમ અનંતજ્ઞાન, અનંતદર્શન, દાન, લાભ, ભોગ, ઉપભોગ, વીર્ય, ક્ષાયિકસમ્યક્ત્વ અને ક્ષાયિકચારિત્ર મળીને ક્ષાયિકભાવના નવ ભેદો થાય છે.

શંકા :- સિદ્ધ ભગવંતોમાં દાનાદિ લબ્ધિ પંચક કેવી રીતે ઘટે ?

સમાધાન :- આ પ્રશ્નનું સમાધાન પણ નિશ્ચય દૃષ્ટિએ જ વિચારીએ તો શંકાનું નિવારણ થશે.

દાન:- સિદ્ધોમાં પૌદ્ગલિક ભાવના ત્યાગ રૂપ દાન હોય છે.

લાભ :- સિદ્ધોમાં આત્મિક શુદ્ધ સ્વરૂપની પ્રાપ્તિ રૂપ લાભ હોય છે.

ભોગ :- સિદ્ધોમાં આત્મિક શુદ્ધ સ્વરૂપનો ભોગ હોય છે.

ઉપભોગ :- સિદ્ધોમાં આત્મિક શુદ્ધ સ્વરૂપનો સમયે સમયે ભોગવટો તે ઉપભોગ કહેવાય છે.

વીર્ય :- સિદ્ધોમાં સ્વભાવ કે આત્મિક શુદ્ધ સ્વરૂપમાં ઉત્કૃષ્ટ સામર્થ્યરૂપ જે પ્રવૃત્તિ વર્તે છે તે વીર્યગુણ છે.

સૂત્ર (૨-૫) પ્રયોજન :- ક્ષાયોપશમિક ભાવના અઢારભેદો જણાવ્યા છે.

જ્ઞાનાજ્ઞાનદર્શનદાનાદિલબ્ધયશ્ચતુસ્ત્રિપિંચભેદાઃ

સમ્યક્ત્વચારિત્રસંયમાસંયમાશ્ચ

૨-૫

જ્ઞાનાજ્ઞાનદર્શનદાનાદિલબ્ધયશ્ચતુસ્ત્રિપિંચભેદાઃ

સમ્યક્ત્વચારિત્રસંયમાસંયમાશ્ચ

૨-૫

જ્ઞાન-અજ્ઞાન-દર્શન-દાનાદિલબ્ધયઃ ચતુઃ

ત્રિ-ત્રિ પિંચ ભેદાઃ સમ્યક્ત્વ-ચારિત્ર-સંયમાસંયમાઃ ચ ૨-૫

શબ્દાર્થ :- સૂત્રાર્થમાં દરેક શબ્દના અર્થ આવી જાય છે.

સૂત્રાર્થ :- ચાર જ્ઞાન(મતિજ્ઞાન, શ્રુતજ્ઞાન, અવધિજ્ઞાન, મનઃપર્યવજ્ઞાન) ત્રણ અજ્ઞાન (મતિઅજ્ઞાન, શ્રુતઅજ્ઞાન, અને વિભંગજ્ઞાન) ત્રણ દર્શન(ચક્ષુદર્શન, અચક્ષુદર્શન અને અવધિદર્શન) પાંચ લબ્ધિ (દાન-લાભ-ભોગ-ઉપભોગ અને વીર્ય) સમ્યક્ત્વ, ચારિત્ર(સર્વવિરતિચારિત્ર) અને સંયમાસંયમ (દેશવિરતિચારિત્ર) એમ અઢાર ભેદો ક્ષાયોપશમિકભાવના છે.

ભાવાર્થ :- ક્ષાયોપશમિકભાવ ચાર ઘાતીકર્મોનો જ હોય છે. આ ચાર કર્મનો જ ઉદયમાં આવેલો તીવ્ર રસ મંદ કરીને આ જીવ ભોગવીને ક્ષય કરે છે તથા ઉદયમાં નહિ

આવેલા રસને ઉપશમાવે છે એટલે કે ઉદયમાં ન આવે તેવો કરે છે. તેથી જે ગુણો પ્રગટ થાય છે તેને ક્ષાયોપશમિક ભાવના ગુણો કહેવાય છે. હવે ક્ષાયોપશમિક ભાવના અઢાર(૧૮) ભેદો કેવી રીતે છે તે જોઈએ. જ્ઞાનાવરણીય કર્મના ક્ષયોપશમથી સમ્યગ્દષ્ટિ જીવમાં થતા ચાર જ્ઞાન નીચે પ્રમાણે છે-

- (૧) મતિજ્ઞાન
- (૨) શ્રુતજ્ઞાન
- (૩) અવધિજ્ઞાન
- (૪) મન:પર્યવજ્ઞાન

જો જીવ મિથ્યાત્વના ઉદયવાળો હોય તો પ્રથમના ત્રણ જ્ઞાન મિથ્યાજ્ઞાન અથવા અજ્ઞાન કહેવાય છે, જે નીચે પ્રમાણે (૫ થી ૭ નંબરમાં જણાવેલ) છે.

- (૫) મતિઅજ્ઞાન :- મિથ્યાત્વયુક્ત મતિજ્ઞાનાવરણના ક્ષયોપશમથી પ્રગટે.
- (૬) શ્રુત અજ્ઞાન :- મિથ્યાત્વયુક્ત શ્રુતજ્ઞાનાવરણના શ્રયોપશમથી પ્રગટે.
- (૭) વિભંગ જ્ઞાન : - મિથ્યાત્વયુક્ત અવધિજ્ઞાનાવરણના ક્ષયોપશમથી પ્રગટે. વિપરીત અવધિજ્ઞાનને વિભંગજ્ઞાન પણ કહેવાય છે.

આ ત્રણે ક્ષાયોપશમિકભાવો મૂળ તો જ્ઞાનને જ સ્પર્શે છે પણ મિથ્યાત્વયુક્ત હોવાથી તે જ્ઞાન જ અજ્ઞાનરૂપ બને છે. અહીં જ્ઞાનનો અભાવ તે અજ્ઞાન એવો અર્થ નથી કહ્યો પણ વિપરીત જ્ઞાનને અજ્ઞાન કહ્યું છે.

- (૮) ચક્ષુદર્શન :- ચક્ષુદર્શનાવરણ કર્મના ક્ષયોપશમથી પ્રગટ થતો ભાવ. ચક્ષુ વડે જોવું તેને ચક્ષુદર્શન કહે છે જે ચૌરિન્દ્રિય અને તેનાથી ઉપરના જીવોને થાય છે. અર્થાત્ ચૌરિન્દ્રિય અને પંચેન્દ્રિય જીવોને થાય છે.
- (૯) અચક્ષુદર્શન :- ચક્ષુ સિવાય અર્થાત્ સ્પર્શન, રસના, ઘ્રાણ અને શ્રોત્ર વડે જાણવું તે અચક્ષુદર્શન. તે સર્વપ્રાણીઓને થાય છે. અચક્ષુ દર્શનાવરણકર્મના ક્ષયોપશમથી પ્રગટ થતો ભાવ.
- (૧૦) અવધિદર્શન :- અવધિદર્શનના આવરણના ક્ષયોપશમથી વિશેષ ગ્રહણ કરવામાં વિમુખ, અને સામાન્ય ગ્રહણ કરવામાં પ્રવર્તતું જે જ્ઞાન તે અવધિદર્શન કહેવાય છે. તે સમ્યગ્દષ્ટિ જીવને જ હોય છે.

- (૧૧) દાનલબ્ધિ :- દાનાંતરાય કર્મના ક્ષયોપશમથી ઉત્પન્ન થાય છે.
- (૧૨) લાભલબ્ધિ :- લાભાંતરાય કર્મના ક્ષયોપશમથી ઉત્પન્ન થાય છે.
- (૧૩) ભોગલબ્ધિ :- ભોગાંતરાય કર્મના ક્ષયોપશમથી ઉત્પન્ન થાય છે.
- (૧૪) ઉપભોગલબ્ધિ :- ઉપભોગાંતરાય કર્મના ક્ષયોપશમથી ઉત્પન્ન થાય છે.
- (૧૫) વીર્યલબ્ધિ :- વીર્યાન્તરાય કર્મના ક્ષયોપશમથી ઉત્પન્ન થાય છે.
- (૧૬) સમ્યક્ત્વ :- મોહનીયકર્મમાં દર્શન સમ્પ્રકના(મિથ્યાત્વમોહનીય, મિશ્રમોહનીય, સમ્યક્ત્વમોહનીય તથા અનંતાનુબંધી ક્રોધ-માન-માયા-લોભના) ક્ષયોપશમથી સમ્યક્ત્વ ગુણ પ્રગટે છે.
- (૧૭) ચારિત્ર :- સર્વવિરતિ અર્થમાં અહીં ચારિત્ર શબ્દ વપરાયો છે. સત્તર મોહનીયકર્મની પ્રકૃતિઓના (૪ પ્રત્યાખ્યાની, ૪ સંજવલન અને ૯ નોકષાય) ક્ષયોપશમથી અને મુખ્યત્વે પ્રત્યાખ્યાનાવરણ કષાયના ક્ષયોપશમથી સર્વવિરતિચારિત્રગુણ પ્રગટ થાય છે.
- (૧૮) સંયમાસંયમ(દેશવિરતિ) :- અપ્રત્યાખ્યાનીય ચાર કષાયના ક્ષયોપશમથી દેશવિરતિ ગુણ પ્રગટે છે. સંક્ષેપમાં શ્રાવકના બાર વ્રતોનો સ્વીકાર એ અર્થ અહીં લેવો.

શંકા :- ક્ષયોપશમ એટલે શું ?

સમાધાન :- ક્ષયોપશમમાં ક્ષય અને ઉપશમ એમ બે શબ્દો છે. જે કર્મ ઉદયમાં આવ્યું છે તેની તીવ્રતાને હણીને મંદ કરીને ભોગવવું તે ક્ષય. જે કર્મ સત્તામાં છે અને ઉદયકાળ પાકે ત્યારે ઉદયમાં આવવાનું છે તેને એવું દબાવવું કે ઉદય દ્વારા તથા ઉદીરણા અથવા અપવર્તના દ્વારા પણ ઉદયમાં ન આવે. આ ઉપશમ કર્યો કહેવાય છે.

ટૂંકમાં ઉદયમાં આવેલાને હીન રસવાળો કરીને ભોગવવું તે ક્ષય અને ઉદયમાં ન આવેલાને ઉપશમાવવું. આમ ક્ષય અને ઉપશમ એ બંને ક્રિયા જેમાં ભેગી છે તે ક્ષયોપશમ કહેવાય છે.

શંકા :- શું નિગોદના જીવોને ક્ષયોપશમ હોય ?

સમાધાન :- હા હોય. એકેન્દ્રિયથી માંડીને પંચેન્દ્રિય સુધીના તમામ જીવોને જ્ઞાનાવરણીય, દર્શનાવરણીય અને અંતરાયનો ક્ષયોપશમ હોય જ. જો કે નિગોદ

અવસ્થામાં ક્ષયોપશમ ઓછો હોય એટલે જ્ઞાન, દર્શન, વીર્ય ગુણો લગભગ ઢંકાયેલા ઘણા હોય અને અત્યંત અલ્પ પ્રમાણમાં ખુલ્લા હોય છે.

વિકલેન્દ્રિય અને પંચેન્દ્રિયમાં ક્ષયોપશમ વધુ હોય એટલે કે તે જીવોના જ્ઞાન, દર્શન, વીર્ય ગુણો વધારે વધારે ખુલ્લા હોય છે.

શંકા :- ચાર પ્રકારના જ્ઞાનમાં મતિ આદિ ચાર લીધા પણ કેવળજ્ઞાન કેમ ના લીધું ?

સમાધાન :- કેવળજ્ઞાન ક્ષાયિક ભાવે જ થાય. ક્ષાયોપશમિક ભાવે કેવળજ્ઞાન થઈ શકે નહિ.

શંકા :- સૂત્રકારે ક્ષાયોપશમિકભાવના ભેદો ઉપર કેમ ભાર મૂક્યો ?

સમાધાન :- સૂત્રકાર ક્ષાયોપશમિકભાવના ભેદો વડે આત્માના અઢાર (૧૮) પર્યાયો જણાવે છે. આ સ્વરૂપનું મૂળ તો ચાર ઘાતીકર્મોના ક્ષયોપશમ સાથે સંબંધિત છે.

મોક્ષ માટે ક્ષાયિક ભાવ જ આવશ્યક છે. છતાં જ્યાં સુધી ક્ષાયિકભાવ ઉત્પન્ન ન થાય ત્યાં સુધી ક્ષાયોપશમિકભાવ નો જ આશ્રય કરવાનો રહે છે. કર્મોના ક્ષયોપશમ વડે જે ભાવો જણાવેલ છે તે દ્વારા પુરૂષાર્થ કરી અઢાર ભાવોના ક્ષયોપશમને પ્રગટાવી ક્ષાયિકભાવ તરફ ગતિ કરવી તે જ જીવનનું ધ્યેય હોવું જોઈએ.

શંકા :- દર્શનાવરણીય શબ્દમાં 'દર્શન' અને સમ્યગ્દર્શન શબ્દમાં 'દર્શન' નો અર્થ સરખો છે કે બંનેમાં 'દર્શન' શબ્દના અર્થ જુદા-જુદા છે ?

સમાધાન :- બંનેમાં 'દર્શન' શબ્દના અર્થ જુદા-જુદા છે. અર્થાત્ ભિન્ન-ભિન્ન છે.

દર્શનાવરણીયકર્મ ચાર ઘાતીકર્મમાં આવે છે. આ કર્મ બાંધતી વખતે આ જીવ પોતાનામાં એવો સ્વભાવ ઉત્પન્ન કરે છે કે તે ઉદયમાં આવે ત્યારે આત્મામાં રહેલી વસ્તુના સામાન્ય ધર્મને જાણવાની દર્શનશક્તિને આવૃત કરે (ઢાંકી દે). દર્શન એટલે વસ્તુના સામાન્ય ધર્મને જાણવાની શક્તિ.

સમ્યગ્દર્શનમાં રહેલા 'દર્શન' નો અર્થ થાય છે 'શ્રદ્ધા'. વીતરાગ પરમાત્માના વચનો ઉપર શ્રદ્ધા તે સમ્યગ્દર્શન. વચનો ઉપર અતિશય હાર્દિક પ્રેમ.

શંકા :- ઉપશમશ્રેણી પર જવા માટે ક્યું સંઘયણબળ જોઈએ ?

સમાધાન :- ઉપશમશ્રેણી પહેલા, બીજા અને ત્રીજા સંઘયણથી જ મંડાય. હાલમાં ભરતક્ષેત્રમાં છઠ્ઠું સંઘયણ હોવાથી ઉપશમ શ્રેણી તથા ઉપશમભાવનું ચારિત્ર શક્ય નથી, પરંતુ ઉપશમ સમ્યક્ત્વ પામી શકાય છે.

સૂત્ર (૨-૬) પ્રયોજન :- ઔદયિકભાવના ૨૧ ભેદો જણાવ્યા છે.

ગતિકષાયલિંગમિથ્યાદર્શનાજ્ઞાનાસંયતાસિદ્ધત્વ

લેશ્યાશ્ચતુશ્ચતુસ્ત્ર્યેકૈકૈકૈકષડ્ભેદાઃ ૨-૬

ગતિકષાયલિંગમિથ્યાદર્શનાજ્ઞાનાસંયતાસિદ્ધત્વ

લેશ્યાશ્ચતુશ્ચતુસ્ત્ર્યેકૈકૈકૈકષડ્ભેદાઃ ૨-૬

ગતિ-કષાય-લિંગ-મિથ્યાદર્શન-અજ્ઞાન-અસંયત અસિદ્ધત્વ

લેશ્યાઃ ચતુઃ ચતુઃ ત્રિ એક એક એક એક ષડ્ભેદાઃ ૨-૬

શબ્દાર્થ :- ગતિ = (મનુષ્ય-તિર્યચ-દેવ-નરક) ચાર ગતિ, કષાય = જેનાથી સંસાર વધે તે (ક્રોધ-માન-માયા-લોભ), લિંગ = ચિહ્ન-વેદ (પુલિંગ - સ્ત્રીલિંગ - નપુંસકલિંગ), મિથ્યાદર્શન = દર્શન મોહનીયના ઉદયથી ઉત્પન્ન થતો ભાવ, અજ્ઞાન = જ્ઞાનાવરણીય કર્મનો ઉદય - મિથ્યાજ્ઞાન, અસંયત = અવિરતિ, અસંયમી, અસિદ્ધત્વ = કર્મનો ઉદય હોય ત્યાં સુધી સિદ્ધત્વ હોતું નથી, લેશ્યા = દ્રવ્યથી શરીરનો વર્ણ, ભાવથી અંતરંગ પરિણામ, (કૃષ્ણ-નીલ-કાપોત-તેજો-પદ્મ-શુક્લ એમ છ પ્રકાર), ચતુર = ચાર, ત્રય = ત્રણ, ષડ્ = છ, એક = એક, ભેદ = પ્રકાર.

સૂત્રાર્થ :- ચાર ગતિ, ચાર કષાય, ત્રણ લિંગ, મિથ્યાત્વ, અજ્ઞાન, અવિરતિ, અસિદ્ધત્વ, છ લેશ્યા, એમ એકવીશ (૨૧) ભેદો ઔદયિક ભાવના છે.

ભાવાર્થ :- જે ભાવ કર્મના ઉદયથી ઉત્પન્ન થાય છે તેને ઔદયિકભાવ કહેવાય છે. સૂત્રકાર આ ભાવોને જણાવવા મુખ્ય આઠ ભેદો રજુ કરે છે.

ઔદયિકભાવ	પેટાભેદો
ગતિ	૪
કષાય	૪
લિંગ	૩
મિથ્યાદર્શન	૧
અજ્ઞાન	૧
અસંયત	૧
અસિદ્ધત્વ	૧
લેશ્યા	૬

૨૧

આ રીતે કુલ ૨૧ ઔદયિકભાવોનું નિરૂપણ કર્યું છે.

- (૧) નરક, તિર્યચ મનુષ્ય અને દેવ એ ચાર ગતિ છે. નરકગતિ આદિ નામકર્મના ઉદયથી આ જીવને અનુક્રમે નરકગતિ આદિની પ્રાપ્તિ થાય છે.
- (૨) કષાય. કષ એટલે સંસાર અને આય એટલે લાભ. જેનાથી સંસારનો લાભ થાય એટલે કે સંસારમાં પરિભ્રમણ થાય તે કષાય. ક્રોધ, માન, માયા, લોભ એ ચાર કષાયો અનુક્રમે ક્રોધ આદિ મોહનીયકર્મના ઉદયથી થાય છે.
- (૩) લિંગ એટલે ચિહ્ન, જેને શાસ્ત્રીય પરિભાષામાં 'વેદ' કહેવાય છે. વેદ એટલે મૈથુનની ઈચ્છા કે કામવાસના, સ્ત્રીવેદમોહનીય, પુરુષવેદમોહનીય અને નપુંસકવેદ મોહનીયકર્મના ઉદયથી પ્રગટ થતો ભાવ તે અનુક્રમે સ્ત્રીલિંગ, પુરુષલિંગ અને નપુંસકલિંગ પણ કહેવાય છે.
- (૪) મિથ્યાદર્શન :- મિથ્યાત્વમોહનીયકર્મના ઉદયથી તત્ત્વ વિષે અશ્રદ્ધા થવી અથવા શ્રદ્ધા ન થવી તે.
- (૫) અજ્ઞાન :- મિથ્યાત્વમોહનીય યુક્ત જ્ઞાનાવરણ, દર્શનાવરણકર્મના ઉદયથી પ્રગટ થતો ભાવ તે અજ્ઞાનભાવ (જડતા-મૂર્ખતા). અથવા મિથ્યાત્વયુક્ત જ્ઞાન-દર્શન.
- (૬) અસંયત્વ :- અનંતાનુબંધી, અપ્રત્યાખ્યાની, પ્રત્યાખ્યાની (દરેકના ચાર કષાયો) એ બાર (૧૨) પ્રકારના ચારિત્ર મોહનીય કર્મના ઉદયથી અસંયત્વ ભાવ ઉત્પન્ન થાય છે.

- (૭) અસિદ્ધત્વ :- આઠે કર્મોના ઉદયથી અસિદ્ધત્વ ઉત્પન્ન થાય છે.
- (૮) લેશ્યા :- મનોયોગથી લેશ્યા ઉત્પન્ન થાય છે. કષાયથી તેમાં તીવ્રતા-મંદતા આવે છે. તીવ્રતા-મંદતા આદિના આધારે કૃષ્ણ, નીલ, કાપોત, તૈજસ, પદ્મ અને શુક્લ એ છ ભેદ લેશ્યાના હોય છે. પ્રથમની ત્રણ લેશ્યા અશુભ છે. પછીની ત્રણ લેશ્યા શુભ છે. અશુભ લેશ્યાઓમાં ઉત્તરોત્તર અલ્પ અલ્પ અશુભ છે. શુભ લેશ્યાઓમાં ઉત્તરોત્તર અધિક અધિક શુભ છે.

આ બધા ભાવો કર્મોના ઉદયથી ઉત્પન્ન થાય છે માટે ઔદયિકભાવ કહેવાય છે. આ ઔદયિકભાવ પૂર્વે બાંધેલા આઠ કર્મોમાંથી તે તે કર્મના ઉદયથી થાય છે.

શંકા :- ઔદયિકભાવમાં આસક્ત મિથ્યાત્વી જીવ મોક્ષમાર્ગ પર કેવી રીતે જઈ શકે?

સમાધાન :- ઔદયિકભાવમાં આસક્ત મિથ્યાત્વી, અજ્ઞાની આત્મા, મોહનીય વગેરે કર્મબંધની પરંપરામાં બંધાતો અનાદિકાળથી આ સંસારમાં પરાધીનપણે જન્મમરણ કરતો રખડ્યા કરે છે. જો તે મનુષ્યભવ પામીને સુગુરુના યોગથી સૌ પ્રથમ સમ્યક્ત્વ ગુણ પ્રાપ્ત કરે તો અવશ્ય આત્મકલ્યાણ સાધી મોક્ષ સુખ મેળવી શકે. કારણકે સમ્યક્ત્વી આત્મા ઔદયિકભાવને કર્મજન્ય વિભાગ સ્વરૂપ સમજતો હોવાથી તે સંબંધે રાગ-દ્વેષ કરતો નથી અને તેનાથી અલિપ્ત થવાનો પ્રયત્ન કરે છે. ઔદયિકભાવમાં વર્તતો જીવ આ સત્ય સમજે તો મોક્ષમાર્ગ તરફ અવશ્ય ગતિ કરી શકે.

સૂત્ર(૨-૭) પ્રયોજન :- પારિણામિક ભાવના ત્રણ ભેદો બતાવે છે.

જીવભવ્યાભવ્યત્વાદીનિ ચ	૨-૭
જીવભવ્યાભવ્યત્વાદીનિ ચ	૨-૭
જીવ-ભવ્ય-અભવ્યત્વ-આદીનિ ચ	૨-૭

શબ્દાર્થ :- જીવ = ચૈતન્ય, ભવ્ય = મોક્ષ પામવાની યોગ્યતાવાળો જીવ, અભવ્યત્વ = મોક્ષ પામવાની અયોગ્યતાવાળો જીવ, આદીનિ = વગેરે

સૂત્રાર્થ :- જીવત્વ, ભવ્યત્વ અને અભવ્યત્વ વગેરે (પારિણામિક ભાવના ભેદો છે)

ભાવાર્થ :- જીવત્વ એટલે ચૈતન્યપણું. ભવ્યત્વ એટલે સિદ્ધત્વની પ્રાપ્તિની યોગ્યતાવાળો જીવ. અભવ્ય એટલે સિદ્ધિગમનની અયોગ્યતાવાળો જીવ. ભવ્યત્વ કે અભવ્યત્વ સાથે જીવત્વભાવ સંકળાયેલો હોય છે. મુખ્યત્વે પારિણામિક ભાવના ત્રણ ભેદ છે. છતાં સૂત્રમાં કહેલા આદિ શબ્દથી બીજા પણ પારિણામિક ભાવના ભેદો સમજી લેવા. જેમ કે અસંખ્યપ્રદેશિત્વ, પર્યાયિત્વ, અસ્તિત્વ તથા અજીવમાં અજીવત્વ, રૂપિત્વ, જડત્વ, પર્યાયિત્વ અને દ્રવ્યત્વ વગેરે પારિણામિકભાવના ઘણા ભેદો છે.

શંકા :- આ સૂત્રમાં પારિણામિકભાવો દર્શાવ્યા છે. તેમાં ભવ્યત્વ એ મોક્ષગમનની યોગ્યતા દર્શાવતો ભાવ છે પણ ભવ્ય કોણ ?

સમાધાન :- સૂત્રકારે પહેલા અધ્યાયના પહેલા સૂત્રમાં જ કહ્યું કે સમ્યગ્દર્શન-જ્ઞાન-ચારિત્ર એ ત્રણેનો જે સમન્વય તે મોક્ષમાર્ગ છે. આ સમન્વય ભવ્યજીવોમાં જ સંભવે છે. અભવ્ય જીવોમાં નહીં. આ સૂત્રથી પ્રેરણા મળે છે કે સાધક આત્માએ ભવ્યત્વના પરિપાક માટે પુરુષાર્થ કરવો જોઈએ. જો જીવ ભવ્ય હશે તો અવશ્ય પુરુષાર્થ કરશે જ.

સૂત્ર (૨-૮) પ્રયોજન :- જીવનું લક્ષણ જણાવે છે.

उपयोगो लक्षणम् ૨-૮

ઉપયોગો લક્ષણમ્ ૨-૮

ઉપયોગો લક્ષણમ્ ૨-૮

શબ્દાર્થ :- ઉપયોગ = બોધ, લક્ષણમ્ = જેનાથી લક્ષ્ય વસ્તુ ઓળખાય

સૂત્રાર્થ :- ઉપયોગ એ જીવનું લક્ષણ છે.

ભાવાર્થ :- અત્યાર સુધીની વિચારણા જીવના સ્વરૂપ વિષે કરી. હવે જીવના લક્ષણને જાણવા માટે સૂત્રકારે આ સૂત્ર આપ્યું. જીવને ઓળખવાની મુખ્ય નિશાની કઈ અથવા જીવનું લક્ષણ કયું ? સૂત્રકાર કહે છે ‘ઉપયોગ’

ઉપયોગ એટલે શું ?

જ્ઞાન-દર્શનની પ્રવૃત્તિ તે ઉપયોગ.

લક્ષણ એટલે શું ?

ઘણા મળેલા પદાર્થોમાંથી કોઈ એક પદાર્થ જુદો કરવાવાળા હેતુને (સાધનને) લક્ષણ કહે છે. પરસ્પર ભળી ગયેલ હોવા છતાં જેના દ્વારા વસ્તુની ભિન્નતાનો બોધ થાય છે તેને લક્ષણ કહે છે. લક્ષણ લક્ષ્યને અન્ય વસ્તુથી અલગ પાડીને ઓળખાવે છે. જેમકે અગ્નિનું લક્ષણ ઉષ્ણતા. જેમ ઉષ્ણતાથી અગ્નિનું જ્ઞાન થાય છે તેમ જ્ઞાન-દર્શનના ઉપયોગથી જીવનું જ્ઞાન થાય છે.

કોઈ પણ જીવ એવો નથી કે જેમાં જ્ઞાન-દર્શન ન હોય. કોઈપણ જીવમાં અક્ષરના અનંતમા ભાગે તો જ્ઞાન રહેલું જ હોય છે. જીવ સિવાય અન્ય કોઈ દ્રવ્યોમાં ઉપયોગ હોતો નથી માટે તેને જીવનો અસાધારણ ગુણ કે લક્ષણ કહ્યું છે. વિશ્વ એ અનેક જડ-ચેતન પદાર્થોનું મિશ્રણ છે એમાંથી જડ અને ચેતનનો વિવેકપૂર્વક નિર્ણય કરવો હોય તો 'ઉપયોગ' દ્વારા થઈ શકે છે. ઉપયોગ પ્રત્યેક જીવમાં અવશ્ય જોવા મળશે પણ જડમાં બિલકુલ જોવા મળશે નહિ કારણકે તે ઉપયોગ અજીવમાં છે જ નહીં.

શંકા :- ઉપયોગ એટલે બોધરૂપ વ્યાપાર એવો અર્થ કર્યો. તો આ ક્રિયા જીવમાં થાય છે અને જડમાં કેમ થતી નથી ?

સમાધાન :- બોધનું કારણ ચેતનાશક્તિ છે. તે જીવમાં હોય છે માટે તેમાં બોધ થઈ શકે છે. ચેતના શક્તિના અભાવે અજીવમાં બોધરૂપ ગુણ પ્રગટ થઈ શક્તો નથી.

શંકા :- જીવ સ્વતંત્ર દ્રવ્ય હોવાથી તેમાં અનેક ગુણ સંભવે છે છતાં ઉપયોગને જ લક્ષણ કેમ કહ્યું ?

સમાધાન :- આત્મામાં અનંત ગુણ પર્યાય છે. બધામાં ઉપયોગ જ મુખ્ય છે. ઉપયોગ જ પોતાનું તથા ઈતર પદાર્થોનું જ્ઞાન કરાવી શકે છે. તે સિવાય સુખ દુઃખનો અનુભવ થઈ શક્તો નથી માટે સુખ દુઃખનો જે અનુભવ કરે છે તે બધું ઉપયોગને લીધે જ. તેથી ઉપયોગ સર્વ પર્યાયોમાં મુખ્ય છે.

શંકા :- સ્વરૂપ અને લક્ષણમાં શું ફરક છે. ?

સમાધાન :- સામાન્યરીતે કોઈ ભેદ નથી પરંતુ સૂત્રકાર બંનેને અલગ દર્શાવે છે, બીજા અધ્યાયની શરૂઆતમાં જ બે પ્રશ્નો આવ્યા. (૧) જીવનું સ્વરૂપ શું ? અને (૨) જીવનું લક્ષણ શું ? શરૂઆતમાં પાંચ ભાવો બતાવી જીવનું સ્વરૂપ જણાવ્યું અને આ સૂત્રમાં લક્ષણ જણાવે છે.

હવે જે સ્વરૂપ દર્શાવ્યું તે લક્ષણરૂપ તો હતું જ કેમ કે તે ત્રેપન(પ૩) ભાવોને પણ જીવના અસાધારણ પર્યાય રૂપે જ જણાવેલા છે પરંતુ એકસરખા જણાતા નથી.

- કેટલાક ભાવો કોઈકવાર હોય છે અને કોઈવાર નથી પણ હોતા.
- કેટલાક ભાવો સમગ્ર લક્ષ્યમાં રહેતા નથી.
- કેટલાક ભાવો સમગ્ર લક્ષ્યમાં ત્રણે કાળમાં હોય છે.

આ કારણથી તે તે ભાવોને જીવના સ્વરૂપ કહ્યા પણ લક્ષણ કહ્યું નથી. જ્યારે ઉપયોગ એ બધા જીવમાં સર્વકાળ અને સર્વક્ષેત્રવર્તી હોય છે. આ તેનું અસાધારણ તત્ત્વ છે માટે તેને 'લક્ષણ' કહ્યું છે.

સૂત્ર (૨-૯) પ્રયોજન :- ઉપયોગના ભેદો સૂત્રકાર જણાવે છે.

સ દ્વિવિધોઽષ્ટચતુર્ભેદઃ	૨-૯
સ દ્વિવિધોઽષ્ટચતુર્ભેદઃ	૨-૯
સઃ દ્વિવિધઃ અષ્ટ ચતુઃ ભેદઃ	૨-૯

શબ્દાર્થ :- સ = તે (ઉપયોગ), દ્વિવિધ = બે પ્રકારે, અષ્ટ = આઠ (પ્રકારે), ચતુઃ ભેદઃ = ચાર પ્રકારે.

સૂત્રાર્થ :- તે (ઉપયોગ) બે પ્રકારે છે. (પ્રથમ ભેદના) આઠ અને (બીજા ભેદના) ચાર પેટા ભેદો છે.

ભાવાર્થ :- ઉપયોગના બે ભેદ છે. સાકારોપયોગ અને અનાકારોપયોગ

વસ્તુને વિશેષ જાણવી તે વિશેષોપયોગ. વિશેષોપયોગને સાકાર ઉપયોગ અથવા જ્ઞાનઉપયોગ પણ કહેવાય છે. વસ્તુને સામાન્યથી જાણવી તે સામાન્યોપયોગ. સામાન્યોપયોગને અનાકાર ઉપયોગ અથવા દર્શન ઉપયોગ પણ કહેવાય છે.

જ્ઞાનોપયોગના આઠ ભેદ છે.

(૧) મતિજ્ઞાનોપયોગ, (૨) શ્રુતજ્ઞાનોપયોગ, (૩) અવધિજ્ઞાનોપયોગ, (૪) મનઃપર્યવજ્ઞાનોપયોગ, (૫) કેવલજ્ઞાનોપયોગ, (૬) મિથ્યાત્વયુક્ત મતિજ્ઞાનોપયોગ (મતિ અજ્ઞાન), (૭) મિથ્યાત્વયુક્ત શ્રુતજ્ઞાનોપયોગ (શ્રુત અજ્ઞાન), (૮) મિથ્યાત્વયુક્ત અવધિજ્ઞાનોપયોગ (વિભંગજ્ઞાન).

દર્શનોપયોગના ચાર ભેદ છે.

- (૧) ચક્ષુ દર્શનોપયોગ
- (૨) અચક્ષુ દર્શનોપયોગ
- (૩) અવધિ દર્શનોપયોગ
- (૪) કેવળ દર્શનોપયોગ

જ્ઞાન એ આત્માનો ગુણ છે. આત્મા અમૂર્ત છે માટે જ્ઞાન પણ અમૂર્ત થશે. અમૂર્તનો કોઈ આકાર ન હોય પણ તે જે દ્રવ્યને આશ્રયીને રહે તેવો તેનો આકાર જણાય. તેથી જ્ઞેય પદાર્થ જેવો છે તેવો જ જ્ઞાન થકી જણાય છે માટે તેને (જ્ઞાનને) પણ સાકાર કહ્યું. જ્ઞાનમાં જ્ઞેયનું પ્રતિબિંબ પડે છે માટે જ્ઞાન પણ સાકાર કહેવાય છે. જ્યારે દર્શન એક પદાર્થથી બીજા પદાર્થને જુદા પાડતું નથી માટે તેનો બોધ સામાન્ય હોવાથી તે નિરાકાર કહેવાય છે.

દર્શન શબ્દના ત્રણ અર્થ સૂત્રકારે કહ્યા છે.

- (૧) દર્શન એટલે શ્રદ્ધા.
- (૨) દર્શન એટલે નેત્ર વડે જોવું.
- (૩) દર્શન એટલે 'સામાન્ય બોધ.' આ અર્થમાં જ 'દર્શન' શબ્દને અહીં સ્વીકારવો.

ચક્ષુદર્શન :- નેત્ર દ્વારા થતો વસ્તુનો સામાન્ય બોધ.

અચક્ષુદર્શન :- નેત્ર સિવાયની ચાર ઈન્દ્રિયો (સ્પર્શન, રસના, ઘ્રાણ અને શ્રોત્ર) તથા મન દ્વારા થતો વસ્તુનો સામાન્ય બોધ.

અવધિદર્શન :- ઈન્દ્રિયોની સહાય વિના, રૂપી પદાર્થોનો થતો સામાન્ય બોધ.

કેવળદર્શન :- રૂપી - અરૂપી સમસ્ત પદાર્થોનો થતો સામાન્ય બોધ.

શંકા :- આ સૂત્રમાં ઉપયોગના જે બાર ભેદ કહ્યા તેમાં ક્ષાયોપશમિક ભાવના કેટલા અને ક્ષાયિક-ભાવના કેટલા ?

સમાધાન :- કેવળજ્ઞાન અને કેવળદર્શન એ બંને ઉપયોગ ક્ષાયિક ભાવના ભેદ છે જ્યારે બાકીના ૪-જ્ઞાન, ૩-અજ્ઞાન અને ૩-દર્શન. આ ૧૦ ક્ષાયોપશમિક ભાવના ભેદ છે.

શંકા :- સાકારોપયોગના જ્ઞાન અને અજ્ઞાનમાં શું તફાવત છે ?

સમાધાન :- મતિ, શ્રુત, અવધિ અને મન:પર્યવજ્ઞાન સમ્યક્ત્વી જીવને હોય છે. મતિ અજ્ઞાન, શ્રુત અજ્ઞાન અને અવધિ અજ્ઞાન મિથ્યાત્વી જીવને હોય છે.

શંકા :- મન:પર્યવજ્ઞાન અને કેવળઅજ્ઞાન કેમ કહ્યા નથી ?

સમાધાન :- આ બંને જ્ઞાન સમ્યક્ત્વ થયા વિના ઉત્પન્ન થતાં જ નથી માટે તેમાં અજ્ઞાનનો સંભવ જ નથી.

શંકા :- જેમ જ્ઞાનોપયોગના જ્ઞાન અને અજ્ઞાન એવા બે ભેદ છે તેમ દર્શનોપયોગના દર્શન અને અદર્શન એવા બે ભેદ કેમ નથી સમજાવતા ?

સમાધાન :- જ્ઞાનોપયોગમાં પદાર્થનો વિશેષ બોધ થતો હોવાથી પદાર્થ ત્વિન્ન ત્વિન્ન રીતે જણાય છે, અર્થાત્ પદાર્થ સ્પષ્ટ જણાય છે. એથી આ જ્ઞાન સાચુ છે અને આ જ્ઞાન ખોટુ છે એમ ભેદ પડે છે. દર્શનોપયાગમાં પદાર્થનો સામાન્ય બોધ થતો હોવાથી ભેદ જણાતો નથી અર્થાત્ પદાર્થ સ્પષ્ટ જણાતો નથી. એથી આ દર્શન સાચુ અને આ દર્શન ખોટુ એમ ભેદ પડતો નથી.

સૂત્ર (૨-૧૦) પ્રયોજન :- જીવના મુખ્ય બે ભેદો બતાવ્યા છે.

સંસારિણો મુક્તાશ્ચ ૨-૧૦

સંસારિણો મુક્તાશ્ચ ૨-૧૦

સંસારિણઃ મુક્તાઃ ચ ૨-૧૦

શબ્દાર્થ :- સંસારિણઃ = સંસારી (ચારગતિમાં ભ્રમણ કરતો જીવ) મુક્તાઃ = મુક્ત (સિદ્ધ).

સૂત્રાર્થ :- સંસારી અને મુક્ત (એમ જીવોના બે ભેદ છે.)

ભાવાર્થ :- જે જીવો કર્મના બંધનથી જકડાયેલા છે, ચાર ગતિમાં પરિભ્રમણ કરવાવાળા છે તે બધા સંસારી કહેવાય છે. જે જીવો કર્મના બંધનથી સંપૂર્ણ મુક્ત બનીને મોક્ષમાં સ્થિર થયા છે તેને મુક્ત જીવ કહેવાય છે.

શંકા :- સંસારી જીવ મુક્ત અવસ્થા કેવી રીતે પ્રાપ્ત કરે ?

સમાધાન :- જીવનો સંસાર પત્ની, પરિવાર, પદાર્થ અને પુદ્ગલ નથી. તેઓ જગતના સ્વતંત્ર પદાર્થો છે. જીવ તે પદાર્થો ઉપર પોતાપણાની કલ્પના કરી તે પદાર્થને ઈષ્ટ-અનિષ્ટ માને છે. આ પ્રકારનો વિકારી ભાવ તે સંસાર છે.

કેટલાક જીવોએ સર્વજ્ઞ પરમાત્માએ બતાવેલા તત્ત્વો ઉપર શ્રદ્ધા રાખી, શુદ્ધ ચારિત્ર લઈ, આઠ કર્મોનો ક્ષય કરી દેહથી ભિન્ન એવી મુક્ત અવસ્થા પ્રાપ્ત કરી છે. આ રીતે દરેક ભવ્ય જીવે મોક્ષ માટે પુરૂષાર્થ કરવો જોઈએ.

સૂત્ર (૨-૧૧) પ્રયોજન :- સંસારી જીવોના બે ભેદો બતાવ્યા છે.

સમનસ્કામનસ્કાઃ ૨-૧૧

સમનસ્કામનસ્કાઃ ૨-૧૧

સમનસ્ક અમનસ્કાઃ ૨-૧૧

શબ્દાર્થ :- સમનસ્ક = મન સહિત, અમનસ્ક = મનરહિત.

સૂત્રાર્થ :- મનવાળા(સંજ્ઞી) અને મન વગરના (અસંજ્ઞી) (બે પ્રકારના સંસારી જીવો છે.)

ભાવાર્થ :- મનના દ્રવ્યમન અને ભાવમન એમ બે પ્રકાર છે. મનન કરવા ગ્રહણ કરેલા મનોવર્ગણાના પુદ્ગલો તે દ્રવ્યમન છે. ગ્રહણ કરેલા મનોવર્ગણાના પુદ્ગલો દ્વારા મનન અર્થાત્ વિચાર કરવાની શક્તિ તે ભાવમન છે. જે જીવો મનસહિત હોય છે તેને સમનસ્ક કહ્યા છે. જેને દ્રવ્યમન અને ભાવમન બંને પ્રકારના મન હોય તેને સમનસ્ક અથવા સંજ્ઞી કહેવાય છે. નારકો, દેવો, ગર્ભ જ મનુષ્યો અને ગર્ભ જ પંચેન્દ્રિય તિર્યચો સમનસ્ક હોય છે.

જે જીવો મનરહિત છે તેને અમનસ્ક કહ્યા છે. અમનસ્ક જીવો અસંજી કહેવાય છે.

એકેન્દ્રિય થી ચૌરિન્દ્રિય સુધીના તથા સંમૂર્ઠિમ પંચેન્દ્રિય જીવો અસંજી છે. અર્થાત્ અમનસ્ક છે.

એકેન્દ્રિય જીવોને ભાવમન હોય છે પણ દ્રવ્યમનના અભાવે તેઓ મનોવર્ગણાના પુદ્ગલો ગ્રહણ કરી શકતા નથી તેથી વિચારી પણ શકતા નથી.

બેઈન્દ્રિયાદિ (અસંજી પંચેન્દ્રિય સુધીના) જીવોને ઈષ્ટ વિષયમાં પ્રવૃત્તિ અને અનિષ્ટ વિષયથી નિવૃત્તિ કરાવનાર માત્ર વર્તમાનકાળ સંબંધી વિચાર કરવાની શક્તિ હોય છે. તેથી અલ્પ પ્રમાણમાં દ્રવ્યમન હોય છે. પરંતુ પૂરતા પ્રમાણમાં દ્રવ્યમન ન હોવાથી સંજી જીવોની જેમ ભૂતકાળ કે ભવિષ્યકાળનો સ્હેજ પણ વિચાર કરી શકતા નથી. જેમ એક વૃદ્ધ માણસને પગ અને ચાલવાની શક્તિ બન્ને વસ્તુનું અસ્તિત્વ હોવા છતાં પણ લાકડીના ટેકા વિના ચાલી શકતો નથી. એ રીતે ભાવમન હોવા છતાં દ્રવ્યમનના અભાવે તે જીવો વિચાર કરી શકતા નથી. વર્તમાનકાળનો પણ હિતાહિતની દૃષ્ટિએ સ્પષ્ટ વિચાર કરી શકતા નથી. જેમ અલ્પ ધનવાળાને ધનવાન નથી કહેવાતા તેમ અલ્પ દ્રવ્યમનવાળાને મનવાળા ન કહેતા મન વગરના કહ્યા છે. સિદ્ધના જીવો દ્રવ્ય-ભાવ એમ બંને પ્રકારના મનના અભાવથી અમનસ્ક હોય છે.

સૂત્ર(૨-૧૨) પ્રયોજન :- બીજી રીતે સંસારી જીવના બે ભેદો બતાવ્યા છે.

સંસારિણસ્ત્રસસ્થાવરા: ૨-૧૨

સંસારિણસ્ત્રસસ્થાવરા: ૨-૧૨

સંસારિણ: ત્રસ-સ્થાવરા: ૨-૧૨

શબ્દાર્થ :- સંસારિણ = સંસારી, ત્રસ = ગતિ કરી શકે, સ્થાવર = પોતાની મેળે ગતિ કરી શકતા નથી.

સૂત્રાર્થ :- સંસારી (જીવોના) ત્રસ અને સ્થાવર (એવા બે ભેદ છે.)

ભાવાર્થ :- શાસ્ત્રમાં ત્રસ અને સ્થાવરની વ્યાખ્યા બે રીતે કરવામાં આવી છે. (૧) ગતિના આધારે (૨) નામકર્મના આધારે.

(૧) ગતિના આધારે :- જે જીવો ગતિશીલ છે તે ત્રસ અને જે જીવો સ્થિતિશીલ છે તે સ્થાવર.

(૨) નામકર્મના આધારે :- જેમને ત્રસ નામકર્મનો ઉદય હોય છે. તે ત્રસ કહેવાય છે. જીવમાં દુઃખને છોડવાની અને સુખને મેળવવાની પ્રવૃત્તિ જ્યાં સ્પષ્ટ દેખાય છે. ત્યાં ત્રસ નામ કર્મનો ઉદય સમજવો.

જેમને સ્થાવર નામકર્મનો ઉદય હોય છે. તે સ્થાવર કહેવાય છે. દુઃખને છોડવાની અને સુખને મેળવવાની સ્પષ્ટ પ્રવૃત્તિ જે જીવોમાં ન દેખાય ત્યાં સ્થાવર નામ કર્મનો ઉદય સમજવો.

સૂત્ર (૨-૧૩) પ્રયોજન :- સ્થિતિશીલ સ્થાવર જીવોના પ્રકાર બતાવે છે.

પૃથ્વ્યબ્વનસ્પતયઃ સ્થાવરાઃ ૨-૧૩

પૃથ્વ્યબ્વનસ્પતયઃ સ્થાવરાઃ ૨-૧૩

પૃથ્વી-અપ્-વનસ્પતયઃ સ્થાવરાઃ ૨-૧૩

શબ્દાર્થ :- પૃથ્વી = પૃથ્વીકાય (માટી, મીઠું વગેરે), અપ = અપ્કાય, વનસ્પતિ = વૃક્ષ, છોડ વગેરે, સ્થાવરાઃ = કાયમ સ્થિર રહેતા જીવો.

સૂત્રાર્થ :- પૃથ્વીકાય, અપકાય અને વનસ્પતિકાય જીવો સ્થાવર છે.

ભાવાર્થ :- પૃથ્વીપણે જેનું શરીર છે તે પૃથ્વીકાય, પાણીરૂપે જેનું શરીર છે તે અપ્કાય અને વનસ્પતિરૂપે જેનું શરીર છે તે વનસ્પતિકાય,

પૃથ્વીકાય જીવો :- સ્ફટિક, મણિરત્ન, પરવાળા, પારો, સોનું, ખડી, પાષાણ, અબરખ, માટી, અનેક જાતના પથ્થર, મીઠું વગેરે.

અપ્કાય જીવો:- ભૂમિનું અને આકાશનું પાણી, ઝાકળ, કરા, ધુમ્મસ વગેરે.

વનસ્પતિકાય જીવો :- સાધારણ વનસ્પતિકાય અને પ્રત્યેક વનસ્પતિકાય એમ બે ભેદ છે. અનંતજીવો એક શરીરમાં હોય તો સાધારણ વનસ્પતિકાય. કુંપળો, નીલકુલ, સેવાળ, ગાજર, ગુગળ, ગળો બટાકાં, ગાજર વગેરે.

એક જીવ એક જ શરીરને આધારે રહેલો હોય તે પ્રત્યેક વનસ્પતિકાય. ફળ, ફૂલ, છાલ, પાંદડા વગેરે.

ઉપર જણાવેલા ત્રણ પ્રકારના જીવો સુખ દુઃખમાં પોતાના સ્થાને સ્થિર રહેતા હોવાથી સ્થાવર કહેવાય છે.

સૂત્ર (૨-૧૪) પ્રયોજન :- ગતિશીલ ત્રસ જીવો જણાવે છે.

તેજોવાયૂ દ્વીન્દ્રિયાદયશ્ચ ત્રસાઃ ૨-૧૪

તેજોવાયૂ દ્વીન્દ્રિયાદયશ્ચ ત્રસાઃ ૨-૧૪

તેજો વાયુ દ્વિ ઈન્દ્રિય આદયઃ ચ ત્રસાઃ ૨-૧૪

શબ્દાર્થ :- તેજો = તેઉકાય (અગ્નિકાય), વાયુ = વાયુકાય-પવન, દ્વિ ઈન્દ્રિય = સ્પર્શ, રસ એમ બેઈન્દ્રિયવાળા, આદયઃ = વગેરે ત્રણ, ચાર, પાંચ ઈન્દ્રિયવાળા જીવો, ત્રસ=હાલી-ચાલી શકે તેવા જીવો.

સૂત્રાર્થ :- તેઉકાય, વાયુકાય અને બેઈન્દ્રિય વગેરે (બેઈન્દ્રિય, તેઈન્દ્રિય, ચઉરિન્દ્રિય, પંચેન્દ્રિય) જીવો ત્રસ કહેવાય છે.

ભાવાર્થ :- સામાન્યથી જૈન શાસ્ત્રોમાં પૃથ્વી - અપ - તેઉ - વાયુ - વનસ્પતિ આ પાંચ ને સ્થાવર કહ્યા છે. જ્યારે અહીં તેઉકાય અને વાઉકાયને સ્થાવર ન કહેતાં ત્રસ કહ્યા છે તેનું કારણ એ છે કે તેઉકાય અને વાઉકાય સ્વયં ગતિશીલ છે, ગમનાગમન કરનારા છે માટે ત્રસ કહ્યા છે.

પરમાર્થથી તો તેઉકાય અને વાઉકાય જીવો સ્થાવર જ છે. તેઉકાય એટલે અગ્નિ, જે ગતિ કરનાર હોવાથી અને વાઉકાય એટલે પવન, જે એક દિશામાંથી બીજી દિશામાં વાતો હોવાથી ગમનાગમન કરનાર છે એમ સમજી ગતિત્રસ કહ્યા છે. જો કે અપકાય પણ ગતિ કરે છે પરંતુ તે જમીનના ઢાળના આધારે ગતિ કરે છે. સ્વયં ગતિ કરતા નથી. વૃક્ષની શાખાઓ પણ ગતિ કરે છે. પરંતુ પવનના સહયોગથી ગતિ કરે છે. સ્વયં ગતિ કરતા નથી.

સૂત્ર (૨-૧૫) પ્રયોજન :- આ સૂત્રમાં ઈન્દ્રિયોની સંખ્યા જણાવે છે.

પંચેન્દ્રિયાણિ	૨-૧૫
પંચેન્દ્રિયાણિ	૨-૧૫
પંચ ઈન્દ્રિયાણિ	૨-૧૫

શબ્દાર્થ :- પંચ = પાંચ, ઈન્દ્રિયાણિ = ઈન્દ્રિયો

સૂત્રાર્થ :- ઈન્દ્રિયો પાંચ છે.

ભાવાર્થ :- ઈન્દ્ર એટલે આત્મા. તેને ઓળખવાની નિશાની તે ઈન્દ્રિય. શરીરમાં આત્મા છે કે નહિ તે ઈન્દ્રિયોથી જાણી શકાય છે. તે ઈન્દ્રિયો પાંચ છે. શરીરમાં એવા કુલ પાંચ જ અવયવો છે કે જેનાથી રૂપ-રસ-ગંધ-સ્પર્શ અને શબ્દનું જ્ઞાન થાય છે. માટે શરીરમાં પાંચ જ ઈન્દ્રિયો છે.

શંકા :- શું મનને છઠ્ઠી ઈન્દ્રિય ન કહી શકાય ?

સમાધાન :- જેમ ચક્ષુ વગેરે ઈન્દ્રિયો સ્વતંત્રપણે રૂપ વગેરે અર્થ ગ્રહણમાં પ્રવર્તે છે તેમ મન પ્રવર્તી શકતું નથી. વળી પાંચ ઈન્દ્રિયોના સ્પર્શ, રસ વગેરે પાંચ વિષય કહ્યા છે. જ્યારે મનનો કોઈ સ્વતંત્ર વિષય નથી. માટે મન અનિન્દ્રિય કહેવાય છે અને ઈન્દ્રિયોની સંખ્યા પાંચ જ છે.

શંકા :- કેટલાક દર્શનકારો ઈન્દ્રિયોની સંખ્યા ૧૦ ગણાવે છે. પાંચ જ્ઞાનેન્દ્રિય અને પાંચ કર્મેન્દ્રિય. તો સાચુ શું ?

સમાધાન :- અહીં ઈન્દ્રિયનો અર્થ 'જેનાથી જ્ઞાનનો લાભ થઈ શકે તે' એવો કરાયો છે અર્થાત્ જ્ઞાનેન્દ્રિયને જ સ્વીકારેલી છે. વાક્ - પાણિ (હાથ), પગ, સ્ત્રી, પુરુષ ચિહ્ન અને ગુદા વગેરે તો આહાર-વિહાર-નિહાર આદિ ક્રિયા માટે છે. કર્મેન્દ્રિય તો સ્પર્શન-ઈન્દ્રિયમાં અંતર્ભાવ થઈ જ જાય છે માટે તેને અલગ ગણવાની જરૂર નથી. જે ઈન્દ્રિયથી જે ક્રિયા થતી હોય તે બીજાથી ન જ થાય તેને ઈન્દ્રિય કહેવાય. જેમ જોવાની ક્રિયા આંખથી જ થાય. સાંભળવાની ક્રિયા શ્રોત્રથી જ થાય, પણ અન્ય ઈન્દ્રિયથી ન થાય.

જ્યારે હાથથી જે પકડવાની ક્રિયા થાય છે તે ક્યારેય પગથી પણ થાય છે અને ચાલવાની ક્રિયા જે પગથી થાય છે તે વાંદરા વિગેરેમાં હાથથી પણ થાય છે, માટે તેને ઈન્દ્રિય કહેવાથી નથી.

સૂત્ર (૨-૧૬) પ્રયોજન :- ઈન્દ્રિયોના ભેદો જણાવે છે.

દ્વિવિધાનિ	૨-૧૬
દ્વિ વિધાનિ	૨-૧૬
દ્વિ વિધાનિ	૨-૧૬

શબ્દાર્થ :- દ્વિ = બે, વિધાનિ = પ્રકાર.

સૂત્રાર્થ :- ઈન્દ્રિયો બે પ્રકારે હોય છે. (દ્રવ્યઈન્દ્રિય, ભાવઈન્દ્રિય)

ભાવાર્થ :- દ્વિ વિધાનિ એટલે બે પ્રકાર જેના છે તે, એટલે શું ?

તેનો જવાબ સૂત્ર ૨-૧૫ના આધારે છે. જે સૂત્ર આગળના સૂત્ર ઉપર આધારિત હોવાથી તેને પૂર્વ સૂત્રની અનુવૃત્તિ કહેવાય છે.

(૧) પાંચે ઈન્દ્રિયો બે પ્રકારની છે. દ્રવ્યેન્દ્રિય અને ભાવેન્દ્રિય.

(૨) પુદ્ગલની બનેલી જે રચના. પુદ્ગલોના ઈન્દ્રિય સ્વરૂપે જે આકાર તે દ્રવ્યેન્દ્રિય.

(૩) અને દ્રવ્યેન્દ્રિય દ્વારા વિષય જાણવાની આત્મામાં રહેલી જે શક્તિ તે ભાવેન્દ્રિય.

(૪) બધી દ્રવ્યેન્દ્રિયો આ જીવને નામકર્મના ઉદયથી પ્રાપ્ત થાય છે.

(૫) પરંતુ બધી ભાવેન્દ્રિયો આ જીવને જ્ઞાનાવરણીય કર્મના ક્ષયોપશમથી પ્રાપ્ત થાય છે.

સૂત્ર (૨-૧૭) પ્રયોજન :- દ્રવ્યેન્દ્રિયના બે ભેદોનું વર્ણન છે.

નિર્વૃત્ત્યુપકરણે દ્રવ્યેન્દ્રિયમ્	૨-૧૭
નિર્વૃત્ત્યુપકરણે દ્રવ્યેન્દ્રિયમ્	૨-૧૭
નિર્વૃત્તિ ઉપકરણે દ્રવ્યેન્દ્રિયમ્	૨-૧૭

શબ્દાર્થ :- નિર્વૃત્તિ = ઈન્દ્રિયોનો આકાર, ઉપકરણ = નિર્વૃત્તિ ઈન્દ્રિયોમાં શક્તિરૂપ, દ્રવ્યેન્દ્રિયમ્ = પુદ્ગલમય જડ ઈન્દ્રિય.

સૂત્રાર્થ :- દ્રવ્યેન્દ્રિયના નિર્વૃત્તિ અને ઉપકરણ (એમ બે ભેદો છે.)

ભાવાર્થ :- નિર્વૃત્તિ એટલે વિશિષ્ટ આકારની રચના. શરીર ઉપર દેખાતી ઈન્દ્રિયોની આકૃતિઓ અર્થાત્ બહાર જણાતા આકાર રૂપે ઈન્દ્રિયોની ઉત્પત્તિ થવી તે નિર્વૃત્તિ. ઉપકરણ એટલે ઉપકારક, નિર્વૃત્તિ દ્રવ્યેન્દ્રિયની અંદર રહેલી વિષયમાં જાણવામાં સહાયક થવાની જે શક્તિ છે તે શક્તિને ઉપકરણ કહેવાય છે. આથી એ સિદ્ધ થયું કે જે સ્થાનમાં નિર્વૃત્તિ દ્રવ્યેન્દ્રિય છે તે જ સ્થાનમાં ઉપકરણ દ્રવ્યેન્દ્રિય છે. નિર્વૃત્તિ હોવા છતાં શક્તિનો ઉપઘાત થાય તો વિષયનો બોધ ન પણ થાય અને તે ઉપકરણ ઈન્દ્રિયની ખામી સમજવી.

જેમ કે બહેરો માણસ નિર્વૃત્તિ ઈન્દ્રિય હોવા છતાં શક્તિરૂપ ઉપકરણ ઈન્દ્રિય ન હોવાથી સાંભળી શકે નહિ.

નિર્વૃત્તિ દ્રવ્યેન્દ્રિયના બાહ્ય અને અભ્યંતર એમ બે ભેદો છે. આપણને દેખાતો ચક્ષુનો બાહ્ય આકાર બાહ્યનિર્વૃત્તિ છે. બાહ્ય નિર્વૃત્તિ દ્રવ્યેન્દ્રિયની અંદર રહેલો તે તે ભાગ. જેમકે, ચક્ષુમાં રહેલી કીકી વગેરે અંદરનો ઈન્દ્રિયનો આકાર તે અભ્યંતરનિર્વૃત્તિ છે.

આંખ એ બાહ્યનિર્વૃત્તિ દ્રવ્યેન્દ્રિય છે અને આંખમાં રહેલી કીકી અભ્યંતરનિર્વૃત્તિ દ્રવ્યેન્દ્રિય છે. આંખની કીકીમાં જોવાની શક્તિને ઉપકરણ દ્રવ્યેન્દ્રિય કહેવાય છે. ઉપકરણ દ્રવ્યેન્દ્રિય એટલે અભ્યંતર નિર્વૃત્તિમાં રહેલી પોતપોતાના વિષયને ગ્રહણ કરવાની શક્તિ. આ વિષયને તલવારના દૃષ્ટાંતથી વિચારીએ બાહ્યનિર્વૃત્તિ તલવાર સમાન છે. અભ્યંતરનિર્વૃત્તિ તલવારની ધાર સમાન છે. ઉપકરણ દ્રવ્યેન્દ્રિય તલવારની ધારમાં રહેલી કાપવાની તીક્ષ્ણ શક્તિ સમાન છે.

સૂત્ર (૨-૧૮) પ્રયયોજન :- ભાવ ઈન્દ્રિયનાં બે ભેદો સમજાવે છે.

લબ્ધ્યુપયોગૌ ભાવેન્દ્રિયમ્ ૨-૧૮

લબ્ધ્યુપયોગૌ ભાવેન્દ્રિયમ્ ૨-૧૮

લબ્ધિ ઉપયોગૌ ભાવેન્દ્રિયમ્ ૨-૧૮

શબ્દાર્થ :- લબ્ધિ = મતિ જ્ઞાનાવરણીયકર્મનો ક્ષયોપશમ તે લબ્ધિ, ઉપયોગ = તે લબ્ધિનો જે વ્યાપાર તે ઉપયોગ, ભાવ = આત્મિક પરિણામ, ભાવેન્દ્રિય = આત્મિક પરિણામ રૂપ ઈન્દ્રિય.

સૂત્રાર્થ :- ભાવઈન્દ્રિયના લબ્ધિ અને ઉપયોગ (એમ બે ભેદો છે.)

ભાવાર્થ :- લબ્ધિ એટલે લાભ. જ્ઞાનાવરણીય કર્મના ક્ષયોપશમથી જ્ઞાનશક્તિનો લાભ તે લબ્ધિ. ઉપયોગ એટલે વ્યાપાર. જ્ઞાનાવરણીય કર્મના ક્ષયોપશમથી મળેલી જ્ઞાનશક્તિરૂપ લબ્ધિનો વ્યાપાર (વ્યવહાર કરવો) તે ઉપયોગ.

એક દૃષ્ટાંતથી આ સૂત્ર સમજાવે- ધારો કે કોઈ વ્યક્તિ રૂા. ૪૦ લાખની મૂડીને ધંધામાં રોકે છે. તેમાંથી તેને પ્રાપ્ત થયેલા રૂા. ૫૦ લાખને લબ્ધિ કહેવાય છે. તેમાંથી જે રૂા. ૪૦ લાખ વેપારમાં રોકાયા તેને ઉપયોગ કહેવાય છે. જેમ વેપારી પોતાની બધી જ મૂડીને વેપારમાં રોકતો નથી તેમ જીવ પણ ક્ષયોપશમથી પ્રાપ્ત થયેલી બધી જ્ઞાનશક્તિનો હંમેશાં ઉપયોગ કરી શકતો નથી.

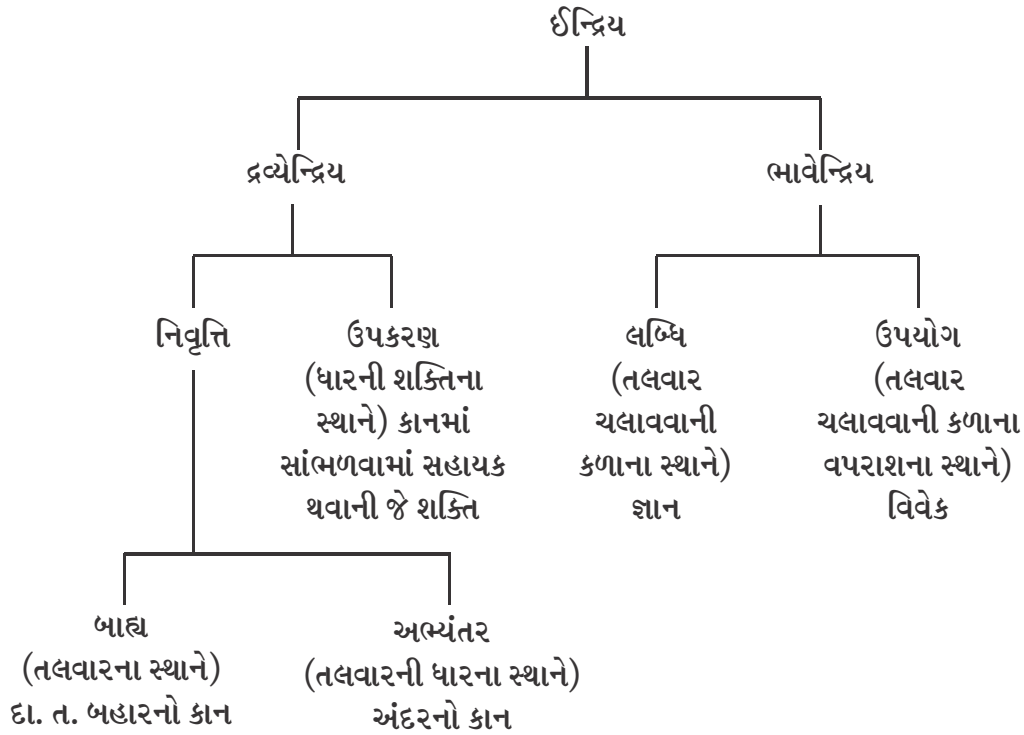

જેમ કે આપણે ઉંઘમાં હોઈએ ત્યારે જ્ઞાનશક્તિનો ઉપયોગ કરતા નથી. જાગૃત હોઈએ તો પણ સદા બધી જ્ઞાનશક્તિનો એક સાથે સરખો ઉપયોગ કરતા નથી.

તલવારના દૃષ્ટાંતથી ઉપરના બંને સૂત્રો સમજાવે.

તલવારના સ્થાને બાહ્યનિવૃત્તિ છે.

તલવારની ધારના સ્થાને અભ્યંતરનિર્વૃત્તિ છે.

તલવારની ધાર કે જેમાં કાપવાની શક્તિ છે. તે ઉપકરણ ઈન્દ્રિય છે.

જીવમાં રહેલી તલવાર ચલાવવાની કળાના સ્થાને લબ્ધિ ઈન્દ્રિય છે.

તલવાર ચલાવવાની કળાના વપરાશના સ્થાને 'ઉપયોગ' ઈન્દ્રિય છે.

શંકા :- લબ્ધિ અને ઉપયોગ બંને જ્ઞાન સ્વરૂપ છે છતાં તેને ઈન્દ્રિય કેમ કહેવાય છે ?

સમાધાન :- લબ્ધિ-ઈન્દ્રિયની સફળતાનો આધાર ઉપયોગ ઈન્દ્રિય છે. લબ્ધિ ગમે તેટલી હોય છતાં ઉપયોગ ન થાય તો શું કામની ? લબ્ધિ-મળેલી શક્તિનો ઉપયોગ કરવામાં ઈન્દ્રિયોની જરૂર છે, ઈન્દ્રિય વિના ઉપયોગ થઈ શકતો નથી. આમ લબ્ધિ અને ઉપયોગમાં ઈન્દ્રિયો કારણ હોવાથી - કાર્યમાં કારણનો ઉપચાર કરીને દ્રવ્યેન્દ્રિયને પણ ઈન્દ્રિય કહેવામાં આવે છે.

આ જ વાત સરળ શબ્દોમાં રજૂ કરતા કહી શકાય કે પ્રત્યેક જીવને મતિજ્ઞાન અને શ્રુતજ્ઞાન રૂપ લબ્ધિ હોય છે પણ તે લબ્ધિ ઈન્દ્રિયોની મદદ વિના કામ આપી શક્તી નથી તેથી તે જ્ઞાનશક્તિને ભાવેન્દ્રિય નામ આપવું પડે છે. અને તેમાં સહાયક થનારી પુદ્ગલની બનેલી ઈન્દ્રિયોને દ્રવ્યેન્દ્રિય કહેવાય છે. આ રીતે લબ્ધિ કે ઉપયોગ જ્ઞાનરૂપ હોવા છતાં તેને ઈન્દ્રિય રૂપે નામ ધારણ કરવું પડે છે.

સૂત્ર (૨-૧૯) પ્રયોજન :- ભાવ ઈન્દ્રિયમાં રહેલા ઉપયોગના વિષયો જણાવે છે.

ઉપયોગ: સ્પર્શાદિષુ ૨-૧૯

ઉપયોગ: સ્પર્શાદિષુ ૨-૧૯

ઉપયોગ: સ્પર્શ આદિષુ ૨-૧૯

શબ્દાર્થ :- ઉપયોગ = ઉપયોગ-વ્યાપાર, સ્પર્શ = સ્પર્શ ઈન્દ્રિયનો વિષય, આદિ = આ શબ્દથી રસ-રૂપ-ગંધ-શબ્દ એ ચાર વિષયો છે.

સૂત્રાર્થ :- (આ પાંચ ઈન્દ્રિયોનો) સ્પર્શ વગેરે વિષયો જાણવામાં ઉપયોગ થાય છે. અર્થાત્ સ્પર્શ આદિ પુદ્ગલના ગુણો જાણવામાં આ ઈન્દ્રિયોનો વપરાશ થાય છે.

- ભાવાર્થ : ● સ્પર્શનેન્દ્રિય દ્વારા સ્પર્શને જાણવામાં ઉપયોગ પ્રવર્તે છે.
- રસનેન્દ્રિય દ્વારા રસને જાણવામાં ઉપયોગ પ્રવર્તે છે.
- ઘ્રાણેન્દ્રિય દ્વારા ગંધને જાણવામાં ઉપયોગ પ્રવર્તે છે.
- ચક્ષુરિન્દ્રિય દ્વારા રૂપને જાણવામાં ઉપયોગ પ્રવર્તે છે.
- શ્રોત્રેન્દ્રિય દ્વારા શબ્દને જાણવામાં ઉપયોગ પ્રવર્તે છે.

સ્પર્શ આદિ પાંચ વિષયો રૂપી પદાર્થના ગુણ-પર્યાયો છે. તેમાં દ્રવ્યેન્દ્રિયની સહાયથી ભાવેન્દ્રિય રૂપ મતિજ્ઞાન પ્રવર્તે છે.

શંકા :- ઈન્દ્રિયો દ્વારા પદાર્થને ગ્રહણ કરવાની અર્થાત્ જાણવાની શક્તિ કેટલી?

સમાધાન :- શ્રોત્રેન્દ્રિય બાર યોજન સુધીના દૂરથી આવેલા શબ્દને સાંભળી શકે છે.

● ચક્ષુ ઈન્દ્રિય સ્વયં પ્રકાશક એવા સૂર્ય-ચંદ્રાદિ જેવી વસ્તુને લાખ યોજનથી કંઈક અધિક દૂર રહેલી વસ્તુને જોઈ શકે છે.

● સ્પર્શ, રસ, ગંધ ત્રણે ઈન્દ્રિયો નવ યોજનથી આવેલા પોતાના વિષયને જાણી શકે છે. જો નવ યોજનથી અધિક દૂરથી પુદ્ગલો આવે તો તીવ્ર ઘ્રાણેન્દ્રિય શક્તિથી પણ ગંધ ન જાણી શકાય. કારણકે નવ યોજનથી અધિક દૂરથી આવેલા પુદ્ગલોનો પરિણામ એટલો મંદ થઈ જાય છે, કે જેથી તે પુદ્ગલો પોતાના વિષયનું જ્ઞાન ઉત્પન્ન કરવામાં નિમિત્ત બની શકતા નથી. આંખ સિવાય ચાર ઈન્દ્રિયો જઘન્યથી અંગુલના અસંખ્યાતમા ભાગ જેટલા દૂર રહેલા પોતાના વિષયને જાણી શકે છે. આંખ જઘન્યથી અંગુલના સંખ્યાતમા ભાગ જેટલા દૂર રહેલા રૂપને જાણી શકે છે.

સૂત્ર (૨-૨૦) પ્રયોજન : સૂત્રમાં પાંચ ઈન્દ્રિયોના નામ જણાવે છે.

સ્પર્શનરસનઘ્રાણચક્ષુઃશ્રોત્રાણિ ૨-૨૦

સ્પર્શનરસનઘ્રાણચક્ષુઃશ્રોત્રાણિ ૨-૨૦

સ્પર્શન-રસન-ઘ્રાણ-ચક્ષુઃ શ્રોત્રાણિ ૨-૨૦

શબ્દાર્થ :- સ્પર્શન = ત્વચા, રસન = જીભ, ઘ્રાણ=નાક, ચક્ષુ=આંખ, શ્રોત્ર=કાન.

સૂત્રાર્થ :- સ્પર્શન, રસન, ઘ્રાણ, ચક્ષુ અને શ્રોત્ર(આ પાંચ ઈન્દ્રિયો છે.)

ભાવાર્થ :- સ્પર્શનેન્દ્રિય, રસનેન્દ્રિય, ઘ્રાણેન્દ્રિય, ચક્ષુરિન્દ્રિય અને શ્રોતેન્દ્રિય એમ પાંચ ઈન્દ્રિયો છે.

શંકા :- ઈન્દ્રિયોના નામ સ્પર્શન આદિ ક્રમથી જણાવવામાં કોઈ વિશિષ્ટ કારણ છે?

સમાધાન :- વિશિષ્ટ કારણ એ છે કે જેમ જેમ અધિક ઈન્દ્રિયો પ્રાપ્ત થાય છે તેમ તેમ ચૈતન્યનો અધિક વિકાસ થાય છે. અધિક ઈન્દ્રિયોની પ્રાપ્તિ ક્રમશઃ થાય છે.

જે જીવો એક ઈન્દ્રિયવાળા હોય અર્થાત્ એકેન્દ્રિય હોય તેમને સ્પર્શન ઈન્દ્રિય હોય છે. સ્પર્શનેન્દ્રિય દરેક જીવને અવશ્ય હોય છે. એકેન્દ્રિય જીવ જ્યારે બેઈન્દ્રિય બને ત્યારે તેને સ્પર્શન અને રસન એમ બેઈન્દ્રિય હોય છે.

એકેન્દ્રિયાદિ કોઈપણ જીવ જ્યારે તેઈન્દ્રિય બને ત્યારે તેને સ્પર્શન, રસન અને ઘ્રાણ(નાક) એમ ત્રણ ઈન્દ્રિયો હોય છે.

એકેન્દ્રિયાદિ કોઈપણ જીવ જ્યારે ચૌરિન્દ્રિય બને ત્યારે સ્પર્શન, રસન, ઘ્રાણ અને ચક્ષુ એ ચાર ઈન્દ્રિયો હોય છે.

એકેન્દ્રિયાદિ કોઈપણ જીવ જ્યારે પંચેન્દ્રિય બને ત્યારે સ્પર્શન, રસન, ઘ્રાણ, ચક્ષુ અને શ્રોત્ર એ પાંચ ઈન્દ્રિય હોય છે.

આમ ઈન્દ્રિયોની વૃદ્ધિના ક્રમથી અહીં સ્પર્શન આદિ ઈન્દ્રિયોના નામ જણાવ્યા છે. દરેક જીવને એક એક જ ઈન્દ્રિયની વૃદ્ધિ થાય છે એવો નિયમ નથી.

એકેન્દ્રિયમાંથી સીધો તેઈન્દ્રિય, ચૌરિન્દ્રિય કે પંચેન્દ્રિય પણ બની શકે છે.

સૂત્ર (૨-૨૧) પ્રયોજન :- પાંચ ઈન્દ્રિયોમાં દરેકનો વિષય જણાવે છે.

સ્પર્શરસગન્ધવર્ણશબ્દાસ્તેષામર્થાઃ ૨-૨૧

સ્પર્શરસગન્ધવર્ણશબ્દાસ્તેષામર્થાઃ ૨-૨૧

સ્પર્શ-રસ-ગંધ-વર્ણ-શબ્દાઃ તેષામ્ અર્થાઃ ૨-૨૧

શબ્દાર્થ :- સ્પર્શ = અડકવું, રસ = સ્વાદ, ગંધ = સુગંધ/દુર્ગંધ આવવી, વર્ણ = રૂપ, શબ્દ = સાંભળવું, તેષામ્ = તેઓના, અર્થ = જ્ઞેય, વિષય

સૂત્રાર્થ :- (સ્પર્શના આદિ ઈન્દ્રિયોના ક્રમશઃ) સ્પર્શ, રસ, ગંધ, વર્ણ અને શબ્દ એ પાંચ વિષયો છે.

ભાવાર્થ :- સૂત્ર ૨-૨૦ માં સ્પર્શનાદિ પાંચ ઈન્દ્રિયોના નામ જણાવ્યાં હતાં. આ સૂત્રમાં તે પાંચે ઈન્દ્રિયોના જ્ઞેય વિષયો જણાવે છે. જગતના બધા પદાર્થો એક સરખા નથી હોતા. કેટલાક મૂર્ત છે અને કેટલાક અમૂર્ત છે. જેમાં વર્ણ-ગંધ-રસ-સ્પર્શ હોય તે મૂર્ત. આ મૂર્ત પદાર્થ જ ઈન્દ્રિયો વડે જાણી શકાય છે. અમૂર્ત પદાર્થ ઈન્દ્રિયો વડે જાણી શકાતા નથી.

પાંચ ઈન્દ્રિયોના વિષયો જે જુદા જુદા બતાવ્યા છે તે સર્વથા એકબીજાથી ભિન્ન નથી અને મૂળ દ્રવ્યરૂપ પણ નથી. પરંતુ તેઓ એક જ દ્રવ્યના ભિન્ન ભિન્ન ગુણો કે પર્યાયો સ્વરૂપ છે. એક જ દ્રવ્યની પરસ્પર જુદી જુદી અવસ્થાઓને જાણવામાં પાંચે ઈન્દ્રિયો પ્રવૃત્ત થાય છે.

જેમ કે એક એપલ(સફરજન) ઉદાહરણ તરીકે લઈએ. હવે પાંચે ઈન્દ્રિયો તેને કઈ રીતે જાણે તે જોઈએ.

- આંગળીથી સ્પર્શ કરી એપલનો આઠ પ્રકારના સ્પર્શમાંથી (શીત, ઉષ્ણ, રૂક્ષ, સ્નિગ્ધ, મૃદુ, કઠોર, ભારે, હલકો) કોઈ પણ એક પ્રકારનો સ્પર્શ નક્કી કરી શકાય છે. પરંતુ સ્વાદ કે ગંધ જાણી શકાતી નથી.
- જીભ વડે ચાખીને તેનો ખાટો-મીઠો-તીખો-તુરો-કડવો રસ નક્કી કરી શકાય છે.
- નાક વડે સુંઘીને તેની સુગંધ-દુર્ગંધ નક્કી કરી શકાય છે.
- આંખ તેને જોઈને તેનો લાલ, સફેદ, નીલો, પીળો કે કાળો રંગ (વર્ણ) નક્કી કરી શકે છે. અર્થાત્ જોઈ શકે છે.
- તેને ખાતા ઉત્પન્ન થતો અવાજ (શ્રોતેન્દ્રિયથી જે સાંભળી શકાય તે) પણ શ્રોતેન્દ્રિય (કાન) પકડી શકે છે.

આમ એક જ એપલમાં પાંચ પર્યાયોને તે તે ઈન્દ્રિયો દ્વારા જાણી શકાય છે. ઉપર જણાવેલા પાંચ વિષયો એક જ દ્રવ્યના અવિભાજ્ય પર્યાયો જ છે. કોઈપણ એક ઈન્દ્રિય પોતાના વિષયને જ જાણી શકે છે. બાકીના વિષયો તે ઈન્દ્રિય દ્વારા જાણી શકાતા નથી.

સ્પર્શનેન્દ્રિયમાં સ્પર્શ સિવાય બીજા કોઈ વિષય જાણવાની શક્તિ નથી. રસનેન્દ્રિયમાં રસ સિવાય બીજા કોઈ વિષયને જાણવાની શક્તિ નથી એમ બધી ઈન્દ્રિયોમાં સમજવું.

શંકા :- એક સમયે કેટલા ઉપયોગ થઈ શકે ?

સમાધાન :- ઉપયોગની ગતિ અતિ સૂક્ષ્મ હોવાથી એક જ સમયમાં થયું તેમ લાગે છે પણ ખરેખર તેનો સમય ભિન્ન ભિન્ન હોય છે. કમળના પાંદડાનો એક સાથે ગોઠવીને ઉપરાઉપર ઢગલો કરાયો હોય અને કોઈ શક્તિશાળી યુવાન એક જ ભાલાથી બધા પત્રોને એક સાથે વિંધિ નાખે ત્યારે એક જ સાથે બધા પત્રોમાં છેદ થયો તેમ જણાય છે પણ હકીકતમાં તેવું હોતું નથી, એક પત્રથી બીજા પત્ર સુધી ભાલો પહોંચે ત્યાં વચ્ચે અસંખ્યાત સમય પસાર થઈ જાય છે એ જ રીતે એક સમયે ઉપયોગ એક જ હોય છે. જે ઈન્દ્રિય પોતાના વિષયમાં પ્રવર્તે તે જ તેનો ઉપયોગ જાણવો તે સમયે બીજી ઈન્દ્રિયના જ્ઞાનનું અસ્તિત્વ જરૂર હોય પણ બીજો ઉપયોગ હોઈ શકે નહીં. તીર્થંકર પ્રભુને પણ એક સાથે બે ઉપયોગ હોય નહીં.

શંકા :- સ્પર્શ, રસ, ઘ્રાણ, વર્ણ અને શબ્દ આ પાંચ પર્યાયો (વિષયો) બધા દ્રવ્યોમાં કેમ જોવા મળતા નથી ?

સમાધાન :- દરેક દ્રવ્યમાં પાંચે પર્યાયો છે છતાં બધા એક સાથે જોવા ન મળે તેવું બને છે. પર્યાય ઉત્કટ (મંદ ન હોય) હોય તો ઈન્દ્રિય તેને પકડી શકે છે. કેટલાક દ્રવ્યોમાં પાંચ પર્યાયો ઉત્કટ રીતે અભિવ્યક્ત થાય છે અને કેટલાકમાં એક કે બે પર્યાય જ ઉત્કટ રીતે અભિવ્યક્ત થાય છે. જેમ કે સૂર્ય કે ચંદ્રથી પ્રભાનો વર્ણ જોવા મળે છે પણ તેના સ્પર્શ, રસ, ગંધ ઈન્દ્રિયોની પકડમાં આવતા નથી. એ રીતે વાયુનો સ્પર્શ અનુભવાય છે પણ રસ કે ગંધની ખબર પડતી નથી. આ ઉપરાંત ઈન્દ્રિયોની ગ્રાહ્ય શક્તિ બધા પ્રાણીઓમાં એક સરખી હોતી નથી. કૂતરો ઘણે દૂરથી ગંધને પકડી શકે છે જ્યારે મનુષ્યની પકડમાં દરેક પ્રકારની ગંધ આવતી નથી.

સૂત્ર(૨-૨૨) પ્રયોજન :- મનનો વિષય જણાવે છે.

શ્રુતમનિન્દ્રિયસ્ય ૨-૨૨

શ્રુતમનિન્દ્રિયસ્ય ૨-૨૨

શ્રુતમ્ અનિન્દ્રિયસ્ય ૨-૨૨

શબ્દાર્થ :- શ્રુતમ્ = શ્રુતજ્ઞાન, અનિન્દ્રિય = મન

સૂત્રાર્થ :- અનિન્દ્રિય (મન) નો વિષય શ્રુતજ્ઞાન છે.

ભાવાર્થ :- પાંચ ઈન્દ્રિય ઉપરાંત છઠ્ઠું મન જ્ઞાનનું સાધન છે. મનને અનિન્દ્રિય કહ્યું છે. પાંચ ઈન્દ્રિયોની જેમ બાહ્ય સાધન નથી. બાહ્ય ઈન્દ્રિયો મૂર્ત(રૂપી) પદાર્થને ગ્રહણ કરે છે. મન મૂર્ત-અમૂર્ત બધા પદાર્થોને ગ્રહણ કરે છે. મનનું કાર્ય વિચાર કરવાનું છે. આ વિચાર એ જ શ્રુતજ્ઞાન છે. અહીં શ્રુતનો અર્થ શ્રુતજ્ઞાન લીધો છે.

ઈન્દ્રિયો દ્વારા મુખ્યત્વે મતિજ્ઞાન અને દ્રવ્ય શ્રુતજ્ઞાન થાય છે જ્યારે મન દ્વારા મતિજ્ઞાન અને ભાવ શ્રુતજ્ઞાન (ચિંતન-મનન) થાય છે. સૂત્રમાં મનનો વિષય શ્રુતજ્ઞાન છે, એમ જે કહ્યું તે મુખ્યત્વે ભાવશ્રુતની અપેક્ષાએ છે.

શંકા :- મનથી મતિજ્ઞાન થાય ?

સમાધાન :- જરૂર થાય. મન દ્વારા પ્રથમ સામાન્ય રૂપે વસ્તુનું ગ્રહણ થાય છે તે મતિજ્ઞાન છે. તે પરથી ચાલતી વિચારધારા તે શ્રુતજ્ઞાન છે.

શંકા :- શરીરમાં મનનું સ્થાન ક્યાં છે ?

સમાધાન :- મન શરીરમાં સર્વત્ર છે કોઈ ખાસ એક સ્થાનમાં નથી. શરીરના જુદા જુદા સ્થાનમાં વર્તતી ઈન્દ્રિયો દ્વારા ગ્રહણ કરાયેલા બધા વિષયોમાં મનની ગતિ થાય છે. તેથી તે સમગ્ર દેહવ્યાપી છે.

સૂત્ર (૨-૨૩) પ્રયોજન :- એક ઈન્દ્રિય કોને હોય છે તે જણાવે છે.

વાય્વન્તાનામેકમ્ ૨-૨૩

વાય્વન્તાનામેકમ્ ૨-૨૩

વાયુ અન્તાનામ્ એકમ્ ૨-૨૩

શબ્દાર્થ :- વાયુ = વાયુકાય, અન્તાનામ્ = સુધીના (જીવોને), એકમ્ = એકેન્દ્રિય

સૂત્રાર્થ :- વાયુ સુધીના જીવોને એક ઈન્દ્રિય હોય છે.

ભાવાર્થ :- અહીં એક જ ઈન્દ્રિય એટલે દ્રવ્યેન્દ્રિય સમજવી. ભાવ ઈન્દ્રિયતો પ્રત્યેક જીવને પાંચ હોય છે સૂત્ર ૨-૧૩ અને ૨-૧૪માં જીવોના જે ભેદો જણાવ્યા છે તેમાં વાયુ સુધીના જે જીવો છે તેને ફક્ત એક સ્પર્શનેન્દ્રિય જ હોય છે. સૂત્ર ૨-૧૩ માં કહેલા પૃથ્વી-અપ અને વનસ્પતિ અને સૂત્ર ૨-૧૪માં કહેલા તેજો અને વાયુ એમ કુલ પાંચ પ્રકારના જીવોને એક સ્પર્શનેન્દ્રિય જ હોય છે.

શંકા :- એકેન્દ્રિય જીવોની યોનિ(જીવોનું ઉત્પત્તિ સ્થાન) કેટલી ?

સમાધાન :- પૃથ્વી-અપ-તેઉ અને વાયુની યોનિ સાત લાખ છે. પ્રત્યેક વનસ્પતિકાયની યોનિ દશ લાખ છે. સાધારણ વનસ્પતિકાયની યોનિ ચૌદ લાખ છે. એકેન્દ્રિય જીવોની કુલ યોનિ (૫૨) બાવન લાખ છે.

સૂત્ર (૨-૨૪) પ્રયોજન :- બે,ત્રણ,ચાર અને પાંચ ઈન્દ્રિયો કોને હોય તે જણાવે છે.

કૃમિપિપીલિકાભ્રમરમનુષ્યાદીનામેકૈકવૃદ્ધાનિ ૨-૨૪

કૃમિપિપીલિકાભ્રમરમનુષ્યાદીનામેકૈકવૃદ્ધાનિ ૨-૨૪

કૃમિ-પિપીલિકા-ભ્રમર-મનુષ્ય-આદીનામ્ એક એક વૃદ્ધાનિ ૨-૨૪

શબ્દાર્થ :- કૃમિ = કરમીઆ, પિપીલિકા = કીડી, ભ્રમર = ભમરો, મનુષ્ય = માનવ, આદીનામ્ = વગેરેને, વૃદ્ધાનિ = અધિક અધિક.

સૂત્રાર્થ :- કૃમિ, કીડી, ભ્રમર અને મનુષ્ય આદિ જીવોને એક એક (ઈન્દ્રિય) વધારે-વધારે હોય છે.

ભાવાર્થ :- સૂત્રમાં એકેકવૃદ્ધાન્નિ કહ્યું કેમ કે વાયુ સુધીના જીવો એકેન્દ્રિય છે. તેમાં એક વધતા કૃમિ વગેરે જીવોને બે ઈન્દ્રિય હોય છે. તેમાં એક વધતા પિપીલિકા આદિ જીવોને ત્રણ ઈન્દ્રિય હોય છે. આ રીતે ભ્રમર વગેરેને ચાર અને મનુષ્ય વગેરેનો પાંચ ઈન્દ્રિયો હોય છે.

ટૂંકમાં પૃથ્વીકાય-અપકાય-તેઉકાય-વાઉકાય અને વનસ્પતિકાય એમ પાંચ પ્રકારના સ્થાવર જીવોને સ્પર્શનેન્દ્રિય હોય છે. કૃમિ, કરમીયા, શંખ, કોડા, અળસીયા અને પોરા વગેરે જીવોને સ્પર્શનેન્દ્રિય અને રસનેન્દ્રિય એમ બે ઈન્દ્રિયો હોય છે. કીડી-જુ-મંકોડા-માંકડ-કાનખજુરા વગેરે જીવોને સ્પર્શન-રસન અને ઘ્રાણ એમ ત્રણ ઈન્દ્રિયો હોય છે. ભમરા-ભમરી-બગાઈ-વીંછી-તીડ અને માખી વગેરે જીવોને ચક્ષુ સાથે ચાર ઈન્દ્રિયો હોય છે. તથા મનુષ્ય, તિર્યચ અને નારક તથા દેવોના જીવોને શ્રોત્ર સાથે પાંચે ઈન્દ્રિયો હોય છે. આંધળા, બહેરા, બોબડા વગેરે વિકલાંગ જીવોને પણ પંચેન્દ્રિય જ સમજવા માત્ર દ્રવ્યેન્દ્રિયની ખામી જાણવી.

શંકા :- એક ઈન્દ્રિય હોય તેને એકેન્દ્રિય કહેવાય છે. આ નિયમ દ્રવ્યેન્દ્રિયની અપેક્ષાએ છે કે ભાવેન્દ્રિયની અપેક્ષાએ ?

સમાધાન :- જીવોમાં એકેન્દ્રિય આદિ વ્યવહાર દ્રવ્યેન્દ્રિયની અપેક્ષાએ છે. ભાવ ઈન્દ્રિયો દરેક પ્રાણીને પાંચ હોય છે. પરંતુ દ્રવ્યેન્દ્રિયના અભાવે તે તે ઈન્દ્રિયના વિષયનું જ્ઞાન થતું નથી.

સૂત્ર(૨-૨૫) પ્રયોજન :- ક્યા જીવો મનસહિત હોય છે તેનું નિરૂપણ નીચેના સૂત્રમાં કરે છે.

સંજ્ઞિનઃ સમનસ્કાઃ ૨-૨૫

સંજ્ઞિન : સમનસ્કાઃ ૨-૨૫

સંજ્ઞિનઃ સમનસ્કાઃ ૨-૨૫

શબ્દાર્થ :- સંજ્ઞિનઃ = સંજ્ઞી જીવો, સમનસ્કાઃ = મનવાળા

સૂત્રાર્થ:- સંજ્ઞી જીવો મનવાળા હોય છે.

ભાવાર્થ :- સૂત્ર ૨-૧૧માં સંસારી જીવો મનવાળા અને મન વગરના એમ બે પ્રકારના હોય છે તેમ જણાવ્યું. હવે ક્યા જીવો મનવાળા અને ક્યા જીવો મન વિનાના હોય તેનું સમાધાન ગ્રંથકારશ્રીએ આ સૂત્રમાં કર્યું છે. સંજ્ઞી જીવો મનવાળા હોય છે આથી અસંજ્ઞી જીવો મન રહિત છે તે સિદ્ધ થાય છે.

ભૂત, ભવિષ્ય અને વર્તમાન એ ત્રણ કાળને આશ્રયીને પોતાના હિત-અહિતનો દીર્ઘ કાળ સંબંધી વિચાર કરવાની શક્તિને દીર્ઘકાલિકી સંજ્ઞા કહેવાય છે. તે સંજ્ઞાવાળા જે જીવો છે તેને સંજ્ઞી કહેવાય છે. દેવ, નારકી, ગર્ભજમનુષ્ય અને ગર્ભજ તિર્યચ જીવો સંજ્ઞી છે.

જે જીવો ત્રણે કાળને આશ્રયીને કેવી પ્રવૃત્તિ મને હિતકારક છે અને કેવી પ્રવૃત્તિ અહિતકારક છે તેનો વિચાર કરી શકતા નથી તે જીવો અસંજ્ઞી કહેવાય છે. તે જીવો માત્ર વર્તમાન કાળ પૂરતો જ સામાન્ય વિચાર કરી શકે છે. એકેન્દ્રિયથી અસંજ્ઞી પંચેન્દ્રિય સુધીના જીવો મન વિનાના હોય છે. દીર્ઘકાલિકી સંજ્ઞા ન હોવાથી આવા જીવો અસંજ્ઞી કહેવાય છે.

સૂત્ર (૨-૨૬) પ્રયોજન :- જીવ એક શરીર છોડી બીજા શરીરને ધારણ કરવા ગમન કરે છે ત્યારે ક્યો યોગ હોય છે તે જણાવે છે અર્થાત્ વિગ્રહ ગતિમાં ક્યો યોગ હોય? તે જણાવે છે.

વિગ્રહગતૌ કર્મયોગઃ ૨-૨૬

વિગ્રહગતૌ કર્મયોગઃ ૨-૨૬

વિગ્રહગતૌ કર્મયોગઃ ૨-૨૬

શબ્દાર્થ :- વિગ્રહગતૌ = પરભવે જતાં વક્રગતિમાં, કર્મયોગ = કાર્મણકાય યોગ

સૂત્રાર્થ :- વિગ્રહગતિમાં (એક ભવમાંથી બીજા ભવમાં જતાં વચગાળાની ગતિમાં) કાર્મણ કાયયોગ હોય છે.

ભાવાર્થ:- કોઈપણ જીવને મૃત્યુ પામી બીજી ગતિમાં જવાનું હોય છે. તે સમયે પ્રત્યેક સંસારી આત્મા જેને ઔદારિકશરીર હોય તેણે ઔદારિકશરીરને છોડી જવાનું હોય છે. જીવ જ્યારે પરભવમાં જાય ત્યારે કાર્મણ અને તૈજસ એ બે શરીરો જ તેની સાથે હોય છે.

સંસારી જીવને કોઈપણ ક્રિયા કરવી હોય તો યોગની (આત્મિક શક્તિની) જરૂર પડે છે. આત્મિક શક્તિનો ઉપયોગ કરવામાં સહાયક સાધનો છે મન, વચન અને કાયા. આ ત્રણમાંથી એકની પણ સહાય વિના સંસારી જીવ પરભવમાં બે પ્રકારની ગતિથી જાય છે. એક વિગ્રહ(વળાંકવાળી) ગતિ અને બીજી અવિગ્રહ (વળાંક વગરની) ગતિ. પરભવમાં જતાં મન અને વચન ન હોવાથી એ બે યોગોનો તો સર્વથા અભાવ હોય છે. આથી પરભવમાં જતા જીવને વિગ્રહગતિમાં માત્ર કાર્મણ કાયયોગ જ હોય છે.

મન, વચન અને કાયાના યોગ કુલ ૧૫ પ્રકારના છે. આ ૧૫ ભેદો છઠ્ઠા અધ્યાયના પહેલા સૂત્રમાં વિચારીશું. મનના ચાર, વચનના ચાર અને કાયાના સાત એમ ૧૫ યોગમાંથી માત્ર કાર્મણ કાયયોગ જ વિગ્રહ ગતિમાં હોય છે. કારણકે ત્યાં પૂર્વભવનું શરીર છુટી ગયું છે અને નવા ભવનું શરીર હજુ આ જીવને પ્રાપ્ત થયું નથી. તેથી શરીર સંબંધી ઔદારિક-વૈક્રિય અને આહારક યોગો સંભવતા નથી.

શંકા :- જીવ પરભવમાં વિગ્રહ અને અવિગ્રહ એમ બે પ્રકારની ગતિથી જાય છે. વિગ્રહ ગતિથી જાય ત્યારે કાર્મણ કાયયોગની સહાય હોય છે તે સમજાયું. પરંતુ અવિગ્રહ ગતિથી જાય ત્યારે કયા યોગની સહાય હોય ?

સમાધાન :- અવિગ્રહ ગતિ એક જ સમયની હોય છે અર્થાત્ અવિગ્રહ ગતિથી જીવ એક જ સમયમાં ઉત્પત્તિ સ્થાને પહોંચી જાય છે. એક સમયની અવિગ્રહ ગતિમાં ગતિ કરવા નવી સહાય લેવી પડતી નથી. અવિગ્રહ ગતિમાં જીવને પૂર્વભવના શરીરના યોગની સહાય હોય છે.

સૂત્ર (૨-૨૭) પ્રયોજન :- આકાશમાં જીવની કે પુદ્ગલની ગતિ કેવી હોય છે તે જણાવે છે.

અનુશ્રેણિગતિ: ૨-૨૭

અનુશ્રેણિગતિ: ૨-૨૭

અનુશ્રેણિ ગતિ: ૨-૨૭

શબ્દાર્થ :- અનુશ્રેણિ = સીધી રેખા, ગતિ = જવું

સૂત્રાર્થ :- (જીવ કે પુદ્ગલની) ગતિ સીધી રેખા પ્રમાણે થાય છે.

ભાવાર્થ :- છ પ્રકારના દ્રવ્યોમાં જીવ અને પુદ્ગલ એ બે દ્રવ્યો જ ગતિશીલ છે. બંને દ્રવ્યોની ગતિ જો કોઈ બાહ્ય ઉપાધિ ન હોય તો સીધી જ થાય છે.

શ્રેણિ એટલે રેખા. અનુશ્રેણિ એટલે સીધી રેખા પ્રમાણે. લોકના મધ્ય ભાગથી ઉપર-નીચે અને આજુબાજુ આકાશ પ્રદેશોની સીધી રેખાઓ આવેલી છે. જેમ ટ્રેઈન પાટા ઉપર જ ચાલે તેમ જીવ આકાશ પ્રદેશની શ્રેણિ ઉપર જ ચાલે છે.

મૃત્યુ પછી ચાર દિશા અને ઉપર-નીચે કોઈપણ એક દિશામાં, બાંધેલા આયુષ્યના આધારે, જીવનું ગમન થાય છે.

પ્રયોજન :- સૂત્ર (૨-૨૮) સિદ્ધ જીવોની ગતિ જણાવે છે.

અવિગ્રહા જીવસ્ય ૨-૨૮

અવિગ્રહા જીવસ્ય ૨-૨૮

અવિગ્રહા જીવસ્ય ૨-૨૮

શબ્દાર્થ :- અવિગ્રહા=વિગ્રહ રહિત (સરળ), જીવસ્ય=જીવની (સંપૂર્ણ કર્મ રહિત જીવની)

સૂત્રાર્થ :- (સિદ્ધ ગતિમાં જતાં) જીવની ગતિ સરળ જ હોય છે.

ભાવાર્થ :- જીવ જ્યારે સર્વ કર્મોનો ક્ષય કરીને દેહત્યાગ કરે છે ત્યારે તે જ સ્થાનથી ઉર્ધ્વ ગતિમાં ઉપર જાય છે, અર્થાત્ વક્ર ગતિ કરતો નથી. અહીં જીવ શબ્દથી સિદ્ધ થતાં જીવો સમજવાના છે.

સૂત્ર (૨-૨૯) પ્રયોજન :- સંસારી જીવોની ગતિ તથા વિગ્રહ ગતિનો કાળ સમજાવે છે.

વિગ્રહવતી ચ સંસારિણઃ પ્રાક્ ચતુર્ભ્યઃ ૨-૨૯

વિગ્રહવતી ચ સંસારિણઃ પ્રાક્ ચતુર્ભ્યઃ ૨-૨૯

વિગ્રહવતી ચ સંસારિણઃ પ્રાક્ ચતુર્ભ્યઃ ૨-૨૯

શબ્દાર્થ :- વિગ્રહવતી = વળાંકવાળી ગતિ, સંસારિણઃ = સંસારી જીવોની, પ્રાક્ = પૂર્વે(પહેલા), ચતુર્ભ્યઃ = ચારથી

સૂત્રાર્થ :- સંસારી જીવોની વિગ્રહવાળી અને વિગ્રહવિનાની એમ બે પ્રકારની ગતિ હોય છે. વિગ્રહવાળી ગતિ વધુમાં વધુ ચારની પૂર્વે એટલે ત્રણ વક્રવાળી (ચાર સમય સુધીની) હોય છે.

ભાવાર્થ :- સંસારી જીવ જ્યારે એક ભવ પૂર્ણ કરી બીજા ભવમાં જાય ત્યારે સીધો પણ જાય (અવિગ્રહ) અને વળાંક લઈને (વિગ્રહથી) પણ જાય છે. જ્યારે ઉત્પત્તિ સ્થાન મૃત્યુ સ્થાનથી સમશ્રેણિમાં હોય ત્યારે જીવ કોઈ જાતના વળાંક વિના અવિગ્રહ ગતિથી ઉત્પત્તિ સ્થાને પહોંચી જાય છે. પરંતુ જ્યારે ઉત્પત્તિસ્થાન મૃત્યુસ્થાનથી સમશ્રેણિમાં ન હોય ત્યારે જીવને કોઈ વખત એક, કોઈ વખત બે કે કોઈ વખત ત્રણ વળાંકથી ગતિ કરવી પડે છે.

જે ગતિમાં એક વળાંક તે ગતિ એકવક્ર, બે વળાંક આવે તે દ્વિવક્ર અને ત્રણ વળાંક આવે તે ત્રિવક્ર કહેવાય છે. જીવને પરભવમાં જતાં વળાંક લેવા પડે છે તેના બે કારણો છે.

- (૧) જીવ કર્મને આધીન હોવાથી પોતાના કર્મ પ્રમાણે દિશા-વિદિશાઓમાં, આડા-અવળા સ્થાનમાં ઉત્પન્ન થવું પડે છે.
- (૨) આકાશ પ્રદેશોની શ્રેણિને અનુસારે જ ગતિ કરવાની હોય છે. સૂત્ર ૨-૨૭મા આ વાત સમજાવી છે.

એકવક્ર ગતિ બે સમયની, દ્વિવક્ર ગતિ ત્રણ સમયની, ત્રિવક્ર ગતિ ચાર સમયની અને ચતુર્વક્ર ગતિ પાંચ સમયની હોય છે. કારણ કે દરેક પ્રકારની વક્રગતિમાં પ્રથમ સમયની ગતિ તો સીધી (અવક્ર) જ હોય છે. ત્રિવક્ર અથવા ચતુર્વક્ર ગતિ સ્થાવરમાં ઉત્પન્ન થનારા જીવમાં જ હોઈ શકે છે.

આ સૂત્રની સમજ માટે પેજ નં. ૧૨૬ માં બતાવેલી આકૃતિ જુઓ. દાખલા તરીકે ત્રસનાડીની બહાર રહેલ કોઈ જીવ અધોલોકની દિશામાંથી ત્રસનાડીની અંદર અધોલોકની દિશામાં પ્રવેશ કરે, બીજા સમયે વળીને સમશ્રેણિએ ઉર્ધ્વલોકમાં આવે,

ત્રીજા સમયે વળીને સમશ્રેણિએ ત્રસનાડીની બહારની દિશામાં જાય, ચોથા સમયે વળીને સમશ્રેણિએ વિદિશામાં ઉત્પત્તિસ્થાને આવે. આ ગતિમાં ત્રણ વળાંક હોવાથી આ ગતિ ત્રિવક્ર છે.

સૂત્ર (૨-૩૦) પ્રયોજન:- અવિગ્રહ ગતિનો કાળ કેટલો ? તે જણાવે છે.

एकसमयोऽविग्रहः २-३०

એકસમયોઽવિગ્રહઃ ૨-૩૦

એક સમયઃ અવિગ્રહઃ ૨-૩૦

શબ્દાર્થ :- અવિગ્રહ = વિગ્રહ રહિત

સૂત્રાર્થ :- અવિગ્રહ (સરળ ગતિનો કાળ) એક જ સમયનો હોય છે.

ભાવાર્થ :- જે ગતિમાં વિગ્રહ ન હોય અર્થાત્ ઋજુ કે સરળ ગતિ હોય તે એક સમયની જ હોય છે. જીવને જે સ્થાને ઉત્પન્ન થવાનું છે ત્યાં એક સમયમાં પહોંચી જાય તો તે અવિગ્રહ ગતિથી જ જાય છે અને એક કરતા વધુ સમય લાગે તો પણ પ્રથમના

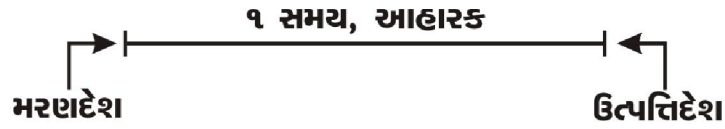

સમયે અવિગ્રહ ગતિ જ હોય છે. બાકીના સમયોમાં વિગ્રહ ગતિ હોય છે કારણ કે બીજા સમયથી વળાંક શરૂ થઈ જાય છે.

સૂત્ર(૨-૩૧) પ્રયોજન :- જીવ જ્યારે પરભવમાં જાય ત્યારે અનાહારક (આહારનો અભાવ) હોય છે. ક્યાં સુધી જીવ અનાહારક રહે ? તે આ સૂત્ર દર્શાવે છે.

एकं द्वौ वाऽनाहारकः २-३१

એકં દ્વૌ વાઽનાહારકઃ ૨-૩૧

એકં દ્વૌ વા અન્-આહારકઃ ૨-૩૧

શબ્દાર્થ :- એકં = એક, દ્વૌ = બે, વા = અથવા, અન્-આહારકઃ = આહાર વિનાનો.

૧ વક્રવાળી વિગ્રહગતિ-

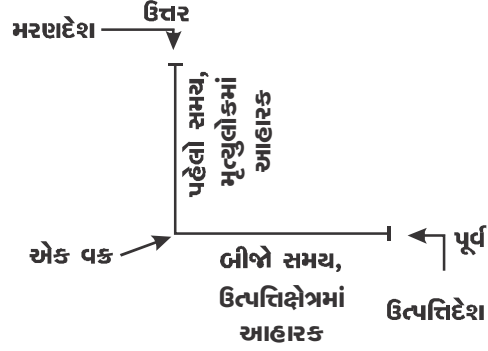

૨ વક્રવાળી વિગ્રહગતિ-

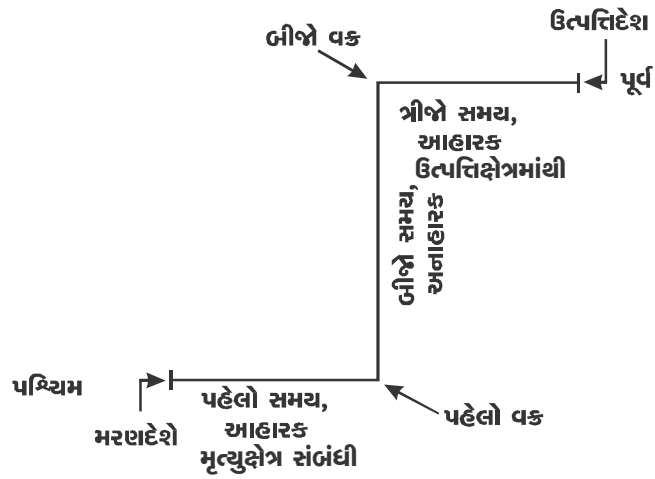

સૂત્રાર્થ : - (પરભવમાં જતાં અંતરાલગતિમાં જીવ) એક અથવા બે સમય અનાહારક હોય છે (અર્થાત્ આહાર લેતો નથી)

ભાવાર્થ :- એક ભવથી બીજા ભવમાં ઉત્પન્ન થતાં જીવને જન્મ-મરણનું સ્થાન જો એક જ લાઈનમાં આવતું હોય તો અવિગ્રહ ગતિમાં એક જ સમય થાય છે. પરંતુ જો એક વક્ર કરવી પડે ત્યાં બે સમય, બે વક્ર કરવી પડે ત્યાં ત્રણ સમય અને ત્રણ વક્ર કરવી પડે ત્યાં ચાર સમય લાગે છે.

મૃત્યુ પામીને નીકળે તે સમયે પૂર્વભવના શરીરથી જીવ આહાર લે છે અને છેલ્લા સમયે પરભવમાં પહોંચે ત્યારે તે ભવના શરીરથી આહાર લે છે. પરંતુ વચ્ચેના સમયોમાં જીવને ઔદારિક શરીર ન હોવાથી અણાહારી હોય છે. જો અંતરાલ ગતિમાં ત્રણ સમય લાગે તો એક સમય અણાહારી હોય છે અને ચાર સમય લાગે તો બે સમય અનાહારક હોય છે.

૩ વક્રવાળી વિગ્રહગતિ-

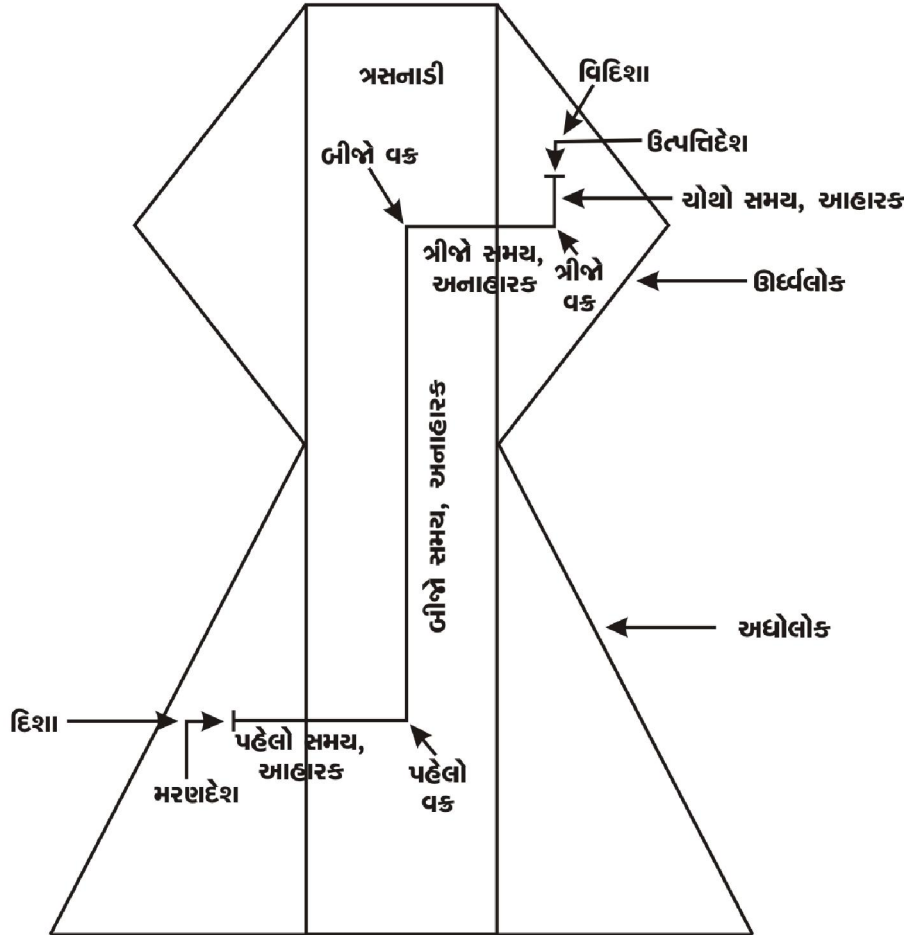

ચાર વક્રવાળી ગતિ

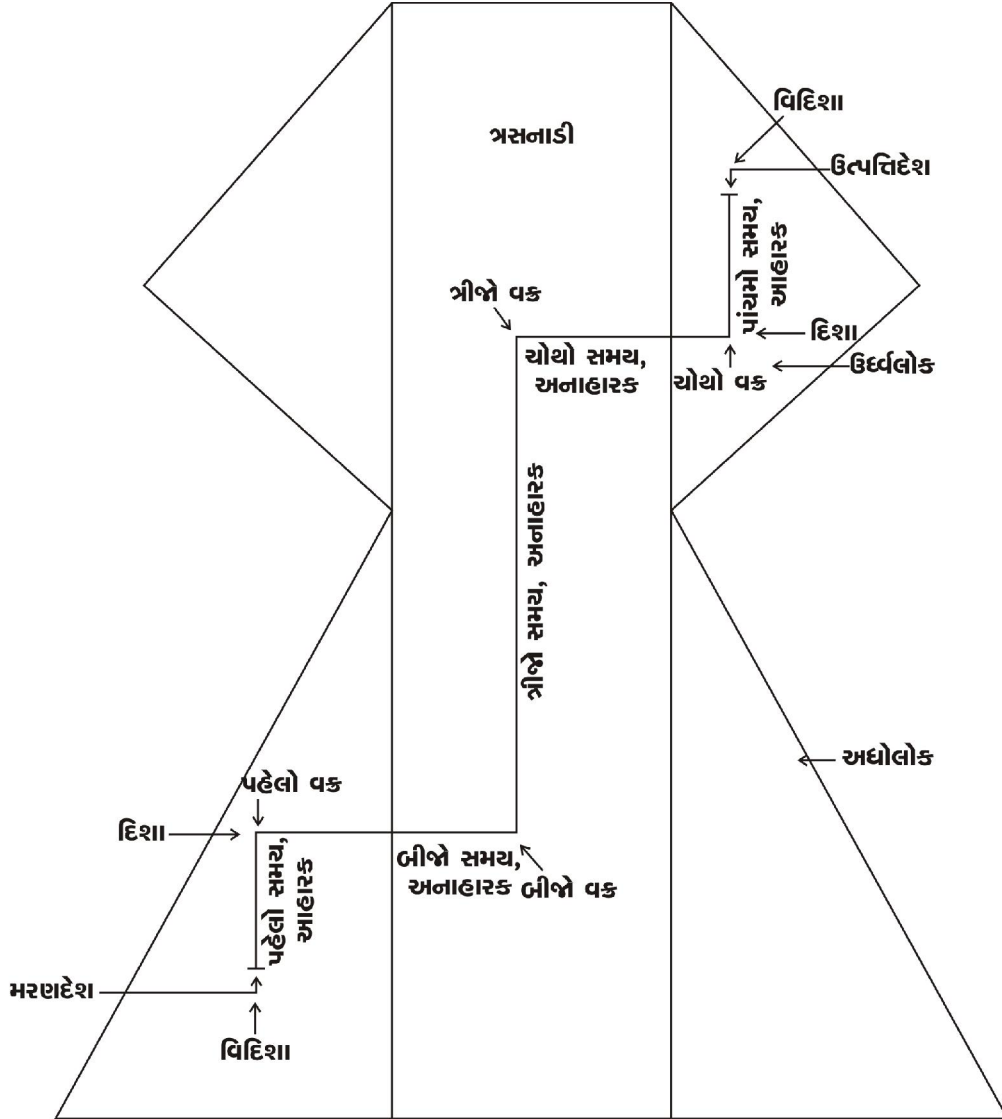

!	#	\$%&	'"()*\$%&	, - (*\$%&@#	0() *\$%&
૧ વક્રવાળી	૨	આહારક	-	આહારક	
૨ વક્રવાળી	૩	આહારક	એક સમય અનાહારક	આહારક	
૩ વક્રવાળી	૪	આહારક	બે સમય અનાહારક	આહારક	
૪ વક્રવાળી	૫	આહારક	ત્રણ સમય અનાહારક	આહારક	

સૂત્ર (૨-૩૨) પ્રયોજન :- આ સૂત્રમાં જન્મના પ્રકારો દર્શાવ્યા છે.

સંમૂર્ણનગર્ભોપપાતા જન્મ ૨-૩૨

સંમૂર્ણનગર્ભોપપાતા જન્મ ૨-૩૨

સંમૂર્ણન-ગર્ભ-ઉપપાતા: જન્મ ૨-૩૨

શબ્દાર્થ :- સંમૂર્ણન = ગર્ભથી જન્મ નથી પરંતુ તે સ્થાનનું પુદ્ગલ દ્રવ્ય આપમેળે શરીર રૂપે પરિણમે, ગર્ભ=સ્ત્રી-પુરુષના સંયોગથી ઉત્પન્ન થાય તે, ઉપપાત = ઉત્પત્તિ સ્થાનમાં રહેલા વૈક્રિય પુદ્ગલોનું સર્વપ્રથમ ગ્રહણ જેમ કે દેવ, નારક.

સૂત્રાર્થ :- સંમૂર્ણન, ગર્ભ અને ઉપપાત એમ જન્મ ત્રણ પ્રકારે છે.

ભાવાર્થ :- પૂર્વભવ પૂર્ણ થતાં જ સંસારી જીવને નવો ભવ ધારણ કરવા માટે જન્મ લેવો પડે છે. તે જન્મના સ્થાનની અપેક્ષાએ ત્રણ ભેદો છે.

(૧) સંમૂર્ણન જન્મ (૨) ગર્ભજ જન્મ અને (૩) ઉપપાત જન્મ.

સર્વપ્રાણીઓનો જન્મ આ ત્રણમાંથી કોઈપણ એક રીતે થાય છે.

- (૧) સંમૂર્ણન :- જે જન્મમાં સ્ત્રી-પુરુષના સંબંધ વિના, અમુક વાતાવરણને કારણે ઔદારિકશરીરને યોગ્ય પુદ્ગલોનું ગ્રહણ થતાં જીવ ઉત્પન્ન થાય તે સંમૂર્ણન કહેવાય. જેમ કે દીવાની નજીક ઉત્પન્ન થતા કૂદા (ઉડતા જીવો)
- (૨) ગર્ભજ :- સ્ત્રી-પુરુષના સંબંધથી (રૂધિર અને શુક્રના મિશ્રણથી) જીવનો જન્મ થાય તે ગર્ભજ કહેવાય.
- (૩) ઉપપાત :- ઉત્પત્તિ સ્થાનમાં રહેલા વૈક્રિયપુદ્ગલોનું સર્વ પ્રથમ ગ્રહણ તે ઉપપાતજન્મ. સંસારિક સંબંધ કારણ નથી. દેવો કૂલની શય્યામાં અને નારકો કુંભીમાં જે રીતે જન્મે તે ઉપપાતજન્મ કહેવાય.

સૂત્ર (૨-૩૩) પ્રયોજન :- જીવના ઉત્પત્તિ સ્થાન (યોનિ)ના ભેદો જણાવે છે.

સચિત્તશીતસંવૃતા: સેતરા મિશ્રાશ્ચૈકશસ્તદ્યોનય: ૨-૩૩

સચિત્તશીતસંવૃતા: સેતરા મિશ્રાશ્ચૈકશસ્તદ્યોનય: ૨-૩૩

સચિત્ત-શીત-સંવૃતા: સેતરા મિશ્રા: ચ એકશ: તત્ યોનય: ૨-૩૩

શબ્દાર્થ :- સચિત્ત=જીવવાળી, સંવૃત=ઢંકાયેલી, સેતરા=પ્રતિપક્ષી, એકશ:= એક એક કરીને, મિશ્ર= શીતોષ્ણ, તત્ = તે (જન્મની), યોનય:=ઉત્પત્તિ સ્થાનો.

જીવોના પ્રકાર	મૂળ ભેદ	વર્ણ-ગંધ-રસ-સ્પર્શ-સંસ્થાન $૫ \times ૨ \times ૫ \times ૮ \times ૫ =$	(મૂળભેદની સંખ્યા) $\times (૨૦૦૦)$ $=$ કુલ યોનિ
પૃથ્વીકાય	૩૫૦	૨૦૦૦	૭ લાખ
અપકાય	૩૫૦	૨૦૦૦	૭ લાખ
તેઉકાય	૩૫૦	૨૦૦૦	૭ લાખ
વાઉકાય	૩૫૦	૨૦૦૦	૭ લાખ
પ્રત્યેક વનસ્પતિકાય	૫૦૦	૨૦૦૦	૧૦ લાખ
સાધારણ વનસ્પતિકાય	૭૦૦	૨૦૦૦	૧૪ લાખ
બેઈન્દ્રિય	૧૦૦	૨૦૦૦	૨ લાખ
તેઈન્દ્રિય	૧૦૦	૨૦૦૦	૨ લાખ
ચઉરિન્દ્રિય	૧૦૦	૨૦૦૦	૨ લાખ
દેવતા	૨૦૦	૨૦૦૦	૪ લાખ
નારકી	૨૦૦	૨૦૦૦	૪ લાખ
તિર્યચ પંચેન્દ્રિય	૨૦૦	૨૦૦૦	૪ લાખ
મનુષ્ય	૭૦૦	૨૦૦૦	૧૪ લાખ
કુલ			૮૪ લાખ

સૂત્રાર્થ :- (જીવોની યોનિ) ઉત્પત્તિ સ્થાન સચિત્ત-શીત-સંવૃત્ત એ ત્રણ પ્રકારે તથા એ ત્રણના પ્રતિપક્ષી (અચિત્ત-ઉષ્ણ-વિવૃત્ત) તથા મિશ્ર (સચિત્તાચિત્ત-શીતોષ્ણ અને સંવૃત્ત વિવૃત્ત) એમ કુલ નવ પ્રકારે હોય છે.

ભાવાર્થ :- યોનિ એટલે ઉત્પત્તિ સ્થાન. ઉત્પત્તિસ્થાનો અસંખ્ય છે. જે જે સ્થાનોમાં કંઈ સમાનતા હોય તે સમાનતાને આશ્રયીને તેઓનું એક સ્થાન હોય છે. આવી સમાનતા શાસ્ત્રીય રીતે બે પ્રકારે જણાવી છે.

(૧) વર્ણ-ગંધ-રસ-સ્પર્શ-સંસ્થાન એ પાંચની સમાનતાના આધારે જે ઉત્પત્તિ સ્થાન હોય તે સર્વ એક યોનિ ગણાય છે. એવી કુલ ૮૪ લાખ યોનિ છે.

(૨) સચિત્ત - શીત અને સંવૃત્તતાની દૃષ્ટિએ નવ ભેદે યોનિ ગણાવી છે.

પ્રથમ ત્રણ ભેદ :- (૧) સચિત્ત (૨) અચિત્ત (૩) મિશ્ર-(સચિત્ત-અચિત્ત)

બીજા ત્રણ ભેદ :- (૧) શીત (૨) ઉષ્ણ (૩) મિશ્ર - (શીતોષ્ણ)

ત્રીજા ત્રણ ભેદ :- (૧) સંવૃત્ત (૨) વિવૃત્ત (૩) મિશ્ર - (સંવૃત્ત-વિવૃત્ત)

સચિત્ત :- જે યોનિ જીવ પ્રદેશોથી અધિષ્ઠિત-(વ્યાપ્ત) હોય.

અચિત્ત :- જે યોનિ જીવ પ્રદેશોથી વ્યાપ્ત ન હોય. (Devoid Of living Entities)

મિશ્ર :- જે યોનિના કેટલાક ભાગમાં જીવ અધિષ્ઠિત હોય અને કેટલાક ભાગમાં જીવ અધિષ્ઠિત ન હોય

શીત:- જે યોનિ શીત સ્પર્શયુક્ત હોય

ઉષ્ણ :- જે યોનિ ઉષ્ણ (Warm) સ્પર્શયુક્ત હોય

મિશ્ર :- જે યોનિનો અમુકભાગ શીત અને અમુક ભાગ ઉષ્ણ હોય

સંવૃત્ત :- જે યોનિ ઢંકાયેલી (Covered) હોય

અસંવૃત્ત :- જે યોનિ ખુલ્લી (Uncovered) હોય

મિશ્ર :- જે યોનિ અમુક અંશે ઢંકાયેલી અને અમુક અંશે ખુલ્લી હોય.

જીવોના પ્રકાર	યોનિના પ્રકાર
(૧) નારક અને દેવ	અચિત્ત
(૨) ગર્ભજ મનુષ્ય અને ગર્ભજ તિર્યચ	સચિત્ત + અચિત્ત
(૩) એકેન્દ્રિયથી ચતુરિન્દ્રિય તથા સંમૂર્ણિમ મનુષ્ય	મિશ્ર
(૪) ગર્ભજ મનુષ્ય - ગર્ભજ તિર્યચ તથા દેવ	શીતોષ્ણ (મિશ્ર)
(૫) તેઉકાય (અગ્નિકાય)	ઉષ્ણ
(૬) એકેન્દ્રિય થી ચતુરિન્દ્રિય તથા નારક	શીત-ઉષ્ણ-મિશ્ર
(૭) દેવ, નારક તથા એકેન્દ્રિય	સંવૃત્ત
(૮) વિકલેન્દ્રિય તથા સંમૂર્ણિમ પંચેન્દ્રિય	વિવૃત્ત
(૯) ગર્ભજ મનુષ્ય અને ગર્ભજ તિર્યચ	મિશ્ર

સૂત્ર(૨-૩૪) પ્રયોજન :- કયા જીવોને ગર્ભરૂપ જન્મ હોય છે.

જરાચ્વળ્લપોતજાનાં ગર્ભઃ ૨-૩૪

જરાચ્વણ્ણપોતજાનાં ગર્ભઃ ૨-૩૪

જરાયુ - અંડ - પોતજાનાં ગર્ભઃ ૨-૩૪

શબ્દાર્થ :- જરાયુ = માંસ અને લોહીથી ભરેલું જાળ જેવું આવરણ, અંડજ = ઈંડામાંથી ઉત્પત્તિ, પોતજ = આવરણ નથી. ગર્ભ = ગર્ભપણે જન્મ.

સૂત્રાર્થ :- જરાયુ, અંડજ અને પોતજ પ્રાણીઓને ગર્ભરૂપ જન્મ હોય છે.

ભાવાર્થ :- સૂત્રમાં જણાવ્યા પ્રમાણે ગર્ભજ અર્થાત્ યોનિ દ્વારેથી જન્મ પામતા જીવો ત્રણ પ્રકારના છે. ગર્ભજ, અંડજ અને પોતજ

જરાયુ :- ગર્ભાશયમાં જીવની ઉપર રહેલું માંસ અને લોહીનું પડલ અર્થાત્ જીવ

ઉપર વીંટાયેલો પારદર્શક પડદાને ગુજરાતીમાં ઓળ અને શાસ્ત્રની ભાષામાં જરાયુ કહેવાય છે. મનુષ્ય, ગાય, ભેંસ, બળદ, બકરી, ઘોડો, ઊંટ, હરણ, વાઘ, સિંહ, રીંછ, કુતરો, બિલાડી વગેરે જરાયુ છે.

અંડજ :- ઈંડા સ્વરૂપ જન્મ હોય છે. સર્પ, ચંદનઘો, ગરોળી, માછલી, કાચબો, મગર, હંસ, પોપટ, કબુતર, કાગડો, મોર વગેરે અંડજ છે.

પોતજ :- કોઈપણ પ્રકારના આવરણથી વીંટાયા વિના, યોનિમાર્ગથી જન્મે. જેમકે હાથી, સસલુ, નોળીયો, ઉંદર પોતજ કહેવાય છે.

ઉપરના ત્રણે પ્રકારો ગર્ભજ છે કારણ કે તેમાં સ્ત્રી-પુરૂષના સંબંધની અવશ્ય અપેક્ષા હોય છે.

સૂત્ર (૨-૩૫) પ્રયોજન:- ઉપપાત જન્મ ક્યા જીવોનો હોય છે ?

નારકદેવાનામુપપાતઃ ૨-૩૫

નારકદેવાનામુપપાતઃ ૨-૩૫

નારક-દેવાનામ્ ઉપપાતઃ ૨-૩૫

શબ્દાર્થ :- નારક = નારકી, દેવ = દેવલોકના જીવ, ઉપપાત = વૈક્રિય પુદ્ગલો ગ્રહણ કરીને જન્મે.

સૂત્રાર્થ :- નારક અને દેવોનો ઉપપાત જન્મ હોય છે.

ભાવાર્થ :- નારક અને દેવ એ બે પ્રકારના જીવોનો ઉપપાત જન્મ હોય છે. દેવ અને નારક પોતપોતાના ઉત્પન્ન થવાના ચોક્કસ સ્થાનોમાં અંતર્મુહૂર્તમાં જ ઉત્પન્ન થઈ જન્મ પામતા હોવાથી તેમનો જન્મ ઉપપાત કે ઔપપાતિક (Sudden Manifestation & Spontaneous Emergence) કહેવાય છે.

દેવલોકમાં અમુક સ્થળે વિશિષ્ટ પ્રકારની શય્યા હોય છે. જેમાં ઉત્પન્ન થયેલો જીવ પોતાના શરીરની ઉંચાઈ, કાંતિ, યુવાવસ્થા વગેરે પૂર્ણ કરીને અંતર્મુહૂર્તમાં જન્મ લે છે. પ્રબળ પુણ્યના પરિણામે તેમને ગર્ભના દુઃખનો અનુભવ કરવો પડતો નથી, નારકોને ઉત્પન્ન થવા માટે ગોખલાના આકારનાં સ્થાનો હોય છે જેને કુંભી કહેવામાં

આવે છે. તેઓ પણ દેવોની જેમ અંતર્મુહૂર્તમાં જ શરીરની ઉંચાઈ વગેરે પૂર્ણ કરી જન્મ લે છે. પાપની પ્રબળતાના કારણે તે સમયે નારકીના જીવોને અત્યંત દુઃખ થાય છે.

સૂત્ર (૨-૩૬) પ્રયોજન :- સંમૂર્ણ જન્મ કોને હોય છે ?

શેષાણાં સમ્મૂર્ણનમ્	૨-૩૬
શેષાણાં સમ્મૂર્ણનમ્	૨-૩૬
શેષાણાં સમ્મૂર્ણનમ્	૨-૩૬

શબ્દાર્થ :- શેષાણાં = બાકીના, સમ્મૂર્ણનમ્ = માતા-પિતાના સંયોગ વિના આપમેળે શરીર રૂપે પરિણમે.

સૂત્રાર્થ :- બાકીના (ઉપરના બે સૂત્રોમાં કહ્યા સિવાયના) જીવોને સંમૂર્ણ જન્મ હોય છે.

ભાવાર્થ :- ઉપરના બે સૂત્રોમાં ગર્ભજ, તિર્યચ અને ગર્ભજ મનુષ્યો તથા નારકો-દેવોના જન્મની વાત કરી. બાકી રહેલા એકેન્દ્રિય, વિકલેન્દ્રિય, અસંજી પંચેન્દ્રિય જીવોનો જન્મ સંમૂર્ણ જ હોય છે. સ્ત્રી-પુરુષના સંસર્ગ વિના જ ઉત્પન્ન થાય છે. જન્મ લાયક સામગ્રી જ્યાં મળી જાય, તથા માટી, પાણી, મલિન પદાર્થો વગેરે અનેક સ્થાનોમાં જન્મ થઈ જાય તેને સંમૂર્ણ જન્મ કહેવાય છે.

સંમૂર્ણ પ્રાણીઓ નપુંસકવેદવાળા જ હોય છે. નપુંસકોથી દ્રવ્ય મૈથુન શક્ય જ નથી. તેમની મૈથુન ચેષ્ટામાં મૈથુન સંજ્ઞા તથા પૂર્વકૃત સંસ્કારો નિમિત્તભૂત છે.

શંકા :- તીડ, માખી, વીંછી વગેરે જીવોમાં મૈથુન સેવન જણાય છે તો તેના ગર્ભજ જન્મને બદલે સંમૂર્ણ જન્મ કેમ કહ્યો ?

સમાધાન :- તીડ વગેરે જીવોમાં ભાવથી મોહનીય કર્મના ઉદયથી ત્રણે વેદ હોવા છતાં દ્રવ્યથી નપુંસક અવસ્થા હોય છે. આવા જીવો મૈથુન સંજ્ઞાના સંસ્કારને લીધે તેવી ચેષ્ટાઓ કરતા હોવા છતાં ત્યાં આવા પ્રકારની મૈથુનની ચેષ્ટાથી ગર્ભની સંભાવના જ નથી.

જેમ બે પુરૂષો, બે સ્ત્રીઓ કે બે નપુંસકો મોહના પ્રબળ ઉદયથી ઘણીવાર મૈથુન સેવનરૂપ ચેષ્ટા કરે તો ગર્ભ રહેતો નથી, એમ સંમૂર્ણન જીવો નપુંસક હોવાથી તેમનો જન્મ ગર્ભરૂપ સંભવતો જ નથી પણ સંમૂર્ણન જન્મ જ હોય.

શંકા :- કીડી, મધમાખી આદિ ઈંડા મૂકતા જોવા મળે છે તો તેમનો ગર્ભરૂપ જન્મ કેમ નહિ ? સંમૂર્ણન જન્મ કેમ ?

સમાધાન :- કીડી-માખી વગેરે જીવો જ્યાં રહે છે ત્યાં તેમની આસપાસ તે જીવોના સૂક્ષ્મ મળ ખરડાયેલા રહે છે. તે મળમાં તે જીવોની જાતના બારીક કણો ઉત્પન્ન થાય છે તે કણો અપકવ સ્થિતિમાં હોય ત્યારે બારીક સફેદ ઈંડા જેવા જણાય છે પછી તેમાંથી રૂપાંતર થઈ જન્મ થાય છે. જેમ મનુષ્યના મળમાં સંમૂર્ણિમ જીવો ઉત્પન્ન થાય છે તેમ કીડી, માખીમાં પણ સંમૂર્ણિમ જીવોની જ ઉત્પત્તિ સમજવી.

સૂત્ર (૨-૩૭) પ્રયોજન :- આગળના સૂત્રોમાં જીવના ઉત્પત્તિ સ્થાન અને જન્મના ભેદો જણાવ્યા પછી આ સૂત્રમાં જન્મ ધારણ કરનાર શરીર કેટલા પ્રકારના છે તે જણાવે છે.

ઔદારિકવૈક્રિયાહારકતૈજસકાર્મણાનિ શરીરાણિ ૨-૩૭

ઔદારિકવૈક્રિયાહારકતૈજસકાર્મણાનિ શરીરાણિ ૨-૩૭

ઔદારિક-વૈક્રિય-આહારક-તૈજસ-કાર્મણાનિ શરીરાણિ ૨-૩૭

શબ્દાર્થ :- ઔદારિક = ઔદારિક શરીર - જેનું છેદન ભેદન થઈ શકે.

વૈક્રિય = વૈક્રિય શરીર - નાના, મોટા એવા વિવિધ રૂપ લઈ શકે.

આહારક = આહારક શરીર - ચોદ પૂર્વધર મુનિ ધારણ કરી શકે.

તૈજસ = તૈજસ શરીર - ખોરાક પચાવવામાં કારણભૂત તૈજસ શરીર.

કાર્મણ = કાર્મણ શરીર - આત્મા ઉપર લાગેલા કર્મો એ જ શરીર.

ભાવાર્થ :- કોઈપણ જીવ પરભવમાં ઉત્પન્ન થયા પછી સર્વ પ્રથમ આહાર ગ્રહણ કરે છે અને જીવન જીવવાના આધારભૂત શરીર બનાવે છે. હાડકાં, માંસ, ચરબી, રૂધીર વગેરે સાત ધાતુઓનું બનેલું જે શરીર તે ઔદારિકશરીર. ઔદારિકશરીરના પુદ્ગલો અન્ય સર્વ શરીરના પુદ્ગલોથી વધારે સ્થુલ હોય છે.

દેવ અને નારકો સિવાય સર્વ જીવનું મૂળ શરીર ઔદારિક હોય છે. હવે આપણે પાંચ પ્રકારના શરીરો વિષે થોડી સમજણ મેળવીએ.

- (૧) ઔદારિક શરીર :- ઉદાર એટલે સ્થૂલ. ઉદાર(સ્થૂલ) પુદ્ગલોથી બનેલું શરીર ઔદારિક. ઔદારિક શરીરના પુદ્ગલો અન્ય શરીરના પુદ્ગલોથી વધારે સ્થૂલ હોય છે. દેવ અને નારક સિવાય સર્વ જીવોનું મૂળ શરીર ઔદારિક હોય છે.
- (૨) વૈક્રિય શરીર :- જે શરીર નાનામાંથી મોટું, મોટામાંથી નાનું, એકમાંથી અનેક, અનેકમાંથી એક એમ વિવિધ સ્વરૂપે બનાવી શકાય તે વૈક્રિય.

વૈક્રિય શરીરના બે ભેદ છે. (૧) ભવપ્રત્યય (પ્રત્યય એટલે નિમિત્ત) અને (૨) લબ્ધિપ્રત્યય.

દેવ નારકના જીવોને ભવપ્રત્યયક વૈક્રિયશરીર હોય છે. અર્થાત્ દેવ કે નારક રૂપે જન્મ થતાં જ વૈક્રિય શરીર ઉત્પન્ન થાય અને છેક મૃત્યુ સુધી વૈક્રિયશરીર જ હોય. વૈક્રિય લબ્ધિ પ્રાપ્ત કરનાર કોઈ મનુષ્ય (કે તિર્યચને) લબ્ધિ પ્રત્યયિક વૈક્રિયશરીર હોય છે. વૈક્રિયશરીરધારી પોતાની ઈચ્છા પ્રમાણે વિવિધરૂપે શરીર બનાવી શકે, દા.ત. રાવણ.

- (૩) આહારક શરીર :- ચૌદ પૂર્વધર મુનિ જે શરીરની રચના કરે તે આહારક શરીર. ચૌદ પૂર્વધરમુનિ એક હાથ પ્રમાણ સૂક્ષ્મ અને દિવ્ય શરીર બનાવીને તે શરીરને તીર્થકરની ઋદ્ધિ જોવા અથવા તીર્થકરોને પ્રશ્ન પૂછવા પોતાના શરીરને મહાવિદેહમાં મોકલે છે. ચૌદ પૂર્વધર દરેક મુનિ આ શરીર ન બનાવી શકે. જેમને આહારક લબ્ધિ પ્રાપ્ત થઈ હોય તે જ મુનિ આ શરીર બનાવી શકે. પરંતુ આહારક લબ્ધિ ચૌદ પૂર્વધર મુનિને જ પ્રાપ્ત થાય, તે સિવાય કોઈને પ્રાપ્ત ન થાય એ નિયમ છે.
- (૪) તૈજસ શરીર :- ખાધેલા ખોરાકને પચાવવામાં કારણભૂત શરીર તૈજસ શરીર કહેવાય છે. આપણા શરીરમાં અને જઠરાગ્નિમાં જે ગરમી રહેલી છે તે પણ એક જાતનું શરીર છે. જો આ શરીર ન હોય તો આપણે ખોરાકને પચાવી જ ન શકીએ અને આપણા શરીરમાં ગરમી પણ ટકી ન શકે. મૃત્યુ થતાં તૈજસ શરીર ન હોવાથી શરીર (ઔદારિક શરીર) ઠંડુ પડી જાય છે. તૈજસ શરીરના સહજ શરીર અને લબ્ધિ પ્રત્યય શરીર એમ બે ભેદ છે. ઉપર સમજાવ્યા પ્રમાણે જન્મથી

જે તૈજસ શરીર છે તે સહજ શરીર કહેવાય છે. આ શરીર સંસારમાં સર્વ પ્રાણીઓને હોય છે. વિશિષ્ટ તપ આદિ થી ઉત્પન્ન થતી તેજોલબ્ધિ (તેજોલેશ્યા) તે લબ્ધિ પ્રત્યય તૈજસ શરીર છે, જેના બે પ્રકાર છે. શીતલેશ્યા અને તેજોલેશ્યા. ઉષ્ણ તેજોલબ્ધિ અન્ય જીવને બાળી શકે છે અર્થાત્ ઘણું નુકશાન કરી શકે છે અને શીત તેજોલબ્ધિના ઉપયોગથી અન્ય જીવ ઉપર ઉપકાર થાય છે. જેમકે વૈશિકાયન તાપસે ગોશાળાને મારવા તેના ઉપર તેજોલેશ્યા મૂકી, પરંતુ મહાવીર ભગવાને શીતલેશ્યા મૂકીને તેને બચાવી લીધો.

(પ) કાર્મણ શરીર :- આત્માની સાથે ક્ષીરનીરવત્(દુધ અને પાણીની જેમ) એકમેક થયેલા કર્મોનો સમૂહ એ જ કાર્મણ શરીર છે. આત્મા સાથે બંધાયેલા કર્મો એ જ કાર્મણ શરીર. તૈજસ અને કાર્મણ, આ બે શરીર દરેક જીવને અવશ્ય હોય છે. જીવનો સંસાર અનાદિથી હોવાથી આ શરીર પણ અનાદિથી છે. ભવાંતરમાં પણ આ બે શરીર સાથે જ આવે છે. મોક્ષ થાય ત્યારે જ આ બે શરીર છુટાં પડે છે. સિદ્ધના જીવોને કોઈ શરીર હોતાં નથી. એક જીવને એકી સાથે ઓછામાં ઓછા બે અને વધુમાં વધુ ચાર શરીર હોઈ શકે છે.

ત્રણ શરીર હોય ત્યારે તૈજસ, કાર્મણ, ઔદારિક અથવા તૈજસ, કાર્મણ, વૈક્રિય.

ચાર શરીર હોય ત્યારે તૈજસ, કાર્મણ, ઔદારિક, વૈક્રિય અથવા તૈજસ, કાર્મણ, ઔદારિક અને આહારક હોય.

વૈક્રિય અને આહારક શરીર એકી સાથે ન હોય એટલે એક સાથે પાંચ શરીર હોતા નથી.

શંકા :- ઔદારિક શબ્દ ઉદાર ઉપરથી બન્યો છે. તો ઉદારનો અર્થ શું ?

સમાધાન :- ઉદાર એટલે દીલાવર. કોઈ ન આપી શકે તે ઉદાર વૃત્તિવાળો આપે. ઔદારિક શરીર જીવને મોક્ષ આપી શકે છે. માટે મનુષ્યના સાત ધાતુવાળા શરીરને ઔદારિક શરીર કહેવાય છે. ઉદાર એટલે સૌથી મોટું. વૈક્રિય શરીર ૫૦૦ ધનુષ્યનું મોટામાં મોટું હોય. આહારક શરીર એક હાથ પ્રમાણ હોય છે. જ્યારે ઔદારિક શરીર વનસ્પતિ જીવોને આશ્રયી ૧૦૦૦ યોજનથી અધિક હોય છે.

સૂત્ર (૨-૩૮) પ્રયોજન :- પાંચ શરીરોમાં સૂક્ષ્મતાનો ક્રમ.

પરં પરં સૂક્ષ્મમ્	૨-૩૮
પરં પરં સૂક્ષ્મમ્	૨-૩૮
પરં પરં સૂક્ષ્મમ્	૨-૩૮

શબ્દાર્થ :- પરં પરં = પછી પછીના, સૂક્ષ્મમ્ = સૂક્ષ્મ છે. અર્થાત્ પુદ્ગલોની સઘનતા રૂપ છે એમ સૂચવે છે.

સૂત્રાર્થ :- (આ પાંચ શરીરમાં પૂર્વના શરીરથી) પછી પછીનું શરીર વધારે સૂક્ષ્મ છે.

ભાવાર્થ :- ઔદારિકથી વૈક્રિય શરીર સૂક્ષ્મ છે. વૈક્રિયથી આહારક શરીર સૂક્ષ્મ છે. આહારકથી તૈજસ શરીર સૂક્ષ્મ છે અને તૈજસ શરીરથી કાર્મણ શરીર સૂક્ષ્મ છે. અહીં સૂક્ષ્મતા કે સ્થૂળતાનો સંબંધ 'સઘનતા' સાથે છે. સઘનતા એટલે અધિક પુદ્ગલોનો અલ્પ પરિમાણમાં (કદમાં) સમાવેશ. ટૂંકમાં પુદ્ગલોનું પરિમાણ જેમ વધુ તેમ તેની સૂક્ષ્મતા વધુ. જેમ કે લાકડાનો એક ટુકડો અને તે જ પ્રમાણમાં લોખંડનો ટુકડો લઈએ તો બંનેના પરિમાણ સમાન દેખાતાં હોવા છતાં પુદ્ગલ દ્રવ્ય લોખંડમાં અધિક હોવાથી તે સઘન લાગશે. આ સઘનતા તે જ સૂક્ષ્મતા. આ જ રીતે ઉત્તર ઉત્તર શરીરો પૂર્વ પૂર્વ શરીરની અપેક્ષાએ સૂક્ષ્મ કહ્યા છે.

શંકા :- ઔદારિક શરીર એક હજાર યોજન પ્રમાણ ઉંચુ હોઈ શકે છે. વૈક્રિય શરીર તો એક લાખ યોજન પ્રમાણ ઉંચાઈ ધારણ કરી શકે છે તો તેને સૂક્ષ્મ કેમ કહો છો ?

સમાધાન :- તમારી શંકા સમજી શકાય છે. પરંતુ તેનું સમાધાન એ છે કે પ્રમાણની દૃષ્ટિએ વૈક્રિય શરીર ઘણું ઉંચુ હોઈ શકે છે. છતાં અદૃશ્યપણાને કારણે સૂક્ષ્મ જ છે. ઈચ્છા પૂર્વક વિકુર્વાય (બનાવાય) ત્યારે તે દૃશ્ય બને છે, નિત્ય નહીં. તેથી તેને સૂક્ષ્મ માનવામાં કોઈ દોષ નથી.

સૂત્ર (૨-૩૯) પ્રયોજન :- પાંચ શરીરોમાં પ્રદેશો અંગેની વિચારણા.

પ્રદેશતોઽસંખ્યેયગુણં પ્રાક્ તૈજસાત્ ૨-૩૯

પ્રદેશતોઽસંખ્યેયગુણં પ્રાક્ તૈજસાત્ ૨-૩૯

પ્રદેશતઃ અસંખ્યેયગુણં પ્રાક્ તૈજસાત્ ૨-૩૯

શબ્દાર્થ :- પ્રદેશતઃ = પ્રદેશ વડે. અહીં પ્રદેશનો અર્થ સ્કંધ લીધો છે

સ્કંધ એટલે અનંત પરમાણુનો બનેલો પૂંજ

અસંખ્યેય ગુણં = અસંખ્યાત ગણું, પ્રાક્ = પહેલાનું, તૈજસાત્ = તૈજસ શરીરની.

સૂત્રાર્થ :- તૈજસની પહેલાના (એટલે કે આહારક સુધીનાં) શરીરો પ્રદેશોની અપેક્ષાએ અસંખ્યાતગુણા છે.

ભાવાર્થ :- જેના બે વિભાગ ન થઈ શકે તેવો અંતિમ સૂક્ષ્મ ભાગ તે પ્રદેશ. એમ પ્રદેશ શબ્દનો અર્થ પ્રસિદ્ધ છે. પરંતુ અહીં પ્રદેશનો અર્થ સ્કંધ છે. આ સૂત્ર કહે છે કે તૈજસ શરીરની પૂર્વના ત્રણ શરીરો (ઔદારિક, વૈક્રિય અને આહારક), પ્રદેશ વડે અસંખ્યાતગુણા છે. ઔદારિક શરીરમાં જેટલા પ્રદેશો (સ્કંધો) હોય છે તેનાથી અસંખ્યગુણા પ્રદેશો વૈક્રિય શરીરમાં વધારે હોય છે. જેટલા વૈક્રિય શરીરના પ્રદેશો છે તેનાથી અસંખ્યાતગુણા આહારક શરીરના પ્રદેશો હોય છે. અહીં પૂર્વ શરીર કરતા ઉત્તર ઉત્તર બંને શરીરના પ્રદેશ (સ્કંધ) અસંખ્યાતગુણા કહ્યા છે. તેનું કારણ એ છે કે ઉત્તરોત્તર શરીર વધારે ઘનીભૂત હોય છે.

જેમ સમાન ક્ષેત્રમાં રહેલા ૩ (Cotton) કરતા સોનાના પુદ્ગલો વધારે હોય છે. કારણ કે ૩ શિથિલ છે અને સુવર્ણ ઘન છે. તે જ રીતે ઔદારિક શરીર કરતા વૈક્રિય શરીર ઘન છે. તેની અપેક્ષાએ આહારક શરીર વધુ ઘન અર્થાત્ સૂક્ષ્મ છે.

શંકા :- ઔદારિક શરીર ઉત્કૃષ્ટથી એક હજાર યોજન છે. વૈક્રિય શરીરનું પ્રમાણ એક લાખ યોજન છે. શું તેથી જ તેને અસંખ્યાતગણું કહ્યું છે ?

સમાધાન :- ના શરીરની અવગાહના સાથે પ્રદેશોની સંખ્યાને કોઈ સંબંધ નથી.

ઔદારિક શરીરની ઉત્કૃષ્ટ અવગાહના કરતા પણ વૈક્રિય શરીરની જઘન્ય અવગાહનાના પ્રદેશો અસંખ્યાતગુણા છે.

વૈક્રિય શરીરના પ્રદેશોથી આહારક શરીરના પ્રદેશો અસંખ્યાતગુણા છે. આહારક શરીર તો ફક્ત એક હાથ પ્રમાણ જ હોય છે. તો પણ પ્રદેશો અસંખ્યાતગુણા છે.

સૂત્ર (૨-૪૦) પ્રયોજન :- તૈજસ-કાર્મણ શરીરમાં પ્રદેશોની વિચારણા કરે છે.

અનન્તગુણે પરે	૨-૪૦
અનન્તગુણો પરે	૨-૪૦
અનન્તગુણો પરે	૨-૪૦

શબ્દાર્થ :- અનન્તગુણે = અનન્તગુણા, પરે = પછીના બે

સૂત્રાર્થ :- (આહારક શરીર) પછીના બંને શરીરોના પ્રદેશો (સ્કંધો) અનન્તગુણા છે.

ભાવાર્થ :- તૈજસ અને કાર્મણ છેલ્લા બે શરીર, પ્રદેશોની અપેક્ષાએ પૂર્વ-પૂર્વના શરીર કરતા અનન્તગુણા છે. આહારક શરીરના પ્રદેશોથી તૈજસ શરીરના પ્રદેશો અનન્તગુણા છે. તૈજસ શરીરના પ્રદેશો કરતાં કાર્મણ શરીરના પ્રદેશો અનન્તગુણા છે.

સૂત્ર (૨-૪૧) પ્રયોજન :- તૈજસ કાર્મણ શરીરની વિશેષતા દર્શાવતા ગ્રંથકારશ્રી પ્રથમ 'ગતિ રોધકતા' લક્ષણને જણાવે છે.

અપ્રતિઘાતે	૨-૪૧
અપ્રતિઘાતે	૨-૪૧
અપ્રતિઘાતે	૨-૪૧

શબ્દાર્થ :- અપ્રતિઘાતે = પ્રતિઘાત (રૂકાવટ) રહિત

સૂત્રાર્થ :- (તૈજસ અને કાર્મણ શરીર) પ્રતિઘાતથી રહિત છે.

ભાવાર્થ :- તૈજસ અને કાર્મણ શરીર કોઈપણ જાતના પ્રતિઘાત (રૂકાવટ) વિના સંપૂર્ણલોકમાં ગમે ત્યાં જઈ શકે છે. કોઈપણ વસ્તુ તેમને અટકાવી શક્તી નથી.

શંકા :- વૈક્રિય અને આહારક શરીર પણ સૂક્ષ્મ હોવાથી અપ્રતિઘાતિ જ કહેવાયને? તો તેનો ઉલ્લેખ કેમ નથી?

સમાધાન :- વૈક્રિય અને આહારક શરીરને કોઈ વસ્તુ અટકાવી શક્તી નથી. એથી એ દૃષ્ટિએ એ બે શરીર અપ્રતિઘાતી છે. પણ અહીં પ્રતિઘાતનો અર્થ માત્ર ગતિનો નિરોધ નથી. પરંતુ સંપૂર્ણ લોકમાં ગતિનો નિરોધ છે એ અર્થ કરવો. એ દૃષ્ટિએ વૈક્રિય અને આહારકશરીર અપ્રતિઘાતી નથી. કારણ કે, તેમની ગતિ લોકના અમૂક ભાગમાં જ (ત્રસાડીમાં જ) થાય છે. જ્યારે તૈજસ અને કાર્મણ શરીરની ગતિ સંપૂર્ણ લોકમાં થઈ શકે છે.

શંકા :- આત્મા જ્યારે આ બે શરીર (તૈજસ-કાર્મણ) સહિત આવ-જા કરે છે ત્યારે આવતો કે પ્રવેશ કરતો અને જતો કે નીકળતો કેમ દેખાતો નથી ?

સમાધાન:- તૈજસ અને કાર્મણ શરીર અત્યંત સૂક્ષ્મ હોવાથી આત્મા આવતો કે જતો દેખાતો નથી.

સૂત્ર (૨-૪૨) પ્રયોજન :- તૈજસ - કાર્મણ શરીરનો જીવની સાથે સંબંધ ક્યારથી ?

અનાદિસમ્બન્ધે ચ ૨-૪૨

અનાદિસમ્બન્ધે ચ ૨-૪૨

અનાદિ સમ્બન્ધે ચ ૨-૪૨

શબ્દાર્થ :- અનાદિ = જેને આદિ નથી તે, સમ્બન્ધ = સંબંધવાળા

સૂત્રાર્થ :- (તૈજસ અને કાર્મણ શરીરનો જીવ સાથે) આનાદિ કાળથી સંબંધ છે.

ભાવાર્થ :- તૈજસ અને કાર્મણ શરીરનો સંબંધ આત્માની સાથે અનાદિકાળથી એકમેકરૂપે ચાલ્યો આવે છે. આવો સંબંધ પહેલા ત્રણ શરીરોનો જોવા મળતો નથી કેમકે એ ત્રણ શરીરો અમૂક સમય પુરતા જ હોય છે એટલે કાયમ રહી શક્તા નથી.

ભવ બદલાતાં શરીર બદલાય છે. આહારક શરીરનું કામ પૂર્ણ થાય એટલે વિખેરાઈ જાય છે.

જ્યાં સુધી સંસાર છે ત્યાં સુધી જીવની સાથે તૈજસ અને કાર્મણ શરીરનો સંબંધ રહે છે. સંસારી જીવ અનાદિકાળથી સંસારી છે તેથી તૈજસ કાર્મણ બંને શરીરનો સંબંધ પણ અનાદિનો જ છે. જીવ જ્યારે એક જન્મમાં મૃત્યુ પામે અને અન્ય સ્થળે ઉત્પન્ન થાય ત્યારે અંતરાલ ગતિમાં (મૃત્યુ અને જન્મ વચ્ચેની ગતિમાં) તેને ઔદારિક આદિ પ્રથમના ત્રણ શરીરનો નિયમા વિયોગ થતો હોય છે. તૈજસ અને કાર્મણ શરીર અંતરાલ ગતિમાં પણ સાથે જ રહે છે. જીવ કર્મ રહિત થઈને મુક્ત બને ત્યારે જ તૈજસ અને કાર્મણ બંને શરીરનો વિયોગ થાય છે.

અભવ્ય જીવ માટે આ બંને શરીરનો સંબંધ અનાદિ અનંત સમજવો. કારણ કે અનાદિકાળથી તૈજસ કાર્મણ શરીર જોડાયેલા રહે છે અને અભવ્ય જીવ મોક્ષે જાય નહિ માટે અનંતકાળ સુધી તૈજસ-કાર્મણ શરીરનો વિયોગ થવાનો નથી. ભવ્યજીવો માટે તૈજસ-કાર્મણ શરીરનો સંબંધ અનાદિ શાંત કહેવાય છે.

શંકા :- અવ્યવહાર રાશિવાળા જીવોને ઔદારિક શરીર હોવાથી તેને માટે ઔદારિક શરીરનો સંબંધ પણ અનાદિનો જ છે ?

સમાધાન :- આ શંકા બરાબર છે. પરંતુ અહીં અનાદિનો અર્થ એ છે કે કોઈપણ જીવ જ્યાં સુધી સંસારી જીવ હોય ત્યાં સુધી, જે શરીર હંમેશા સાથે રહે અને ક્યારેય પણ વિયોગ ન થાય તેને અનાદિ સમજવું.

એટલે જીવ જ્યારે એક જન્મમાં મૃત્યુ પામે અને અન્ય સ્થળે ઉત્પન્ન થાય ત્યારે અંતરાલ ગતિમાં ઔદારિક શરીર હોતું નથી.

સૂત્ર (૨-૪૩) પ્રયોજન :- તૈજસ-કાર્મણ શરીર બધા સંસારી જીવોને હોય છે.

સર્વસ્ય ૨-૪૩

સર્વસ્ય ૨-૪૩

સર્વસ્ય ૨-૪૩

શબ્દાર્થ :- (તૈજસ અને કાર્મણ બંને શરીરો) બધા (સંસારી જીવો)ને હોય છે.

ભાવાર્થ :- પ્રથમના ત્રણ શરીર (ઔદારિક, વૈક્રિય અને આહારક) નો સંબંધ બધા સંસારી જીવોને હંમેશા હોતો નથી ક્યારેક તે શરીર હોય અને ક્યારેક ન પણ હોય, પરંતુ તૈજસ-કાર્મણ શરીર સર્વ સંસારી જીવોને સદા સાથે જ હોય છે.

સિદ્ધના જીવો સર્વથા અશરીરી હોય છે. તેથી મુક્ત જીવો માટે તૈજસ-કાર્મણ સંબંધી વિચારણા અસ્થાને છે.

સૂત્ર (૨-૪૪) પ્રયોજન :- પાંચ શરીરમાંથી કેટલા શરીરો એક જીવમાં એકી સાથે હોઈ શકે?

તદાદીનિ ભાજ્યાનિ યુગપદેકસ્યાચતુર્ભ્યઃ ૨-૪૪

તદાદીનિ ભાજ્યાનિ યુગપદેકસ્યાચતુર્ભ્યઃ ૨-૪૪

તદ્ આદીનિ ભાજ્યાનિ યુગપદ્ એકસ્ય આચતુર્ભ્ય ૨-૪૪

શબ્દાર્થ :- તદ્ = તે (તૈજસ-કાર્મણ), આદીનિ = પ્રથમના, ભાજ્યાનિ = વિકલ્પે, યુગપદ્ = એકી સાથે, એકસ્ય = એક (જીવ)ને, આચતુર્ભ્યઃ = ચાર સુધી

સૂત્રાર્થ :- તે (બે શરીર) આદિમાં લઈને ચાર સુધીના (શરીરો) એકી સાથે એક (જીવ) ને હોઈ શકે. (અર્થાત્) એક જીવને એકી સાથે તૈજસ-કાર્મણ શરીરથી માંડીને વધુમાં વધુ ચાર શરીર જ સંભવે છે.

ભાવાર્થ :- તૈજસ અને કાર્મણ એ બંને શરીરો સર્વ સંસારી જીવોને સંસારકાળ પર્યન્ત અવશ્ય હોય છે, પરંતુ ઔદારિક આદિ શરીરો બદલાતાં રહે છે. તેથી તે શરીરો ક્યારેક હોય છે અને ક્યારેક નથી હોતા.

જ્યારે બે શરીર હોય ત્યારે તૈજસ અને કાર્મણ શરીર હોય છે. જ્યારે ત્રણ શરીર હોય ત્યારે બે વિકલ્પ રહે છે.

(૧) તૈજસ - કાર્મણ અને ઔદારિક શરીર હોય અથવા

(૨) તૈજસ - કાર્મણ અને વૈક્રિય શરીર હોય.

● એક સાથે કેટલા શરીર કયા જીવોને હોય ?

23	456	7
૧	તૈજસ, કાર્મણ	વિગ્રહગતિવાળા જીવોને
૨	તૈજસ, કાર્મણ, ઔદારિક	ભવસ્થ મનુષ્યો-તિર્યચોને
૩	તૈજસ, કાર્મણ, વૈક્રિય	ભવસ્થ દેવો-નારકીઓને
૪	તૈજસ, કાર્મણ, ઔદારિક, વૈક્રિય	વૈક્રિયલબ્ધિધર મનુષ્ય-તિર્યચવૈક્રિય શરીર બનાવે ત્યારે (ત્યારે ઔદારિક શરીર સાથે અવિચ્છિન્ન આત્મપ્રદેશ હોય છે.)
૫	તૈજસ, કાર્મણ, ઔદારિક, આહારક	આહારક લબ્ધિવાળા ચૌદ પૂર્વધર મહાત્મા આહારક શરીર બનાવે ત્યારે. (ત્યારે ઔદારિક શરીર સાથે અવિચ્છિન્ન આત્મપ્રદેશ હોય છે.)

જ્યારે ચાર શરીર હોય ત્યારે પણ બે વિકલ્પ રહે છે.

(૧) તૈજસ - કાર્મણ - ઔદારિક અને વૈક્રિય શરીર હોય અથવા

(૨) તૈજસ - કાર્મણ - ઔદારિક અને આહારક શરીર હોય.

આમ એકીસાથે એક જીવને બે, ત્રણ અથવા ચાર શરીર હોઈ શકે છે. પરંતુ એકીસાથે પાંચ શરીરો હોતા નથી, કારણકે વૈક્રિયશરીર તથા આહારકશરીરની રચના એક જીવમાં એકી સાથે થતી નથી.

શંકા :- વૈક્રિય અને આહારક શરીર, બંને સાથે કેમ ન હોય ?

સમાધાન :- આહારક શરીર ચૌદ પૂર્વધર મુનિને જ હોય છે. તેથી વૈક્રિય અને આહારક એમ બંને શરીર રચવાનું સામર્થ્ય ચૌદ પૂર્વધર સિવાય અન્ય કોઈ જીવોમાં હોઈ શકે નહિ.

ચૌદ પૂર્વધર મુનિને વૈક્રિયલબ્ધિના પ્રયોગ સમયે લબ્ધિથી શરીર રચના કર્યા પછી નિયમા પ્રમત્ત દશા હોય છે જ્યારે આહારકલબ્ધિના પ્રયોગથી શરીર રચના સમયે પ્રમત્ત દશા જ હોય પણ શરીર રચના બાદ શુદ્ધ અધ્યવસાયનો સંભવ હોવાથી અપ્રમત્ત ભાવ જ ઉત્પન્ન થાય છે. પરિણામે વૈક્રિય અને આહારક બંને લબ્ધિઓનો પ્રયોગ એકી સાથે થવો સંભવ નથી.

સૂત્ર (૨-૪૫) પ્રયોજન :- પાંચ શરીરોના વર્ણન પછી શરીરના ઉપભોગપણાને જણાવે છે.

નિરુપભોગમન્ત્યમ્ ૨-૪૫

નિરૂપભોગમન્ત્યમ્ ૨-૪૫

નિરૂપભોગમ્ અન્ત્યમ્ ૨-૪૫

શબ્દાર્થ :- નિરૂપભોગ = ઉપભોગ રહિત, અન્ત્ય = છેલ્લું (કાર્મણ શરીર)

સૂત્રાર્થ :- અન્ત્યનું (કાર્મણશરીર) ઉપભોગ રહિત છે. એટલે તેના વડે સુખ દુઃખનો અનુભવ થતો નથી.

ભાવાર્થ :- શરીરનું મુખ્ય પ્રયોજન ઉપભોગ છે. શરીર એ સંસારનાં દુઃખ-સુખ ભોગવવાનું સાધન છે. પહેલા ચારે શરીરમાં તે પ્રયોજન સિદ્ધ થાય છે. ફક્ત કાર્મણ શરીરમાં આ પ્રયોજન સિદ્ધ થતું નથી માટે તેને નિરૂપભોગ કહ્યું છે.

પરભવમાં જતાં સુખ દુઃખનો અનુભવ, કર્મબંધ, કર્મફળનો અનુભવ અને કર્મ નિર્જરા જેમ ઔદારિક શરીરથી વ્યક્ત રૂપે થાય છે તેમ કાર્મણ શરીરથી થતાં નથી. તેથી કાર્મણ શરીરથી સુખ દુઃખના ફળનો અનુભવ ન થવાથી ઉપભોગ રહિત છે. કાર્મણ શરીરથી વ્યક્ત રૂપે સુખ દુઃખનો અનુભવ ન થાય પણ અવ્યક્તરૂપે તો તે કાર્મણ શરીર પણ હોય જ છે. કારણકે અંતરાલ ગતિમાં પણ કર્મનો ઉદય હોય છે અને કર્મ બંધ પણ ચાલું હોય છે.

શંકા :- તૈજસ શરીરમાં પણ કાર્મણની માફક દ્રવ્ય ઈન્દ્રિયોનો અભાવ છે તેથી તેના દ્વારા ઉપભોગ કઈ રીતે થઈ શકે ?

સમાધાન :- તૈજસ શરીર દ્વારા ખોરાકનું પાચન અને તેજોલેશ્યા કે શીતલેશ્યા નો પ્રાદુર્ભાવ થાય છે. તૈજસ શરીરની શક્તિ બરાબર હોય તો પાચન સારી રીતે થતા સુખનો અનુભવ અને તૈજસ શરીરનો ઢાસ થતાં પાચન સારી રીતે ન થવાથી દુઃખનો અનુભવ થાય છે. તેનાથી તેજોલેશ્યા કે શીતલેશ્યા મૂકી શાપ કે અનુગ્રહ બુદ્ધિથી આનંદનો અનુભવ થાય છે. પોતે મૂકેલી તેજોલેશ્યા કે શીતલેશ્યા કામ ન કરે તો દુઃખનો અનુભવ પણ થાય છે. તેજોલેશ્યા દ્વારા અન્ય ઉપર શાપ કે અનુગ્રહ કરવાથી પાપ અથવા પુણ્યકર્મનો બંધ, શુભ-અશુભ કર્મના ફળનો અનુભવ તથા કર્મની નિર્જરા પણ થાય છે. તેથી તૈજસ શરીર પણ સોપભોગ છે.

સૂત્ર (૨-૪૬) પ્રયોજન :- ઔદારિક શરીરના સ્વામી કોણ ?

ગર્ભસંમૂર્ણનજમાદ્યમ્	૨-૪૬
ગર્ભસંમૂર્ણનજમાદ્યમ્	૨-૪૬
ગર્ભ સંમૂર્ણનજમ્ આદ્યમ્	૨-૪૬

શબ્દાર્થ :- ગર્ભજ = ગર્ભજન્મવાળા, સંમૂર્ણનજ = સંમૂર્ણન જન્મવાળા, આદ્ય = પહેલું (ઔદારિક)

સૂત્રાર્થ :- પહેલું (ઔદારિક શરીર) ગર્ભથી અને સંમૂર્ણનપણે (ઉત્પન્ન) થનારા જીવોને હોય છે.

ભાવાર્થ :- સૂત્ર ૨-૩૨માં ત્રણ પ્રકારે જન્મ બતાવ્યા. તેમાંથી ગર્ભ અને સંમૂર્ણન એ બે પ્રકારના જન્મથી ઉત્પન્ન થનારા પ્રાણીઓને ઔદારિક શરીર હોય છે. ગર્ભજ અને સંમૂર્ણન જીવોને માત્ર ઔદારિક શરીર જ હોય એવો નિયમ નથી, કારણકે અન્ય કાર્મણ વગેરે શરીરો પણ હોય છે. પરંતુ ઔદારિક શરીર ગર્ભજ અને સંમૂર્ણન જન્મવાળા પ્રાણીઓને જ હોય એવો નિયમ છે.

સૂત્ર (૨-૪૭) પ્રયોજન :- વૈક્રિય શરીર કોને હોય ?

વૈક્રિયમૌપપાતિકમ્	૨-૪૭
વૈક્રિયમૌપપાતિકમ્	૨-૪૭
વૈક્રિયમ્ ઔપપાતિકમ્	૨-૪૭

શબ્દાર્થ :- વૈક્રિય = વૈક્રિય શરીર, ઔપપાતિક = ઉપપાત વિષે.

સૂત્રાર્થ :- વૈક્રિય શરીર ઉપપાત જન્મવાળા (દેવ-નારકી) ને હોય છે.

ભાવાર્થ :- ઉપપાત રૂપ નિમિત્ત વડે જે વૈક્રિયશરીર ઉત્પન્ન થાય છે તે દેવોને અને નારકોને જ હોય છે.

ઔપપાતિક વૈક્રિય શરીર બે પ્રકારનું છે.

(૧) ભવધારણીય અને (૨) ઉત્તર વૈક્રિય

(૧) ભવધારણીય વૈક્રિય શરીર જન્મથી જીવનપર્યંત હોય છે.

(૨) ઉત્તરવૈક્રિય શરીર જ્યારે ઈચ્છા થાય ત્યારે બનાવે છે.

આ બંને પ્રકારના શરીર જઘન્યથી અંગુલનો અસંખ્યાતમો ભાગ હોય છે. ઉત્કૃષ્ટથી ભવધારણીય વૈક્રિય શરીર ૫૦૦ ધનુષ અને ઉત્તર વૈક્રિય શરીર લાખ યોજન પ્રમાણ હોય છે.

સૂત્ર (૨-૪૮) પ્રયોજન :- વૈક્રિય શરીર ઔપપાતિક સિવાય અન્ય પ્રકારે પણ હોઈ શકે છે.

લબ્ધિપ્રત્યયં ચ ૨-૪૮

લબ્ધિપ્રત્યયં ચ ૨-૪૮

લબ્ધિ પ્રત્યયં ચ ૨-૪૮

શબ્દાર્થ :- લબ્ધિ = વિશિષ્ટ શક્તિ, પ્રત્યય = નિમિત્ત, ચ = વૈક્રિય શરીરનો સંબંધ દર્શાવે છે.

સૂત્રાર્થ :- લબ્ધિરૂપ નિમિત્તથી પણ (વૈક્રિય શરીર થાય છે.)

ભાવાર્થ :- ગર્ભજ તિર્યચ પંચેન્દ્રિય તથા મનુષ્યોને અને વાયુકાયના જીવોને લબ્ધિપ્રત્યય (લબ્ધિરૂપ નિમિત્તથી) વૈક્રિય શરીર હોય છે. કેટલાક ગર્ભજ તિર્યચ પંચેન્દ્રિય તથા મનુષ્યોને તપના સેવનથી લબ્ધિ ઉત્પન્ન થાય છે. વાયુકાયના જીવોને સ્વભાવિકપણે લબ્ધિ પ્રાપ્ત થાય છે.

સૂત્ર (૨-૪૯) પ્રયોજન :- આહારક શરીરના સ્વામી કોણ ?

શુભં વિશુદ્ધમવ્યાઘાતિ ચાહારકં ચતુર્દશપૂર્વધરસ્યૈવ ૨-૪૯

શુભં વિશુદ્ધમવ્યાઘાતિ ચાહારકં ચતુર્દશપૂર્વધરસ્યૈવ ૨-૪૯

શુભં વિશુદ્ધં અવ્યાઘાતિ ચ આહારકં ચતુર્દશપૂર્વધરસ્ય એવ ૨-૪૯

શબ્દાર્થ :- શુભ = સારા પુદ્ગલ દ્રવ્યવાણુ, વિશુદ્ધ = નિર્મળ દ્રવ્યવાણુ,

અવ્યાઘાતિ = વ્યાઘાત રહિત (અપ્રતિઘાતી), આહારક = આહારક શરીર, ચતુર્દશપૂર્વધર = ચૌદપૂર્વધર મુનિ, એવ = જ.

સૂત્રાર્થ :- આહારક શરીર શુભ છે, વિશુદ્ધ છે, અપ્રતિઘાતી છે અને ચૌદપૂર્વધરને (મુનિને) જ હોય છે.

ભાવાર્થ :- આહારક શરીર અત્યંત શુભ છે કારણ કે હાડ, માંસ, ચરબી, રૂધિર આદિથી રહિત છે અને ઉત્તમ પુદ્ગલોનું બનેલું છે માટે વિશુદ્ધ છે.

મનમાં સંશય ઉત્પન્ન થતાં તેના સમાધાન માટે અથવા તીર્થંકરની ઋદ્ધિ જોવાની ઈચ્છા થતાં તીર્થંકરની પાસે જવા ચૌદપૂર્વધર મુનિ એક હાથનું શુદ્ધ સ્ફટિક જેવું સુંદર શરીર બનાવે છે. ગમે તેટલી વેગવાળી ગતિથી મહાવિદેહમાં જાય તો પણ માર્ગમાં ક્યાંય વ્યાઘાત પામતું નથી તેથી અપ્રતિઘાતી (અવ્યાઘાતિ) છે. ઔદારિક શરીર જ્યાં રહ્યું હોય ત્યાંથી આરંભીને આહારક શરીર જ્યાં ગયું હોય ત્યાં સુધી આત્મપ્રદેશો સંલગ્ન હોય છે. કાર્ય પૂર્ણ થતાં તે શરીરનો ત્યાગ કરે છે ત્યારે આત્મપ્રદેશો મૂળ ઔદારિક શરીરમાં સમાઈ જાય છે. આ શરીર વધારેમાં વધારે અંતર્મુહૂર્ત સુધી જ રહે છે.

સૂત્ર (૨-૫૦) પ્રયોજન :- નારક અને સંમૂર્ધિમ જીવોના લિંગનું (વેદનું) પ્રતિપાદન.

નારકસમ્મૂર્ધિનો નપુસંકાનિ ૨-૫૦

નારકસમ્મૂર્ધિનો નપુસંકાનિ ૨-૫૦

નારક સમ્મૂર્ધિનઃ નપુસંકાનિ ૨-૫૦

શબ્દાર્થ :- નારક = નારકીના જીવો, સમ્મૂર્ધિન = સંમૂર્ધિમ જીવો, નપુસંક = નપુસંક વેદના ઉદયવાળા

સૂત્રાર્થ :- નારક અને સંમૂર્ધિમ જીવો નપુસંક જ હોય છે.

ભાવાર્થ :- ગ્રંથકારશ્રી શરીરોના વર્ણન પછી લિંગ (વેદ)નું વર્ણન કરે છે. લિંગ એટલે ચિહ્ન. તેના ત્રણ પ્રકાર છે. પુલ્લિંગ, સ્ત્રીલિંગ અને નપુંસકલિંગ. આ લિંગને વેદ શબ્દથી પણ ઓળખવામાં આવે છે. વેદના બે ભેદ છે. દ્રવ્ય વેદ અને ભાવ વેદ.

પુરુષવેદ :- જે ચિહ્નથી પુરુષ ઓળખાય તે દ્રવ્યવેદ. સ્ત્રી સાથે વિષય સેવનની ઈચ્છા તે ભાવવેદ. ભાવવેદ મોહનીયકર્મના ઉદયથી થાય છે.

સ્ત્રીવેદ :- જે ચિહ્નથી સ્ત્રી ઓળખાય તે સ્ત્રીવેદ. પુરુષ સાથે વિષયસેવનની ઈચ્છા તે ભાવવેદ.

નપુંસકવેદ :- જેનામાં કંઈક અંશે પુરુષ ચિહ્ન અને કંઈક અંશે સ્ત્રીનું ચિહ્ન હોય તે દ્રવ્ય નપુંસકવેદ છે.

પુરુષ તથા સ્ત્રી બંને સાથે વિષય સેવનની ઈચ્છા તે ભાવ નપુંસકવેદ.

દ્રવ્યવેદ એ નામકર્મના ઉદયનું ફળ છે.

ભાવવેદ એ મોહનીય કર્મના ઉદયનું ફળ છે.

નારકીના પંચેન્દ્રિય જીવો તથા સર્વે સંમૂર્ણિમ જીવો (એકેન્દ્રિય, બેઈન્દ્રિય, તેઈન્દ્રિય, ચઉરિન્દ્રિય, અસંજીતિર્યયો, અસંજી મનુષ્યો) અર્થાત્ સૂક્ષ્મ એકેન્દ્રિયથી માંડીને અસંજી પંચેન્દ્રિય સુધીના તમામ જીવો નપુંસકવેદના ઉદયવાળા હોય છે.

આવા જીવોને ચારિત્ર મોહનીયના ત્રણ વેદમાંથી એક નપુંસકવેદનીય કર્મનો જ ઉદય હોય છે.

સૂત્ર (૨-૫૧) પ્રયોજન :- દેવોને ક્યો વેદ કે લિંગ હોય છે ?

ન દેવાઃ ૨-૫૧

ન દેવાઃ ૨-૫૧

ન દેવાઃ ૨-૫૧

શબ્દાર્થ :- ન = નહિ, દેવા = દેવો

સૂત્રાર્થ :- દેવો (નપુંસક) હોતા નથી.

ભાવાર્થ :- પૂર્વ જન્મમાં ત્રણે વેદ મોહનીયકર્મ બાંધેલું તો હોય છે, પરંતુ દેવગતિમાં ક્યારેય પણ દ્રવ્યથી નપુંસકવેદનો ઉદય હોતો નથી. ભવનપતિ નિકાયથી બીજા દેવલોક સુધી દેવ અને દેવી બંને હોવાથી અનુક્રમે પુરુષવેદ અને સ્ત્રીવેદ હોય છે. પરંતુ ત્રીજો દેવલોક અને તેથી ઉપરના દેવલોકમાં દ્રવ્યથી માત્ર પુરુષવેદ જ હોય છે. ટૂંકમાં દેવોને નપુંસકવેદ ન હોય એમ કહેવાથી પુરુષવેદ અને સ્ત્રીવેદ હોય એમ સિદ્ધ થાય છે.

સૂત્ર (૨-૫૨) પ્રયોજન :- આયુષ્યના ભેદ તથા તે આયુષ્ય કોને કોને હોય ?

ઔપપાતિકચરમદેહોત્તમપુરુષ

ઽસંખ્યેયવર્ષાયુષોઽનપવર્ત્યાયુષઃ

૨-૫૨

ઔપપાતિકચરમદેહોત્તમપુરુષ

ઽસંખ્યેયવર્ષાયુષોઽનપવર્ત્યાયુષઃ

૨-૫૨

ઔપપાતિક-ચરમદેહ-ઉત્તમપુરુષ-અસંખ્યેય-

વર્ષાયુષઃ-અનપવર્ત્યાયુષઃ

૨-૫૨

શબ્દાર્થ :- ઔપપાતિક = ઉપપાત જન્મવાળા, ચરમદેહ = તે જ ભવે મોક્ષે જનારા, ઉત્તમપુરુષ = તીર્થંકર, ચક્રવર્તી વગેરે દૃઢ શલાકા પુરુષો, અસંખ્યેયવર્ષાયુષઃ = અસંખ્યાત વર્ષના આયુષ્ય ધરાવતા, અનપવર્ત્યાયુષઃ = અનપવર્તનીય સ્થિતિ (ઘટે નહિ તેવા) આયુષ્યવાળા.

સૂત્રાર્થ :- ઉપપાત જન્મવાળા (દેવ અને નારક), ચરમ શરીરી (તે જ ભવમાં મોક્ષે જનારા) ઉત્તમપુરુષ, અસંખ્યાતવર્ષના આયુષ્યવાળા(મનુષ્ય અને તિર્થંચ), (એ ચારે પ્રકારના જીવો અનપવર્તનીય (ઘટે નહીં તેવા) આયુષ્યવાળા હોય છે.

ભાવાર્થ :- ચાર ગતિરૂપ સંસારમાં આયુષ્ય વિષે લોકમાં જુદી જુદી માન્યતા પ્રવર્તે છે. કોઈ કહે છે કે પૂર્વ ભવમાં આયુષ્ય જેટલું બાંધ્યું હોય તે પૂર્ણ થાય એટલે કે પૂરું ભોગવાઈ જાય એટલે મૃત્યુ થાય છે. કોઈ કહે છે કે આયુષ્ય પૂર્ણ થયા પહેલા શસ્ત્ર વગેરે નિમિત્તથી મૃત્યુ થાય છે. તો સત્ય શું છે ?

સૂત્રકાર ભગવંત કહે છે કે બંને વાતો સત્ય છે. મૃત્યુ અકાળે સંભવે છે અને નિયતકાળે પણ સંભવે છે કારણકે આયુષ્યના બે ભેદ છે.

(૧) અપવર્તનીય અને (૨) અનપવર્તનીય.

(૧) અપવર્તનીય :- કોઈ પણ નિમિત્તથી આયુષ્યની સ્થિતિ ઘટવી તે આયુષ્ય અપવર્તનીય કહેવાય છે. એક ઉદાહરણથી અપવર્તનીય આયુષ્ય શું છે તે વિચારીએ. ધારોકે કોઈ જીવે પૂર્વભવમાં, વર્તમાનભવનું ૧૦૦ વર્ષનું આયુષ્ય બાંધ્યું. હવે ૭૫મે વર્ષે તેને સર્પદંશ થયો અને તેનું મૃત્યુ થયું. સર્પદંશનું નિમિત્ત મળતા, છેલ્લા ૨૫ વર્ષની સ્થિતિમાં (આયુષ્યમાં) રહેલા આયુષ્ય કર્મનાં દલિકો અંતર્મુહૂર્તમાં જ ભોગવાઈ ગયા.

એટલે કે ૨૫ વર્ષની સ્થિતિનું અપવર્તન- ઘટાડો થઈ ગયો. કારણકે તેને પૂર્વ જન્મમાં વર્તમાન ભવના આયુષ્યનો બંધ પડ્યો ત્યારે આયુષ્ય કર્મનો બંધ શિથિલ પડેલો.

(૨) અનપવર્તનીય :- કોઈપણ નિમિત્ત મળે નહીં અને મળે તો પણ આયુષ્યની સ્થિતિ ન ઘટે તે અનપવર્તનીય આયુષ્ય કહેવાય છે. ટૂંકમાં અકાળે મૃત્યુ ન થાય.

નીચે જણાવેલા ચાર પ્રકારના જીવોનું આયુષ્ય અનપવર્તનીય હોય છે. ઔપપાતિક, ચરમદેહી, ઉત્તમપુરુષ અને અસંખ્ય વર્ષના આયુષ્યવાળા.

ઔપપાતિક :- ઉપપાતરૂપ જન્મથી ઉત્પન્ન થનારા દેવ અને નારકીના જીવો.

ચરમદેહી :- વર્તમાન ભવમાં જ મોક્ષે જનાર જીવ તે ચરમદેહી, અર્થાત્ જેને હવે પછી કોઈ શરીર ફરીથી ગ્રહણ કરવાનું નથી. આવા ચરમશરીરી ફક્ત મનુષ્યો જ છે.

ઉત્તમપુરુષો :- ૨૪ તીર્થંકર ભગવંતો, ૧૨ ચક્રવર્તી, ૯ વાસુદેવ, ૯ બળદેવ અને ૯ પ્રતિવાસુદેવ. આ રીતે કુલ ૬૩ શલાકા પુરુષો ઉત્તમ પુરુષો કહેવાય છે.

અસંખ્યવર્ષના આયુષ્યવાળા :- ૧૫ કર્મભૂમિમાં ઉત્સર્પિણીકાળમાં છેલ્લા ત્રણ આરામાં અને અવસર્પિણી કાળમાં પહેલા ત્રણ આરામાં યુગલિક મનુષ્યો અને યુગલિક તિર્યચોનું આયુષ્ય અસંખ્યાતવર્ષોનું હોય છે. અનપવર્તનીય આયુષ્ય બે પ્રકારનું છે.

(૧) સોપકમ (ઉપકમ સહિત) અને (૨) નિરૂપકમ(ઉપકમ રહિત)

(૧) સોપકમ :- જે કારણોથી આયુષ્યકર્મની અતિ દીર્ઘકાળની સ્થિતિ પણ ઘટીને અલ્પકાળની થઈ શકે તે કારણોને ઉપકમ કહેવાય છે. આવો ઉપકમ જેને પ્રાપ્ત થવાની સંભાવના છે તેને સોપકમ આયુષ્ય કહેવાય છે. અપવર્તનીય આયુષ્ય સોપકમી જ હોય છે. છરી-તલવાર આદિ મૃત્યુનાં નિમિત્ત મળે, તેનાથી આયુષ્ય તુટે અને જીવ મૃત્યુ પામે તે અપવર્તનીય સોપકમ કહેવાય. આયુષ્ય ઘટે નહીં પરંતુ મૃત્યુ પામતાં નિમિત્ત મળે અથવા નિમિત્ત ન પણ મળે તે અનપવર્તનીય આયુષ્ય સોપકમી અને નિરૂપકમી એમ બે પ્રકારનું હોય છે. ગજસુકુમાલ મુનિ તથા ખંધક મુનિના ૪૯૯ શિષ્યોનું આયુષ્ય અનપવર્તનીય સોપકમ હતું. ૨૪ તીર્થંકર ભગવંતનું આયુષ્ય અનપવર્તનીય નિરૂપકમ હતું.

(૨) નિરૂપકમ :- જે આયુષ્યને આવા ઉપકમો પ્રાપ્ત થાય જ નહીં તેને નિરૂપકમ આયુષ્ય કહેવાય છે. સોપકમ હોય કે નિરૂપકમ હોય, પરંતુ અનપવર્તનીય આયુષ્યની સ્થિતિ કદાપિ ઘટતી નથી. કારણકે તેના આયુષ્યનો કર્મબંધ ગાઢ હોય છે.

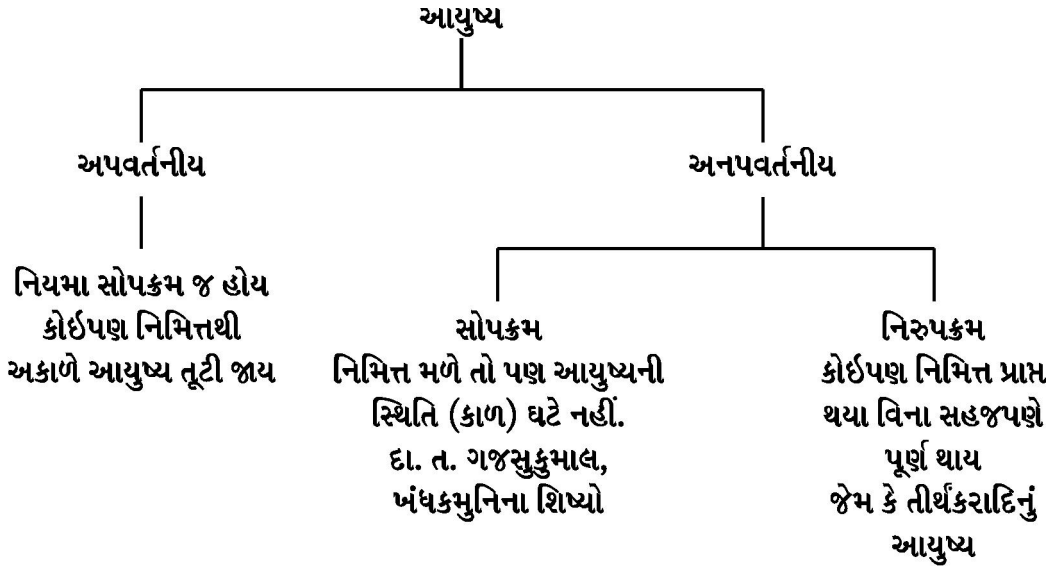

● પરભવનું આયુષ્ય ક્યારે બંધાય ?

7 ₹	' 58 *88& &*5(← #=>
નારકી, દેવો, અસંખ્ય વર્ષના આયુષ્યવાળા મનુષ્ય-પંચેન્દ્રિય તિર્યચ	સ્વભવાયુષ્યના ૬ માસ બાકી હોય ત્યારે
એકેન્દ્રિય, વિકલેન્દ્રિય, નિરુપક્રમ આયુષ્યવાળા મનુષ્ય-પંચેન્દ્રિય તિર્યચ	સ્વભવાયુષ્યનો ત્રીજો ભાગ બાકી હોય ત્યારે
સોપક્રમ આયુષ્યવાળા મનુષ્ય- પંચેન્દ્રિય તિર્યચ	સ્વભવાયુષ્યનો ત્રીજો ભાગ બાકી હોય ત્યારે, અથવા નવમો ભાગ બાકી હોય ત્યારે, અથવા સત્યાવીશમો ભાગ બાકી હોય ત્યારે, અથવા છેલ્લા અંતર્મુહૂર્તમાં

શંકા :- પર્યાપ્તિ એટલે શું ? તેનું સ્વરૂપ સમજાવશો ?

સમાધાન :- સંસારી જીવ એક ભવ સમાપ્ત કરીને બીજા ભવમાં ઉત્પન્ન થાય ત્યારે શરીર બનાવવા માટે તેને શક્તિ જોઈએ. આ શક્તિનું નામ છે પર્યાપ્તિ. આ પર્યાપ્તિ પુદ્ગલના આલંબનથી થાય છે. પર્યાપ્તિના ક્રમશઃ છ પ્રકાર છે.

(૧) આહાર પર્યાપ્તિ (૨) શરીર પર્યાપ્તિ (૩) ઈન્દ્રિય પર્યાપ્તિ (૪) શ્વાસોચ્છ્વાસ પર્યાપ્તિ
(૫) ભાષા પર્યાપ્તિ અને (૬) મન પર્યાપ્તિ.

શંકા :- છ પ્રકારની પર્યાપ્તિના નામ તમે આપ્યા હવે દરેકનું કાર્ય સમજાવશો?

સમાધાન :- ચોક્કસ. નામ પ્રમાણે દરેક પર્યાપ્તિ કામ કરે છે. છતાં સંક્ષેપમાં સમજી લો.

- (૧) આહારપર્યાપ્તિ :- ઉત્પત્તિ સ્થાને આવતા જ પ્રથમ સમયે યોગ્ય પુદ્ગલોને કાર્મણ શરીર દ્વારા ગ્રહણ કરી તેને ખલ (મળ-મૂત્ર) તથા રસરૂપે પરિણમાવે તે આહાર પર્યાપ્તિ. આ રીતે ગ્રહણ કરેલા આહારને ઓજાહાર કહેવાય છે.
- (૨) શરીર પર્યાપ્તિ :- પુદ્ગલના અવલંબનથી જે શક્તિ વડે રસરૂપે થયેલા આહારને રૂઘિર, માંસ, મેદ, અસ્થિ, મજ્જા, વીર્ય એમ સાત ધાતુપણે પરિણમાવી શરીર રૂપે રચે તે શરીર પર્યાપ્તિ કહેવાય છે.
- (૩) ઈન્દ્રિય પર્યાપ્તિ :- શરીરરૂપે પરિણમેલા પુદ્ગલોમાંથી ઈન્દ્રિય બનાવે તે ઈન્દ્રિય પર્યાપ્તિ.
- (૪) શ્વાસોચ્છ્વાસ પર્યાપ્તિ :- ઈન્દ્રિય પર્યાપ્તિ પૂરી થયા પછી શ્વાસોચ્છ્વાસ યોગ્ય પુદ્ગલોને ગ્રહણ કરી, શ્વાસોચ્છ્વાસ રૂપે પરિણમાવી વિસર્જન કરવાની શક્તિ જીવ પ્રાપ્ત કરે તે શ્વાસોચ્છ્વાસ પર્યાપ્તિ.
- (૫) ભાષાપર્યાપ્તિ :- જીવ જે શક્તિ વડે ભાષા યોગ્ય પુદ્ગલોને ગ્રહણ કરી, ભાષારૂપે પરિણમાવી વિસર્જન કરવાની શક્તિ પ્રાપ્ત કરે તેનું નામ ભાષાપર્યાપ્તિ.
- (૬) મનપર્યાપ્તિ :- જીવ જે શક્તિવડે મનને યોગ્ય પુદ્ગલો ગ્રહણ કરી, મનપણે પરિણમાવી વિસર્જન કરે તે શક્તિનું નામ મન પર્યાપ્તિ.

નોંધ :- મનુષ્ય અને તિર્યચ આહાર પર્યાપ્તિ એક સમયમાં સમાપ્ત કરે છે અને પછીની પાંચ પર્યાપ્તિ અંતર્મુહૂર્તકાળે સમાપ્ત કરે છે. દેવ, નારક, ઉત્તરવૈક્રિય અને આહારક શરીર સંબંધી આહાર પર્યાપ્તિ પ્રથમ સમયે, શરીર પર્યાપ્તિ અંતર્મુહૂર્ત અને બાકીની ચાર પર્યાપ્તિ એક એક સમયને આંતરે સમાપ્ત કરે છે.

દરેક જીવને કુલ કેટલા પ્રાણ હોય અને કેટલી પર્યાપ્તિ પૂર્ણ કરે તેનું ટેબલ આગળના પેજ ઉપર દર્શાવેલ છે.

ઈન્દ્રિય-પ્રાણ-પર્યાપ્તિ						
જીવ	ઈન્દ્રિય	કુલ	પ્રાણ	કુલ	પર્યાપ્તિ	કુલ
એકેન્દ્રિય	સ્પર્શનેન્દ્રિય	(૧)	સ્પર્શનેન્દ્રિય કાયબળ શ્વાસોચ્છ્વાસ આયુષ્ય	(૪)	આહાર શરીર ઈન્દ્રિય શ્વાસોચ્છ્વાસ	(૪)
બેઈન્દ્રિય	સ્પર્શનેન્દ્રિય રસનેન્દ્રિય	(૨)	સ્પર્શનેન્દ્રિય રસનેન્દ્રિય વચનબળ કાયબળ શ્વાસોચ્છ્વાસ, આયુષ્ય	(૬)	આહાર શરીર ઈન્દ્રિય શ્વાસોચ્છ્વાસ ભાષા	(૫)
ત્રેઈન્દ્રિય	સ્પર્શનેન્દ્રિય રસનેન્દ્રિય દ્રાણેન્દ્રિય	(૩)	સ્પર્શનેન્દ્રિય રસનેન્દ્રિય, દ્રાણેન્દ્રિય વચનબળ, કાયબળ, શ્વાસોચ્છ્વાસ, આયુષ્ય	(૭)	ઉપર પ્રમાણે	(૫)
ચૌરિન્દ્રિય	સ્પર્શનેન્દ્રિય રસનેન્દ્રિય દ્રાણેન્દ્રિય ચક્ષુરિન્દ્રિય	(૪)	સ્પર્શનેન્દ્રિય રસનેન્દ્રિય, દ્રાણેન્દ્રિય, ચક્ષુરિન્દ્રિય વચનબળ, કાયબળ, શ્વાસોચ્છ્વાસ, આયુષ્ય,	(૮)	ઉપર પ્રમાણે	(૫)
પાંચેન્દ્રિય અસંજી	સ્પર્શનેન્દ્રિય રસનેન્દ્રિય દ્રાણેન્દ્રિય ચક્ષુરિન્દ્રિય શ્રોત્રેન્દ્રિય	(૫)	પાંચેન્દ્રિય વચનબળ, કાયબળ શ્વાસોચ્છ્વાસ, આયુષ્ય	(૯)	ઉપર પ્રમાણે	(૫)
પાંચેન્દ્રિય (સંજી)	પાંચે પાંચ ઈન્દ્રિય	(૫)	પાંચેન્દ્રિય મનબળ વચનબળ, કાયબળ શ્વાસોચ્છ્વાસ, આયુષ્યમન	(૧૦)	આહાર શરીર, ઈન્દ્રિય શ્વાસોચ્છ્વાસ, ભાષા,	(૬)

શંકા :- એકેન્દ્રિય, વિક્લેન્દ્રિય, તિર્યચ, મનુષ્ય, દેવ અને નારક પોતાના ભવમાંથી છૂટીને (મૃત્યુ પામીને) ક્યા ક્યા ભવમાં ઉત્પન્ન થઈ શકે ?

સમાધાન :- તમારા પ્રશ્નનું સમાધાન નીચેના ચાર્ટમાંથી મળશે.

વર્તમાન ભવ	એકેન્દ્રિય	વિક્લેન્દ્રિય	તિર્યચ	મનુષ્ય	દેવ	નારક
પૃથ્વી-અપ-વનસ્પતિ	✓	✓	✓	✓	✓	×
તેઉકાય - વાઉકાય	✓	✓	✓	×	×	×
વિક્લેન્દ્રિય	✓	✓	✓	✓	×	×
તિર્યચ	✓	✓	✓	✓	✓	✓
મનુષ્ય	✓	✓	✓	✓	✓	✓
દેવ	બે દેવલોક સુધીના દેવો પૃથ્વી-અપ- અને વનસ્પતિમાં જન્મે છે.	×	✓	✓	×	×
નારક	×	×	✓	✓	×	×

શંકા :- કોઈપણ જીવમાં ઓછામાં ઓછી કેટલી પર્યાપ્તિ હોય ? ક્યા જીવો છ પર્યાપ્તિ પૂર્ણ કરી શકે ?

સમાધાન : કોઈપણ જીવને પ્રથમની ચાર પર્યાપ્તિ તો હોય જ. એકેન્દ્રિય જીવને આહાર, શરીર, ઈન્દ્રિય, શ્વાસોચ્છ્વાસ એમ ચાર પર્યાપ્તિ હોય.

વિક્લેન્દ્રિય અને અસંજી પંચેન્દ્રિય જીવને પહેલી ચાર પર્યાપ્તિ ઉપરાંત ભાષા પર્યાપ્તિ એમ કુલ પાંચ પર્યાપ્તિ હોય.

સંજી પંચેન્દ્રિય જીવને છ એ છ પર્યાપ્તિ હોય.

બીજા અધ્યાયનો સંક્ષિપ્ત સાર

પ્રથમ અધ્યાયના પ્રથમ સૂત્ર દ્વારા ગ્રંથકાર પૂર્વધર પૂજ્ય ઉમાસ્વાતિજી મહારાજએ મોક્ષ માર્ગ બતાવીને મોક્ષની યાત્રા પર જવાનો અંગુલિનિર્દેશ કર્યો છે. આગળ વધવા તેમણે સાત તત્ત્વોની શ્રદ્ધાને સમ્યગ્દર્શન કહ્યું. સમ્યગ્દર્શન વિના મોક્ષની મંઝિલ પ્રાપ્ત ન થઈ શકે તે વાત દઢ થઈ.

જીવાદિ સાત તત્ત્વો બીજા અધ્યાયથી શરૂ કરી એક પછી એક અધ્યાયમાં આચાર્ય ભગવંત વિસ્તારથી સમજાવે છે. બીજા અધ્યાયમાં કુલ બાવન (૫૨) સૂત્રો આપીને ક્રમશઃ જીવના પાંચ ભાવો અને દરેક ભાવના ભેદો, જીવનું લક્ષણ, સંસારી જીવના ભેદો, સ્થાવર અને ત્રસ જીવો, ઈન્દ્રિયો અને દરેક ઈન્દ્રિયનો વિષય, સિદ્ધ અને સંસારી જીવની ગતિ કેવી રીતે થાય છે ? તેનું દિગ્દર્શન, આકાશમાં જીવની ગતિ, વિગ્રહ ગતિ, જન્મના પ્રકારો, શરીરના ભેદો, તૈજસ-કાર્મણ શરીરની વિશેષતાઓ અને આયુષ્યના ભેદ વગેરેનો વિસ્તારથી પરિચય કરાવ્યો.

બીજા અધ્યાયનો પાયો (Foundation) સૂત્ર ૨-૧ થી ૨-૮ માં છે. જીવના પાંચ ભાવો (ઔપશમિક, ક્ષાયિક, ક્ષાયોપશમિક, ઔદયિક અને પારિણામિક) ની સમજણ અત્યંત જરૂરી છે. ઔપશમિક ભાવમાં ઉપશમ સમ્યક્ત્વ અને ઉપશમ ચારિત્ર સમાયેલા છે. ઉપશમ માત્ર મોહનીય કર્મનો જ થાય છે. એટલે મોહનીય કર્મની માયા જાળ બરાબર સમજવી જરૂરી છે. મોહનીયકર્મના બે વિભાગ પડે છે. દર્શન મોહનીય અને ચારિત્ર મોહનીય.

દર્શનમોહનીયની ત્રિપુટી છે (૧) સમ્યક્ત્વમોહનીય (૨) મિશ્રમોહનીય અને (૩) મિથ્યાત્વમોહનીય

૧૬ કષાય અને ૮ નોકષાય ચારિત્ર મોહનીયમાં આવે છે. ૧૬ કષાયમાં પહેલા ચાર છે અનંતાનુબંધી ક્રોધ-માન-માયા-લોભ તેની સાથે દર્શનમોહનીયની ત્રિપુટી મળી જતા દર્શનસપ્તક કહેવાય છે.

હવે ઉપશમસમ્યક્ત્વ ગુણ પ્રગટાવવા માટે દર્શન સપ્તક નો ઉપશમ કરવો પડે, પરંતુ આપણું લક્ષ્ય છે યથાખ્યાત ચારિત્ર પ્રાપ્ત કરવાનું તે માટે મોહનીય કર્મનો સર્વથા ક્ષય કરવો જ પડે. આ માટે વચગાળાનો ક્ષાયોપશમિક (ક્ષયોપશમ) ભાવ વિસ્તારથી સમજવો પડે છે.

સૂત્ર ૨-૬માં ગ્રંથકારશ્રીએ કર્મના ઉદયથી આવતા ઔદયિકભાવના આઠ(૮) ભેદો સમજાવ્યા. ત્યારપછી સૂત્ર ૨-૮માં ઉપયોગો લક્ષણમ્ સૂત્ર દ્વારા કહ્યું કે ઉપયોગ એ જીવનો અસાધારણ ગુણ છે. કોઈપણ જીવમાં અક્ષરના અનંતમા ભાગે તો જ્ઞાન રહેલું જ છે. જીવ સિવાય બીજા કોઈ દ્રવ્યોમાં ઉપયોગ (જ્ઞાનનો અંશ) હોતો નથી.

આટલા વિવેચન પછી સૂત્રકાર મહર્ષિશ્રીએ સૂત્ર ૨-૧૦ થી ૨-૨૫ સુધી જીવ તત્ત્વની વિસ્તારથી ચર્ચા કરી ત્રસ અને સ્થાવર જીવો, પાંચ ઈન્દ્રિયો અને દરેકના વિષયો, દ્રવ્ય અને ભાવ ઈન્દ્રિય, અભ્યંતર ઈન્દ્રિય તથા સંજ્ઞી અને અસંજ્ઞી જીવો વગેરેનું ક્રમશઃ વર્ણન કર્યું.

સૂત્ર ૨-૨૬ થી ૨-૩૧માં ગ્રંથકાર સમજાવે છે કે જીવ મૃત્યુ પામી એક શરીર છોડી બીજા શરીરમાં પ્રવેશ કરે ત્યારે કેવી ગતિથી પરભવમાં જાય છે ? ત્યાં જતા કેટલા શરીર હોય ? આહાર લે છે ? કે અણાહારી જ હોય છે ? વગેરે ગતિ-ચંત્ર બતાવીને સરસ રીતે સમજાવે છે. પરભવમાં જીવનો જન્મ ત્રણ રીતે થઈ શકે છે. ગર્ભજ, સંમૂર્છન અને ઉપપાત. આ વાત તેમણે સૂત્ર ૨-૩૨માં કહી. દરેક પ્રકારના જન્મના પેટા ભેદોનું વિવેચન સૂત્ર ૨-૪૮ સુધી ચાલ્યું.

દેવ અને નરકગતિ માં જન્મ થાય તો ઉપપાત જન્મ કહેવાય, એકેન્દ્રિય, વિક્લેન્દ્રિય, અગર્ભજ તિર્યંચ પંચેન્દ્રિય તથા અગર્ભજ મનુષ્યને સંમૂર્છન જન્મ હોય છે. સ્ત્રી-પુરુષના સંયોગથી થતો જન્મ ગર્ભજ કહેવાય છે.

ઔદારિક, વૈક્રિય, આહારક, તૈજસ અને કાર્મણ એમ પાંચ પ્રકારના શરીરોમાં દરેક શરીર તેના પૂર્વના ક્રમમાં આવતા શરીર કરતા સૂક્ષ્મ છે. વૈક્રિય અને આહારક શરીર ફક્ત ત્રસ નાડીમાં જ ગતિ કરી શકે છે જ્યારે તૈજસ અને કાર્મણ શરીર ત્રસનાડીની

અંદર પણ ગતિ કરી શકે છે અને બહાર પણ ગતિ કરી શકે છે. બધા શરીરોનું બીજ છે કાર્મણ શરીર જેમ બીજમાંથી વૃક્ષ અને વૃક્ષમાંથી બીજ થયા કરે છે તેમ કર્મથી કાર્મણ શરીર અને કાર્મણ શરીરથી કર્મ. આ ચક્ર ચાલ્યા જ કરે છે. કાર્મણ શરીરને મૂળમાંથી કાઢીને નષ્ટ કરવું તે જ આપણું લક્ષ્ય હોવું જોઈએ.

સૂત્ર ૨-પરમાં સૂત્રકારે અપવર્તનીય અને અનપવર્તનીય આયુષ્ય સમજાવ્યા. દેવ અને નરકગતિમાં ઉપપાત રૂપ જન્મથી ઉત્પન્ન થનારા ઔપપાતિક, વર્તમાન ભવનું છેલ્લું શરીર છોડી સંપૂર્ણ કર્મ રહિત થઈ સિદ્ધ ગતિ પામનારા ચરમશરીરી, તીર્થંકર, ચક્રવર્તી, બળદેવ, વાસુદેવ અને પ્રતિવાસુદેવ એમ ૬૩ શલાકા ઉત્તમ પુરૂષો અને અસંખ્યાત વર્ષના આયુષ્યવાળા મનુષ્ય-તિર્થંચો-યુગલિકોનું આયુષ્ય અનપવર્તનીય (ઘટે નહિ તેવું) હોય છે. વર્તમાનમાં મનુષ્યોનું આયુષ્ય મોટા ભાગે અપવર્તનીય એટલે નિમિત્ત મળતાં ઘટી શકે અર્થાત્ જલ્દી ભોગવાઈ જાય તેવું હોય છે.





Reveiw Questions

અધ્યાય-૨

True or False ?

- (૧) વેદનીય કર્મ ઘાતી છે.
- (૨) ઉપયોગ એ જીવનું લક્ષણ છે.
- (૩) જાતિભવ્ય જીવ કદીપણ મોક્ષે ન જઈ શકે.
- (૪) વૈક્રિય શરીર, ઔદારિક શરીર કરતાં મોટું હોય.
- (૫) દેવલોકના જીવો નપુંસક છે.
- (૬) એકથી ચાર ઈન્દ્રિયવાળા જીવો વિકલેન્દ્રિય કહેવાય.
- (૭) દેવલોકનો જીવ મૃત્યુ પામીને દેવલોકમાં ન જન્મે.
- (૮) તેઈન્દ્રિય જીવને સ્પર્શ, રસ અને ઘ્રાણ એમ ત્રણ ઈન્દ્રિયો હોય છે.
- (૯) નરકના જીવો સમનસ્ક કહેવાય છે.
- (૧૦) દેવલોકના જીવનું આયુષ્ય અનપવર્તનીય હોય છે.
- (૧૧) તેઉકાય જીવની ઉષ્ણ યોનિ હોય છે.
- (૧૨) ત્રિવક્રા ગતિમાં ત્રણ સમય લાગે.
- (૧૩) મિથ્યાત્વમોહનીય કર્મના ઉદયથી મિથ્યાત્વ આવે.
- (૧૪) વૈક્રિય અને આહારક શરીર એકસાથે હોઈ શકે.
- (૧૫) ઈન્દ્રિયનો આકાર નજરે દેખાય તે ઉપકરણ ઈન્દ્રિય કહેવાય.
- (૧૬) માખીને પાંચ ઈન્દ્રિયો હોય છે.
- (૧૭) મનુષ્યનો જન્મ ગર્ભજ અને અમૂર્છિમ એમ બન્ને હોય છે.
- (૧૮) ઘાતીકર્મના ઉપશમથી ઉપશમભાવ આવે.

- (૧૯) સંમૂર્ધિમ જીવો નપુંસક છે.
- (૨૦) આપણું આયુષ્ય અપવર્તનીય જ હોય એવો નિયમ નથી.
- (૨૧) લબ્ધિપ્રત્યયિક જીવને વૈકિયશરીર હોઈ શકે.
- (૨૨) વિગ્રહગતિમાં જતા જીવને સુખ દુઃખની સંવેદના નથી.
- (૨૩) આહારક શરીર પ્રતિઘાતિ છે.
- (૨૪) તૈજસ અને કાર્મણ શરીરમાં અનંતપ્રદેશો છે.
- (૨૫) મારી પાસે અત્યારે માત્ર બે શરીર છે.
- (૨૬) એક ઈન્દ્રિય ઓછી હોય તે જીવને અનિન્દ્રિય જીવ કહેવાય.
- (૨૭) કેવળજ્ઞાન ક્ષયોપશમ ભાવે થઈ શકે.
- (૨૮) રસનેન્દ્રિય દરેક જીવને હોય છે.
- (૨૯) ઉપશમ સમ્યક્ત્વ અને ઉપશમ ચારિત્ર સમ્યક્દૃષ્ટિ જીવને જ હોય.
- (૩૦) ઔદયિક અને પારિણામિક ભાવ જીવ-અજીવને હોય છે.
- (૩૧) પ્રત્યાખ્યાની ચાર કષાયો સર્વવિરતિને અટકાવે છે.
- (૩૨) વેદનીય કર્મનો ક્ષયોપશમ થઈ શકે.
- (૩૩) પારિમાણિક ભાવમાં કોઈ નિમિત્તની જરૂર રહેતી નથી.
- (૩૪) વિકલેન્દ્રિય જીવ સંજ્ઞી કહેવાય.
- (૩૫) બે ઈન્દ્રિય જીવ મૃત્યુ પામીને તેઈન્દ્રિય તરીકે જ ઉત્પન્ન થાય.
- (૩૬) પરભવમાં જતા જીવને મનયોગ હોય છે.
- (૩૭) ત્રસનાડીની બહાર પણ ત્રસજીવો હોય છે.
- (૩૮) અવિગ્રહ ગતિનો કાળ બે સમય હોય છે.
- (૩૯) ઉપપાત જન્મમાં સંસારિક સંબંધ કારણ નથી.
- (૪૦) મુક્તજીવો પોતાની ઈચ્છા પ્રમાણે ચારેય ગતિમાં ભ્રમણ કરી શકે.
- (૪૧) નરક અને દેવલોકના જીવો અમનસ્ક કહેવાય છે.
- (૪૨) નિગોદના જીવો તિર્યચ કહેવાય છે.
- (૪૩) અલોકાકાશમાં સ્થાવર જીવો જ હોય છે.

- (૪૪) કીડીને માત્ર એક જ ઈન્દ્રિય હોય છે.
- (૪૫) આંખની કીકીમાં જોવાની શક્તિને ઉપકરણ ઈન્દ્રિય કહેવાય છે.
- (૪૬) દરેક ચૌદ પૂર્વધર મુનિ આહારક શરીર બનાવી શકે.
- (૪૭) તૈજસ શરીર સૌથી સૂક્ષ્મ છે.
- (૪૮) દરેક પ્રાણીને ભાવ ઈન્દ્રિયો પાંચ હોય છે.
- (૪૯) ચક્રવર્તીનું આયુષ્ય અનપવર્તનીય હોય છે.
- (૫૦) ઉપશમ સમ્યક્ત્વ કે ઉપશમ ચારિત્ર વધારેમાં વધારે અંતર્મુહૂર્ત સુધી જ રહે છે.

Exam

અધ્યાય-૨

True or False ?

- (૧) માત્ર કષાયોના કારણે આત્મા કર્મબંધ કરે છે.
- (૨) જીવ સમયે સમયે સર્વ ઘાતી-અઘાતી કર્મો બાંધે છે.
- (૩) શ્રદ્ધામાં શંકા-કાંક્ષા વગેરે અતિચારો પેદા કરે તે મિશ્ર મોહનીય કહેવાય.
- (૪) જે વસ્તુઓનો વારંવાર ઉપયોગ થઈ શકે તેવી વસ્તુઓ જીવ ભોગવી ના શકે તે ભોગાંતરાય કર્મનો ઉદય કહેવાય.
- (૫) સિદ્ધોમાં ઔદયિક ભાવ હોતો નથી.
- (૬) ઔપશમિક ભાવમાં પ્રદેશોદય કે રસોદય હોતા નથી.
- (૭) ઔદયિકભાવ જીવ અને અજીવ બંનેને હોય છે.
- (૮) જ્ઞાનાવરણીય કર્મનો ઉપશમ થઈ શકે.
- (૯) લાભાંતરાય કર્મના ક્ષયોપશમથી ઉત્પન્ન થાય તે ભોગ લબ્ધિ.
- (૧૦) કૃષ્ણલેશ્યામાં કષાયોની તીવ્રતા સૌથી વધુ હોય.
- (૧૧) સ્ત્રી સાથે ભોગની ઈચ્છા કરે તે પુરુષ સ્ત્રીલિંગ કહેવાય છે.

- (૧૨) સંમૂર્ઠિમ પંચેન્દ્રિય જીવો સમનસ્ક કહેવાય.
- (૧૩) નિગોદના જીવોને અક્ષરના અનંતમા ભાગનું જ્ઞાન છે.
- (૧૪) સિદ્ધના જીવોને મન હોય છે.
- (૧૫) ઈન્દ્રિય એટલે આત્માને ઓળખવાની નિશાની.
- (૧૬) એકેન્દ્રિય જીવોને દ્રવ્યમન હોતું નથી.
- (૧૭) વિકલેન્દ્રિય જીવ અસંજી કહેવાય.
- (૧૮) એકેન્દ્રિયથી અસંજી પંચેન્દ્રિય સુધીના જીવો સંમૂર્ઠિમ છે.
- (૧૯) પરભવમાં જતા જીવને મનયોગ હોય છે.
- (૨૦) અવિગ્રહ ગતિનો કાળ એક સમય હોય છે.
- (૨૧) ત્રસનાડીમાં માત્ર ત્રસ જીવો જ હોય.
- (૨૨) પરભવમાં જતો જીવ વિગ્રહગતિમાં એક અથવા બે સમય આહાર લેતો નથી અથવા અણાહારી હોય છે.
- (૨૩) સિદ્ધ ગતિમાં જતા જીવની ગતિ અવકા હોય છે.
- (૨૪) સંજી જીવોને મન હોય છે.
- (૨૫) ઉપપાત જન્મમાં સંસારીક સંબંધ કારણ નથી.
- (૨૬) સ્ત્રી-પુરુષના સંબંધથી જીવનો જન્મ થાય તે સંમૂર્ઠન જન્મ કહેવાય.
- (૨૭) જીવ રહિત યોનિને અચિત્ત યોનિ કહેવાય છે.
- (૨૮) હાથીનો જન્મ પોતજ કહેવાય છે.
- (૨૯) મિથ્યાત્વમોહનીય કર્મના ઉદયથી મિથ્યાત્વ આવે.
- (૩૦) ઈન્દ્રિયનો આકાર નજરે દેખાય તે બાહ્ય-નિવૃત્તિ કહેવાય.
- (૩૧) આવતા ભવનું આયુષ્ય ગમે તે ભવમાં બંધાય.
- (૩૨) કૃષ્ણલેશ્યા સૌથી અશુભ છે.
- (૩૩) મારી સાથે હાલમાં માત્ર ત્રણ શરીર છે.
- (૩૪) આહારક શરીર ચૌદ પૂર્વધર મુનિને હોય છે.

- (૩૫) તીર્થકરનું આયુષ્ય અનપવર્તનીય હોય છે.
- (૩૬) વૈક્રિય અને આહારક શરીર એકસાથે ન હોય.
- (૩૭) સંસારમાં રહેલા જીવોને ક્ષાયોપશમિક, પારિણામિક અને ઔદયિક ભાવ હોય છે.
- (૩૮) મિથ્યાત્વીને થતા અવધિજ્ઞાનને વિભંગજ્ઞાન કહેવાય.
- (૩૯) સ્પર્શનેન્દ્રિય દરેક જીવને હોય જ.
- (૪૦) ઉપપાત જન્મમાં સંસારિક સંબંધ કારણ નથી.
- (૪૧) નિગોદના જીવને તિર્યચ કહી શકાય.
- (૪૨) વૈક્રિય કરતાં આહારક શરીર મોટું હોય છે.
- (૪૩) અંતરાયકર્મના ક્ષયથી પાંચ લબ્ધિઓ ઉત્પન્ન થાય છે.
- (૪૪) ત્રિવક્રાગતિમાં ત્રણ સમય લાગે.
- (૪૫) આહારક શરીર પ્રતિઘાતી છે.
- (૪૬) દેવો નપુંસક હોઈ શકે.
- (૪૭) ઉપયોગ એ અજીવનું લક્ષણ છે.
- (૪૮) કેવળજ્ઞાન ક્ષાયિક ભાવે જ થાય.
- (૪૯) જીવ રહિત યોનીને અચિત કહેવાય છે.
- (૫૦) મારું શરીર વૈક્રિય છે.

અધ્યાય : ૩

સૂત્ર (૩-૧) પ્રયોજન : નરકની સાત પૃથ્વીના નામ જણાવે છે.

રત્નશર્કરાવાલુકાપંકધૂમતમોમહાતમઃપ્રભાભૂમયો ઘનામ્બુવાતાકાશપ્રતિષ્ઠાઃ સપ્તાધોઽધઃપૃથુતરાઃ	૩-૧
રત્નશર્કરાવાલુકાપંકધૂમતમોમહાતમઃપ્રભાભૂમયો ઘનામ્બુવાતાકાશપ્રતિષ્ઠાઃ સપ્તાધોઽધઃપૃથુતરાઃ	૩-૧
રત્ન-શર્કરા-વાલુકા-પંક-ધૂમ-તમો-મહાતમઃ પ્રભા ભૂમયઃ ઘન-અમ્બુ-વાત-આકાશ-પ્રતિષ્ઠાઃ સપ્ત અધઃ અધઃ પૃથુતરાઃ	૩-૧

શબ્દાર્થ : રત્ન = રત્નપ્રભા-(પહેલીનરક), શર્કરા = શર્કરાપ્રભા (બીજીનરક), વાલુકા = વાલુકાપ્રભા(ત્રીજીનરક), પંક = પંકપ્રભા (ચોથીનરક), ધૂમ = ધૂમપ્રભા (પાંચમીનરક), તમઃ = તમઃપ્રભા (છઠ્ઠીનરક), મહાતમઃ = મહાતમઃપ્રભા (સાતમી નરક), ભૂમિ = નરકભૂમિ (પૃથ્વી) ઘનામ્બુ = બરફની પાટ જેવું થીજેલું પાણી, વાત = વાયુ, આકાશ = આકાશ, પ્રતિષ્ઠાઃ = સ્થિત / રહેલી, સપ્ત = સાત, અધઃઅધઃ = નીચે - નીચેની, પૃથુતરા = વિસ્તારવાળી.

સૂત્રાર્થ : રત્નપ્રભા, શર્કરાપ્રભા, વાલુકાપ્રભા, પંકપ્રભા, ધૂમપ્રભા, તમઃપ્રભા, મહાતમઃ પ્રભા (એમ સાત નરક) પૃથ્વીઓ છે. (એ સાત પૃથ્વીઓ) ઘનામ્બુ (ઘનોદઘિ), ઘનવાત, તનવાત, અને અકાશ ને આધારે રહેલી છે. (કમશઃ) એક એકની નીચે આવેલી છે, (અને કમશઃ) વધારે વધારે પહોળી છે.

ભાવાર્થ : પ્રથમ ૧૪ રાજલોકનું સામાન્ય સ્વરૂપ સમજી લઈએ. કોઈ પુરુષ કમર પર બે હાથ મૂકીને, અને બે પગ પહોળા કરીને ઊભો હોય તેવો આ લોક છે. આ લોક શાશ્વત છે. કોઈએ બનાવ્યો નથી. તે સ્વયંસિદ્ધ છે અને આધાર વિના આકાશમાં રહેલો છે. આ લોકના ૧૪ વિભાગ કલ્પેલા છે. તેના પ્રત્યેક વિભાગને રજજુ અથવા રાજ

કહેવાય છે. અસંખ્યાતા યોજનને એક રાજ અથવા રજજુ કહેવાય છે. સાતમી નારકીના તળીયેથી તેનો આરંભ થાય છે અને સિદ્ધશિલા પાસે સમગ્ર લોકનો અંત થતાં ચૌદ રાજલોક પૂર્ણ થાય છે. આ લોકના ત્રણ ભાગ છે. અધોલોક, મધ્યલોક અને ઊર્ધ્વલોક. કેડથી (કમરની) પગ સુધીનો ભાગ તે અધોલોક છે. નાભિ પ્રદેશ તે તિર્થલોક છે. તિર્થલોકને મધ્યલોક પણ કહેવાય છે. તિર્થલોકની ઉપર ઊર્ધ્વલોક છે. અહીં ઊર્ધ્વ, અધો અને તિર્થલોકની વ્યવસ્થા મેરૂપર્વતની મધ્યમાં રહેલા આઠ રૂચકપ્રદેશની અપેક્ષાએ છે. રૂચકપ્રદેશની ઉપર ૮૦૦ યોજન અને નીચે ૮૦૦ યોજન એમ ઉંચાઈમાં ૧૮૦૦ યોજન તિર્થલોક છે કહેવાય, જેની નીચે અધોલોક છે. રાજની અપેક્ષાએ વિચારીએ તો નીચેના સાત રાજમાં અધોલોક છે. ઉપરના સાત રાજમાં ઊર્ધ્વલોક છે. બન્નેમાંથી વચ્ચે વચ્ચેના ૮૦૦ - ૮૦૦ યોજન મળી કુલ ૧૮૦૦ યોજનનો તિર્થલોક ઉંચાઈમાં છે.

અધોલોકમાં નારકોના નિવાસસ્થાનો આવેલા છે. આ ભૂમિને નરકભૂમિ કહેવાય છે. આવી ભૂમિની સંખ્યા સાત છે, જેના નામ નીચે પ્રમાણે છે. (૧) રત્નપ્રભા, (૨) શર્કરાપ્રભા, (૩) વાલુકાપ્રભા, (૪) પંકપ્રભા, (૫) ધૂમપ્રભા, (૬) તમઃપ્રભા અને (૭) મહાતમઃપ્રભા. આ સાતે પૃથ્વીઓ ઘનામ્બુ અથવા ઘનોદધિ, ઘનવાત, તનવાત અને આકાશને આધારે રહેલી છે. ઘનામ્બુ (ઘનોદધિ) એટલે ઘનીભૂત પાણી (બરફની પાટ જેવું થીજેલું પાણી) ઘનવાત એટલે ઘનીભૂત વાયુ (ઘાટો વાયુ), તનવાત એટલે પાતળો વાયુ, આકાશ એટલે ખાલી જગ્યા. સર્વપ્રથમ રત્નપ્રભા પૃથ્વી છે. તેની નીચે ઘનોદધિ છે. ઘનોદધિની નીચે ઘનવાત છે. ઘનવાતની નીચે તનવાત છે અને તનવાતની નીચે આકાશ છે. આકાશની નીચે બીજી નરકભૂમિ છે. બીજી નરકભૂમિની નીચે ફરી એ જ ક્રમમાં ઘનોદધિ - ઘનવાત - તનવાત અને આકાશ છે.

તેની નીચે ત્રીજી નરકભૂમિ છે અને એજ ક્રમમાં સાતમી નરકભૂમિ છે. સાતમી નરકભૂમિની નીચે પણ ઘનોદધિ - ઘનવાત - તનવાત - આકાશ છે. દરેક પૃથ્વીમાં એક પૃથ્વીથી બીજી પૃથ્વી વચ્ચેનું અંતર અસંખ્યાત કોડાકોડિ યોજન છે. રત્નપ્રભા આદિ સાત પૃથ્વીમાં નારકીના જીવોને રહેવા માટેના અનુક્રમે ૧૩, ૧૧, ૯, ૭, ૫, ૩ અને ૧ પ્રતરો આવેલા છે.

રત્નપ્રભા : રત્નોની પ્રધાનતાવાળી ભૂમિ છે.

શર્કરાપ્રભા : શર્કરા અથવા કાંકરાની મુખ્યતાવાળી ભૂમિ છે.

વાલુકાપ્રભા : રેતીની મુખ્યતાવાળી છે.

પંકપ્રભા : કાદવની અધિકતાવાળી છે.

ધૂમપ્રભા : ધૂમાડાની પ્રધાનતાવાળી છે.

તમ:પ્રભા : અંધકારની વિશેષતાવાળી છે.

મહાતમ:પ્રભા : અતિશય અંધકારની પ્રધાનતાવાળી છે.

પ્રથમ રત્નપ્રભાપૃથ્વી એક રાજ પહોળી છે. બીજી નારકી અઢી રાજ પહોળી છે. ત્રીજી નારકી ચાર રાજ પહોળી છે. ચોથી નારકી પાંચ રાજ પહોળી છે. પાંચમી નારકી છ રાજ પહોળી છે. છઠ્ઠી નારકી સાડા છ રાજ પહોળી છે. સાતમી નારકી સાત રાજ પહોળી છે. આ પ્રમાણે પૃથ્વીઓ નીચે નીચે વધારે વધારે પહોળી હોવાથી છત્રની ઉપર છત્રના જેવો તેમનો આકાર છે.

શંકા : રાજનું માપ સમજાવો.

સમાધાન : રાજનું માપ આ પ્રમાણે દર્શાવી શકાય છે. ૩,૮૧,૨૭,૯૭૦ મણનો એક ભાર એવા એક હજાર મણ ભારવાળા તપેલા ગોળાને જોરથી ફેંકવામાં આવે અને તે ગતિ કરતો કરતો છ માસ, છ દિવસ, છ પહોર, છ ઘડી, અને છ સમય જેટલા કાળમાં જેટલું અંતર કાપે તે અંતર ૧ રાજ કહેવાય છે.

૧ રાજ = અસંખ્યાતા યોજન

૧ યોજન = ૩,૨૦૦ માર્ઘલ (ઉત્કૃષ્ટ માપ)

શંકા : રૂચકપ્રદેશ કોને કહેવાય ? તેનું સ્થાન ક્યાં છે ?

સમાધાન : રત્નપ્રભા નારકીની ઉપર બે પ્રતરમાં મેરૂ પર્વતની અંદરના કંદના ઉર્ધ્વભાગમાં આઠ રૂચક પ્રદેશો આવેલા છે. જે બે પ્રતર છે તેમાં ઉપરના પ્રતરમાં ગાયના આંચળની જેમ ચાર આકાશપ્રદેશ રહેલા છે. તે જ રીતે નીચેના પ્રતરમાં પણ ચાર આકાશપ્રદેશ રહેલા છે. આ રીતે નીચે-ઉપર રહેલા ચાર-ચાર એવા આઠ પ્રદેશોને જ્ઞાની પુરૂષો “રૂચકપ્રદેશ” એવા નામથી ઓળખે છે.

શંકા : ચૌદ રાજલોકમાં શું શું રહેલું છે ?

સમાધાન : - સૌથી ઉપર સિદ્ધશિલા છે.

- તેની નીચે પાંચ અનુત્તર વિમાન (દેવલોક) છે.
 - તેની નીચે નવ ગ્રૈવેયક (દેવલોક) છે.
 - તેની નીચે ક્રમશઃ બાર દેવલોક છે.
 - તેની નીચે જ્યોતિષ્યક (સૂર્ય, ચંદ્ર, ગ્રહ, નક્ષત્ર, તારા) છે.
 - તેની નીચે મનુષ્યલોક અર્થાત્ તિર્થલોક આવેલો છે.
- આટલા સ્થાનો ઉપરના સાત રાજલોકમાં છે.
- પછી અધોલોકના સાત રાજલોક શરૂ થાય છે.
 - પછી ક્રમશઃ એક એક નીચે સાત નરકો છે.
- નોંધ : મનુષ્યલોકની ઉપર ઊર્ધ્વલોક અને નીચે અધોલોક છે.

સૂત્ર (૩-૨) પ્રયોજન : નરકાવાસોનું વર્ણન કરે છે.

તાસુ નરકાઃ ૩-૨

તાસુ નરકાઃ ૩-૨

તાસુ નરકાઃ ૩-૨

શબ્દાર્થ : તાસુ=તેમાં (સાત નરકોમાં), નરકાઃ = જ્યાં નારક જીવો રહે છે.

સૂત્રાર્થ : તેમાં (સાતે નારકોમાં) નરકના જીવો (રહે) છે.

ભાવાર્થ : આપણે રત્નપ્રભા પૃથ્વી ઉપર છીએ. રત્નપ્રભા પૃથ્વીમાં મનુષ્યો, તિર્યચો, ભવનપતિ, વ્યંતરદેવો, તથા નારકો એમ ચારેય ગતિના જીવો રહે છે. રત્નપ્રભા પૃથ્વીની જાડાઈ, ઉપરથી નીચે સુધીનો વિસ્તાર, એક લાખ એંશી હજાર (૧,૮૦,૦૦૦) યોજન છે. ઉપરના એક હજાર અને નીચેના એક હજાર યોજન છોડીને મધ્યના એક લાખ અઠોતેર હજાર (૧,૭૮,૦૦૦) યોજનમાં નારકો છે. એ જ પ્રમાણે પહેલી છ પૃથ્વીમાં સમજવું. સાતમી પૃથ્વીમાં ઉપરના સાડા બાવનહજાર (૫૨,૫૦૦) યોજન અને નીચેના સાડા બાવનહજાર યોજન છોડતા બાકીના ત્રણ હજાર યોજનમાં નારકીના જીવોને વસવાના નરકાવાસો છે.

રત્નપ્રભા આદિ સાત પૃથ્વીમાં અનુક્રમે ૧૩, ૧૧, ૯, ૭, ૫, ૩ અને ૧ પ્રતરો છે. (માળવાળા મકાનની જેવા આ પ્રતરો છે.)

શંકા : “નરક” અને “નારક” વચ્ચે શું તફાવત છે ?

સમાધાન : નરક એટલે નારકી (નરકના જીવો) ને રહેવા માટેનું સ્થાન, અર્થાત્ નરક એટલે કે નરકાવાસ. નારક એ જીવ છે જે નરકાવાસમાં ઉન્મન્ન થાય છે અને રહે છે. નરકમાં ઉત્પન્ન થતો હોવાથી તેને નારક કહેવાય છે.

સૂત્ર (૩-૩) પ્રયોજન : નારકોની અશુભ લેશ્યા, અશુભદેહ અને અતિશય વેદના ની ચર્ચા આ સૂત્રમાં છે.

નિત્યાશુભતરલેશ્યાપરિણામદેહવેદનાવિક્રિયા: ૩-૩

નિત્યાશુભતરલેશ્યાપરિણામદેહવેદનાવિક્રિયા: ૩-૩

નિત્ય-અશુભતર-લેશ્યા-પરિણામ-દેહ-વેદના-વિક્રિયા: ૩-૩

શબ્દાર્થ : નિત્ય = હંમેશા, અશુભતર = વધારે અશુભ, લેશ્યા = આત્માનો અધ્યવસાય, પરિણામ = નરકોમાં રહેલા પુદ્ગલ દ્રવ્યોના અશુભ પરિણામો, દેહ = શરીર, વેદન = દુઃખ, વિક્રિયા = ઉત્તર વૈક્રિય શરીર

સૂત્રાર્થ : (નારકો) સદા અશુભતર લેશ્યા, પરિણામ, દેહવેદના અને વિક્રિયાવાળા હોય છે.

ભાવાર્થ : નરકના જીવોમાં હંમેશા લેશ્યા અતિ અશુભ, પુદ્ગલવર્ણાદિનો પરિણામ અશુભ, દેહ અશુભ, અતિશય વેદના, ઉત્તર વૈક્રિય શરીર પણ અત્યંત અશુભ હોય છે. તે પણ નીચે નીચેની નરકમાં એક એકથી વધુ અશુભ હોય છે. નરકના જીવોમાં કૃષ્ણ, નીલ અને કાપોત એ ત્રણ અશુભ લેશ્યા હોય છે.

(૧) અશુભતર લેશ્યા :

- રત્નપ્રભા : નરકોમાં જીવોને કાપોત લેશ્યા હોય છે.
- શર્કરાપ્રભા : નરકોમાં પણ જીવોને કાપોત લેશ્યા હોય છે.
- વાલુકાપ્રભા : નરકના ઉપરના ભાગમાં આવેલા નારકોને કાપોત લેશ્યા અને નીચેના ભાગમાં આવેલા નારકોને નીલ લેશ્યા હોય છે.

- પંકપ્રભા : વાલુકાપ્રભા કરતા પણ તીવ્ર સંકલેશરૂપ અધ્યવસાય યુક્ત એવી નીલ લેશ્યા, પંકપ્રભા પૃથ્વીના નારકોને હોય છે.
- ધૂમપ્રભા : આ નરકોમાં રહેલા ઉપરના ભાગના જીવોને નીલ લેશ્યા અને નીચેના ભાગમાં રહેલા જીવોને કૃષ્ણલેશ્યા હોય છે.
- તમઃપ્રભા : ધૂમપ્રભા કરતા તીવ્રતર સંકલેશરૂપ અધ્યવસાય યુક્ત એવી કૃષ્ણલેશ્યા તમઃપ્રભા પૃથ્વીના નરકોના જીવોને હોય છે.
- તમઃતમઃપ્રભા : નરકોમાં રહેલા જીવોને વધારે અશુભ એવી કૃષ્ણ લેશ્યા હોય છે.

નરકપૃથ્વી	લેશ્યા
૧લી	કાપોત લેશ્યા (તીવ્ર)
૨જી	કાપોત લેશ્યા (તીવ્રતર)
૩જી	પ્રથમ પ્રતરમાં કાપોત લેશ્યા (તીવ્રતમ)
	શેષ પ્રતરોમાં નીલ લેશ્યા (તીવ્ર)
૪થી	નીલ લેશ્યા (તીવ્રતર)
૫મી	પ્રથમ પ્રતરમાં નીલ લેશ્યા (તીવ્રતમ)
	શેષ પ્રતરોમાં કૃષ્ણ લેશ્યા (તીવ્ર)
૬ઠ્ઠી	કૃષ્ણ લેશ્યા (તીવ્રતર)
૭મી	કૃષ્ણ લેશ્યા (તીવ્રતમ)

(૨) અશુભતર પરિણામ :

બંધન, ગતિ, સંસ્થાન, ભેદ, વર્ણ, ગંધ, રસ, સ્પર્શ, અગુરુલઘુ અને શબ્દ એ દશ પ્રકારના પુદ્ગલોના પરિણામ અશુભ છે.

- બંધન : શરીર સાથે સંબંધમાં આવતા પુદ્ગલો અત્યંત અશુભ હોય છે.
- ગતિ : અપ્રશસ્ત વિહાયોગતિ નામ કર્મનો ઉદય હોવાથી નારકોની ગતિ ઊંટ જેવી અપ્રશસ્ત હોય છે. તપાવેલા લોખંડ પર પગ મૂકવો પડે, તેનાથી પણ વધુ દુઃખદાયી ગતિ (ચાલ) નારક જીવોની હોય છે.

- સંસ્થાન : જીવોની આકૃતિ જોનારને ઉદ્દેગ ઉત્પન્ન થાય તેવા હોય છે. પાંખો કાપી નાંખેલા પક્ષીના જેવું વિરૂપ છે. બેડોળ અને ત્રાસજનક દેહાકૃતિ હોય છે.
 - ભેદ : કુંભી વગેરેમાંથી નારકીના શરીરોમાં પુદ્ગલોને છુટા કરવામાં આવે છે. તે શસ્ત્રો વડે પ્રહાર કરવા જેટલું દુઃખદાયી લાગે છે. શરીરના ભાગોને કાપી કાપીને બહાર કાઢવામાં આવે છે.
 - વર્ણ : વર્ણ અતિ નિકૃષ્ટ, અતિ ભીષણ તથા મલિન હોય છે. સર્વત્ર ગાઢ અંધકાર હોય છે. તળીયાનો ભાગ શ્લેષ્મ, મળ, મૂત્ર વગેરે અશુભિ પદાર્થોથી લેપાયેલા હોય તેવો દેખાય છે અને ત્રાસ ઉપજાવે તેવો હોય છે.
 - ગંધ : નરકની ભૂમિ ઉપર જણાવેલ અશુભ પદાર્થોથી ખરડાયેલી હોવાથી સદા દુર્ગંધ છૂટે છે.
 - રસ : નરકના પદાર્થોનો રસ, લીમડાના રસથી અધિક કડવો હોય છે.
 - સ્પર્શ : નરકના પદાર્થોનો સ્પર્શ અધિક ઉષ્ણ અને વીંછીના ડંખથી પણ અધિક પીડા ઉપજાવનાર હોય છે.
 - અગુરુલઘુ : શરીરનો અગુરુલઘુ પરિણામ અનેક દુઃખોનો આશ્રય હોવાથી અશુભ હોય છે.
 - શબ્દ : નરકના જીવોના શબ્દો પણ જાણે તેઓ વિલાપ કરતા હોય એવા અશુભ અને સાંભળતા પણ કડ્ડા ઉપજે તેવા હોય છે.
- (૩) અશુભતર દેહ :- નરકના જીવોનું શરીર હુંડક સંસ્થાનવાળું હોય છે. શરીરના અવયવો પણ બેડોળ હોય છે. તેમનું શરીર મલ-મૂત્ર આદિ અશુભ પદાર્થોથી ભરેલું હોય છે. શરીરનો વર્ણ અતિશય કાળો અને ભયાનક હોય છે.
- (૪) અશુભતર વેદના :- નરકના જીવોને ક્ષેત્રસંબંધી, પરસ્પરોદીરિત અને અસુરોદીરિત (પરમાધામીકૃત) એમ ત્રણ પ્રકારની વેદના નિરંતર હોય છે. નરકમાં શીત, ઉષ્ણ, ક્ષુધા, તૃષ્ણા, ખણજ, પરાધીનતા, જવર, દાહ, ભય, શોક એમ દશ પ્રકારની ક્ષેત્રકૃત વેદના છે.
- શીતવેદના :- નરકમાં સહન કરવી પડતી ઠંડીનો આછો ખ્યાલ આપવા માટે શાસ્ત્રમાં સુંદર દાખલો આપી આ વિષયનું વર્ણન કર્યું છે.

શિશિરઋતુ હોય, પોષમાસની કડકડતી ઠંડી હોય, આકાશ વાદળ રહિત હોય, શરીર કંપાવે તેવો તીવ્ર પવન ફુંકાતો હોય, હાથ-પગ-દાંત-હોઠ વગેરે ધ્રુજી રહ્યા હોય. આ સમયે કોઈ માનવી હિમાલય પર્વતના ઉપરના ભાગમાં બેઠો હોય, ચારે બાજુ જરાપણ અગ્નિ ન હોય, ચોતરફ ખુલ્લી જગ્યા હોય, શરીર વસ્ત્ર રહિત હોય આ સમયે તેને ઠંડીથી જેટલી વેદના થાય તેનાથી અનંતગણી વેદના નરકાવાસમાં રહેલા નારકોને નિરંતર હોય છે.

આવી ઠંડીની વેદના અનુભવતા નારકોને જો ત્યાંથી ઉપાડી મનુષ્યલોકમાં સખત ઠંડી હોય તેવા સ્થાને મૂકવામાં આવે તો ઘસઘસાટ ઉંઘી જાય છે. (અર્થાત્ તેને હળવી અને સુખકારી ઠંડી લાગે છે).

- ઉષ્ણવેદના :- નરકમાં થતી ઉષ્ણ વેદના શાસ્ત્રમાં સુંદર ઉપમા આપીને સમજાવી છે.

જેઠ મહિનો હોય, આકાશ વાદળોથી રહિત હોય, મધ્યાહ્નનો સમય હોય, પવન બિલકુલ ન હોય, સૂર્ય આકાશના મધ્ય ભાગે તપી રહ્યો હોય, આ સમયે મનુષ્યને જે વેદના થાય તેનાથી અનંતગણી ઉષ્ણ વેદના નરકના જીવોને હોય છે. આવી તીવ્ર વેદના સહન કરતા નારકને ઉપાડીને મનુષ્ય લોકની સખત ગરમી વાળી ભૂમિમાં મૂકવામાં આવે તો તે ઘસઘસાટ ઉંઘી જાય. (અર્થાત્ તે જીવને સાતા ઉપજે).

પહેલી, બીજી અને ત્રીજી નરકમાં ઉષ્ણ વેદના હોય છે. ચોથી નરકમાં પણ નારકોને ઉષ્ણ તથા થોડા નારકોને શીત વેદના હોય છે. પાંચમી નરકમાં ઘણા નારકોને શીત તથા થોડા નારકોને ઊષ્ણ વેદના હોય છે. છઠ્ઠી-સાતમી નરકમાં કેવળ શીત વેદના જ હોય છે.

- ક્ષુધાવેદના :- આ વેદનાના ઉદયથી ભુખ એટલી બધી હોય કે જગતમા રહેલા બધા જ અન્નનું ભક્ષણ કરી જાય, ઘી ના અનેક સમુદ્રો ખલાસ કરી નાખે, દુધના સમુદ્રો પી જાય તો પણ તેમની ભૂખ શાંત થતી નથી.
- તૃષ્ણાવેદના :- જગતના સઘળા સમુદ્રોના જળનું પાન કરી જાય તો પણ તૃષ્ણા શાંત થતી નથી. સદા હોઠ સુકાયેલા જ રહે છે, સદા ગળામાં શોષ રહે છે.

- **ખણજવેદના :-** છરીથી શરીરને ખણ્યા કરે તો પણ મટે નહિ એવી ખણજની તીવ્ર વેદના નિરંતર રહ્યા કરે છે.
- **પરાધીનતા :-** જ્યાં પરમાધામી છે ત્યાં પરમાધામીને સદા વશ રહેવું પડે છે. તે ઉપરાંત સાતે નરકમાં રહેલા જીવોને આયુષ્ય પૂર્ણ ન થાય ત્યાં સુધી ભયંકર વેદના સહન કરવી પડે છે.
- **જ્વર :-** મનુષ્યને અધિકમાં અધિક જેટલો તાવ આવે તેનાથી અનંત ગણો તાવ નરકના જીવોને નિરંતર રહે છે.
- **દાહ:-** નરકના જીવોને શરીરમાં સદા દાહ એટલે કે બળતરાની વેદના રહ્યા જ કરે છે.
- **ભય :-** અવધિજ્ઞાન કે વિભંગજ્ઞાન હોવાથી ભવિષ્યમાં આવનારા દુઃખ ને જાણે છે તેથી સદા ભયભીત રહે છે.
- **શોક :-** દુઃખ, ભય વગેરેના કારણે સદા શોક મગ્ન જ રહે છે.

(પ) **અશુભતર વિક્રિયા :-** નરકના જીવોને અશુભ નામ કર્મનો ઉદય હોવાથી કદાચ તેઓ શુભ ઉત્તર વૈકિય શરીર બનાવવા પ્રયત્ન કરે તો પણ અશુભ શરીરનું જ નિર્માણ થઈ જાય છે.

સાર :- સાતે નરકોમાં ક્રમસર વધતી જતી અશુભતાનું આ સૂત્રમાં વર્ણન કર્યું છે. વાંચતા પણ કંપારી છૂટે તેવી ભયંકર વેદના આ સૂત્રના દરેક વિભાગમાં બતાવી છે. આવા ભયંકર દુઃખો અનુભવ્યા છતાં હજી દુર્ગતિ નિવારવાનું આપણને મન થતું નથી.

આવા દુઃખોનું ચિંતન કરી, વૈરાગ્ય ભાવને મજબુત કરી, શુભભાવમાં સ્થિર થવું જરૂરી છે.

શંકા : જો નરકમાં નિરંતર અશુભ લેશ્યા જ હોય તો નવું સમ્યક્ત્વ પામનારા જીવો પણ નરકમાં હોય છે અને તેમની લેશ્યા શુભ હોય છે. તો આ સૂત્ર સાથે શું વિરોધાભાસ નહીં આવે ?

સમાધાન : તમારો પ્રશ્ન સમજી શકાય છે. પણ જરા વિચાર કરો. લેશ્યાના દ્રવ્યલેશ્યા અને ભાવલેશ્યા એવા બે ભેદો છે. આ સૂત્રમાં જે અશુભલેશ્યાની વાત કરી છે. તે દ્રવ્યલેશ્યાને આશ્રયી છે. ભાવથી તો છાં લેશ્યા નરકના જીવોમાં હોય છે. બીજી

દૃષ્ટિએ વિચારીએ તો અહીં શુભલેશ્યા કરતા અશુભલેશ્યા વાળા જીવોનું પ્રમાણ ઘણું વધારે છે એટલે અશુભલેશ્યાને મુખ્ય કહી. છતાં કોઈ કોઈ જીવો શુભલેશ્યા વાળા પણ હોય છે જે સમ્યક્ત્વ ગુણને પ્રાપ્ત કરી શકે છે. મોટા ભાગે અશુભ લેશ્યા હોય છે.

શંકા :- નારકીનું ઉત્તરવૈક્રિય શરીર કોને કહેવાય ?

સમાધાન : નારકીઓના શરીર બે પ્રકારના કહ્યા છે. (૧) ભવધારણીય અને (૨) ઉત્તરવૈક્રિય. નારકીનો જન્મ થતાં જ મળેલું શરીર ભવધારણીય શરીર કહેવાય છે અને વૈક્રિય લબ્ધિથી બનાવેલું શરીર ઉત્તરવૈક્રિય શરીર કહેવાય છે.

સૂત્ર (૩-૪) પ્રયોજન : નરકના જીવોમાં કરાતી પરસ્પર વેદના.

પરસ્પરોદીરિતદુઃખાઃ ૩-૪

પરસ્પરોદીરિતદુઃખાઃ ૩-૪

પરસ્પર - ઉદીરિત - દુઃખાઃ ૩-૪

શબ્દાર્થ : પરસ્પર = એકબીજાને, ઉદીરિત = ઉત્પન્ન કરેલા, દુઃખ = દુઃખોવાળા

સૂત્રાર્થ :- (નરકના જીવો) પરસ્પર ઉદીરિત દુઃખવાળા હોય છે. (અર્થાત્ આ જીવો અન્યોન્ય એકબીજાને દુઃખ આપે છે)

ભાવાર્થ :- જેમ ઉંદર-બિલાડી, સાપ-નોળીયો જન્મજાત દુશ્મનો છે. તેમ નારકના જીવો પણ આજીવન શત્રુ હોવાથી એકબીજાને જોઈને કુતરાની જેમ પરસ્પર લડે છે, કરડે છે અને ગુસ્સાથી બળે છે. પરિણામે તેને પરસ્પર જનિત દુઃખવાળા કહ્યા છે. આ દુઃખ પણ સ્વાભાવિક નથી હોતું પણ ઉદીરણ કરી કરીને આપતા હોય છે માટે શાસ્ત્રમાં પરસ્પર ઉદીરિત દુઃખવાળા કહ્યા છે.

નારક જીવો બે પ્રકારના છે. સમ્યગ્દૃષ્ટિ અને મિથ્યાદૃષ્ટિ. બંને પ્રકારના જીવોને ભવનિમિત્ત અવધિજ્ઞાન હોય છે. તેમાં મિથ્યાત્વીને અવધિજ્ઞાન વિભંગજ્ઞાન રૂપ હોવાથી દુઃખનું જ કારણ બને છે. બીજાને દુઃખ આપે છે અને પોતે પણ દુઃખ સહન કરે છે.

સમ્યગ્દૃષ્ટિ નારક જીવો પોતાના પૂર્વભવના પાપોની વિચારણા કરે છે. પરિણામે બીજાને દુઃખી કરતા નથી તેમજ સહનશીલતા નામનો ગુણ હોવાથી મિથ્યાદૃષ્ટિ નારકો

કરતાં ઓછા દુઃખી થાય છે અને કર્મ પણ ઓછાં બાંધે છે. તેઓ શારીરિક રીતે અત્યંત દુઃખ અનુભવે છે. પરંતુ મનથી કંઈક મક્કમ હોય છે.

સાર : સમ્યગ્દષ્ટિ જીવો બીજાને દુઃખ આપતા નથી પરંતુ પોતાના પૂર્વકૃત કર્મોની વિચારણા કરે છે. ૩૩ સાગરોપમ જેટલી ઉત્કૃષ્ટ સ્થિતિ સુધી બીજાને દુઃખ ન દેવું પણ પોતાની જ ભૂલો વિચારવી એ કોઈ સામાન્ય વાત નથી. મોક્ષની શ્રદ્ધા જ તેમને આટલું બળ આપે છે. આ એક સમજવા જેવી વાત છે.

સૂત્ર (૩-૫) પ્રયોજન : નરકમાં પરમાધામીકૃત વેદના કેવી હોય ?

સંકિલષ્ટાસુરોદીરિતદુઃખાશ્ચ પ્રાક્ ચતુર્થ્યાઃ ૩-૫

સંકિલષ્ટાસુરોદીરિતદુઃખાશ્ચ પ્રાક્ ચતુર્થ્યાઃ ૩-૫

સંકિલષ્ટ - અસુર - ઉદીરિત - દુઃખાઃ ચ પ્રાક્ ચતુર્થ્યાઃ ૩-૫

શબ્દાર્થ :- સંકિલષ્ટ = તીવ્ર સંકલેશરૂપ પરિણામ, ઉદીરિત = ઉત્પન્ન કરાયેલા, પ્રાક્ = પૂર્વે, ચતુર્થ્યા = ચોથી (નરકથી).

સૂત્રાર્થ :- સંકિલષ્ટ પરિણામી એવા અસુરોએ (પરમાધામી દેવોએ) ઉત્પન્ન કરેલાં દુઃખો ત્રીજી નરક સુધી હોય છે.

ભાવાર્થ :- નારકોની વેદના ત્રણ પ્રકારે કહી છે. ક્ષેત્રકૃત, પરસ્પર ઉદીરિત અને અસુરોદીરિત (પરમાધામીકૃત). ક્ષેત્રકૃત અને પરસ્પર ઉદીરિત એમ બે પ્રકારની વેદના પૂર્વે કહેવાઈ છે. આ સૂત્ર ત્રીજા પ્રકારની પરમાધામીકૃત વેદના જણાવે છે. આ પરમાધામીદેવકૃત વેદના પ્રથમની ત્રણ નરક સુધી જ હોય છે. તેથી ચોથી અને તે પછીની નરકમાં ઓછું દુઃખ હોય છે તેમ ન સમજવું પરંતુ ત્યાં પરસ્પરકૃત અને ક્ષેત્રકૃત વેદના અતિશય ભયંકર હોય છે તેમ સમજવું.

પરમાધામીદેવો નારકીઓને લડતા જોઈને, પરસ્પર લડાવીને, એકબીજાને પ્રહાર કરતા જોઈને અત્યંત ખુશ થાય છે. અટ્ટહાસ્ય કરે છે, તાળીઓ પાડે છે અને જોરશોરથી સિંહનાદ પણ કરે છે. તેમની દુઃખ આપવાની પદ્ધતિ નીચે મુજબ હોય છે.

- નારકોને તપાવેલા - પીગળેલા લોઢાનો રસ પીવડાવે છે.

- તપાવીને લાલચોળ કરેલા લોઢાના થાંભલા સાથે બાથ ભિડાવે છે.
- કાંટાવાળા ઝાડ ઉપર નારકોને ચઢાવે છે અને ઉતારે છે.
- નારકોના માથે લોઢાના ઘણના ઘા મારે છે.
- કરવતથી તેમના શરીરને છોલે છે.
- ધગધગતા તેલ શરીર પર રેડે છે.
- તેઓના શરીરમાં લોખંડના અણીદાર ભાલા ઘોંચે છે.
- ધગધગતી સૂકી રેતીમાં દોડાવે છે.
- સિંહ, વાઘ, વરૂ, શિયાળ, સાપ વગેરેના રૂપ ધારણ કરીને નારકોને પીડા ઉભી કરે છે.

શંકા : પરમાધામીદેવો ત્રણ નરક સુધીના જીવોને ત્રાસ આપે, તો બાકીની નરક કરતા આ ત્રણમાં દુઃખ વધુ હોય ?

સમાધાન : ના. ચોથીથી સાતમી નરક સુધી પરમાધામીકૃત વેદનાનો અભાવ હોવા છતાં પણ, ક્ષેત્રકૃત અને પરસ્પર ઉદીરિત બે વેદના જ રહે છે. માટે આવી શંકા ઉત્પન્ન થાય તે સ્વભાવિક છે. પરંતુ બાકીની બે વેદનાનું પ્રમાણ એટલું બધું વધારે છે કે તેની સરખામણીમાં પહેલી ત્રણ નરકનું દુઃખ અતિ અલ્પ લાગે.

શંકા : ચોથી નરકથી અસુર-ઉદીરિત દુઃખ કેમ નથી કહ્યું ?

સમાધાન : પરમાધામી અસુર દેવો ત્રીજી પૃથ્વીથી આગળ જવાની ક્યારેય પણ ઈચ્છા કરતા નથી. ચોથી નરક કે તેથી આગળ જવાનું તેમનું મન થતું નથી. કારણ કે અતિશય દુર્ગંધ અને ગંદા પદાર્થોથી ભરેલું તે ક્ષેત્ર છે તે માટે તે દેવો ત્યાં જતા નથી.

શંકા : પરમાધામી દેવો પાસે આનંદ માણવાના અનેક સાધનો હોવા છતાં આવું કૃત્ય કેમ કરે છે ?

સમાધાન : તેમણે પાપાનુબંધી પુણ્ય બાંધેલું છે એટલે નારકોને દુઃખ આપીને અને પરસ્પર લડતા જોઈને તેમને આવા પાપ કર્મમાં જ મજા આવે છે અને ફરીથી પાપકર્મનો અનુબંધ કરે છે.

શંકા : આટલી ભયંકર વેદના નારકો ભોગવે છે તો જીવલેણ દુઃખો વેઠતા તેમનું મૃત્યુ કેમ થતું નથી ?

સમાધાન : નારકીનું આયુષ્ય અનપવર્તનીય હોય છે.

તેઓ હરપળે મૃત્યુ ઈચ્છે છે પરંતુ તેમ બનતું નથી. પારાના વેરાયેલા કણીયા ભેગા થઈ જાય તેમ નારકોનું શરીર છિન્ન ભિન્ન થઈ ને તરત જ ભેગુ થઈ જાય છે. એટલે તેમના કર્મોના ફળ રૂપે પૂર્ણ આયુષ્ય ભોગવવું જ પડે છે. તેમનું આયુષ્ય તુટતું નથી કે ઓછું થતું નથી.

સૂત્ર (૩-૬) પ્રયોજન : સાતે નરકના જીવોનું ઉત્કૃષ્ટ આયુષ્ય કેટલું ?

તેષ્વેકત્રિસપ્તદશસપ્તદશદ્વાવિંશતિ

ત્રયસ્ત્રિંશત્સાગરોપમાઃ સત્વાનાં પરાસ્થિતિઃ

૩-૬

તેષ્વેકત્રિસપ્તદશસપ્તદશદ્વાવિંશતિ

ત્રયસ્ત્રિંશત્સાગરોપમાઃ સત્વાનાં પરાસ્થિતિઃ

૩-૬

તેષુ એક - ત્રિ - સપ્ત - દશ - સપ્તદશ - દ્વાવિંશતિ

ત્રયસ્ત્રિંશત્ - સાગરોપમાઃ સત્વાનાં પરા સ્થિતિઃ

૩-૬

શબ્દાર્થ : તેષુ = તે નરકોને વિષે, એક-ત્રિ-સપ્ત-દશ = એક-ત્રણ-સાત-દશ, સપ્તદશ = સત્તર(૧૭), દ્વાવિંશતિ = બાવીસ(૨૨), ત્રયસ્ત્રિંશત્ = તેત્રીસ (૩૩), સાગરોપમ = સંખ્યાનું એક માપ છે, સત્વાનાં = જીવોની, પરા = ઉત્કૃષ્ટ (સૌથી વધુ), સ્થિતિ = આયુષ્ય.

સૂત્રાર્થ : તે (સાત નારકીમાં) જીવોનું ઉત્કૃષ્ટ આયુષ્ય અનુક્રમે ૧-૩-૭-૧૦-૧૭-૨૨ અને ૩૩ સાગરોપમનું હોય છે.

ભાવાર્થ : સાતેય નારકીના જીવોનું ઉત્કૃષ્ટ આયુષ્ય નીચે ચાર્ટમાં બતાવ્યું છે. સાથે સાથે જઘન્ય આયુષ્ય પણ બતાવ્યું છે, જે ચોથા અધ્યાયમાં આવશે.

નારકીનું નામ	ઉત્કૃષ્ટ આયુષ્ય	જઘન્ય આયુષ્ય
રત્નપ્રભા	૧ સાગરોપમ	૬૧ હજાર વર્ષ
શર્કરાપ્રભા	૩ સાગરોપમ	૧ સાગરોપમ
વાલુકાપ્રભા	૭ સાગરોપમ	૩ સાગરોપમ
પંકપ્રભા	૧૦ સાગરોપમ	૭ સાગરોપમ
ધૂમપ્રભા	૧૭ સાગરોપમ	૧૦ સાગરોપમ
તમ:પ્રભા	૨૨ સાગરોપમ	૧૭ સાગરોપમ
તમ:તમ:પ્રભા	૩૩ સાગરોપમ	૨૨ સાગરોપમ

શંકા : નરકનું આયુષ્ય કયા જીવો બાંધે ?

સમાધાન : મિથ્યાદષ્ટિ, મહાપરિગ્રહી, મહાઆરંભી, માંસાહારી, પંચેન્દ્રિય પ્રાણીઓનો વધ કરનાર, તીવ્ર ક્રોધી, રૌદ્રધ્યાન કરનારા જીવો નરકનું આયુષ્ય બાંધે છે.

શંકા : કોણ કઈ નરક સુધી ઉત્પન્ન થઈ શકે ?

સમાધાન :

જીવ	કઈ નરક સુધી ઉત્પન્ન થઈ શકે ?
અસંજ્ઞી પર્યાપ્ત તિર્યંચ પંચેન્દ્રિય	પહેલી નરક સુધી
ગર્ભજ ભુજપરિસર્પ	બીજી નરક સુધી
પક્ષી (ખેચર)	ત્રીજી નરક સુધી
સિંહ (ચતુષ્પદ)	ચોથી નરક સુધી
સર્પ (ઉરપરિસર્પ)	પાંચમી નરક સુધી
સ્ત્રી	છઠ્ઠી નરક સુધી
મનુષ્ય / મત્સ્ય	સાતમી નરક સુધી

- નોંધ : સમુદ્ઘાત, વૈક્રિય લબ્ધિ, મિત્રતા આદિ વિષયોમાં નીચે મુજબ અપવાદ છે.
- કેવલી સમુદ્ઘાતમાં કેવલીના આત્મપ્રદેશો સંપૂર્ણ લોકવ્યાપી બનતા હોવાથી સાતે નરકમાં હોય.
 - વૈક્રિયલબ્ધિથી મુનુષ્યો, તિર્થયો નરકમાં જઈ શકે.
 - દેવતાઓ પૂર્વભવના મિત્રોને સાંત્વન આપવા નરકમાં જઈ શકે.
 - ભવનપતિ અને વ્યંતરદેવો પ્રથમ નરક સુધી જ જાય
 - વૈમાનિક દેવો ત્રીજી નરક સુધી જાય. કોઈકવાર ચોથી નરક સુધી પણ જઈ શકે. સીતાજીનો જીવ સીતેન્દ્ર, લક્ષ્મણજી (જે ચોથી નરકમાં હતા)ના જીવને આશ્વાસન આપવા ચોથી નરકમાં ગયો હતો.

શંકા : ક્યા સંઘયણ બળવાળો જીવ, કઈ નરક સુધી જન્મે ?

સમાધાન :

સંઘયણબળ	કઈ નરક સુધી જન્મે ?
વજ્રઋષભનારાય વાળા	સાતમી નરક સુધી
ઋષભનારાય વાળા	છઠ્ઠી નરક સુધી
નારાય વાળા	પાંચમી નરક સુધી
અર્ધનારાય વાળા	ચોથી નરક સુધી
કીલિકા વાળા	ત્રીજી નરક સુધી
સેવાર્ત વાળા	બીજી નરક સુધી

વર્તમાનકાળના જીવોનું સેવાર્ત (છઠ્ઠું) સંઘયણ છે. વર્તમાનમાં ભરત - ઐરાવત ક્ષેત્રમાં રહેતો મનુષ્ય વધુમાં વધુ બે નરક સુધી જઈ શકે.

શંકા : કઈ નરકમાંથી આવેલો જીવ કઈ લબ્ધિ પામી શકે ?

સમાધાન : -

- પહેલી નરકમાંથી આવેલો જીવ ચક્રવર્તી થઈ શકે.
- પહેલી કે બીજી નરકમાંથી આવેલો જીવ વાસુદેવ કે બળદેવ થઈ શકે.
- પહેલી ત્રણ નરકમાંથી આવેલો જીવ અરિહંત થઈ શકે.
- પહેલી ચાર નરકમાંથી આવેલો જીવ કેવલી થઈ શકે.
- પહેલી પાંચ નરકમાંથી આવેલો જીવ ચારિત્રી થઈ શકે.
- પહેલી છ નરકમાંથી આવેલો જીવ દેશવિરતિ શ્રાવક થઈ શકે.
- ગમે તે નરકમાંથી આવેલો જીવ સમ્યક્ત્વ પ્રાપ્ત કરી શકે.

શંકા : કયા પદાર્થો નરકમાં ન હોય ?

સમાધાન : દ્વીપ, સમુદ્ર, પર્વત, કુંડ, શહેર, ગામ, ઝાડ, ઘાસ, છોડ વગેરે. બાદર વનસ્પતિ, બેઈન્દ્રય, તેઈન્દ્રય, ચઉરિન્દ્રય, દેવ, મનુષ્ય, તિર્યચ પંચેન્દ્રય વગેરે નરકમાં હોતા નથી.

શંકા : નરકગતિ હશે કે નહિ તેની શું ખાત્રી ?

સમાધાન : નરકનું અસ્તિત્વ ભલે આપણે ન જોઈ શકીએ પણ સર્વજ્ઞ કેવલી ભગવંતોને પ્રત્યક્ષ છે. જે જીવો જીવનભર કૂર હિંસા કરે તેનું ફળ ભોગવવા માટે મનુષ્ય ગતિ પર્યાપ્ત નથી.

ધારો કે કોઈ મનુષ્ય એક ખૂન કરે, બીજો દશ ખૂન કરે અને હિટલર જેવો કૂર માનવી લાખોને મારે તો વધુમાં વધુ દરેકને ફાંસી (મુત્યુદંડ)ની સજા થઈ શકે. જેણે લાખોની ઘોર હિંસા કરી હોય તેની સજા અને એકની હિંસા કરી હોય તેની સજા સમાન મળે તે ન્યાય પૂરતો નથી. એવું પણ બને કે કૂર હિંસા, પાપો અને વ્યભિચાર કરનાર માણસ પકડાય નહિ તો તેને પાપનું ફળ કોણ આપે ? સતત હિંસા, ચોરી, લૂંટફાટ કરતા જીવને પાપની સજારૂપે દુઃખ નિરંતર મળવું જોઈએ. મનુષ્ય કે તિર્યચ ગતિમાં સતત દુઃખ મળતું નથી. આવા જીવોને કર્મસત્તા નરકમાં, જ્યાં સતત દુઃખ હોય, તેવા સ્થાને જન્મ અપાવે છે. આ રીતે આપણે સ્વીકારવું જ પડે કે નરકગતિનું અસ્તિત્વ છે.

શંકા : નરકના જીવો (નારકો) મૃત્યુ પામીને કઈ ગતિમાં જન્મી શકે ?

સમાધાન : નારકો મૃત્યુ પામીને ફરીથી નરકમાં ન જન્મે. કારણ કે તેમને બહુઆરંભ, બહુપરિગ્રહ વગેરે હોતા નથી. તેમને દેવગતિ મળે તેવા શુભ આશ્રવો પણ હોતા નથી તેથી નારકોનો જન્મ દેવગતિમાં પણ ન થાય. નારકો નરકમાંથી નીકળી મનુષ્ય કે તિર્યચગતિમાં જન્મે છે. આટલું અધોલોકનું અને તેમાં નરકના જીવોનું વર્ણન કરીને હવે અધ્યલોકનું અને તેમાં પણ તિર્યચ-મનુષ્યોનું વર્ણન ગ્રંથકારશ્રી શરૂ કરે છે.

સૂત્ર (૩-૭) પ્રયોજન : તિચ્છાલોકમાં દ્વીપ-સમુદ્રોનું વર્ણન

જમ્બૂદ્વીપલવણાદયઃ શુભનામાનો દ્વીપસમુદ્રાઃ ૩-૭

જમ્બૂદ્વીપલવણાદયઃ શુભનામાનો દ્વીપસમુદ્રાઃ ૩-૭

જમ્બૂદ્વીપ લવણાદયઃ શુભનામાનઃ દ્વીપ સમુદ્રાઃ ૩-૭

શબ્દાર્થ : જમ્બૂદ્વીપ = દ્વીપનું નામ છે, લવણ = સમુદ્રનું નામ, શુભનામાનઃ = શુભ નામવાળા, દ્વીપ સમુદ્રાઃ = દ્વીપ સમુદ્રો.

સૂત્રાર્થ : (તિચ્છાલોકમાં) જમ્બૂદ્વીપ અને લવણસમુદ્ર વગેરે શુભનામવાળા (અસંખ્ય) દ્વીપ અને સમુદ્રો છે.

ભાવાર્થ : સૂત્ર ૩-૧ થી ૩-૬ સુધીમાં અધોલોકનું વર્ણન કર્યું. આ સૂત્રથી ગ્રંથકારશ્રી મધ્યલોક (તિચ્છાલોક) ની વાત કરે છે. તિચ્છાલોકમાં પ્રથમ એક દ્વીપ, પછી સમુદ્ર, ફરીથી દ્વીપ અને સમુદ્ર એમ ક્રમશઃ અસંખ્ય દ્વીપ - સમુદ્ર રહેલા છે. તેમના નામ શુભ છે.

અસંખ્યાત દ્વીપ-સમુદ્રો

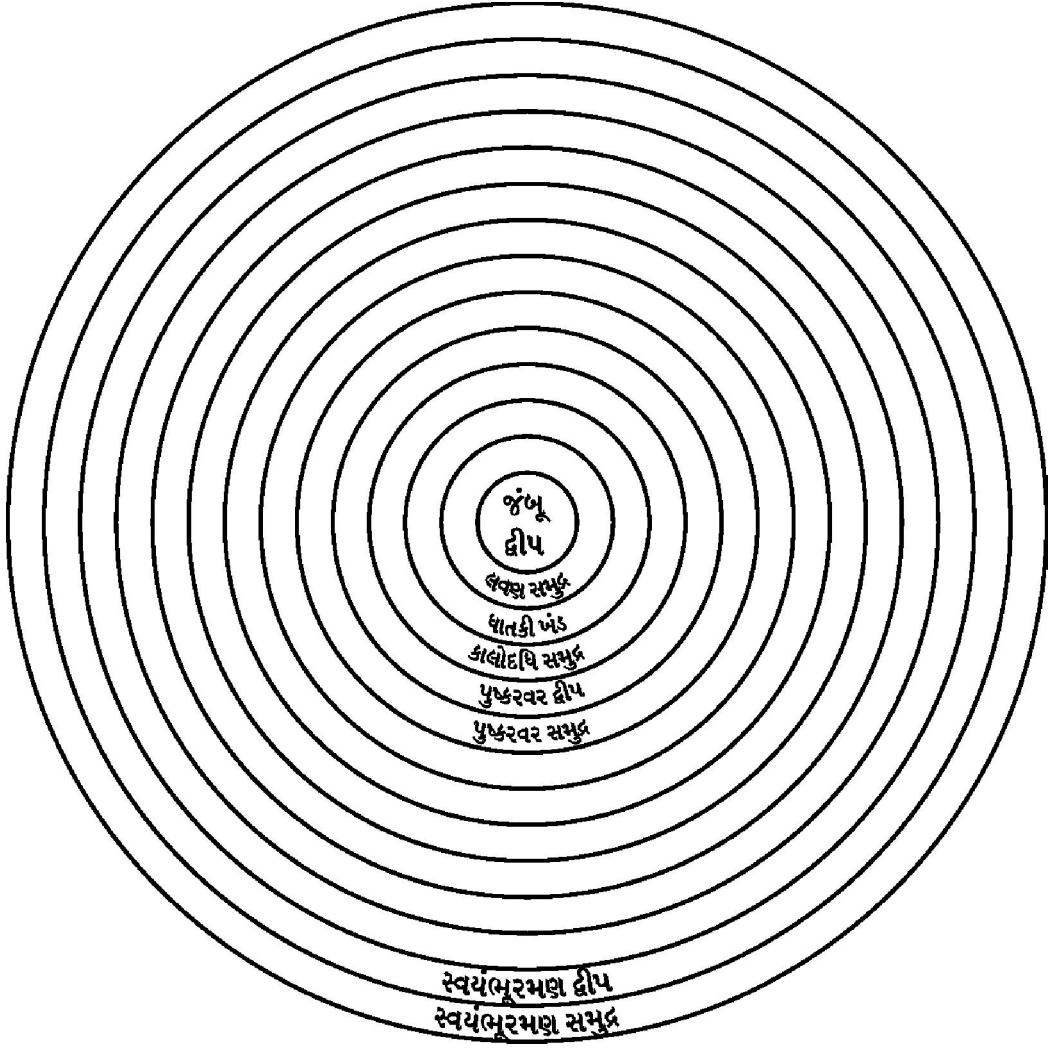

શરૂઆતના થોડા દ્વીપ - સમુદ્રોના નામ ચાર્ટમાં બતાવ્યા પ્રમાણે છે.

દ્વીપ	સમુદ્ર	પાણી કેવું ?
(૧) જમ્બૂદ્વીપ	(૨) લવણ સમુદ્ર	ખારૂ
(૩) ધાતકી ખંડ	(૪) કાલોદધિ સમુદ્ર	સ્વાભાવિક
(૫) પુષ્કરવર દ્વીપ	(૬) પુષ્કરવર સમુદ્ર	સ્વાભાવિક
(૭) વારૂણીવર દ્વીપ	(૮) વારૂણીવર સમુદ્ર	દારૂ જેવું.
(૯) ક્ષીરવર દ્વીપ	(૧૦) ક્ષીરવર સમુદ્ર	દૂધ જેવું
(૧૧) ઘૃતવર દ્વીપ	(૧૨) ઘૃતવર સમુદ્ર	ધી જેવું
(૧૩) ઈક્ષુવર દ્વીપ	(૧૪) ઈક્ષુવર સમુદ્ર	શેરડીના રસ જેવું
(૧૫) નંદીશ્વર દ્વીપ	(૧૬) નંદીશ્વર સમુદ્ર	શેરડીના રસ જેવું

સૌથી છેલ્લો સ્વયંભૂરમણ સમુદ્ર છે જે ત્રસનાડીના અન્તિમ ભાગને સ્પર્શે છે.

સૂત્ર (૩-૮) પ્રયોજન : સૂત્ર ૩-૭ માં જણાવેલા દ્વીપ - સમુદ્રની પહોળાઈ તથા આકૃતિની સમજણ આપે છે.

દ્વિર્દ્વિર્વિષ્કમ્ભાઃ પૂર્વપૂર્વપરિક્ષેપિણો વલયાકૃતયઃ ૩-૮

દ્વિર્દ્વિર્વિષ્કમ્ભાઃ પૂર્વપૂર્વપરિક્ષેપિણો વલયાકૃતયઃ ૩-૮

દ્વિઃ દ્વિઃ વિષ્કમ્ભાઃ પૂર્વ-પૂર્વ - પરિક્ષેપિણઃ વલય-આકૃતયઃ ૩-૮

શબ્દાર્થ : દ્વિઃ દ્વિઃ = બમણા બમણા, વિષ્કમ્ભાઃ = વિસ્તારવાળા, પૂર્વ પૂર્વ = પૂર્વ પૂર્વના, પરિક્ષેપિણઃ = વિંટળાઈને રહેલા, વલય = વલય (બંગડી), આકૃતિઃ = આકાર

સૂત્રાર્થ : (તે બધા દ્વીપ અને સમુદ્ર) પૂર્વ પૂર્વના દ્વીપ-સમુદ્રથી બમણા બમણા વિસ્તારવાળા (અને) વીંટળાઈને રહેલા છે અને બંગડીના આકારે છે.

ભાવાર્થ : સૌથી પ્રથમ આવેલો જમ્બૂદ્વીપ થાળીના આકાર જેવો ગોળ છે. ત્યાર પછીના બધા જ દ્વીપ-સમુદ્રો બંગડીના જેવા ગોળ આકારના છે અને બમણા (બે ગણા) વિસ્તારવાળા છે, અને વીંટળાઈને રહેલા છે.

ટૂંકમાં આ સૂત્રમાં ત્રણ બાબતો સમાયેલી છે.

- (૧) પ્રત્યેક દ્વીપ-સમુદ્ર ક્રમશઃ એક પછી એક બમણા બમણા પહોળા છે.
- (૨) એક દ્વીપ પછી એક સમુદ્ર ફરી પાછો દ્વીપ પછી સમુદ્ર એ રીતે દરેક દ્વીપ કે સમુદ્ર તેની પહેલાના સમુદ્ર કે દ્વીપને વીંટળાઈને રહેલા છે.
- (૩) લવણસમુદ્રથી માંડીને બધા દ્વીપો કે સમુદ્રો વલય એટલે ચૂડી કે બંગડીના આકારે રહેલા છે.

સૂત્ર (૩-૯) પ્રયોજન : પૂર્વસૂત્રમાં દ્વીપ-સમુદ્ર બમણા બમણા વિસ્તારવાળા છે તે કહ્યું પણ પ્રથમ જમ્બૂદ્વીપનો વિસ્તાર શું છે ? તે આ સૂત્રમાં જણાવે છે અને તેની મધ્યમાં રહેલા મેરુ પર્વત વિષે પણ માહિતી છે.

તન્મધ્યે મેરુનાભિર્વૃત્તો યોજનશતસહસ્ત્રવિષ્કમ્ભો જમ્બૂદ્વીપઃ ૩-૯

તન્મધ્યે મેરુનાભિર્વૃત્તો યોજનશતસહસ્ત્રવિષ્કમ્ભો જમ્બૂદ્વીપઃ ૩-૯

તન્-મધ્યે મેરુ-નાભિઃ વૃત્તઃ યોજનશતસહસ્ત્ર વિષ્કમ્ભઃ જમ્બૂદ્વીપઃ ૩-૯

શબ્દાર્થ : તન્ = તે (દ્વીપ-સમુદ્ર), મધ્યે = વચમાં, મેરુ = મેરુ પર્વત, નાભિઃ = મધ્યભાગ, વૃત્તઃ = ગોળાકાર, યોજન = યોજન (માપ), શતસહસ્ત્ર = એક લાખ, વિષ્કમ્ભઃ = વિસ્તાર, જમ્બૂદ્વીપ = પ્રથમદ્વીપનું નામ.

સૂત્રાર્થ : તે (સર્વ દ્વીપ-સમુદ્રો)ની મધ્યમાં એક લાખ યોજનના વિસ્તારવાળો જંબૂ નામે ગોળ દ્વીપ છે તેની મધ્યમાં મેરુ (પર્વત) છે.

ભાવાર્થ : અહીં તન્મધ્યેનો અર્થ તેની વચમાં. પણ કોની વચમાં ? પૂ. ઉમાસ્વાતિજીની સૂત્ર રચનાની આ એક સુંદર પદ્ધતિ છે. તન્મધ્યેનો જવાબ આગળના આઠમા સૂત્રમાંથી લેવાનો છે. (સૂત્ર ૩-૮ ની અનુવૃત્તિ). તન્મધ્યે એટલે આગળ જણાવેલા અસંખ્યાત દ્વીપ સમુદ્રોની મધ્યમાં રહેલો જંબુદ્વીપ એકલાખ યોજન પહોળો છે.

જંબુદ્વીપની બરાબર મધ્યમાં મેરૂ પર્વત છે. જેમ નાભિ (મણિપુર ચક્ર) શરીરના મધ્યભાગમાં છે તેમ મેરૂ પર્વત જંબુદ્વીપની બરાબર મધ્યમાં છે, આથી સૂત્રમાં જંબુદ્વીપનું મેરૂનાભિ વિશેષણ છે.

મેરૂ પર્વત વિષે વિશેષ માહિતી :

મેરૂ પર્વતની ઊંચાઈ કુલ ૧,૦૦,૦૦૦ (૧ લાખ) યોજનની છે. જેમાં ૧,૦૦૦ યોજન જમીનમાં નીચે છે અને ૯૯,૦૦૦ યોજન ઊંચાઈ જમીનથી ઉપર છે.

મેરૂ પર્વત ત્રણ લોકમાં વહેંચાયેલો છે.

- (૧) અધોલોકમાં ૧૦૦ યોજન. બાકીના ૯૦૦ યોજન તિચ્છલોકમાં ગણાય.
- (૨) મધ્યલોકમાં (તિચ્છલોકમાં) ૧,૮૦૦ (૯૦૦ - ૯૦૦) યોજન
- (૩) ઉર્ધ્વલોકમાં ૯૯,૧૦૦ યોજન

તિચ્છલોકમાં સમભૂતલા પૃથ્વીથી ૯૦૦ યોજન નીચે અને ૯૦૦ યોજન ઉપર છે, જમીનમાં કુલ ૧૦૦૦ યોજન છે તેમાંથી ૯૦૦ યોજન તિચ્છલોકમાં અને ૧૦૦ યોજન અધોલોકમાં ગણાય છે.

ત્રણ કાંડ (પેજ નંબર ૧૮૪ પરનું ચિત્ર જુઓ) મેરૂ પર્વતના ત્રણ કાંડ (વિભાગ) છે.

- (૧) પ્રથમ કાંડ : ૧૦૦૦ યોજનનો જમીનમાં છે અને તે શુદ્ધ માટી, પથ્થર અને રેતીનો બનેલો છે.
- (૨) બીજો કાંડ : જમીનથી સોમનસવન સુધીનો ૬૩,૦૦૦ યોજનને બીજો કાંડ છે. તે રૂપુ, સુર્વણ અને સ્ફટિક રત્નનો બનેલો છે.
- (૩) ત્રીજો કાંડ : સોમનસવનથી શિખર સુધીનો ૩૬,૦૦૦ યોજનનો ત્રીજો કાંડ છે. તે સુવર્ણનો છે.

ચૂલિકા : ત્રીજા કાંડની ઉપર બરાબર વચમાં ચૂલિકા છે તે ૪૦ યોજન ઊંચી છે, તેના અગ્રભાગે શાશ્વત જિનમંદિર છે.

ચાર વન :

- (૧) ભદ્રશાલવન : સમભૂતલા પૃથ્વી ઉપર, મેરૂ પર્વતની આસપાસ આવેલું આ વન છે.

મેરુપર્વત

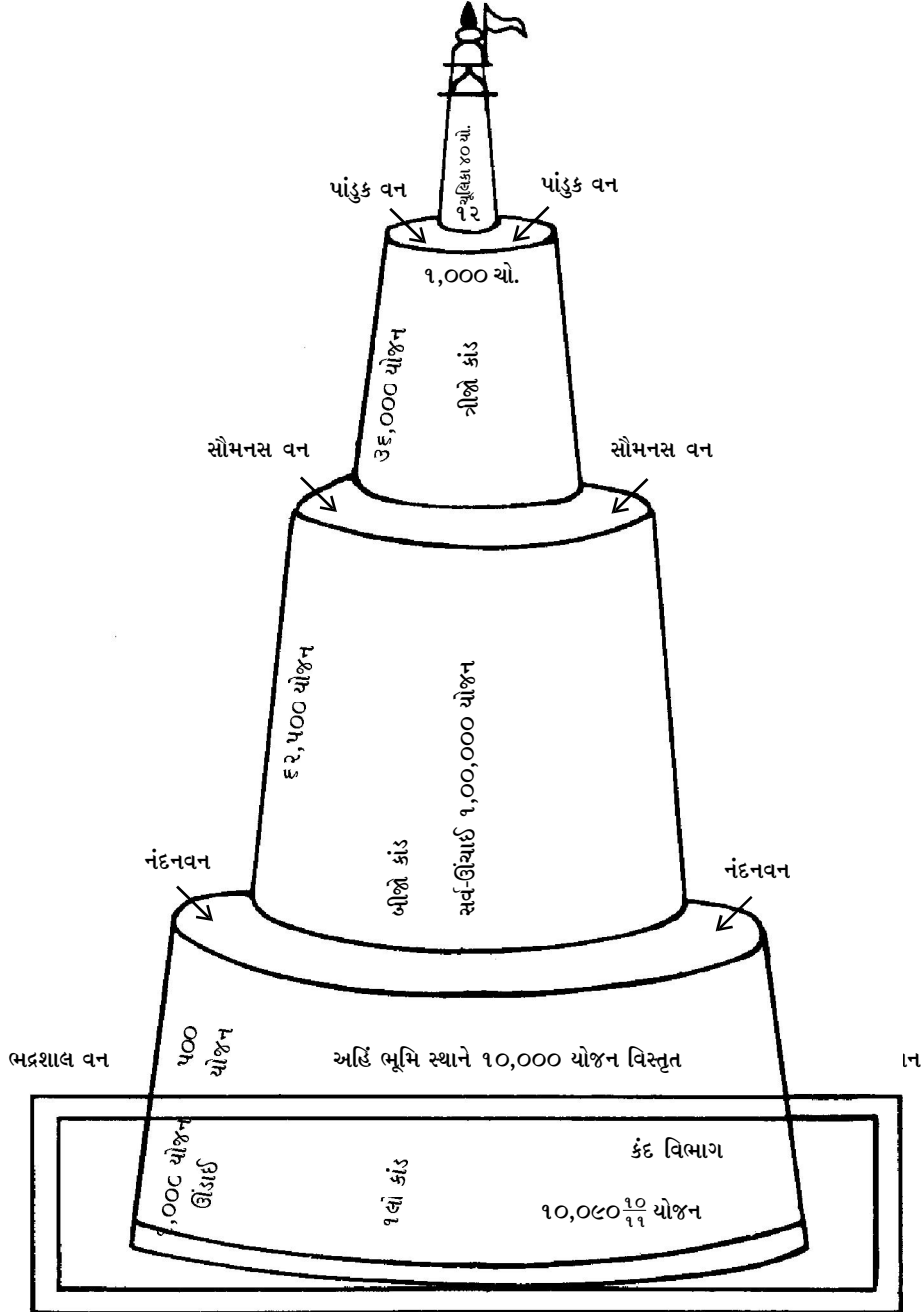

! "#\$%&'()*+,-. : ; <=>?@A B C D E F G H I J K L M N O P Q R S T U V W X Y Z. - !. મેરુ પર્વતમાં ભૂમિતલથી ૫૦૦ યોજન ઊંચે જતા ચારે બાજુ ૫૦૦ યોજનનો ખાંચો પડે છે. અર્થાત્ તેટલી જમીન સપાટ આવે છે. તેને કહેવાય છે. વળી ઉપર ૬૨,૫૦૦ યોજન જતા એ જ રીતે ચારે બાજુ ૫૦૦ યોજનનો ખાંચો આવે છે. તેને '૧૬ વન કહે છે. વળી ૩૬,૦૦૦ યોજન ઉપર જતાં મેરુનું ઉપરિ તલ આવે છે, આને '૨૩ કહેવાય છે. પાંડુકવનની મધ્યમાં ૪૦ યોજન ઊંચી ચૂલિકા છે, જે મૂળમાં ૧૨ યોજન તથા ઉપર ૪ યોજન વિસ્તૃત છે. ચૂલિકાની ઉપર એક શાશ્વત ચૈત્ય છે.

- (૨) નંદનવન : મેરૂ પર્વત ઉપર જમીનથી ૫૦૦ યોજન ઉંચાઈએ જતાં નંદનવન આવેલું છે.
- (૩) સોમનસવન : મેરૂ પર્વતમાં નંદનવનથી ઉપર ૬૨,૫૦૦ યોજન દૂર સોમનસવન આવેલું છે, જ્યાં બીજો કાંડ પૂર્ણ થાય છે.
- (૪) પાંડુકવન : સોમનસવન થી ૩૬,૦૦૦ યોજન ઉપર જતાં પાંડુકવન આવે છે, તેમાં ચારે દિશાઓમાં એક એક શિલા છે. પૂર્વ - પશ્ચિમની શિલા ઉપર બે બે સિંહાસનો છે. ઉત્તર-દક્ષિણની શિલા ઉપર એક એક સિંહાસન છે. શિલાઓ ઉપર રહેલા સિંહાસન ઉપર જિનેશ્વર ભગવંતોનો જન્માભિષેક થાય છે. ઉત્તર દિશાના સિંહાસન ઉપર ઐરાવત ક્ષેત્રના તીર્થંકર પ્રભુનો જન્માભિષેક થાય છે. દક્ષિણ દિશાના સિંહાસન ઉપર ભરત ક્ષેત્રના તીર્થંકર પ્રભુનો જન્માભિષેક થાય છે. જ્યારે પૂર્વ-પશ્ચિમ દિશામાં બંને સિંહાસનો ઉપર પૂર્વના તથા પશ્ચિમના મહાવિદેહના તીર્થંકર પરમાત્માનો જન્માભિષેક થાય છે.

સૂત્ર (૩-૧૦) પ્રયોજન : જંબૂદ્વીપમાં આવેલાં ક્ષેત્રોના નામ.

તત્ર ભરતહૈમવતહરિવિદેહરમ્યકૂહૈરણ્યવતૈરાવતવર્ષાઃ ક્ષેત્રાણિ ૩-૧૦

તત્ર ભરતહૈમવતહરિવિદેહરમ્યકૂહૈરણ્યવતૈરાવતવર્ષાઃ ક્ષેત્રાણિ ૩-૧૦

તત્ર ભરત-હૈમવત-હરિ-વિદેહ-રમ્યકૂ-હૈરણ્યવત-

ઐરાવત વર્ષાઃ ક્ષેત્રાણિ ૩-૧૦

શબ્દાર્થ : તત્ર=ત્યાં (જંબૂદ્વીપમાં), ભરત-હૈમવત-હરિવર્ષ-(મહા)વિદેહ- રમ્યકૂ- હૈરણ્યવત-ઐરાવત=સાત ક્ષેત્રોના નામ છે. વર્ષાઃ = રહેવાના, ક્ષેત્રાણિ = ક્ષેત્રો છે.

સૂત્રાર્થ : તે (જંબૂદ્વીપ)માં ભરત, હૈમવત, હરિવર્ષ, મહાવિદેહ, રમ્યકૂ, હૈરણ્યવત અને ઐરાવત (એ સાત) ક્ષેત્રો આવેલાં છે.

ભાવાર્થ : જંબૂદ્વીપમાં સાત ક્ષેત્રો છે. દક્ષિણ દિશામાં સૌથી નીચે ભરતક્ષેત્ર છે ત્યાંથી ઉત્તર તરફ ક્રમશઃ હૈમવતક્ષેત્ર પછી હરિવર્ષક્ષેત્ર, પછી મહાવિદેહક્ષેત્ર પછી

રમ્યક્ષેત્ર પછી હૈરણ્યવતક્ષેત્ર પછી ઐરાવતક્ષેત્ર એક એકથી ઉપર ઉત્તર દિશા તરફ રહેલાં છે. (જુઓ ફોરકલર ચિત્ર)

સાત ક્ષેત્રમાં તુલનાત્મક સમાનતા :

- (૧) ભરત અને ઐરાવત બંને ક્ષેત્રોમાં સમાનતા છે.
- (૨) હૈમવત અને હૈરણ્યવત બંને ક્ષેત્રોમાં સમાનતા છે.
- (૩) હરિવર્ષ અને રમ્યક્ષ બંને ક્ષેત્રોમાં સમાનતા છે.
- (૪) પૂર્વમહાવિદેહ અને પશ્ચિમ મહાવિદેહ બંને ક્ષેત્રોમાં સમાનતા છે.

ભરત અને ઐરાવત ક્ષેત્રની સમાનતા :

- ભરત અને ઐરાવત ક્ષેત્રમાં છ આરાનું કાળયક છે.
- બંનેમાં છ - છ ખંડ છે. બંનેનો મધ્યખંડ આર્યભૂમિથી યુક્ત છે.
- બંનેમાં ૬૩ શલાકા પુરૂષો થાય છે.
- બંનેમાં મોક્ષમાર્ગ ખુલે છે અને બંધ થાય છે. તે સાત ક્ષેત્રોની વચ્ચે વચ્ચે બે ક્ષેત્રોને છૂટા પાડનારા એવા છ પર્વતો આવેલા છે. તેને વર્ષધરપર્વત કહેવાય છે, જેની ચર્ચા ૩-૧૧ સૂત્રમાં ગ્રંથકારશ્રી કરે છે.

સૂત્ર (૩-૧૧) પ્રયોજન : જંબૂદ્વિપમાં આવેલા સાત ક્ષેત્રોનું વિભાજન કરનાર છ પર્વતોનું વર્ણન.

તદ્વિભાજિનઃ પૂર્વાપરાયતા હિમવન્મહાહિમવન્નિષધ-

નીલરુક્મિશિખરિણો વર્ષધરપર્વતાઃ

૩-૧૧

તદ્વિભાજિનઃ પૂર્વાપરાયતા હિમવન્મહાહિમવન્નિષધ-

નીલરુક્મિશિખરિણો વર્ષધરપર્વતાઃ

૩-૧૧

તદ્-વિભાજિનઃ પૂર્વ અપર આયતા હિમવત્-મહાહિમવત્-

નિષધ-નીલ-રુક્મિ-શિખરિણઃ વર્ષધર પર્વતાઃ

૩-૧૧

જંબૂદ્વીપના ક્ષેત્રો-પર્વતો

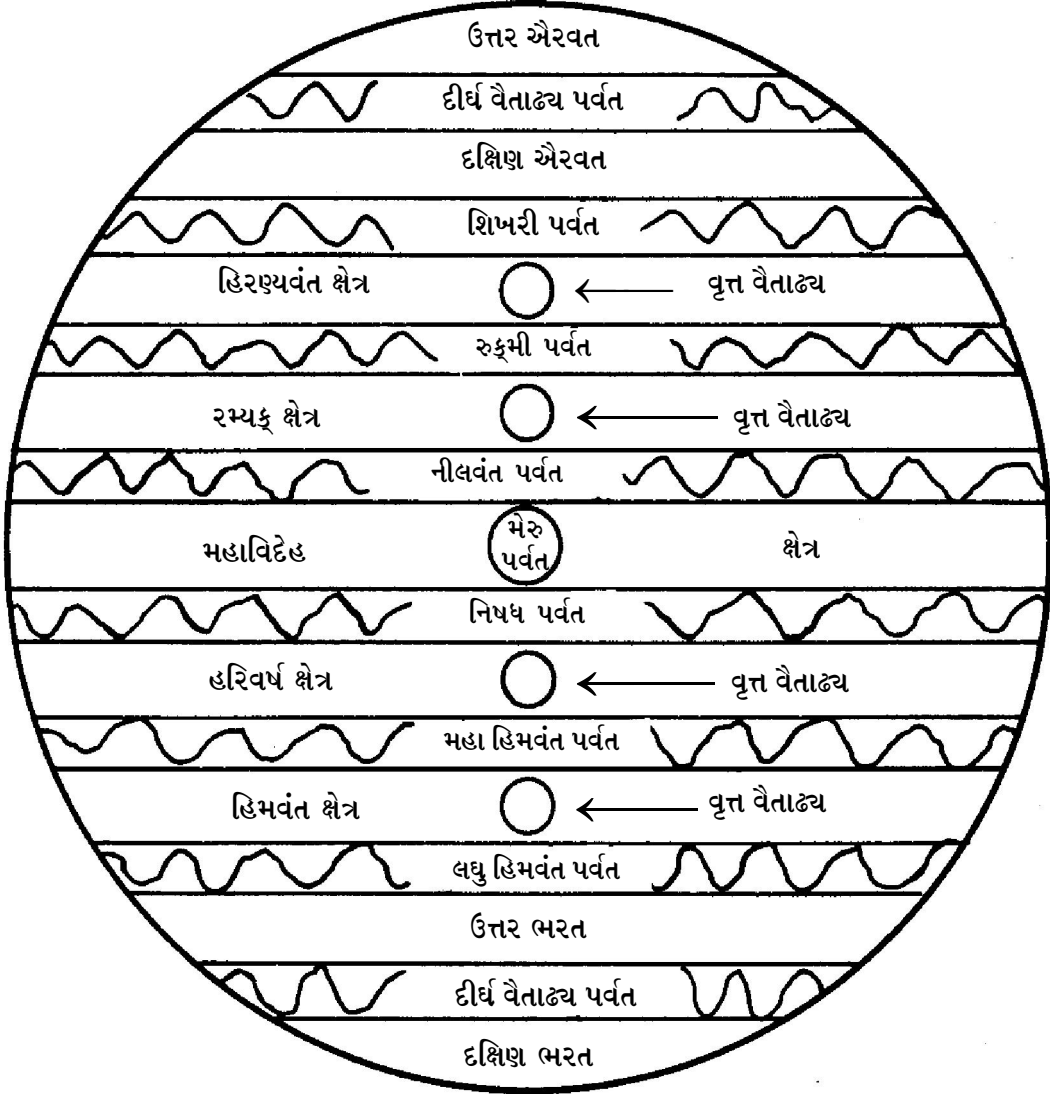

આ ચિત્રમાં સાત ક્ષેત્રો, છ વર્ષધર પર્વતો, મેરુ પર્વત, ચાર વૃત્ત વૈતાલ્ય પર્વતો તથા ભરતક્ષેત્ર અને ઐરવતક્ષેત્રની મધ્યમાં આવેલા બે દીર્ઘ વૈતાલ્ય પર્વતો બતાવેલા છે.

શબ્દાર્થ : તદ્ = તે (ક્ષેત્રો), વિભાજિનઃ = વિભાગ કરનાર, પૂર્વ = પૂર્વ દિશા, અપર = પશ્ચિમ દિશા, આયતા = લંબાયેલા, હિમવન્ = હિમવંત્ (પર્વત), મહાહિમવત્ = મહાહિમવંત (પર્વત), નિષધ = નિષધ (પર્વત), નીલ = નીલવંત (પર્વત), રુક્મિ = રુક્મિ (પર્વત), શિખરી = શિખરી પર્વત, વર્ષધર = ક્ષેત્રમર્યાદા ધારક.

સૂત્રાર્થ : તે (સાતે) ક્ષેત્રોનો વિભાગ કરનાર, પૂર્વ-પશ્ચિમ લાંબા (એવા) હિમવંત, મહાહિમવંત, નિષધ, નીલવંત, રુક્મિ, શિખરી એમ છ વર્ષધર પર્વતો છે.

ભાવાર્થ : વર્ષ એટલે ક્ષેત્રને (ક્ષેત્રની મર્યાદાને) ધારણ કરે તે વર્ષધર. ઉપર જણાવેલા છ પર્વતો સાતે ક્ષેત્રોની સીમાને ધારણ કરે છે, માટે વર્ષધર કહેવાય છે. બે ક્ષેત્રોની વચ્ચે એક એક પર્વત આવેલો છે. (જુઓ ચિત્ર પેજ નંબર ૧૮૭ ઉપર)

ક્ષેત્રો તથા પર્વતો મહાવિદેહ ક્ષેત્ર સુધી બમણા (Twice) વિસ્તારવાળા હોય છે અને મહાવિદેહ પછી અર્ધ અર્ધ (Half-Half) વિસ્તારવાળા હોય છે. ભરત ક્ષેત્રનો વિસ્તાર એક ખંડ પ્રમાણ કહીએ તો હિમવંત પર્વતનો વિસ્તાર બે ખંડ પ્રમાણ છે તે રીતે ડબલ ડબલ ક્રમસર આવેલા ક્ષેત્ર અને પર્વતના વિસ્તાર છે.

ક્રમ	ક્ષેત્ર/પર્વત	ખંડ સંખ્યા	ક્રમ	ક્ષેત્ર/પર્વત	ખંડ સંખ્યા
૧	ભરત ક્ષેત્ર	૧	૮	નીલવંત પર્વત	૩૨
૨	લઘુ હિમવંત પર્વત	૨	૯	રમ્યક્ષ્ ક્ષેત્ર	૧૬
૩	હૈમવંત ક્ષેત્ર	૪	૧૦	રુક્મિ પર્વત	૮
૪	મહાહિમવંત પર્વત	૮	૧૧	હૈરણ્યવત ક્ષેત્ર	૪
૫	હરિવર્ષ ક્ષેત્ર	૧૬	૧૨	શિખરી પર્વત	૨
૬	નિષધ પર્વત	૩૨	૧૩	ઐરાવત ક્ષેત્ર	૧
૭	મહાવિદેહ ક્ષેત્ર	૬૪			

દરેક ખંડનો સરવાળો કરી એ તો =

$$૧+૨+૪+૮+૧૬+૩૨+૬૪+૩૨+૧૬+૮+૪+૨+૧ = ૧૮૦$$

જંબૂદ્વીપ ૧ લાખ યોજન લાંબો-પહોળો છે. તેના ૧૮૦ વિભાગ ગણીએ તો $૧,૦૦,૦૦૦ \div ૧૮૦ = ૫૨૬ \frac{૬}{૧૮}$ યોજન (લગભગ) વિસ્તાર ગણાય. તેનાથી ૬૪ ગણુ (64 Times) મહાવિદેહક્ષેત્ર છે. મહાવિદેહક્ષેત્ર ૩૩,૬૬૪ યોજન થાય.

ભરતક્ષેત્રનું સંક્ષેપમાં વર્ણન :

ભરતના બરાબર મધ્યમાં પૂર્વ - પશ્ચિમ લાંબો વૈતાલ્ય પર્વત છે. આથી ભરતના દક્ષિણાર્ધ અને ઉત્તરાર્ધ એમ બે ભાગ પડે છે. હિમવંત પર્વતના પન્નદ્રહ (દ્રહ = સરોવર) માંથી ગંગા અને સિંધુ બે નદીઓ વહે છે. જે વૈતાલ્ય પર્વતને ભેદીને લવણ સમુદ્રમાં મળે છે. (ચિત્રમાં જુઓ) આથી ભરતના દક્ષિણાર્ધના ત્રણ અને ઉત્તરાર્ધના ત્રણ એમ છ ખંડ થાય છે. આ છ ખંડમાંના દક્ષિણાર્ધ ભરતના મધ્યમાં અયોધ્યાનગરી છે. આ મધ્યખંડમાં સાડા પચીસ આર્યદેશો છે. તે સિવાયના પાંચ ખંડો અનાર્યભૂમિ છે. દક્ષિણાર્ધના મધ્યખંડમાં રહેલા આર્યદેશોમાં જ તીર્થંકર, ચક્રવર્તી, વાસુદેવ, બળદેવ વગેરે ઉત્તમ પુરૂષો થાય છે.

ગંગા નદીનો જ્યાં સમુદ્ર સાથે સંગમ થાય છે ત્યાં માગધ નામે તીર્થ છે. અહીં તીર્થ એટલે સમુદ્રમાં ઉતરવાનો માર્ગ. સિંધુ નદીનો સમુદ્ર સાથે સંગમ થાય છે ત્યાં પ્રભાસ નામે તીર્થ છે. આ બંને તીર્થોની વચ્ચે વરદામ નામે તીર્થ છે.

હવે મહાવિદેહ ક્ષેત્ર સુધીના પર્વત અને ક્ષેત્રનું સંક્ષેપમાં વર્ણન સમજી લઈએ, સાથે ચિત્રમાં પણ જોતા રહેવું, તો જલ્દી સમજાઈ જશે.

નોંધ. વૈતાલ્ય પર્વતમાં કુલ ૭૨ બિલો (ગુફાઓ) છે. દૃઢ આરામાં મનુષ્યો આ બિલોમાં વસશે.

આ પર્વત ઉપર પન્ન નામે દ્રહ (પાણીનો ધરો અથવા સરોવર) છે. આ દ્રહમાં પૃથ્વીકાયના જીવોનું બનેલું મોટું કમળ છે. એ કમળની કર્ણિકામાં શ્રીદેવીનું ભવન છે, તેમાં શ્રીદેવી રહે છે, આ પર્વત સુવર્ણનો છે.

પૃથ્વી અંતર્દ્વીપો : હિમવંત પર્વતથી ગજદંતના આકારની ચાર દાઢા નીકળે છે, બે દાઢા પૂર્વ છેડાથી અને બે પશ્ચિમ છેડાથી નીકળીને લવણ સમુદ્રમાં આવે છે. દરેક દાઢા

ઉપર સાત સાત દ્વીપો હોવાથી કુલ ૨૮ દ્વીપ છે. તે જ પ્રમાણે ૨૮ દ્વીપો શિખરી પર્વતથી નીકળતી ચાર દાઢા ઉપર છે. કુલ ૫૬ દ્વીપ છે. આ દ્વીપો સમુદ્રની અંદર હોવાથી અંતર્દ્વીપ તરીકે ઓળખાય છે.

૫૬ અંતરદ્વીપ

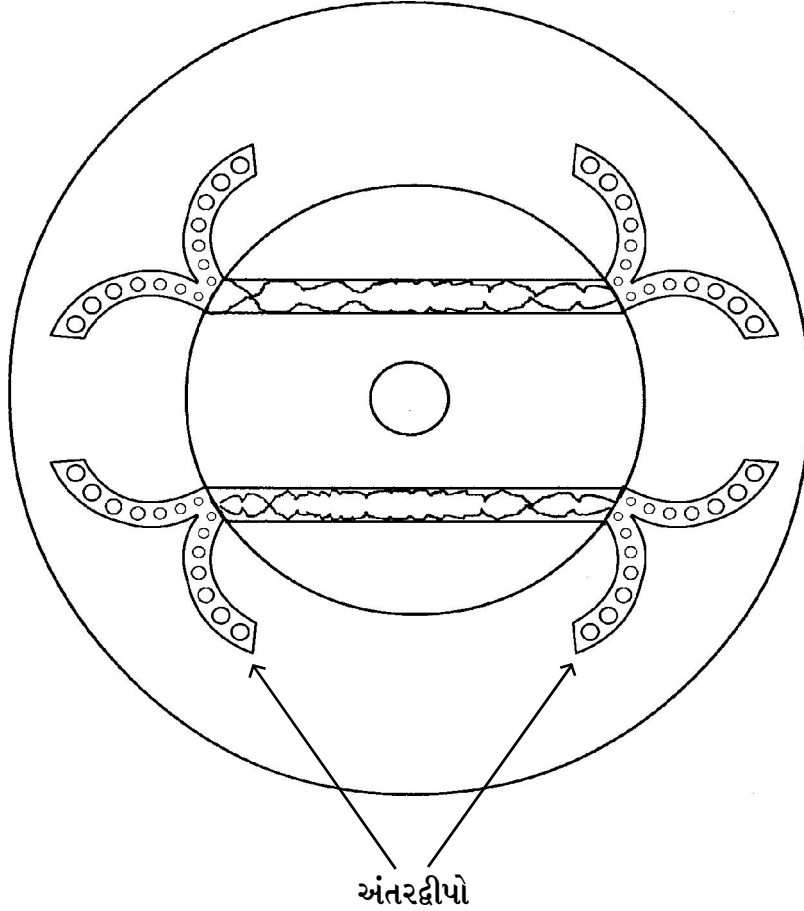

અંતરદ્વીપમાં રહેલા યુગલિકો (સ્ત્રી-પુરુષ સાથે જન્મેલા) ૮૦૦ ધનુષ્યની ઊંચાઈવાળા અને પલ્યોપમના અસંખ્યાતમા ભાગના આયુષ્યવાળા હોય છે, તેઓ કલ્પવૃક્ષના ફળોનો આહાર લે છે. આયુષ્યના છ મહીના બાકી રહે ત્યારે પુત્ર-પુત્રીરૂપ યુગલને જન્મ આપે છે. અંતે સમાધિપૂર્વક મૃત્યુ પામી દેવલોકમાં જાય છે.

હેમવંત ક્ષેત્ર : આ ક્ષેત્રના બરાબર મધ્ય ભાગમાં ગોળાકારે વૃત્ત વૈતાલ્ય પર્વત આવેલો છે. ગોળ (Round) હોવાથી તેને વૃત્તવૈતાલ્ય અથવા શબ્દપાતી કહેવાય છે. આ ક્ષેત્રમાં રોહિતાંશા અને રોહિતા બે નદીઓ આવેલી છે. રોહિતાંશા નદી પદ્મદ્રહમાંથી ઉત્તર દિશા તરફ નીકળે છે. આગળ જતાં વૃત્તવૈતાલ્ય પર્વત પાસેથી પશ્ચિમ દિશા તરફ વળે છે અને લવણ સમુદ્રને મળે છે. રોહિતા નદી મહાહિમવંત પર્વતના મહાપદ્મ દ્રહમાંથી નીકળી, દક્ષિણ દિશા તરફ વહે છે. આગળ જતાં વૃત્તવૈતાલ્ય પર્વત પાસેથી પૂર્વ દિશા તરફ વળે છે અને લવણસમુદ્રને મળે છે. આ ક્ષેત્રમાં અવસર્પિણીના ત્રીજા આરા સમાન કાળ હોય છે. તેમાં યુગલિકો રહે છે. જેમનું આયુષ્ય એક પલ્યોપમનું હોય છે.

મહાહિમવંત પર્વત : તેના મધ્યભાગમાં મહાપદ્મદ્રહ છે. તેમાં આવેલા કમળની કર્ણિકા ઉપર ઘ્રીદેવીનું ભવન છે. સંપૂર્ણ પર્વત સુવર્ણનો છે.

હરિવર્ષ ક્ષેત્ર : મહાહિમવંત પર્વત પછી ઉત્તર દિશામાં હરિવર્ષ ક્ષેત્ર છે. તેના મધ્યમાં વૃત્તવૈતાલ્ય ગોળાકાર પર્વત છે. આ ક્ષેત્રમાં હરિકાંતા અને હરિસલિલા નામની નદીઓ છે. હરિકાંતા નદી મહાપદ્મ દ્રહમાંથી નીકળીને ઉત્તર દિશા તરફ વહે છે. આગળ જતા વૃત્તવૈતાલ્ય પાસેથી પશ્ચિમ દિશા તરફ વળીને લવણ સમુદ્રને મળે છે. હરિસલિલા નદી તિર્ગિચ્છદ્રહમાંથી દક્ષિણ દિશા તરફ નીકળે છે. આગળ જતાં વૃત્તવૈતાલ્યથી (ગંધાપાતી) પૂર્વ દિશામાં વળીને લવણ સમુદ્રને મળે છે. આ ક્ષેત્રમાં અવસર્પિણીના બીજા આરા જેવો કાળ હોય છે. તેમાં બે પલ્યોપમના આયુષ્યવાળા યુગલિકો રહે છે.

નિષધ પર્વત : હરિવર્ષ પછી નિષધ પર્વત (North માં) છે. તેના મધ્યભાગમાં તિર્ગિચ્છદ્રહ છે. તેમાં આવેલા કમળની કર્ણિકા ઉપર ઘ્રીદેવીનું ભવન છે.

મહાવિદેહ ક્ષેત્ર :

આ ક્ષેત્ર કુલ ચાર ભાગમાં વહેંચાયેલું છે. ૧ થી ૩ આંકડાવાળી ૩ વિજયો છે.

(૧) પૂર્વમહાવિદેહ (૨) પશ્ચિમ મહાવિદેહ

(૩) ઉત્તરકુરુ અને (૪) દેવકુરુ

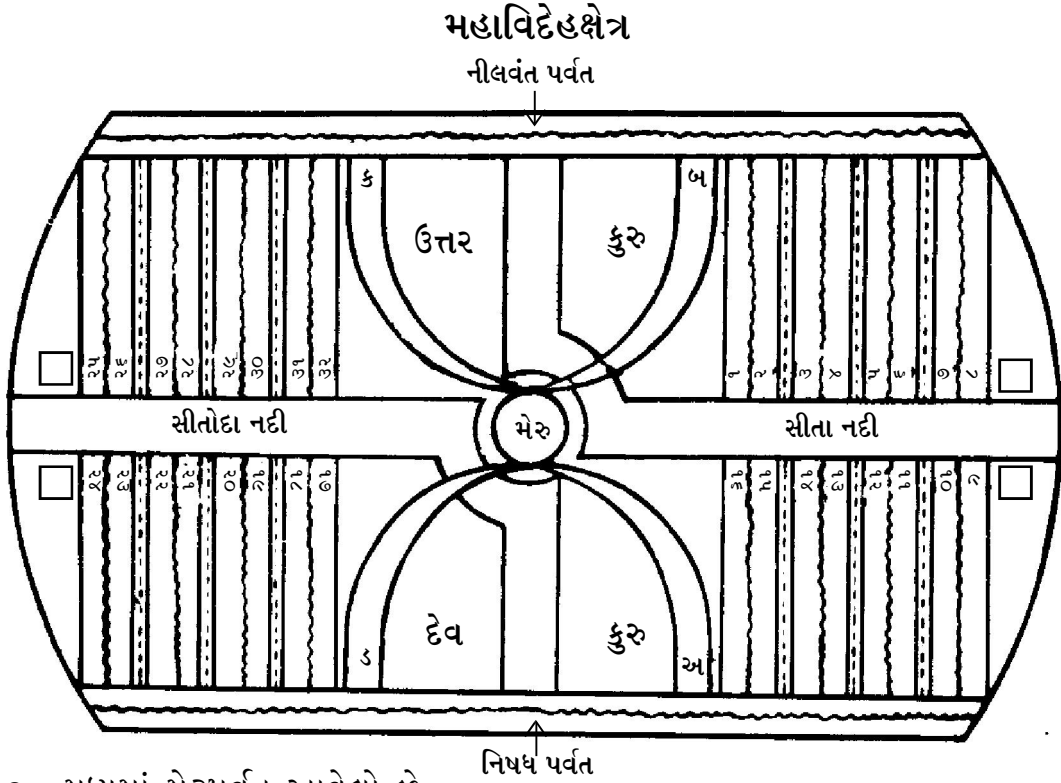

- મધ્યમાં મેરુપર્વત આવેલો છે.
- આ મેરુપર્વતની ઉત્તર તરફનો ભાગ કે જે ગંધમાદન પર્વત (ક) અને માલ્યવંત પર્વત (બ)ની મધ્યમાં આવેલો છે. તેને ઉત્તરકુરુક્ષેત્ર કહેવાય છે.
- મેરુ પર્વતની દક્ષિણ તરફનો ભાગ કે જે વિદ્યુતપ્રભ પર્વત (ડ) અને સોમનસ પર્વત (અ) નામના બે ગજદંત પર્વતોની વચ્ચે આવેલો ભાગ છે તેને દેવકુરુક્ષેત્ર કહેવાય છે.
- મેરુ પર્વતની પૂર્વ દિશામાં પૂર્વ મહાવિદેહ અને પશ્ચિમ દિશામાં પશ્ચિમ મહાવિદેહ ક્ષેત્ર આવેલું છે.
- સીતા નદી પૂર્વ મહાવિદેહના ઉત્તર તરફ અને દક્ષિણ તરફના બે ભાગ પાડે છે.
- સીતોદા નદી પશ્ચિમ મહાવિદેહના ઉત્તર અને દક્ષિણ તરફના બે ભાગ પાડે છે. મહાવિદેહ ક્ષેત્રના આ ચારે ભાગોમાં મુખ્યત્વે ત્રણ ત્રણ ભાગ પડે છે.
 - (૧) મહાવિદેહ ક્ષેત્રના આ ચારે ભાગોમાં આઠ-આઠ વિજયો આવેલી છે.
 - (૨) મહાવિદેહ ક્ષેત્રના ચારે ભાગોમાં ચાર-ચાર વક્ષસ્કાર પર્વતો આવેલા છે.

(૩) મહાવિદેહ ક્ષેત્રના ચારે ભાગોમાં ત્રણ-ત્રણ અંતર્નદી આવેલી છે.

આ રીતે કુલ ૩૨ વિજય, ૧૬ વક્ષસ્કાર પર્વત અને ૧૨ અંતર્નદી થી યુક્ત એવું ચાર ભાગમાં વહેંચાયેલું આ મહાવિદેહ ક્ષેત્ર છે.

શંકા : મહાવિદેહમાં ચાર વિહરમાન તીર્થંકર ભગવંતો કયા વિજયમાં છે ?

સમાધાન : આઠમી પુષ્કલાવતી વિજયમાં સીમંધરસ્વામી વિચરે છે. નવમી વત્સ નામની વિજયમાં યુગમંધર સ્વામી વિચરે છે. ચોવીસમી નલિનાવતી નામની વિજયમાં બાહુસ્વામી વિચરે છે. પચીસમી વપ્રા નામની વિજયમાં સુબાહુસ્વામી વિચરે છે.

મહાવિદેહ ક્ષેત્રની ૩૨ વિજયો, ભરત ક્ષેત્રના સાડા પચીસ દેશો અને ઐરાવત ક્ષેત્રના સાડા પચીસ દેશો આર્યદેશો છે.

આ ૩૨ વિજયોમાં ૫૦૦ ધનુષ્યની ઊંચાઈવાળા મનુષ્યો વસે છે. તેમનાં ઘર, ભરતક્ષેત્રના ઘરથી ૪૦૦ ગણાં ઊંચાં છે, તેમનું ઉત્કૃષ્ટ આયુષ્ય કોડ પૂર્વનું છે, મનુષ્યોના સંઘયણ અને સંસ્થાન વિવિધ પ્રકારના છે. મૃત્યુ બાદ તેઓ પોતપોતાના કર્મને અનુસારે વિવિધ પ્રકારની ગતિમાં જન્મ ધારણ કરે છે. ત્યાં સદાકાળ દુષ્પ્રમાસુષ્પ્રમા નામના ચોથા આરા જેવો કાળ વર્તે છે.

ઉત્તરકુરુ દેવકુરુ : મેરુ પર્વતની ઉત્તરે અને દક્ષિણે આવેલા તથા ગજદંતના આકારના પર્વતો વડે જેની સીમા બંધાયેલી છે તેવા ઉત્તરકુરુ અને દેવકુરુ નામના બે ક્ષેત્રો છે, ત્યાં યુગલિકો રહે છે. જેમની ઊંચાઈ ત્રણ ગાઉ, આયુષ્ય ત્રણ પલ્યોપમ છે. ત્રણ દિવસને આંતરે આહાર લે છે. ફક્ત ચણાની દાળ જેટલો આહાર લેતાં તૃપ્તિ પામે છે, ત્યાં પહેલા આરા સમાન કાળ ચાલે છે.

બાકીના પર્વતો - ક્ષેત્રો : મહાવિદેહ ક્ષેત્ર પછી ઉત્તર દિશામાં અનુક્રમે નીલવંત પર્વત, રમ્યક ક્ષેત્ર, રૂક્મિ પર્વત, હૈરણ્યવત ક્ષેત્ર, શિખરી પર્વત અને ઐરાવત ક્ષેત્ર છે. તેમની વિગત અનુક્રમે નિષધ પર્વત, હરિવર્ષ ક્ષેત્ર, મહાહિમવંત પર્વત, હૈમવત ક્ષેત્ર, લઘુહિમવંત પર્વત અને ભરત ક્ષેત્રની જેમ કહી છે. તે મુજબ જાણવી, દ્રહો અને ત્યાં રહેતી દેવીના નામ આ પ્રમાણે છે.

નીલવંત પર્વત ઉપર કેશરીદ્રહ છે જ્યાં કીર્તિદેવી રહે છે.

રૂક્મિ પર્વત ઉપર મહાપુંડરીકદ્રહ છે જ્યાં બુદ્ધિદેવી રહે છે.

શિખરી પર્વત ઉપર પુંડરીક દ્રહ છે જ્યાં લક્ષ્મીદેવી રહે છે.

ઉપર જણાવેલા દરેક પર્વત (કુલ છ પર્વતો) ઉપર શાશ્વત જિનમંદિરો છે. તેમાં દરેક દિશામાં ૨૭-૨૭ એમ કુલ ૧૦૮ શાશ્વતી જિનપ્રતિમાઓ છે.

સાર :- જંબૂદ્વીપ સંબંધિ સૂત્ર ૯-૧૦-૧૧ ની સૂક્ષ્મ વિચારણા કરતાં લોકનું અદ્ભુત સ્વરૂપ જણાય છે. આ જીવ પ્રત્યેક ભૂમિમાં જન્મ પામ્યો હશે છતાં વર્તમાનકાળે એક નાના મકાનમાં પણ કેટલો મોહ રહે છે ? આવા શાશ્વતા પદાર્થો જાણવા છતાં અશાશ્વત પદાર્થોની આસક્તિ છૂટતી નથી. શાશ્વત જિનાલયોને જાણવા છતાં અરિહંતો પ્રત્યેની શ્રદ્ધા દેઢ થતી નથી. માત્ર ઈન્દ્રિયોના માધ્યમથી જીવનારા આપણે તથા તત્ત્વના અત્યંત અલ્પ જ્ઞાનના પરિણામે જિનેશ્વરોની આ વાતોને ન સમજી શકીએ તેમ બને પરંતુ સર્વજ્ઞ અને વીતરાગની વાણીમાં શ્રદ્ધા રાખવી જોઈએ. કારણ કે તે વાણી ક્યારેય મિથ્યા હોતી નથી. કદાચ ૧૦૦૦ વર્ષ પછી વિજ્ઞાન આ વાતો સિદ્ધ કરે તો આશ્ચર્ય નથી.

સૂત્ર (૩-૧૨) પ્રયોજન : ધાતકીખંડ નામના દ્વીપમાં ક્ષેત્રો અને પર્વતોની સંખ્યા

દ્વિર્ધાતકીખણ્ડે ૩-૧૨

દ્વિર્ધાતકી ખંડે ૩-૧૨

દ્વિઃ ધાતકી ખંડે ૩-૧૨

શબ્દાર્થ : દ્વિ = બમણા, ધાતકી ખંડે = ધાતકી ખંડ નામના દ્વીપમાં

સૂત્રાર્થ : ધાતકી ખંડમાં (ક્ષેત્રો અને પર્વતો જંબૂદ્વીપથી) બમણા છે.

ભાવાર્થ : ભૌગોલિક રચના પ્રમાણે જંબૂદ્વીપ પ્રથમ દ્વીપ છે. ત્યાર પછી લવણ સમુદ્ર છે. લવણસમુદ્ર પછી ધાતકીખંડ નામે બીજો દ્વીપ આવે છે.

ચાર લાખ યોજનના વિસ્તારવાળો અને વલયાકાર (ચુડી આકાર) એવો આ ધાતકી ખંડ છે. આ ધાતકીખંડ બે લાખ યોજન વિસ્તારવાળા લવણસમુદ્રને ચારે તરફથી ઘેરીને રહેલો છે. આ ધાતકીખંડની ઉત્તર અને દક્ષિણમાં ઈક્ષુકાર પર્વત રહેલો છે જે ધાતકીખંડના બે સરખા ભાગ કરે છે.

धातकीभंड

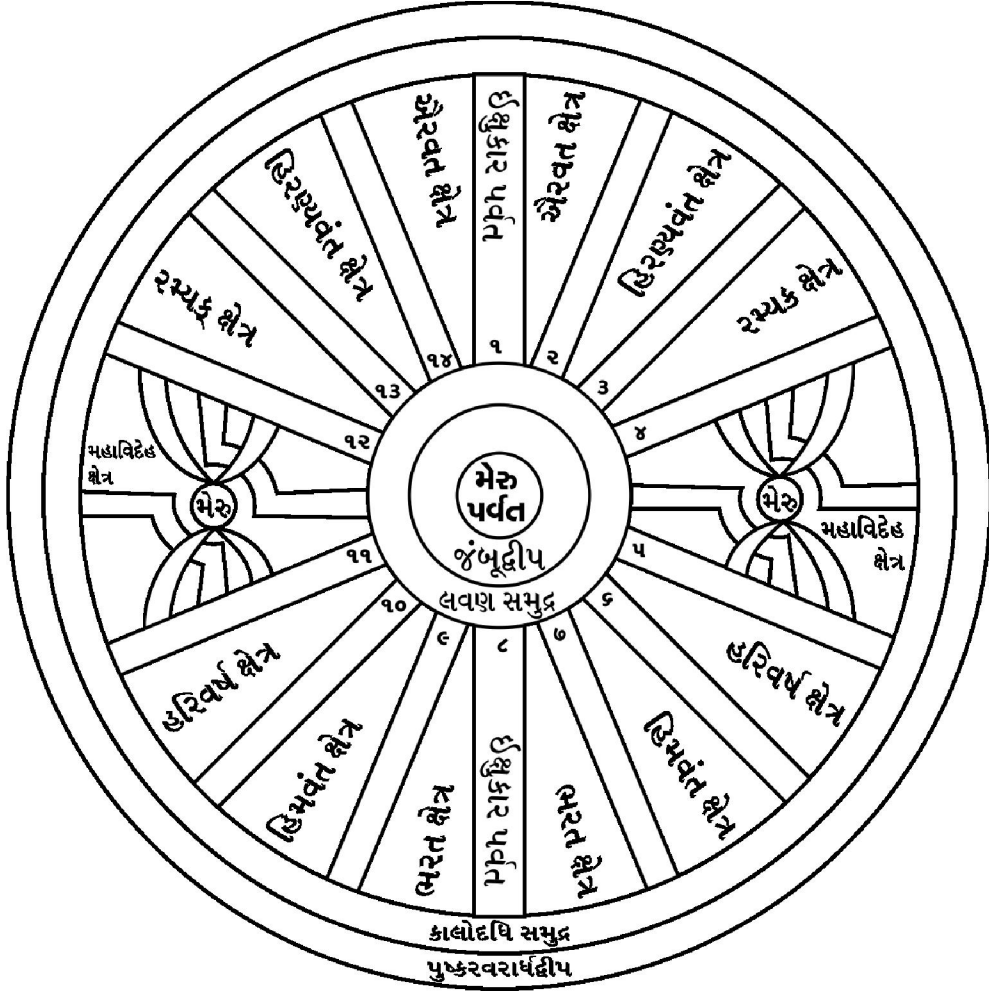

- | | |
|--------------------|---------------------|
| (१) शिखरी पर्वत | (८) शिखरी पर्वत |
| (२) शिखरी पर्वत | (१४) शिखरी पर्वत |
| (३) शिखरी पर्वत | (१३) शिखरी पर्वत |
| (४) नीलवंत पर्वत | (१२) नीलवंत पर्वत |
| (५) निषध पर्वत | (११) निषध पर्वत |
| (६) महाशिखरी पर्वत | (१०) महाशिखरी पर्वत |
| (७) लघुशिखरी पर्वत | (९) लघुशिखरी पर्वत |

ઘાતકીખંડને ફરતો વલયાકારે રહેલો એવો કાલોદધિસમુદ્ર છે. ઉત્તર અને દક્ષિણ દિશામાં, ઈક્ષુકાર પર્વતનો એક ભાગ લવણસમુદ્રને સ્પર્શે છે અને બીજો ભાગ કાલોદધિ સમુદ્રને સ્પર્શે છે. પરિણામે પૂર્વ ઘાતકીખંડ અને પશ્ચિમ ઘાતકી ખંડ એમ બે સ્પષ્ટ વિભાગો થઈ જાય છે. જંબૂદ્વીપની જેમ જ અહીં પૂર્વઘાતકીખંડમાં ૭ ક્ષેત્ર અને ૬ મોટા પર્વત છે. તે જ રીતે પશ્ચિમ ઘાતકીખંડમાં પણ ૭ ક્ષેત્ર અને ૬ પર્વત છે.

આ રીતે ઘાતકીખંડમાં :- ૨-ભરતક્ષેત્ર, ૨-હેમવંત ક્ષેત્ર, ૨-હરિવર્ષક્ષેત્ર, ૨-મહાવિદેહક્ષેત્ર, ૨-રમ્યકક્ષેત્ર, ૨-હૈરણ્યવંત ક્ષેત્ર અને ૨-ઐરાવતક્ષેત્ર. આ રીતે ૧૪ મહાક્ષેત્રો આવેલાં છે. તે જ રીતે :- ૨-લઘુહિમવંત પર્વત, ૨-મહાહિમવંત પર્વત, ૨-નિષધ પર્વત, ૨- નીલવંત પર્વત, ૨-રૂકિમ પર્વત, ૨-શિખરી પર્વત એમ કુલ ૧૨ મહાપર્વતો આવેલા છે.

જેમ જંબૂદ્વીપની મધ્યમાં મેરૂ પર્વત છે, તેમ અહીં પણ પૂર્વ ઘાતકી ખંડના મધ્યમાં એક મેરૂ આવેલો છે અને પશ્ચિમ ઘાતકી ખંડના મધ્યમાં બીજો એક મેરૂ આવેલો છે. અર્થાત પૂર્વ અને પશ્ચિમ એમ બંને દિશામાં એક એક મેરૂ હોવાથી ઘાતકી ખંડમાં બે મેરૂ છે. આ બન્ને મેરૂપર્વતની ઉંચાઈ ૮૫૦૦૦ પંચાસી હજાર યોજન છે.

સૂત્ર (૩-૧૩) પ્રયોજન : પુષ્કરવર દ્વીપમાં ક્ષેત્રો અને પર્વતોની સંખ્યા

પુષ્કરાર્ધે ચ	૩-૧૩
પુષ્કાર્ધે ચ	૩-૧૩
પુષ્કાર્ધે ચ	૩-૧૩

શબ્દાર્થ : પુષ્કરાર્ધ = પુષ્કરવર દ્વીપનો અડધો ભાગ

સૂત્રાર્થ : પુષ્કરવર દ્વીપના અર્ધા ભાગમાં પણ જંબૂદ્વીપથી બમણા ક્ષેત્રો અને પર્વતો છે.

ભાવાર્થ : પુષ્કરવર દ્વીપની પહોળાઈના બરાબર મધ્યમાં માનુષોત્તર પર્વત આવેલો છે. આ પર્વત કિલ્લાની જેમ વલયાકારે ગોળ છે. આથી પુષ્કરવરદ્વીપના બે વિભાગ પડી જાય છે. પુષ્કરવરદ્વીપનો વિસ્તાર કુલ ૧૬ લાખ યોજન છે. તેના બે વિભાગ થવાથી પ્રથમ વિભાગ ૮ લાખ યોજન પ્રમાણ અને બીજો વિભાગ ૮ લાખ યોજન પ્રમાણ

છે. બે વિભાગમાંથી પ્રથમ અર્ધા વિભાગમાં જ ક્ષેત્રો અને પર્વતો છે, ધાતકીખંડમાં જેટલા ક્ષેત્રો અને પર્વતો છે તેટલા જ ક્ષેત્રો અને પર્વતો પુષ્કરવરદ્વીપના પ્રથમના અર્ધા વિભાગમાં છે. આથી જ આ સૂત્રમાં ધાતકીખંડની જેમ પુષ્કરવરદ્વીપના અર્ધા ભાગમાં ક્ષેત્રો અને પર્વતો છે. જે જંબૂદ્વીપથી બમણા છે એમ જણાવ્યું છે.

ધાતકીખંડની જેમ આ પુષ્કરાર્ધમાં પણ ઉત્તર અને દક્ષિણમાં બે મોટા ઈક્ષુકાર પર્વત આવેલા છે. આ બંને પર્વતને લીધે પુષ્કરાર્ધદ્વીપ બે વિભાગમાં વિભાજિત થાય છે. (૧) પૂર્વ પુષ્કરાર્ધ અને (૨) પશ્ચિમ પુષ્કરાર્ધ.

- તેમાં ક્ષેત્ર અને પર્વતોની રચના ધાતકી ખંડ સમાન જ હોય છે.

જે રીતે જંબૂદ્વીપના મધ્યમાં મેરૂ પર્વત આવેલો છે. તે જ રીતે પૂર્વ અને પશ્ચિમ બંને પુષ્કરાર્ધના મધ્યમાં એક-એક મેરૂ પર્વત આવેલો છે.

જંબૂદ્વીપની જેમ જ અહીં પૂર્વ તથા પશ્ચિમ બંને પુષ્કરાર્ધમાં સાત-સાત ક્ષેત્રો છે. જંબૂદ્વીપની જેમ જ પૂર્વ પુષ્કરાર્ધમાં તથા પશ્ચિમ પુષ્કરાર્ધમાં છ-છ મહાપર્વતો (કુલગિરિ) આવેલા છે,

સૂત્ર (૩-૧૪) પ્રયોજન : મનુષ્યોના નિવાસસ્થાનની મર્યાદા

પ્રાગ્માનુષોત્તરાન્મનુષ્યાઃ ૩-૧૪

પ્રાગ્માનુષોત્તરાન્મનુષ્યાઃ ૩-૧૪

પ્રાગ્ માનુષોત્તરાત્ મનુષ્યાઃ ૩-૧૪

શબ્દાર્થ : પ્રાગ્ = પૂર્વ ભાગ સુધી, માનુષોત્તરાત્ = માનુષોત્તર પર્વતની

સૂત્રાર્થ : માનુષોત્તર પર્વતની પહેલા મનુષ્યો (મનુષ્યોનો વાસ) છે.

ભાવાર્થ : દ્વીપો અને સમુદ્રો અસંખ્ય છે. જન્મથી મનુષ્યોનો નિવાસ માનુષોત્તર પર્વતની પહેલા જંબૂદ્વીપ, ધાતકીખંડ અને પુષ્કરવરદ્વીપનો અર્ધો ભાગ એમ અઢી દ્વીપમાં જ છે.

તિર્યચો અઢી-દ્વીપ ઉપરાંત બહારના દરેક દ્વીપ-સમુદ્રમાં પણ છે. મનુષ્યક્ષેત્રની સીમા નક્કી કરતો હોવાથી આ પર્વતનું નામ માનુષોત્તર પર્વત છે.

શંકા : કેટલા ક્ષેત્રમાં મનુષ્યો વસે છે ?

સમાધાન : કુલ ૧૦૧ ક્ષેત્રોમાં મનુષ્યો વસે છે.

શંકા : અઢી-દ્વીપમાં વસતા મનુષ્ય ૧૦૧ ક્ષેત્રોમાં વસે છે તેમ કહ્યું, તો તેની ગણતરી કઈ રીતે ?

સમાધાન :

૧૫ કર્મભૂમિ : ૫-ભરત, ૫-ઐરાવત, ૫-મહાવિદેહ

૩૦ અકર્મભૂમિ : ૫-હૈરણ્યવત, ૫-રમ્યક, ૫-હૈમવંત ૫-હરિવર્ષ, ૫-ઉત્તરકુરુ, ૫-દેવકુરુ

૫૬ અંતર્દ્વીપો : ૨૮ - હિમવંત પર્વતની ચાર દાઢા ઉપર

૨૮ - શિખરી પર્વતની ચાર દાઢા ઉપર

આ રીતે ૧૫ + ૩૦ + ૫૬ = ૧૦૧ ક્ષેત્રોમાં મનુષ્યો વસે છે.

શંકા : અકર્મભૂમિ એટલે શું ?

સમાધાન : અકર્મભૂમિ એટલે જ્યાં કર્મ લાગતા નથી એવો અર્થ નહિ સમજવો.

અકર્મભૂમિ એટલે જ્યાં અસિ-મસિ-કૃષિનો વ્યવહાર નથી. આ ભૂમિમાં મનુષ્યો યુગલિક તરીકે જ જન્મે છે. અને મૃત્યુ પામીને નિયમા દેવલોકમાં જ જાય છે.

શંકા : ૫૬ અંતર્દ્વીપમાં વસતા મનુષ્યો શું યુગલિક છે ?

સમાધાન : હા, ૫૬ અંતર્દ્વીપમાં પણ મનુષ્યો યુગલિક તરીકે જ જન્મે છે, લાંબુ આયુષ્ય ભોગવી, મૃત્યુ પામી નિયમા દેવલોકમાં જ જન્મે છે.

શંકા : અઢીદ્વીપની બહાર મનુષ્ય જઈ શકે ?

સમાધાન : હા, જઈ શકે. વિદ્યાધરો અને ચારણમુનિઓ નંદીશ્વરદ્વીપ સુધી જાય છે. નંદીશ્વરદ્વીપ અઢીદ્વીપની બહાર છે.

- કોઈ વિદ્યાધર કોઈ મનુષ્યનું અપહરણ કરીને અઢી-દ્વીપની બહાર લઈ જઈ શકે.

- વૈક્રિયલબ્ધિના કારણે મનુષ્ય અઢીદ્વીપની બહાર જોવા મળે.

શંકા : અઢીઢીપની બહાર જન્મ-મરણ હોય ?

સમાધાન : અઢીઢીપની, બહાર કોઈ મનુષ્યનો જન્મ થયો નથી, થતો નથી અને થશે પણ નહિ. અઢીઢીપની બહાર કોઈ મનુષ્યનું મરણ થયું નથી, થતું પણ નથી અને થશે પણ નહિ.

શંકા : મનુષ્યક્ષેત્ર (અઢીઢીપ)ની બહાર શું શું ન હોય ?

સમાધાન :

- દિવસ, રાત્રિ આદિની સમય વ્યવસ્થા ન હોય, ● વ્યવહારસિદ્ધ કાળ ન હોય.
- ચંદ્ર - સૂર્યનું પરિભ્રમણ ન હોય અર્થાત્ સ્થિર હોય. ● બાદર અગ્નિકાય ન હોય.
- વીજળી, ગર્જરવ ન હોય. ● અરિહંત, ચક્રવર્તી, વાસુદેવ ન હોય.
- ખાણ, નદી ન હોય. ● ઘર, ગામ, નગર ન હોય.
- મનુષ્યનો જન્મ કે મરણ ન હોય.

શંકા : અઢી-ઢીપમાં ક્યા ઢીપ અને ક્યા સમુદ્રો આવે ?

સમાધાન : ઢીપ સમુદ્રનો ક્રમ આ પ્રમાણે છે.

જંબૂઢીપ, લવણ સમુદ્ર, ધાતકી ખંડ, કાલોદધિ સમુદ્ર, અર્ધપુષ્કર ઢીપ (જુઓ ફોરકલર ચિત્ર)

શંકા : અઢીઢીપ અને સિદ્ધશિલા ૪૫ લાખ યોજન લાંબી છે તે કેવી રીતે ?

સમાધાન : - મધ્યમાં જંબૂઢીપ ૧ લાખ યોજન

- તેને ફરતો લવણ સમુદ્ર બંને તરફ બે-બે લાખ યોજન
- તેને ફરતો ધાતકી ખંડ બંને તરફ ચાર-ચાર લાખ યોજન
- તેને ફરતો કાલોદધિ સમુદ્ર બંને તરફ આઠ-આઠ લાખ યોજન
- તેને ફરતો અર્ધપુષ્કરઢીપ બંને તરફ આઠ-આઠ લાખ યોજન આ રીતે કુલ
 $૮+૮+૪+૨+૧+૨+૪+૮+૮=૪૫$ લાખ યોજન

સાર : મનુષ્યનો જન્મ માત્ર અઢી ઢીપમાં જ થાય છે. અઢીઢીપની બહાર શાશ્વત પદાર્થોમાંથી જિન પ્રરૂપિત ધર્મનો અસંભવ છે.

ધર્મધ્યાનમાં ચિત્ત પરોવી આપણે એ પ્રાર્થના કરીએ કે અઢીઢીપના મનુષ્ય ક્ષેત્રમાં જ જન્મ મળે.

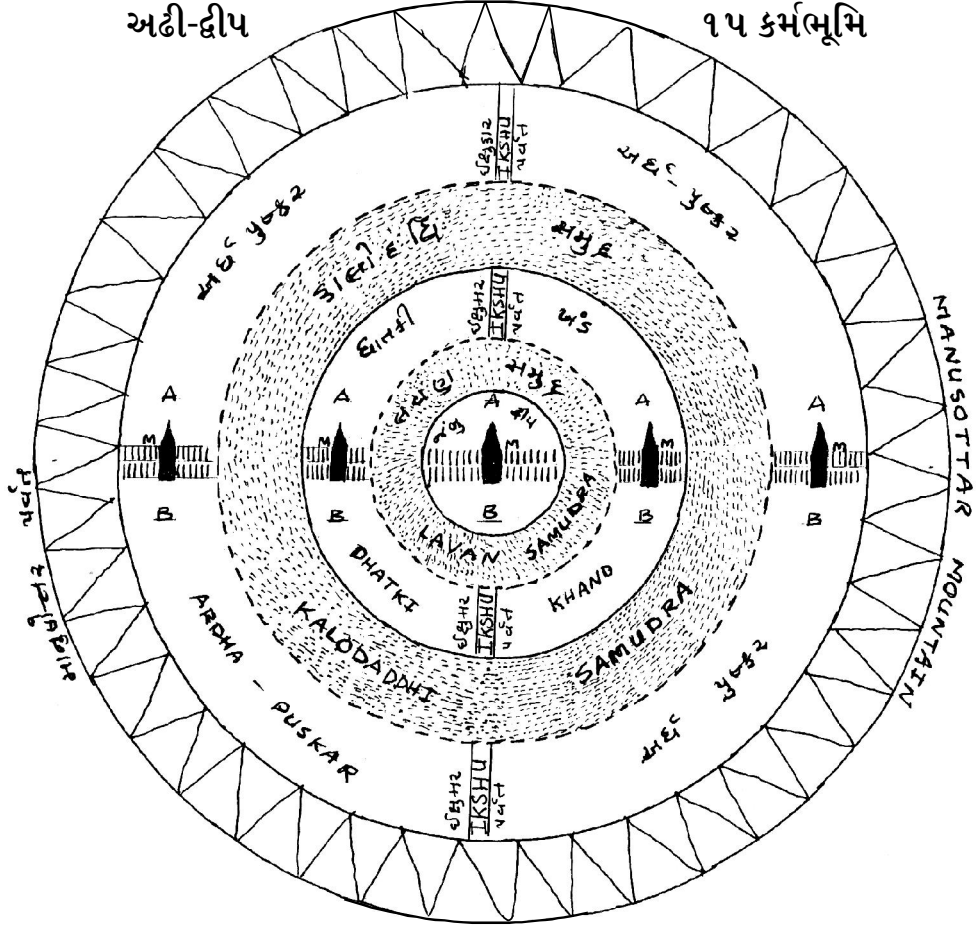

- મનુષ્યક્ષેત્રનું પ્રમાણ - મનુષ્યક્ષેત્રનું પ્રમાણ ૪૫ લાખ યોજન છે. તે આ પ્રમાણે -

!!!!!!5#6 3	8 '9
જંબૂદ્વીપ	૧ લાખ યોજન
લવણસમુદ્ર (બે બાજુ થઈને)	૪ લાખ યોજન
ધાતકીખંડ (બે બાજુ થઈને)	૮ લાખ યોજન
કાલોદધિ સમુદ્ર (બે બાજુ થઈને)	૧૬ લાખ યોજન
પુષ્કરવરાર્ધદ્વીપ (બે બાજુ થઈને)	૧૬ લાખ યોજન
કુલ	૪૫ લાખ યોજન

સૂત્ર(૩-૧૫) પ્રયોજન : મનુષ્યોના મુખ્ય બે ભેદ.

આર્યા મ્લેચ્છાશ્ચ	૩-૧૫
આર્યા મ્લેચ્છાશ્ચ	૩-૧૫
આર્યા મ્લેચ્છા: ચ	૩-૧૫

શબ્દાર્થ : આર્યા = સાડા પચ્ચીસ આર્ય દેશોમાં ઉત્પન્ન થાય તે આર્ય, મ્લેચ્છ = અનાર્ય.

સૂત્રાર્થ : મનુષ્યોના આર્ય અને મ્લેચ્છ (અનાર્ય) એમ બે ભેદ છે.

ભાવાર્થ : આર્ય એટલે શ્રેષ્ઠ. શિષ્ટ લોકને અનુકુળ આચરણ કરે તે આર્ય. આર્યથી વિપરીત લક્ષણવાળા મનુષ્યો અનાર્ય અથવા મ્લેચ્છ કહેવાય છે.

આર્યોના છ ભેદ છે. (૧) ક્ષેત્રઆર્ય, (૨) જાતિઆર્ય, (૩) કુલઆર્ય, (૪) કર્મઆર્ય, (૫) શિલ્પઆર્ય અને (૬) ભાષાઆર્ય.

(૧) ક્ષેત્રઆર્ય : નીચેના ક્ષેત્રોમાં જન્મેલા મનુષ્યો ક્ષેત્રથી આર્ય કહેવાય છે.

- દરેક મહાવિદેહ ક્ષેત્ર (કુલ- પાંચ ક્ષેત્ર) ની બત્રીશ વિજયો
- દરેક ભરતક્ષેત્ર (કુલ-પાંચ) ના સાડા પચીશ દેશો
- દરેક ઐરાવત ક્ષેત્ર (કુલ-પાંચ) ના સાડા પચીશ દેશો

આર્યક્ષેત્રમાં જન્મેલા મનુષ્યો સામાન્યથી સદાચાર અને સંસ્કારવાળા હોય છે. આર્યક્ષેત્રની ભૂમિ પવિત્ર હોય છે. ધર્મ આર્યક્ષેત્રમાં જ થઈ શકે છે.

(૨) જાતિ આર્ય : ઈશ્વાકુ, વિદેહ, હરિ, જ્ઞાત, કુરુ, ઉગ્ર, ભોગ વગેરે ઉત્તમ વંશમાં ઉત્પન્ન થયેલા મનુષ્યો જાતિ આર્ય છે.

(૩) કુલ આર્ય : કુલકર, ચક્રવર્તી, વાસુદેવ વગેરે ઉત્તમકુળમાં ઉત્પન્ન થયેલા મનુષ્યો કુલ આર્ય છે,

(૪) કર્મ આર્ય : કર્મ એટલે ધંધો - વ્યાપાર. અલ્પ પાપવાળો ધંધો કરનાર મનુષ્યો કર્મ આર્ય છે. જેમ કે - વેપારી, ખેડૂત, સુથાર, અધ્યાપક વગેરે.

(પ) શિલ્પ આર્ય : શિલ્પ એટલે કારીગરી. માનવજીવનમાં જરૂરી કામગીરી કરનાર મનુષ્યો શિલ્પ આર્ય છે. જેમકે વણકર, કુંભાર, વગેરે.

(દ) ભાષા આર્ય : શિષ્ટપુરુષોને માન્ય, સુવ્યવસ્થિત શબ્દોવાળી, સ્પષ્ટ ઉચ્ચારવાળી, શિષ્ટ ભાષા બોલે તે મનુષ્યો ભાષા આર્ય છે.

શ્લેષ્ઠ : અકર્મભૂમિના મનુષ્યો શ્લેષ્ઠ કહેવાય છે.

અનાર્ય દેશોની વ્યાખ્યા કરતાં સૂર્યપ્રજ્ઞપ્તિ ગ્રંથમાં કહ્યું છે કે - જે દેશોમાં સ્વપ્નમાં પણ “ધર્મ” એવા અક્ષરો જાણવામાં ન આવે તે અનાર્ય દેશો છે. અનાર્યો પૂર્વભવ - પરભવ - આત્મા - સ્વર્ગ - નરક - ઈશ્વર - મુક્તિ વગેરેને મોટા ભાગે માનતા નથી. સંસ્કાર વિનાના હોય છે.

સૂત્ર (૩-૧૬) પ્રયોજન : કર્મભૂમિની સંખ્યા જણાવે છે.

ભરતૈરાવતવિદેહાઃ કર્મભૂમયોઽન્યત્ર દેવકુરુત્તરકુરુભ્યઃ ૩-૧૬

ભરતૈરાવતવિદેહાઃ કર્મભૂમયોઽન્યત્ર દેવકુરુત્તરકુરુભ્યઃ ૩-૧૬

ભરત-ઐરાવત-વિદેહાઃ કર્મભૂમયઃ અન્યત્ર દેવકુરુ-ઉત્તરકુરુભ્યઃ ૩-૧૬

શબ્દાર્થ : કર્મભૂમયઃ = કર્મભૂમિઓ, દેવકુરુ - ઉત્તરકુરુ = તે તે નામના ક્ષેત્રો

સૂત્રાર્થ : પાંચ ભરત, પાંચ ઐરાવત અને દેવકુરુ - ઉત્તરકુરુને છોડીને પાંચ મહાવિદેહ એમ ૧૫ ક્ષેત્રો કર્મભૂમિ છે. (દેવકુરુ અને ઉત્તરકુરુ અકર્મભૂમિ છે.)

ભાવાર્થ :

કર્મભૂમિ : જે ક્ષેત્રોમાંથી અસિ મસિ અને કૃષિના વ્યવહારો હોય તે કર્મભૂમિ અથવા જીવો કર્મોનો ક્ષય કરીને મોક્ષે જઈ શકે તે કર્મભૂમિ.

અકર્મભૂમિ : કર્મભૂમિ સિવાયના ક્ષેત્રો તે અકર્મભૂમિ.

મનુષ્યક્ષેત્રમાં ૧૫ કર્મભૂમિ છે.

4 \$(- k5# ' /	= '%4 25# ' /	" 34#@-\$# ' /	4A
૫ ભરતક્ષેત્ર	૧	૨	૨	૫
૫ મહાવિદેહક્ષેત્ર	૧	૨	૨	૫
૫ ઐરવતક્ષેત્ર	૧	૨	૨	૫

કુલ ૧૫ કર્મભૂમિ છે.

મહાવિદેહક્ષેત્રમાં આવેલ દેવકુરુ-ઉત્તરકુરુ એ કર્મભૂમિ નથી, પણ અકર્મભૂમિ છે.

B4 \$(- k5# ' /	= '%4 2 ' /	" 34#@-\$# ' /	4A
૫ હિમવંતક્ષેત્ર	૧	૨	૨	૫
૫ હરિવર્ષક્ષેત્ર	૧	૨	૨	૫
૫ રમ્યકક્ષેત્ર	૧	૨	૨	૫
૫ હિરણ્યવંતક્ષેત્ર	૧	૨	૨	૫
૫ દેવકુરુ	૧	૨	૨	૫
૫ ઉત્તરકુરુ	૧	૨	૨	૫

મનુષ્યક્ષેત્રમાં કુલ ૩૦ અકર્મભૂમિ છે.

તિર્યચ : એકેન્દ્રિય, બેઈન્દ્રિય, તેઈન્દ્રિય, ચઉરિન્દ્રિય એ તિર્યચ છે. પંચેન્દ્રિયમાં દેવ, નારકી, મનુષ્ય સિવાયના તિર્યચ છે. (સૂત્ર-૪-૨૮) તિર્યચો સર્વલોકવ્યાપી છે. તિર્થ્ણલોકમાં તેઓ ઘણા હોય છે.

લવણસમુદ્રના ૫૬ અંતર્દ્વીપમાં મનુષ્યો વસે છે.

કુલ ૧૫ + ૩૦ + ૫૬ = ૧૦૧ મનુષ્યનાં ક્ષેત્રો છે.

અકર્મભૂમિના મનુષ્યો યુગલિક છે.

સાર : જો મોક્ષ પ્રાપ્તિની ઈચ્છા હોય તો મનુષ્ય ક્ષેત્રમાં આર્યક્ષેત્રવાળી કર્મભૂમિમાં જ જન્મ લેવો જરૂરી છે. અકર્મ ભૂમિ એ ભોગ ભૂમિ છે. ત્યાં ગમે તેટલું સુખ હોય પણ શાશ્વત સુખ તો કર્મભૂમિ દ્વારા જ પ્રાપ્ત થઈ શકે છે.

શંકા : કર્મભૂમિ એટલે શું ?

- સમાધાન : ● કર્મના નાશ માટેની ભૂમિ તે કર્મભૂમિ અસિ, મસિ અને કૃષિના વ્યવહારો જ્યાં હોય તે કર્મભૂમિ.
- જે ભૂમિમાં સર્વ કર્મોનો ક્ષય કરી સિદ્ધ ગતિ પ્રાપ્ત થઈ શકે તે કર્મભૂમિ
 - જ્યાં અસિ, મસિ અને કૃષિ રૂપ પ્રવૃત્તિ છે તે કર્મભૂમિ.
 - જ્યાં તીર્થકરો જન્મે છે અને સર્વ કર્મોનો ક્ષય કરી કેવળજ્ઞાન પામી મોક્ષે જાય છે તે કર્મભૂમિ.

શંકા : અકર્મભૂમિને ભોગભૂમિ કેમ કહે છે ?

- સમાધાન : ● મનુષ્યના અઠી દ્વીપમાં કુલ ૧૦૧ ક્ષેત્ર છે. તેમાં કર્મભૂમિના ૧૫ ક્ષેત્રો બાદ કરતા બાકીના ૮૬ ક્ષેત્રોને શાસ્ત્રમાં અકર્મભૂમિ કહી છે. ૮૬ ક્ષેત્રમાં ૩૦ યુગલિક ક્ષેત્ર અને ૫૬ અંતર્દ્વીપ ગણાય છે.
- કલ્પવૃક્ષથી પ્રાપ્ત થતા ભોગોના ઉપભોગની મુખ્યતા હોવાથી આ ભૂમિઓને ભોગ ભૂમિ કહી છે.
 - આ ભૂમિમાં ત્યાગ ધર્મનો અભાવ છે.
 - પૂર્વ સંચિત પુણ્ય ભોગવવા માટે જ જાણે યુગલિક રૂપે જન્મ ધારણ કર્યો છે. કોઈપણ દુઃખ ભોગવ્યા વિના જ તે જીવો દેવગતિમાં જાય છે.

શંકા : અકર્મભૂમિમાં જન્મેલા મનુષ્યોની શું હંમેશા દેવગતિ જ થાય ?

સમાધાન : હા. દેવગતિમાં જ જાય. કદાચ વ્યંતર કે ભવનપતિ દેવલોકમાં જાય પણ ગતિ તો દેવગતિ જ કહેવાય.

સૂત્ર (૩-૧૭) પ્રયોજન : મનુષ્યોના આયુષ્યનો કાળ જણાવે છે.

નૃસ્થિતી પરાપરે ત્રિપલ્યોપમાન્તર્મુહૂર્તે	૩-૧૭
નૃસ્થિતી પરાપરે ત્રિપલ્યોપમાન્તર્મુહૂર્તે	૩-૧૭
નૃસ્થિતી પરા-અપરે ત્રિ-પલ્યોપમ-અંતર્મુહૂર્તે	૩-૧૭

શબ્દાર્થ : નૃ = મનુષ્ય, સ્થિતિ = કાળ, પરા-અપરે = ઉત્કૃષ્ટ અને જઘન્યથી, ત્રિપલ્યોપમ = ત્રણ પલ્યોપમ, અંતર્મુહૂર્ત = કાળનું માપ.

સૂત્રાર્થ : મનુષ્યની ઉત્કૃષ્ટ સ્થિતિ ત્રણ પલ્યોપમ અને જઘન્ય સ્થિતિ અંતર્મુહૂર્ત છે.

ભાવાર્થ : પરા એટલે ઉત્કૃષ્ટ અથવા વધારેમાં વધારે. અપરે એટલે ઓછામાં ઓછું. મનુષ્યોનું ઉત્કૃષ્ટ આયુષ્ય ત્રણ પલ્યોપમ અને જઘન્ય આયુષ્ય અંતર્મુહૂર્ત પ્રમાણ હોય છે. આ નિયમ ગર્ભજ મનુષ્યોની અપેક્ષાએ છે. કોઈ મનુષ્ય અંતર્મુહૂર્ત પહેલા મરતો નથી અને કોઈ મનુષ્ય ત્રણ પલ્યોપમથી વધારે જીવતો નથી. સંમૂર્ધિમ મનુષ્યોનું આયુષ્ય જઘન્યથી કે ઉત્કૃષ્ટથી અંતર્મુહૂર્ત પ્રમાણ જ હોય છે.

ક્ષેત્ર	કાળ કેવો હોય ?	ઉત્કૃષ્ટ આયુષ્ય	શરીરની ઊંચાઈ
દેવકુરુ અને ઉત્તરકુરુમાં	પહેલા આરા જેવો	૩ પલ્યોપમ	ત્રણ ગાઉ
હરિવર્ષ અને રમ્યકમાં	બીજા આરા જેવો	૨ પલ્યોપમ	બે ગાઉ
હિમવંત અને હૈરણ્યવંતમાં	ત્રીજા આરા જેવો	૧ પલ્યોપમ	એક ગાઉ
મહાવિદેહમાં	ચોથા આરા જેવો	૧ પૂર્વકોડ વર્ષ	૫૦૦ ધનુષ
ભરત અને ઐરાવતમાં	૧ થી ૪ આરામાં	ઉપર પ્રમાણે	ઉપર પ્રમાણે
ભરત અને ઐરાવતમાં	પાંચમા આરામાં	૧૩૦ વર્ષ	૭ હાથનું
ભરત અને ઐરાવતમાં	છઠ્ઠા આરામાં	૨૦ વર્ષ	૨ હાથનું

સૂત્ર (૩-૧૮) પ્રયોજન : તિર્યગોના આયુષ્યનો કાળ જણાવે છે.

તિર્યગ્યોનીનાં ચ ૩-૧૮

તિર્યગ્યોનીનાં ચ ૩-૧૮

તિર્યક્ - યોનીનાં ચ ૩-૧૮

શબ્દાર્થ : તિર્યક્ યોનીનાં = તિર્યગ્ યોનિથી ઉત્પન્ન થયેલા તિર્યગોની.

સૂત્રાર્થ : તિર્યગ યોનિના જીવોની પણ (ઉત્કૃષ્ટ અને જઘન્ય સ્થિતિ અનુક્રમે ત્રણ પલ્યોપમ અને અંતર્મુહૂર્ત હોય છે.)

ભાવાર્થ :

જીવ	ઉત્કૃષ્ટ આયુષ્ય
પૃથ્વીકાય	૨૨ હજાર વર્ષ
અપ્કાય	૭ હજાર વર્ષ
તેઉકાય	૩ દિવસ - રાત્રી.
વાયુકાય	૩ હજાર વર્ષ
વનસ્પતિકાય	૧૦ હજાર વર્ષ
બેઈન્દ્રિય	૧૨ વર્ષ
તેઈન્દ્રિય	૪૯ દિવસ
ચઉરિન્દ્રિય	૬ મહિના
પંચેન્દ્રિય ગર્ભજ જલચર	પૂર્વ કોડ વર્ષ
પંચેન્દ્રિય ગર્ભજ ઉરપરિસર્પ	પૂર્વ કોડ વર્ષ
પંચેન્દ્રિય ગર્ભજ ભુજપરિસર્પ	પૂર્વ કોડ વર્ષ
પંચેન્દ્રિય ગર્ભજ ચતુષ્પદ	ત્રણ પલ્યોપમ
પંચેન્દ્રિય ગર્ભજ ખેચર	પલ્યોપમનો અસંખ્યાત્મો ભાગ
પંચેન્દ્રિય સંમૂર્ણિમ જલચર	પૂર્વ કોડ વર્ષ
પંચેન્દ્રિય સંમૂર્ણિમ ઉરપરિસર્પ	૫૩૦૦૦ વર્ષ
પંચેન્દ્રિય સંમૂર્ણિમ ભુજપરિસર્પ	૪૨૦૦૦ વર્ષ
પંચેન્દ્રિય સંમૂર્ણિમ ચતુષ્પદ	૮૪૦૦૦ વર્ષ
પંચેન્દ્રિય સંમૂર્ણિમ ખેચર	૭૨૦૦૦ વર્ષ

મનુષ્યોની અને તિર્યંચોની ભવસ્થિતિ અને કાયસ્થિતિ એમ બે પ્રકારની સ્થિતિ છે.

ભવસ્થિતિ : વર્તમાન ભવના આયુષ્યનો કાળ તે ભવસ્થિતિ

સ્વકાયસ્થિતિ : તે જ ભવમાં પુનઃ પુનઃ નિરંતર ઉત્પત્તિનો કાળ તે કાયસ્થિતિ કહેવાય છે. મનુષ્યોની અને તિર્યંચોની સ્વકાયસ્થિતિ નીચે પ્રમાણે છે.

જીવો	કાયસ્થિતિ
પૃથ્વીકાય - અપૂકાય	અસંખ્યાત ઉત્સર્પિણી અવસર્પિણી
તેઉકાય - વાયુકાય	અસંખ્યાત ઉત્સર્પિણી અવસર્પિણી
પ્રત્યેક વનસ્પતિકાય	અસંખ્યાત ઉત્સર્પિણી અવસર્પિણી
સાધારણ વનસ્પતિકાય	અનંત ઉત્સર્પિણી અવસર્પિણી
વિકલેન્દ્રિય	સંખ્યાતા હજાર વર્ષ
ગર્ભજ પંચેન્દ્રિય તિર્યંચ - મનુષ્ય	૭ કે ૮ ભવ

ઉપર જણાવ્યા પ્રમાણે મનુષ્ય પુનઃ પુનઃ નિરંતર સાત ભવ સુધી મનુષ્ય થઈ શકે છે. આઠમા ભવે યુગલિક મનુષ્ય રૂપે જ ઉત્પન્ન થાય તો મનુષ્યની કાયસ્થિતિ આઠ ભવ થાય, અન્યથા સાત ભવ થાય. એ જ પ્રમાણે તિર્યંચ પંચેન્દ્રિય વિષે સમજવું. જઘન્ય કાયસ્થિતિ મનુષ્ય કે તિર્યંચની અંતર્મુહૂર્ત છે.

શંકા : કહે છે કે સિદ્ધના જીવો ૪૫ લાખ પહોળી સિદ્ધશિલા ઉપર અનંતકાળ માટે સ્થિર થયા છે. ૪૫ લાખનું માપ કઈ રીતે ગણાય તે સમજાવશો ?

સમાધાન : પહેલા એક વાત સમજી લો કે મનુષ્યનો જન્મ અઢીઢીપમાં જ થાય છે. અઢીઢીપમાં કોઈપણ સ્થાનથી મનુષ્ય સર્વ કર્મનો ક્ષય કરી તે સ્થાનથી ઊર્ધ્વ ગતિમાં માત્ર ૧ સમયમાં સિદ્ધશિલા ઉપર બિરાજમાન થાય છે. આ અઢીઢીપની પહોળાઈ ૪૫ લાખ યોજન છે. ૪૫ લાખની ગણતરી નીચે મુજબ છે.

જંબુઢીપની પહોળાઈ ૧ લાખ યોજન છે. મેરૂપર્વતને કેન્દ્ર ગણતા, મેરૂથી ૧/૨ લાખ પૂર્વ દિશામાં અને ૧/૨ લાખ પશ્ચિમમાં કુલ ૧ લાખ થાય. લવણ સમુદ્ર મેરૂની બંને બાજુ બે, બે લાખ પહોળો છે. એટલે કુલ ચાર લાખ થાય.

ઘાતકીખંડ મેરૂની બંને બાજુ ચાર, ચાર લાખ યોજન છે. એટલે કુલ આઠ લાખ થાય.

કાલોદધિ સમુદ્ર મેરૂની બંને બાજુ આઠ, આઠ, લાખ યોજન છે. એટલે કુલ સોળ લાખ થાય.

અર્ધપુષ્કર દ્વીપ મેરૂની બંને બાજુ આઠ, આઠ લાખ યોજન છે. એટલે કુલ સોળ લાખ થાય.

આમ અઢીદ્વીપ સુધીના દ્વીપ - સમુદ્રોની પહોળાઈ

$$૧ + ૪ + ૮ + ૧૬ + ૧૬ = ૪૫$$

$$\text{અથવા મેરૂની પૂર્વદિશામાં પહોળાઈ : } \frac{૧}{૨} + ૨ + ૪ + ૮ + ૮ = ૨૨ \frac{૧}{૨}$$

$$\text{અને મેરૂની પશ્ચિમદિશામાં પહોળાઈ : } \frac{૧}{૨} + ૨ + ૪ + ૮ + ૮ = ૨૨ \frac{૧}{૨}$$

$$\text{પૂર્વ - પશ્ચિમ બંને તરફનો સરવાળો કરતાં } ૨૨ \frac{૧}{૨} + ૨૨ \frac{૧}{૨} = ૪૫ \text{ લાખ.}$$

આમ ૪૫ લાખ યોજન અઢીદ્વીપની પહોળાઈ છે માટે સિદ્ધ શિલા પણ તેટલી જ પહોળી હોય છે.

શંકા : અંતર્મુહૂર્ત કોને કહેવાય ? તેના ભેદ સમજાવશો ?

સમાધાન : ૧ મુહૂર્ત = ૪૮ મિનિટ અથવા બે ઘડી

૧ અંતર્મુહૂર્ત = ૪૮ મિનિટમાં કંઈક ઓછો સમય

અંતર્મુહૂર્તના ત્રણ ભેદ છે.

(૧) જઘન્ય અંતર્મુહૂર્ત : બે થી નવ સમયનું હોય છે.

(૨) મધ્યમ અંતર્મુહૂર્ત : નવ સમયથી લઈને એક સમય ન્યૂન બે ઘડી વચ્ચેનો કોઈપણ કાળ.

(૩) ઉત્કૃષ્ટ અંતર્મુહૂર્ત : ૧ સમય ન્યૂન બે ઘડી (૪૮ મિનિટ).

શંકા : એક પૂર્વ કોને કહેવાય ?

સમાધાન : ૮૪ લાખ ને ૮૪ લાખ વડે ગુણતાં ૭૦૫૬ ઉપર દશ શૂન્ય લખી તેટલો કાળ અર્થાત્ ૭૦૫૬૦૦૦૦૦૦૦૦૦૦ વર્ષો, આટલા કાળનું ૧ પૂર્વ થાય છે.

શંકા : અવસર્પિણી કાળમાં એક થી છ આરામાં જન્મેલા મનુષ્યનું ઉત્કૃષ્ટ આયુષ્ય કેટલું હોય ?

સમાધાન : અવસર્પિણી કાળમાં :-

- (૧) ચાર કોડાકોડી સાગરોપમનો સુષમ સુષમ નામનો પહેલો આરો છે. તેમાં મનુષ્યોનું ઉત્કૃષ્ટ આયુષ્ય ત્રણ પલ્યોપમ હોય છે.
- (૨) ત્રણ કોડાકોડી સાગરોપમનો સુષમ નામનો બીજો આરો છે તેમાં મનુષ્યનું ઉત્કૃષ્ટ આયુષ્ય બે પલ્યોપમ હોય છે.
- (૩) બે કોડાકોડી સાગરોપમનો સુષમ - દુષમ નામનો ત્રીજો આરો છે. તેમાં મનુષ્યનું ઉત્કૃષ્ટ આયુષ્ય એક પલ્યોપમ હોય છે.
- (૪) બેતાલીશ હજાર વર્ષ ન્યૂન એક કોડાકોડી સાગરોપમના દુષમ - સુષમ નામના ચોથા આરામાં મનુષ્યનું ઉત્કૃષ્ટ આયુષ્ય એક કોડ પૂર્વ હોય છે.
૧ કોડ પૂર્વ=૭૦૫૬૦૦૦૦૦૦૦૦ આટલા કોડ વર્ષો.
- (૫) એકવીસ હજાર વર્ષના દુષમ નામના પાંચમા આરામાં મનુષ્યનું જઘન્ય આયુષ્ય અંતર્મુહૂર્ત અને ઉત્કૃષ્ટ આયુષ્ય ૧૩૦ વર્ષ હોય છે.
- (૬) એકવીસ હજાર વર્ષના દુષમ દુષમ નામના છઠ્ઠા આરામાં મનુષ્યનું જઘન્ય આયુષ્ય અંતર્મુહૂર્ત અને ઉત્કૃષ્ટ આયુષ્ય ૨૦ વર્ષ હોય છે.

ઉત્સર્પિણી કાળમાં બિલકુલ ઉલ્ટી સ્થિતિ હોય છે.

ત્રીજા અધ્યાયનો સંક્ષિપ્ત સાર

સૂત્રકાર મહર્ષિ પૂજ્ય ઉમાસ્વાતિજીએ ત્રીજા અધ્યાયમાં કુલ અઠાર (૧૮) સૂત્રો આપીને અધોલોક અને તિચ્છાલોક વિષે ભરપૂર માહિતી આપી છે.

પહેલા જ સૂત્રમાં ૧૪ રાજલોક રૂપી વિશ્વમાં અધોલોકમાં સાત નરક ક્યાં રહેલી છે તે વાત કરીને ત્રીજા સૂત્રમાં સાતે નરકની ક્રમ પ્રમાણે વધતી જતી અશુભ વસ્તુઓનું વર્ણન કર્યું છે. નરકમાં કશું જ શુભ નથી. દેહ, સંસ્થાન, વર્ણ, ગંધ, રસ, સ્પર્શ, પરાધીનતા, ભય, શોક અને અસહ્ય વેદના સાતે નરકમાં ઉત્તરોત્તર અધિક અધિક અશુભ હોય છે. જાણવા માત્રથી ધુજારી છૂટે એવા ભયંકર દુઃખો નરકના જીવોને વેઠવા પડે છે.

ચાર ગતિમાં નરકગતિ જ એક એવી ગતિ છે જ્યાં પ્રતિપળે નારકો મૃત્યુ ઈચ્છે છે. હદ તો ત્યાં છે કે નારકો પરસ્પર એકબીજાને દુશ્મન સમજીને અંદર અંદર લડે છે. માત્ર સમ્યગ્દષ્ટિ જીવો પૂર્વ ભવના પાપો જાણે છે અને દુઃખ સહન કરે છે. પરમાધામી દેવો નારકોને ભયંકર ત્રાસ આપીને આનંદ લૂંટે છે.

આ સમજ્યા પછી આપણે બોધ લેવાનો છે કે વર્તમાન ભવમાં કુર અને હિંસક પાપોથી બચી જઈએ. નહિ તો નરકના દુઃખો ન છૂટકે જન્મથી મૃત્યુ સુધી ક્ષણે ક્ષણે સહન કરવા પડશે. માત્ર તીર્થંકરોના કલ્યાણકોના સમયે સહજ શાતા મળે, બાકી તો દુઃખ જ દુઃખ.

નરકનું અસ્તિત્વ ભલે આપણે જોઈ ન શકીએ પણ સર્વજ્ઞ કેવળી ભગવંતોને પ્રત્યક્ષ છે. જે જીવો જીવનભર કુર હિંસા કરે તેનું ફળ ભોગવવા માટે મનુષ્યગતિ પર્યાપ્ત નથી.

છેલ્લા ૧૮મા સૂત્રમાં મનુષ્યો અને તિર્યંચોની, ભવસ્થિતિ અને કાયસ્થિતિ બતાવી છે. વર્તમાન ભવના આયુષ્યનો કાળ તે ભવસ્થિતિ અને તે જ ભવમાં પુનઃ પુનઃ નિરંતર ઉત્પત્તિનો કાળ તે સ્વકાયસ્થિતિ કહેવાય છે. મનુષ્ય મૃત્યુ પામીને પુનઃ પુનઃ સાત ભવ સુધી અથવા આઠ ભવ સુધી મનુષ્યપણે જન્મી શકે છે. આઠમો ભવ થાય તો નિયમા અકર્મભૂમિનો જ થાય છે.

જો સ્થાવરમાં જન્મ મળ્યો હોય તો તેની સ્વકાયસ્થિતિ અસંખ્યાત ઉત્સર્પિણી - અવસર્પિણી છે. આ રીતે જો એકેન્દ્રિય કે નિગોદમાં જન્મ્યા તો ફરીથી મનુષ્ય ભવને મળતાં અસંખ્યાત ઉત્સર્પિણી અવસર્પિણી સુધી રાહ જોવી પડે તેવી શક્યતા છે.

સર્વાર્થસિદ્ધની પ્રાપ્તિ કરાવનાર અથવા તીર્થંકરનામકર્મ જેવી પુણ્ય પ્રકૃતિ બંધાવનારા શુભ કર્મો અને સાતમી નરકમાં લઈ જનારા અશુભકર્મો પણ કર્મભૂમિમાં જ બંધાય છે. સુદેવ, સુગુરુ અને સુધર્મ કર્મભૂમિમાં જ જન્મ પ્રાપ્ત કરીને દુઃખરૂપ, દુઃખ ફલક અને દુઃખાનુબંધી એવા સંસારનો કર્મપુરુષાર્થના બળે વહેલામાં વહેલી તકે છેદ કરીએ અને મોક્ષ પ્રાપ્ત કરીએ એ જ બોધ આ અધ્યાયમાંથી આપણે લેવાનો છે.

સાતમા સૂત્રથી સૂત્રકાર મહર્ષિ તિચ્છાલોકમાં રહેલા અસંખ્યાત દ્વીપ - સમુદ્રોનું વર્ણન કરે છે.

એક લાખ યોજનવાળા જંબૂદ્વીપની મધ્યમાં ૧ લાખ યોજન ઊંચો મેરૂ પર્વત છે જે ત્રણે લોકમાં વહેંચાયેલો છે. ભરત અને ઐરાવત ક્ષેત્રમાં જન્મેલા તીર્થંકર ભગવંતને મેરૂ પર્વત પર લાવીને ૬૪ ઈંદ્રો અને સમગ્ર દેવલોકના ઘણા દેવો જન્માભિષેક ઉજવે છે. જંબૂદ્વીપમાં સાત ક્ષેત્રો છે અને છ મોટા પર્વતો છે, જે સાત ક્ષેત્રને છૂટા પાડે છે. સૌથી નીચે ભરતક્ષેત્ર છે અને સૌથી ઉપર ઐરાવતક્ષેત્ર છે. ભરતક્ષેત્રમાં છ ખંડ છે જેમાં પાંચ ખંડ અનાર્થભૂમિ કહેવાય છે. આપણી ભૂગોળ પ્રમાણે કહેવાતા દેશો માત્ર એક જ ખંડમાં છે. ભરતક્ષેત્રથી પહોળાઈમાં અર્થાત્ ઉત્તર દક્ષિણ સ્વરૂપે ચોસઠ (૬૪) ગણ મોટું મહાવિદેહક્ષેત્ર છે, જ્યાં વર્તમાનમાં ચાર વિહરમાન તીર્થંકર પરમાત્મા વિચરી રહ્યા છે. મહાવિદેહ ક્ષેત્રમાં જન્મેલો માનવી આત્મ પુરુષાર્થના બળે તે જ ભવમાં નિર્વાણ પામી મોક્ષે જઈ શકે છે. જંબૂદ્વીપ થાળી આકારે છે, વલયાકારે તેને ફરતો લવણ સમુદ્ર પછી ક્રમ પ્રમાણે વલયાકારે તેને ફરતા ધાતકીખંડ, કાલોદધિ સમુદ્ર, અને અર્ધપુષ્કરદ્વીપ રહેલા છે. આ અઢીદ્વીપમાં જ મનુષ્યનો જન્મ અને મૃત્યુ થાય છે, અઢીદ્વીપમાં પાંચ મેરૂ પર્વત છે, પાંચ ભરતક્ષેત્ર, પાંચ ઐરાવતક્ષેત્ર, અને પાંચ મહાવિદેહ ક્ષેત્ર છે. કુલ ૧૫ કર્મભૂમિ છે અને ૧૦૧ મનુષ્યના ક્ષેત્રો છે. ૧૫ કર્મભૂમિ સિવાય બાકીના ક્ષેત્રોમાં યુગલિકો જન્મે છે. મોક્ષ પ્રાપ્ત કરવો હોય તો કર્મભૂમિમાં જ જન્મ લેવો પડે.

ત્રીજા અધ્યાયનો સાર એ છે કે, જો તારે આવા નરકના દુઃખો જોઈતા નથી. તો તું અન્ય માટે સુખરૂપ થવા પ્રયત્ન કર. જીવ પોતાના કર્મથી દુઃખ ભોગવવાનો છે. પણ તું શા માટે કાયદો હાથમાં લે છે ?

આ ચારે ગતિ જીવના પોતાના જ પરિણામને આધીન ફળ ભોગવવાના સ્થાનો છે. ગ્રંથકાર આ ગતિની શ્રુંખલાને તોડવાનો ઉપાય માત્ર સમ્યગ્દર્શન કહે છે. મિત્ર... તને કદાચ સુખમાં ભાન ન રહ્યું તો હવે દુઃખથી જાગી જા. નરકના દુઃખો પણ જો તારું જાગરણ કરશે તો ઉપકારક થશે.

પહેલેથી ચોથી નરક સુધીની નરકમાંથી નીકળીને જીવ મનુષ્ય જન્મ પામે તો યોગ્ય જીવને યોગ મળતાં તે ભવે મોક્ષની સાધના થઈ શકે છે. પાંચમીમાં નીકળ્યો તો સર્વવિરતિના યોગ સુધી પહોંચી શકે છે. છઠ્ઠી નરકેથી નીકળેલો દેશવિરતિપણું પામી શકે છે. પછી તો તને કેટલી તકો મળી શકે... પછી તો તારે પાછી તિર્યચ અને નરકના આંટા-ફેરા જ બાકી રહે છે. માટે આત્માને પામવા ઉદ્યમી થા. કર્મભૂમિની રચના દર્શાવીને ગ્રંથકાર જણાવે છે કે, હે મિત્ર... કર્મોના નાશનો વાસ્તવિક ઉપાય મળી શકતો હોય તો આ કર્મભૂમિમાં જ છે, જ્યાં તીર્થંકરની નિશ્ચાનો અને પ્રત્યક્ષ વચનનો યોગ મળે છે, માટે જાગૃત થા અને તત્ત્વના અભ્યાસ દ્વારા આત્મશુદ્ધિનું સાધ્ય કરી લે.

જીવ વિરાટ વિશ્વ પાસે એક બિંદુ જેવો છે. પરંતુ એ જ આત્મા કર્મરહિત થઈ જ્યારે પૂર્ણ જ્ઞાનને પામે છે. ત્યારે તેની અનંતજ્ઞાન અને અનંત શક્તિ પાસે વિરાટ વિશ્વ એક બિંદુ બને છે. કારણ કે પૂર્ણ જ્ઞાનરૂપ શક્તિમાં અનંત બ્રહ્માંડના સ્વરૂપનું પ્રતિબિંબ પડે છે.

આથી જ્ઞાનીએ જીવ માત્રને સત્તા અપેક્ષાએ સિદ્ધ સ્વરૂપે કહ્યો છે. જે કંઈ ભેદો છે તે સંસારીના છે. સંસારીના ભેદ જાણવાનું પ્રયોજન એ છે કે જીવ પોતે જ આવા સ્થાનોમાં જન્મ-મરણ કરી ચૂક્યો છે. તે તે યોનિમાં જન્મી દુઃખો સહ્યા છે, પુનઃ તેવાં દુઃખો ન પડે તે માટે જીવ તત્ત્વને સમજવું જરૂરી છે.

બીજું કારણ જીવ માત્રનો, જીવોમાં ભેદ જાણીને સર્વ જીવો પ્રત્યે અનુકંપા ભાવને કેળવવાનો છે, જેથી સમસ્ત સૃષ્ટિના જીવોના આપણા ઉપર અલ્પાધિક ઉપકાર છે, તેનું કંઈક ઋણ અદા કરી શકાય.





Reveiw Questions

અધ્યાય-૩

True or False ?

- (૧) સાતમી નરક એક રાજ પહોળી છે.
- (૨) નરકના જીવો દ્રવ્યથી અશુભ લેશ્યાવાળા હોય પરંતુ ભાવથી શુભ લેશ્યાવાળા હોઈ શકે.
- (૩) પહેલી નરકનું નામ શર્કરાપ્રભા છે.
- (૪) સાતમી નરકમાં રહેલા નારકોનું ઉત્કૃષ્ટ આયુષ્ય તેત્રીશ (૩૩) સાગરોપમ છે.
- (૫) નારકો મૃત્યુ પામીને ફરીથી નારક તરીકે જન્મી શકે.
- (૬) સાત નરક-ભૂમિઓ મધ્યલોકમાં આવેલી છે.
- (૭) નરકના જીવોને અવધિજ્ઞાન હોય જ.
- (૮) અનંતાનુબંધીના કષાયો નરકગતિનું આયુષ્ય બંધાવી શકે.
- (૯) પરમાધામી દેવો ચોથી નરક સુધી જઈ નારકોને દુઃખ આપે છે અને આનંદ અનુભવે છે.
- (૧૦) જેમ જેમ નીચેની નરક તરફ જઈએ તેમ નારકોનું આયુષ્ય વધતું જાય.
- (૧૧) મધ્યલોકમાં અસંખ્ય દ્વીપ-સમુદ્રો છે.
- (૧૨) સૌથી છેલ્લા સમુદ્રનું નામ ક્ષીરસમુદ્ર છે.
- (૧૩) લવણસમુદ્રનું પાણી મીઠું છે.

- (૧૪) જંબુદ્વીપ બંગડીના આકારે છે.
- (૧૫) જંબુદ્વીપ દસ હજાર યોજન લાંબો-પહોળો છે.
- (૧૬) મેરુ પર્વત ત્રણે લોકમાંથી પસાર થાય છે.
- (૧૭) મહાવિદેહક્ષેત્ર જંબુદ્વીપની બહાર છે.
- (૧૮) ભરતક્ષેત્ર કરતા મહાવિદેહક્ષેત્ર ૬૪ ગણું મોટું છે.
- (૧૯) નંદીશ્વર દ્વીપમાં કુલ ૧૩ જિનાલયો છે.
- (૨૦) મનુષ્યની વસતિ માત્ર અઢી દ્વીપમાં જ છે.
- (૨૧) ભરતક્ષેત્રના છ ખંડ છે.
- (૨૨) જંબુદ્વીપમાં ઉત્તર દિશામાં ભરતક્ષેત્ર છે.
- (૨૩) ભરત-મહાવિદેહ અને ઐરાવત ક્ષેત્રને કર્મભૂમિ કહેવાય છે.
- (૨૪) મેરુ પર્વત ૧ લાખ યોજન ઊંચો છે.
- (૨૫) દેવકુરુ અને ઉત્તરકુરુ, મહાવિદેહ ક્ષેત્રની કર્મભૂમિ કહેવાય.
- (૨૬) અઢી દ્વીપની બહાર યુગલિકો રહે છે.
- (૨૭) અઢી દ્વીપમાં કુલ ૧૫ કર્મભૂમિ છે.
- (૨૮) લવણસમુદ્રમાં ૫૬ અંતરદ્વીપો છે.
- (૨૯) વિશિષ્ટ લબ્ધિવાળા મુનિઓ, વૈક્રિય શરીર બનાવીને નંદીશ્વર દ્વીપ સુધી જઈ શકે છે.
- (૩૦) સીમંધરસ્વામી જંબુદ્વીપના મહાવિદેહની આઠમી વિજયમાં વિચરે છે.
- (૩૧) પાર્શ્વનાથ ભગવાનના કાળમાં અઢી દ્વીપમાં કુલ ૧૭૦ તીર્થંકર ભગવંતો સદેહે વિચરતા હતા.
- (૩૨) મહાવિદેહ ક્ષેત્રમાં ચોથો આરો ચાલે છે.
- (૩૩) સિદ્ધશિલા ૪૫ લાખ યોજન પહોળી છે.

Exam**અધ્યાય-૩****True or False ?**

- (૧) જંબુદ્વીપમાં છ કર્મભૂમિ છે.
- (૨) ભરતક્ષેત્રમાં કુલ છ ખંડ છે.
- (૩) સાતમી નરકમાં રહેતા નારકોનું ઉત્કૃષ્ટ આયુષ્ય ૩૩ સાગરોપમ છે.
- (૪) અઢીદ્વીપમાં કુલ ૧૫ કર્મભૂમિ છે.
- (૫) પરમાધામી દેવો ત્રીજી નરક સુધી જઈ નારકોને દુઃખ આપે છે.
- (૬) અઢીદ્વીપમાં કુલ ચાર મેરુપર્વત છે.
- (૭) નંદીશ્વર દ્વીપમાં કુલ પર (બાવન) જિનાલયો છે.
- (૮) ભરત અને ઐરાવત ક્ષેત્રનો વિસ્તાર સરખો છે.
- (૯) મેરુપર્વત એક હજાર યોજન ઊંચો છે.
- (૧૦) ભરતક્ષેત્ર કરતાં મહાવિદેહક્ષેત્ર ૬૪ ગણું મોટું છે.
- (૧૧) મેરુપર્વતનો પાયો અઘોલોકમાં છે.
- (૧૨) ભરતક્ષેત્રના બધા ખંડ આર્ય છે.
- (૧૩) મહાવિદેહક્ષેત્રમાં ચોથા આરા જેવો કાળ ચાલે છે.
- (૧૪) મનુષ્યોના જન્મ-મરણ અઢીદ્વીપની બહાર નથી.
- (૧૫) લવણસમુદ્રમાં કુલ ૫૬ અંતર્દ્વીપો છે.
- (૧૬) સૌથી છેલ્લા સમુદ્રનું નામ સ્વયંભૂરમણ સમુદ્ર છે.
- (૧૭) ભરતક્ષેત્રમાં જન્મેલા તીર્થંકરનો જન્માભિષેક મેરુપર્વતના પાંડુકવનમાં આવેલા દક્ષિણ દિશાના સિંહાસન ઉપર થાય છે.
- (૧૮) પહેલી નરકનું નામ રત્નપ્રભા છે.

- (૧૯) તિર્થયો અઢીદ્વીપ ઉપરાંત બહારના દરેક દ્વીપ-સમુદ્રમાં પણ છે.
- (૨૦) રત્નપ્રભા પૃથ્વીમાં મનુષ્યો, ભવનપતિ, વ્યંતરદેવો તથા નારકો એમ ચારેય પ્રકારના જીવો છે.
- (૨૧) મહાવિદેહ ક્ષેત્રમાં કુલ ૩૨ વિજયો છે.
- (૨૨) સાતમી નરકનું નામ તમઃપ્રભા છે.
- (૨૩) પુષ્કરવરદ્વીપની બરાબર મધ્યમાં વૈતાલ્ય પર્વત છે.
- (૨૪) મધ્યલોકમાં દ્વીપ-સમુદ્રો પૂર્વપૂર્વના દ્વીપ-સમુદ્રથી બમણા અર્થાત્ બે ગુણા પહોળા છે.
- (૨૫) દરેક નરકના જીવોને ક્ષેત્રસંબંધી, પરસ્પરઉદીરિત અને પરમાધામીકૃત એમ ત્રણ પ્રકારની વેદના નિરંતર હોય છે.
- (૨૬) નરકમાં સમ્યગ્દષ્ટિ નારકો ન હોય.
- (૨૭) છઠ્ઠા સંઘયણવાળો જીવ બીજી નરક સુધી જન્મે.
- (૨૮) પરમાધામી દેવો ચોથી નરક સુધી હોય છે.
- (૨૯) સમભૂતલા પૃથ્વીથી ૯૦૦ યોજન નીચે અને ૯૦૦ યોજન ઉપર એમ ૧૮૦૦ યોજન તિસ્થાલોક છે.
- (૩૦) કાયસ્થિતિ એટલે તે જ ભવમાં પુનઃ પુનઃ નિરંતર ઉત્પત્તિનો કાળ.
- (૩૧) મનુષ્ય પુનઃ પુનઃ નિરંતર સાત અથવા આઠ ભવ સુધી મનુષ્ય થઈ શકે છે.
- (૩૨) સિદ્ધશિલા ૪૫ લાખ માઈલ પહોળી છે.
- (૩૩) જંબૂદ્વીપ દસ હજાર યોજન લાંબો-પહોળો છે.



અધ્યાય : ૪

સૂત્ર (૪-૧) પ્રયોજન : દેવોના ભેદો જણાવે છે.

દેવાશ્ચતુર્નિકાયાઃ ૪-૧

દેવાશ્ચતુર્નિકાયાઃ ૪-૧

દેવાઃ ચતુઃ નિકાયાઃ ૪-૧

શબ્દાર્થ : દેવ = દેવગતિ નામ કર્મનો ઉદય છે તે, ચતુઃ = ચાર,
નિકાય = જાતિ,

સૂત્રાર્થ : દેવો ચાર નિકાયના (પ્રકારના) છે.

ભાવાર્થ : દેવગતિ નામકર્મના ઉદયથી જે જીવ દેવપર્યાયને ધારણ કરે છે તેને દેવ કહેવાય છે. દેવોની ચાર જાતિ અથવા ચાર નિકાય છે.

(૧) ભવનપતિ (૨) વ્યંતર (૩) જ્યોતિષ્ક અને (૪) વૈમાનિક

(૧) ભવનપતિ : ચૌદ રાજલોક પ્રમાણ લોકમાં નીચેના અધોલોકમાં કુલ સાત નારક પૃથ્વીઓ છે તેમાં પહેલી રત્નપ્રભાપૃથ્વીનું પિંડ ૧ લાખ ૮૦ હજાર યોજન છે. તેમાંથી સૌથી ઉપરના એક હજાર યોજન અને સૌથી નીચેના એક હજાર યોજન છોડીને મધ્યના ૧ લાખ ૭૮ હજાર યોજનમાં ભવનપતિ દેવોના નિવાસો છે.

૧ લાખ ૭૮ હજાર યોજનમાં ૧૩ પ્રતર (માળ) છે. બે પ્રતરો વચ્ચે એક આંતરુ (માટી તથા પત્થરનો ભરેલો સ્લેબ) ગણતા કુલ ૧૨ આંતરા આવેલા છે. આ બાર આંતરામાં પહેલા અને છેલ્લા આંતરાને છોડીને વચ્ચેના દસ (૧૦) આંતરામાં (આંતરાના મધ્યભાગમાં) ભવનપતિ દેવોની ઉત્પત્તિ તથા નિવાસ સ્થાન છે.

(૨) વ્યંતર : રત્નપ્રભા પૃથ્વીના સૌથી ઉપરના એક હજાર યોજન છોડ્યા છે તેમાં સૌથી ઉપરના અને સૌથી નીચેના ૧૦૦-૧૦૦ યોજન છોડીને વચ્ચેના ૮૦૦ યોજનમાં વ્યંતર દેવોના નિવાસ અને ઉત્પત્તિ સ્થાન છે.

હવે વ્યંતર દેવોમાં જે સૌથી ઉપરના ૧૦૦ યોજન છોડેલા, તેમાં સૌથી ઉપરના અને સૌથી નીચેના ૧૦-૧૦ યોજન છોડી દેતાં વચ્ચેના ૮૦ યોજનમાં વાણવ્યંતર દેવોના નિવાસ તથા ઉત્પત્તિસ્થાન છે.

ઉપર વણવિલા ભવનપતિ, વ્યંતર અને વાણવ્યંતર દેવોના નિવાસો નીચેના ચંત્રથી સહેલાઈથી સમજી શકાશે.

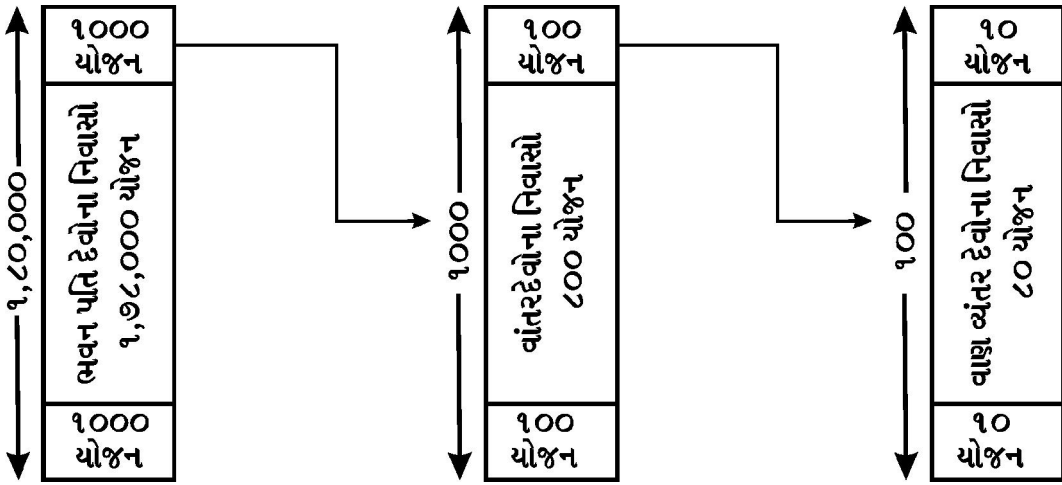

(૩) જ્યોતિષ્ક : સમભૂતલા પૃથ્વીથી ઊંચે (ઊર્ધ્વદિશામાં) ૭૮૦ યોજન ગયા પછી ૧૧૦ યોજન ઊંચાઈ સુધીના વિસ્તારમાં જ્યોતિષ્ક દેવો જન્મે છે અને ત્યાં તેમના નિવાસો છે.

(૪) વૈમાનિક : જ્યોતિષ્ક દેવોના નિવાસ સ્થાનથી કંઈક અધિક અર્ધરજજુ ઉપર ગયા બાદ વૈમાનિક દેવોની હદ શરૂ થાય છે. વૈમાનિક દેવોનો જન્મ પોત પોતાના વિમાનોમાં જ થાય છે તેમનું નિવાસ સ્થાન પણ તે વિમાનો જ છે.

નોંધ : ઉપરના ચારે પ્રકારના, પોત-પોતાના સ્થાનમાં ઉત્પન્ન થયેલા દેવો પોતાના સ્થાન સિવાય, લવણસમુદ્ર - મેરુ પર્વત - વર્ષધર પર્વત આદિ સ્થાનોમાં પણ રહે છે, પરંતુ તે તે સ્થાનોમાં કદાપી જન્મ લેતા નથી.

શંકા : સૂત્ર ૪-૧ ના ભાવાર્થમાં તમે કહ્યું કે ભવનપતિ દેવો બે પ્રતરો વચ્ચેના આંતરામાં રહે છે. થોડી સ્પષ્ટતા કરશો ?

સમાધાન : એક સરળ ઉદાહરણથી આ વાત સમજાએ. તમારા હાથની બે આંગળીઓ ખુલ્લી કરો જેથી બે આંગળીઓ વચ્ચે પોલાણ (ખુલ્લી જગા) થાય. બે આંગળીને બે પ્રતર (માળ) સમજો, જ્યાં નરકના જીવો રહે છે. વચ્ચે જે ખાલી જગા છે ત્યાં ભવનપતિ દેવોનાં ભવનો (નિવાસસ્થાનો) છે. ભવનપતિ અને નરકના જીવોના નિવાસસ્થાન વચ્ચે ઘણું મોટું અંતર છે. નરકની નારકીઓ ભવનપતિ સુધી જઈ શકતા નથી. પરંતુ ભવનપતિ દેવો તથા તેની સાથે રહેલા પરમાધારી દેવો નરકમાં જઈ શકે છે.

શંકા : યોજન બે વસ્તુઓ વચ્ચેનું અંતર છે તે સમજાય છે. પરંતુ ૧ યોજન બરાબર કેટલા માઈલ ?

સમાધાન : તમારી વાત સાચી છે. યોજન એક માપ છે. તેમાં જુદા જુદા ત્રણ પ્રકાર છે. દેવોના નિવાસસ્થાનોનું અંતર પ્રમાણાંગુલથી સમજવાનું કહ્યું છે.

સામાન્ય ગણિત પ્રમાણે ૧ યોજન = ૮ માઈલ થાય.

હવે પ્રમાણાંગુલ પ્રમાણે ૧ યોજન = ૪૦૦ યોજન
= ૪૦૦ X ૮ માઈલ
= ૩૨૦૦ માઈલ

આત્માંગુલ પ્રમાણે ૧ યોજન = ૧૦૦૦ યોજન
= ૧૦૦૦ X ૮ માઈલ
= ૮૦૦૦ માઈલ

ઉત્સેધાંગુલ પ્રમાણે ૧ યોજન = ૨.૫ યોજન
= ૨.૫ X ૮ માઈલ
= ૨૦ માઈલ

પ્રમાણાંગુલથી દ્વીપ-સમુદ્ર-પર્વતો વગેરે શાશ્વત પદાર્થો મપાય છે.

શંકા : સમભૂતલા પૃથ્વી કોને કહેવાય ?

સમાધાન : તિચ્છાલોકની મધ્યરેખા તે સમભૂતલા પૃથ્વી કહેવાય છે. તે સમભૂતલા પૃથ્વીથી ૮૦૦ યોજન નીચે અને ૮૦૦ યોજન ઉપર એમ ૧૬૦૦ યોજન તિચ્છાલોક કહેવાય છે.

સૂત્ર (૪-૨) પ્રયોજન : જ્યોતિષ્ક દેવોની લેશ્યા જણાવે છે.

તૃતીયઃ પીતલેશ્યઃ ૪-૨

તૃતીયઃ પીતલેશ્યઃ ૪-૨

તૃતીયઃ પીતલેશ્યઃ ૪-૨

શબ્દાર્થ : તૃતીયઃ - ત્રીજા પ્રકારના (જ્યોતિષ્ક) દેવો.

પીતલેશ્યઃ - પીત વર્ણરૂપ લેશ્યા (તેજોલેશ્યા) વાળા છે.

સૂત્રાર્થ : ત્રીજા પ્રકારના (દેવો) પીતલેશ્યાવાળા હોય છે.

ભાવાર્થ : અહીં લેશ્યા શબ્દ વર્ણના અર્થમાં છે. જ્યોતિષ્ક દેવોના શરીરનો વર્ણ પીત અથવા તેજોલેશ્યા વાળો છે. અધ્યવસાય રૂપ (ભાવથી) છ લેશ્યા ચારે નિકાયના દેવોને હોય જ છે.

શંકા : લેશ્યા એટલે શું ?

સમાધાન : લેશ્યા એટલે આત્મપરિણામ (ભાવલેશ્યા). યોગથી લેશ્યા ઉત્પન્ન થાય છે. કષાયથી તેમાં તીવ્રતા - મંદતા આવે છે. પરિણામે કૃષ્ણ, નીલ, કાપોત, તૈજસ, પદ્મ અને શુક્લ એ છ લેશ્યા કહેવાય છે.

ઉપરના સૂત્રમાં પીત લેશ્યા એટલે ચોથી તેજો લેશ્યા. આ સૂત્રમાં લેશ્યાનો અર્થ દ્રવ્યલેશ્યા ગણ્યો છે. મનના અધ્યવસાયરૂપ ભાવલેશ્યા એ અર્થ લીધો નથી. એટલે લેશ્યાનો અર્થ શારીરિક વર્ણ સમજવો.

સૂત્ર (૪-૩) પ્રયોજન : ચારે નિકાયના દેવોના મુખ્ય ભેદો જણાવે છે.

દશાષ્ટપન્નદ્વાદશવિકલ્પાઃ કલ્પોપપન્નપર્યન્તાઃ ૪-૩

દશાષ્ટપન્નદ્વાદશવિકલ્પાઃ કલ્પોપપન્નપર્યન્તાઃ ૪-૩

દશ - અષ્ટ - પંચ - દ્વાદશ વિકલ્પાઃ કલ્પોપપન્ન પર્યન્તાઃ ૪-૩

શબ્દાર્થ : દશ-અષ્ટ-પંચ-દ્વાદશ = દશ, આઠ, પાંચ, બાર

વિકલ્પ = ભેદ, પર્યન્ત = સુધીના, કલ્પોપપન્ન = મર્યાદાવાળા સ્થાનમાં

સૂત્રાર્થ : કલ્પોપપન્ન સુધીના દેવોના (ચાર પ્રકારના દેવોના) દશ, આઠ, પાંચ (અને) બાર ભેદો છે.

ભાવાર્થ : કલ્પ એટલે મર્યાદા. જ્યાં નાના-મોટાનો વિવેક, સ્વામી-સેવક ભાવ, રાજા-પ્રજાની માન મર્યાદા વગેરે આચારો હોય અર્થાત્ જ્યાં સામાજિક વ્યવસ્થા હોય તે કલ્પ કહેવાય છે. તે સ્થાનોમાં ઉત્પન્ન થયેલા દેવો કલ્પોપપન્ન કહેવાય છે. આવી વ્યવસ્થા વિનાના, બધા જ સમાન અર્થાત્ સમાનતાવાળા દેવો કલ્પાતીત કહેવાય છે. આગળના સૂત્રોમાં વિશેષ વર્ણન આવશે.

ભવનપતિ દેવોથી આરંભી બારમા દેવલોક સુધીના દેવો કલ્પોપપન્ન કહેવાય છે. દરેક નિકાયના મુખ્ય - પેટા ભેદો નીચે પ્રમાણે છે.

ભવનપતિ દેવો ૧૦ પ્રકારના છે.

વ્યંતર દેવો ૮ પ્રકારના છે.

જ્યોતિષ્ક દેવો ૫ પ્રકારના છે.

વૈમાનિક દેવો ૧૨ પ્રકારના છે.

આગળના સૂત્રોમાં દરેક પેટા ભેદના પણ જુદા જુદા ભેદો આવશે.

સૂત્ર (૪-૪) પ્રયોજન : ભવનપતિ આદિ પ્રત્યેક નિકાયના અવાંતર ભેદો જણાવે છે.

ઇન્દ્રસામાનિકત્રાયસ્ત્રિંશપારિષાદ્યાત્મરક્ષક લોક-

પાલાનીકપ્રકીર્ણકાભિયોગ્યકિલ્બિષિકાશ્ચૈકશઃ ૪-૪

ઈન્દ્રસામાનિકત્રાયસ્ત્રિંશ પારિષાદ્યાત્મરક્ષકલોક-

પાલાનીકપ્રકીર્ણકાભિયોગ્યકિલ્બિષિકાશ્ચૈકશઃ ૪-૪

ઈન્દ્ર - સામાનિક - ત્રાયસ્ત્રિંશ - પારિષાદ - આત્મરક્ષક

- લોકપાલ - અનીક - પ્રકીર્ણક - આભિયોગ્ય -

કિલ્બિષિકાઃ ચ એકશઃ

૪-૪

શબ્દાર્થ : ઈન્દ્ર = ઈન્દ્ર (અધિપતિ), સામાનિક = ઈન્દ્ર જેવી ઋષિવાળા, ત્રાયચ્છિંશ = ગુરૂસ્થાનીય (મંત્રી જેવા), પારિષદ = ઈન્દ્રની સભાના સભ્યો, આત્મરક્ષક = અંગરક્ષક, લોકપાલ = કોટવાળ જેવા, અનીક=સેનાપતિ, પ્રકીર્ણક = પ્રજા, નગરજન, આભિયોગ્ય=નોકર જેવા, કિલ્બિષિક=હલકા દેવો, એકશઃ=એક એક ભેદ.

સૂત્રાર્થ : (ભવનપતિ આદી ચારનિકાયોમાં દશ, આઠ વગેરે અવાંતર ભેદોના) પ્રત્યેકના ઈન્દ્ર, સામાનિક, ત્રાયચ્છિંશ, પારિષદ, આત્મરક્ષક, લોકપાલ, અનીક, પ્રકીર્ણક, આભિયોગ્ય, કિલ્બિષિક (એ દશ ભેદો છે.)

ભાવાર્થ : ભવનપતિ - વ્યંતર - જ્યોતિષ્ક અને વૈમાનિક એમ ચાર નિકાયના દેવોમાં સામાજિક વ્યવસ્થા હોવાથી રાજા-પ્રજાની જેમ નીચે મુજબ ૧૦ પ્રકારની વ્યવસ્થાવાળા દેવો હોય છે. સ્વામી-સેવક-નોકર ઈત્યાદિ સામાજિક વ્યવસ્થા મનુષ્યોની જેમ દેવોમાં પણ છે. આ પ્રકારની સામાજિક વ્યવસ્થાવાળા ૧૦ પ્રકારના દેવો અને દરેકનું કાર્ય નીચે પ્રમાણે છે.

- (૧) ઈન્દ્ર : સર્વે દેવોના અધિપતિ - રાજા.
- (૨) સામાનિક : ઈન્દ્રની સમાન ઋદ્ધિ-સમૃદ્ધિ હોય. પિતા, ઉપાધ્યાય વગેરેની જેમ ઈન્દ્રને પણ આદરણીય હોય.
- (૩) ત્રાયચ્છિંશ : ઈન્દ્રને સલાહ આપનારા મંત્રી
- (૪) પારિષદ : પર્ષદાના દેવો, ઈન્દ્રની સભાના સભ્યો
- (૫) આત્મરક્ષક : ઈન્દ્રની રક્ષા માટે કવચ ધારણ કરી શસ્ત્ર સહિત ઈન્દ્રની પાછળ ઊભા રહે તે દેવો.
- (૬) લોકપાલ : ચારે દિશાઓનું રક્ષણ કરનારા, પોલિસ સમાન
- (૭) અનીક : સેના તથા સેનાધિપતિ
- (૮) પ્રકીર્ણક : પ્રજારૂપે રહેનારા પબ્લીક દેવો
- (૯) આભિયોગ્ય : નોકર સમાન, સ્વામીના વાહન બની ચાલનારા

(૧૦) કિલ્બિષિક : અત્યંત હલકુ કામ કરનારા તુચ્છ દેવો, જો કે અહીંની જેમ દેવલોકમાં હલકા કાર્યો કરવા પડતા નથી, પરંતુ અન્ય દેવો તેમને હલકી દૃષ્ટિથી જુએ છે. આ દેવો સૌધર્મ-ઈશાન (પહેલા-બીજા), સનત્કુમાર (ત્રીજા) અને લાંતક (છઠ્ઠા) દેવલોકની નીચે રહે છે.

સારાંશ એ કે પહેલા કિલ્બિષિક પહેલા-બીજા દેવલોકની નીચે, બીજા કિલ્બિષિક સનત્કુમારની નીચે અને ત્રીજા કિલ્બિષિક લાંતકની નીચે રહે છે.

સૂત્ર (૪-૫) પ્રયોજન : વ્યંતર-જ્યોતિષ્ક દેવોના ભેદોમાં અપવાદ જણાવે છે.

ત્રાયસ્ત્રિંશલોકપાલવર્જ્યા વ્યંતરજ્યોતિષ્કાઃ ૪-૫

ત્રાયસ્ત્રિંશલોકપાલવર્જ્યા વ્યંતરજ્યોતિષ્કાઃ ૪-૫

ત્રાયસ્ત્રિંશ-લોકપાલ-વર્જ્યાઃ વ્યંતર જ્યોતિષ્કાઃ ૪-૫

શબ્દાર્થ : વર્જ્યા = છોડીને.

સૂત્રાર્થ : વ્યંતર અને જ્યોતિષ્ક નિકાય ત્રાયસ્ત્રિંશ અને લોકપાલથી રહિત હોય છે.

ભાવાર્થ : ભવનપતિ - વ્યંતર - જ્યોતિષ્ક અને વૈમાનિક આ ચાર નિકાયમાંથી ભવનપતિ અને વૈમાનિક નિકાયમાં ઈન્દ્ર - સામાનિક વગેરે દશ પ્રકારના દેવો હોય છે પરંતુ વ્યંતર અને જ્યોતિષ્ક નિકાયમાં ત્રાયસ્ત્રિંશ અને લોકપાલ રહિત ઈન્દ્રાદિ આઠ પ્રકારના દેવો હોય છે. ત્રાયસ્ત્રિંશ અને લોકપાલનો અભાવ હોવાથી આ સૂત્રમાં તેનો નિષેધ કર્યો છે.

સૂત્ર (૪-૬) પ્રયોજન : ભવનપતિ અને વ્યંતરનિકાયમાં ઈન્દ્રોની સંખ્યા જણાવે છે.

પૂર્વયોર્દ્વીન્દ્રાઃ ૪-૬

પૂર્વયોર્દ્વીન્દ્રાઃ ૪-૬

પૂર્વયોઃ દ્વિઃ ઈન્દ્રાઃ ૪-૬

શબ્દાર્થ : પૂર્વયોઃ = પૂર્વના બે (પહેલી બે નિકાયના દેવો), દ્વિઃ = બે - બે

સૂત્રાર્થ : પહેલા બેમાં (ભવનપતિ અને વ્યંતર નિકાયમાં) બે - બે ઈન્દ્રો છે.

ભાવાર્થ : ચાર નિકાયમાં સૌથી નીચે ભવનપતિ નિકાય છે. તેના દસ (૧૦) ભેદ

છે. તેમાંના એક-એક ભેદમાં બે-બે ઈંદ્રો હોય છે. ઉત્તર દિશાનું રાજ્ય એક ઈંદ્ર સંભાળે અને દક્ષિણ દિશાનું રાજ્ય બીજો ઈંદ્ર સંભાળે છે. આમ દરેક ભેદના બે ઈંદ્રો ગણતાં કુલ $૧૦ \times ૨ = ૨૦$ ઈંદ્રો થયા.

હવે વ્યંતર નિકાયમાં, વ્યંતર અને વાણવ્યંતર તેમ બે વિભાગ છે.

વ્યંતરના આઠ ભેદમાં (જુઓ સૂત્ર ૪-૫) દરેકના બે - બે ઈંદ્ર એટલે $૮ \times ૨ = ૧૬$ ઈંદ્રો થયા.

તે જ પ્રમાણે વાણવ્યંતરના આઠ ભેદમાં દરેકના બે - બે ઈંદ્ર ગણતા $૮ \times ૨ = ૧૬$ ઈંદ્રો થયા.

આમ વ્યંતર નિકાયના (વાણ વ્યંતર સાથે) કુલ $૧૬ + ૧૬ = ૩૨$ ઈંદ્રો થયા.

પહેલા સોળ ઈંદ્રો ઉત્તર દિશાનું રાજ્ય સંભાળે અને બાકીના સોળ ઈંદ્રો દક્ષિણ દિશાનું રાજ્ય સંભાળે.

હવે ઉપર જ્યોતિષ્ક નિકાયમાં સૂર્ય અને ચંદ્ર મળીને બે ઈંદ્રો છે.

એટલે $૧ + ૧ = ૨$ ઈંદ્રો (સૂર્ય - ચંદ્ર)

વૈમાનિક નિકાયમાં કુલ બાર દેવલોક છે. તેમાં પહેલા આઠ દેવલોકમાં દરેક દેવલોકનો એક-એક ઈંદ્ર ગણતા કુલ આઠ ઈંદ્રો. નવમા અને દસમા દેવલોકમાં બંને દેવલોકનો ભેગો એક ઈંદ્ર હોય, તે જ પ્રમાણે અગિયારમા અને બારમા દેવલોકનો ભેગો એક ઈંદ્ર હોય.

આમ બાર દેવલોકના મળીને $૮ + ૧ + ૧ = ૧૦$ ઈંદ્રો થયા.

૧૪ રાજલોક	દેવલોક	ઈંદ્રો	કુલ ઈંદ્રો
અધોલોક	ભવનપતિ	$૧૦ \times ૨ = ૨૦$	૨૦
મધ્યલોક	વ્યંતર વાણવ્યંતર સૂર્ય (જ્યોતિષ્ક) ચંદ્ર (જ્યોતિષ્ક)	$૮ \times ૨ = ૧૬$ $૮ \times ૨ = ૧૬$ $= ૧$ $= ૧$	૩૪
ઉર્ધ્વલોક	૧ થી ૮ દેવલોક ૯ - ૧૦ દેવલોક ૧૧-૧૨ દેવલોક	$૮ \times ૧ = ૮$ $= ૧$ $= ૧$	૧૦

કુલ...૬૪

દરેક તીર્થંકર પ્રભુનો જન્મ થતાં આ ૬૪ ઈંદ્રો તેમને મેરુ પર્વતના શિખર ઉપર આવેલા પાંડુકવનમાં લાવે છે અને તે વનમાં રહેલી શિલાઓ ઉપર આવેલા સિંહાસન ઉપર બિરાજમાન કરી પ્રભુજીનો જન્માભિષેક કરે છે.

શંકા : જ્યોતિષ્ક નિકાયમાં સૂર્ય-ચંદ્ર ઘણા છે તો બંનેમાં એક એક ઈન્દ્ર કેમ ?

સમાધાન : તમારી વાત સાચી છે. અસંખ્ય દ્વીપ-સમુદ્ર હોવાથી સૂર્ય-ચંદ્ર પણ અસંખ્ય છે. ફક્ત અઢી દ્વીપમાં જ ગણીએ તો ૧૩૨ સૂર્ય અને ૧૩૨ ચંદ્ર છે. પરંતુ અહીં જાતિની અપેક્ષાએ જ્યોતિષ્ક નિકાયના બે જ ઈન્દ્રોની ગણતરી કરી છે.

શંકા : વૈમાનિક નિકાયના ઈન્દ્રોની ગણતરીમાં ૧૨ દેવલોક કેમ ગણ્યા ? નવગ્રૈવેયક અને પાંચ અનુત્તર સ્વરૂપ દેવલોકમાં શું ઈંદ્ર નથી ?

સમાધાન : અહીં વૈમાનિક નિકાયનો અર્થ કલ્પોપપન્ન જ લેવો. ૧૨ દેવલોકથી ઉપર નવ ગ્રૈવેયક અને પાંચ અનુત્તર આવેલા છે. ત્યાંના દેવો કલ્પાતીત (કલ્પથી રહિત) હોવાથી ત્યાં ઈન્દ્ર વગેરે ભેદો નથી. ત્યાંના બધા દેવો સ્વતંત્ર હોવાથી અહમિન્દ્ર કહેવાય છે.

શંકા : દેવોની ચાર નિકાયમાં વાણવ્યંતર નિકાય કેમ નથી ?

સમાધાન : તમારો પ્રશ્ન સમજી શકાય તેમ છે. પરંતુ વાણવ્યંતર દેવોની જુદી નિકાય નથી. વાણવ્યંતર દેવો એ વ્યંતરદેવોના જ પેટાભેદમાં આવે છે તેથી તેને જુદો પ્રકાર ગણવાની જરૂર નથી.

સૂત્ર (૪-૭) પ્રયોજન : ભવનપતિ અને વ્યંતર નિકાયમાં લેશ્યા જણાવે છે.

પીતાન્તલેશ્યા: ૪-૭

પીતાન્તલેશ્યા: ૪-૭

પીત અન્ત લેશ્યા: ૪-૭

શબ્દાર્થ : પીત = તૈજસ, અન્ત = અંતમાં છે, લેશ્યા = શારીરિક વર્ણ.

સૂત્રાર્થ : (પહેલા બે નિકાયના દેવોને) પીત સુધીની લેશ્યા છે.

(અર્થાત્ ભવનપતિ અને વ્યંતર નિકાયના દેવોને કૃષ્ણ, નીલ, કાપોત અને પીત એ ચાર લેશ્યા હોય છે.)

ભાવાર્થ : સૂત્ર ૪-૬ માંથી પૂર્વયો: શબ્દની અનુવૃત્તિ લીધી છે. આપણે તે સૂત્રના શબ્દાર્થથી જાણ્યું કે પૂર્વયો: એટલે પહેલી બે નિકાય. પહેલી બે નિકાયના દેવોમાં ભવનપતિ અને વ્યંતર આવે છે. એટલે સૂત્ર ૪-૭ માં કહ્યું કે ભવનપતિ અને વ્યંતર સુધી ચાર લેશ્યા હોય છે, ભવનપતિ અને વ્યંતર દેવોના શરીરનો વર્ણ કૃષ્ણ - નીલ - કાપોત કે પીત (તૈજસ) એ ચારમાંથી કોઈપણ હોઈ શકે.

અહીં લેશ્યા એટલે દ્રવ્ય લેશ્યા જે શારીરિક વર્ણના અર્થમાં છે. ભાવથી તો છ એ લેશ્યા હોય છે. પરંતુ દ્રવ્યથી પદ્મ અને શુકલ લેશ્યા કદી પણ આ દેવોને હોતી નથી.

સૂત્ર (૪-૮) પ્રયોજન : દેવોના કામ સુખ (મૈથુન સેવન) વિષે વિચારણા કરે છે.

કાયપ્રવીચારા આ ऐशानात् ૪-૮

કાયપ્રવીચારા આ એશાનાત્ ૪-૮

કાય પ્રવીચારા આ એશાનાત્ ૪-૮

શબ્દાર્થ : કાય = શરીર, પ્રવીચાર = મૈથુન સેવન, આ = હૃદય/મર્યાદા

એશાનાત્ = ઈશાન દેવલોક સુધી.

સૂત્રાર્થ : ઈશાન (દેવલોક) સુધીના (દેવો) કાયાથી મૈથુનસેવન (સંસાર સુખ) સેવનારા છે.

ભાવાર્થ : ભવનપતિથી શરૂ કરીને ઈશાન દેવલોક સુધી દેવ અને દેવી બંનેનું અસ્તિત્વ છે. ભવનપતિ, વ્યંતર, જ્યોતિષ્ક, સૌધર્મ (પહેલો દેવલોક) અને ઈશાન (બીજો દેવલોક) સુધીના દેવોને જ્યારે કામવાસનાનો ઉદય થાય ત્યારે દેવીઓ સાથે કાયાથી મૈથુન સેવે છે. આ મૈથુનસેવન ક્રિયા પુરુષ અને સ્ત્રીના મૈથુન જેવી હોય છે.

જન્મની અપેક્ષાએ દેવીઓનું અસ્તિત્વ ભવનપતિથી ઈશાન દેવલોક સુધી જ હોય છે. તેથી આગળ દેવીઓનો જન્મ થતો નથી.

શંકા : ઈશાન દેવલોક સુધીના દેવ દેવીઓની મૈથુનક્રિયા પુરુષ-સ્ત્રીના મૈથુન જેવી હોય છે તેમ કહ્યું. તો શું દેવીઓ ગર્ભધારણ કરે ?

સમાધાન : દેવ-દેવીના સંભોગમાં વૈક્રિય શુક પુદ્ગલ દેવીના શરીરમાં જતાં હોવા છતાં ઔદારિક પુદ્ગલના અભાવે દેવી ગર્ભ ધારણ કરતી નથી.

સૂત્ર (૪-૯) પ્રયોજન : ઈશાનથી ઉપરના દેવલોકમાં મૈથુન સેવનની વિચારણા.

શેષા: સ્પર્શરૂપશબ્દમન:પ્રવીચારા દ્વયોર્દ્વયો: ૪-૯

શેષા: સ્પર્શરૂપશબ્દમન:પ્રવીચારા દ્વયોર્દ્વયો: ૪-૯

શેષા: સ્પર્શ-રૂપ-શબ્દ-મન: પ્રવીચારા દ્વયો: દ્વયો: ૪-૯

શબ્દાર્થ : શેષા: = બાકીના, સ્પર્શ = સ્પર્શનેન્દ્રિય, રૂપ = ચક્ષુરિન્દ્રિય, શબ્દ = શ્રોત્રેન્દ્રિય, મન = મન દ્વારા, પ્રવીચારા = મૈથુનસેવન, દ્વયો: દ્વયો: = બે-બે ની જોડમાં.

સૂત્રાર્થ : બાકીના બે બે (ઈશાનથી ઉપરના દેવલોકમાં) અનુક્રમે સ્પર્શ, રૂપ, શબ્દ (અને) મનથી, મૈથુન સેવન કરે છે.

ભાવાર્થ : આ સૂત્રમાં ‘શેષા:’ એટલે ‘બાકીના’ એટલો જ શબ્દ કહેવા માત્રથી અર્થ સ્પષ્ટ થતો નથી. તેથી મુખ્યત્વે સૂત્ર ૪-૮ અને સૂત્ર ૪-૩ ની અનુવૃત્તિ લીધી છે, તેથી સ્પષ્ટ થાય છે કે શેષા: શબ્દથી કલ્પોપપન્ન વૈમાનિક દેવોના બાકીના દેવોની ચર્ચા છે.

ત્રીજા-ચોથા દેવલોક (સનતકુમાર અને માહેન્દ્ર દેવલોક)ના દેવો સ્પર્શથી મૈથુનસેવન કરે છે. જ્યારે આ દેવોને મૈથુન સુખ પ્રાપ્તિની ઈચ્છા થાય ત્યારે દેવી અંગસ્ફૂરણ આદિ લક્ષણોથી જાણે છે અને તરત જ ત્રીજા-ચોથા દેવલોકના દેવ પાસે આવી જાય છે. તે દેવો આ દેવીઓના સ્પર્શ માત્રથી કામવાસના તૃપ્ત કરે છે.

પાંચમા અને છઠ્ઠા (બ્રહ્મલોક અને લાન્તક) દેવલોકના દેવો રૂપ દ્વારા કામવાસના સંતોષે છે.

આ દેવોની કામવાસના સંતોષવાની ઈચ્છા થતાં દેવી તેમની સામે હાજર થાય છે. દેવી સુંદર વસ્ત્ર તથા આભરણોથી યુક્ત હોય છે. દેવીના દિવ્ય અને ઉન્માદક રૂપને દેવો જુએ છે. માત્ર રૂપ જોઈને દેવોની કામવાસના તૃપ્ત થાય છે.

સાતમા મહાશુક અને આઠમા સહસ્રાર દેવલોકના દેવો, શબ્દથી મૈથુન સેવન કરે છે. જ્યારે આ દેવલોકના દેવોને મૈથુનસેવનની ઈચ્છા થાય ત્યારે દેવી નિકટ આવી શ્રૃંગાર યુક્ત શબ્દો, હાસ્ય અને ક્યારેક ગીત વડે તેમની કામવાસના તૃપ્ત કરે છે.

નવમો આનત, દશમો પ્રાણત, અગીયારમો આરણ અને બારમો અચ્યુત એ ચાર દેવલોકના દેવો મનથી જ મૈથુન સેવન કરે છે.

દેવીઓનો જન્મ સૌધર્મ દેવલોક અને ઈશાન દેવલોકમાં જ હોય છે. આ બંને દેવલોકની દેવીઓના બે ભેદ છે, પરિગૃહીતા અને અપરિગૃહીતા.

પરિગૃહીતા : તે તે દેવોની પત્ની તરીકે રહેલી દેવીઓને પરિગૃહીતા કહેવાય છે.

અપરિગૃહીતા : જે સર્વ સામાન્ય દરેક દેવના ઉપભોગમાં આવતી વેશ્યા કે ગણિકા જેવી દેવીઓ છે તેને અપરિગૃહીતા કે અપ્સરા કહેવાય છે. અપરિગૃહીતા દેવીઓ જ ઉપરના દેવલોકના દેવોના સંકલ્પ માત્રથી તે દેવની પાસે હાજર થાય છે અને તેમની કામવાસના પૂર્ણ કરે છે. આમ ઉપર ઉપરના દેવોને કામવાસના અલ્પ અલ્પ હોય છે અને અલ્પ પ્રયત્નથી શાંત થઈ જાય છે.

સૂત્ર (૪-૧૦) પ્રયોજન : મૈથુન સેવનના સર્વથા અભાવવાળા દેવો કયા ? તે હવે જણાવે છે.

પરેઽપ્રવીચારા: ૪-૧૦

પરેઽપ્રવીચારા: ૪-૧૦

પરે અપ્રવીચારા: ૪-૧૦

શબ્દાર્થ : પરે = બાકીના (બાર દેવલોકની ઉપરના દેવો)

અપ્રવીચારા = મૈથુન સેવન રહિત

સૂત્રાર્થ : બાકીના દેવોમાં (કલ્પાતીત દેવોમાં) મૈથુન સેવનનો અભાવ છે.

ભાવાર્થ : કલ્પોપપન્ન (૧ થી ૧૨ દેવલોક) સિવાયના વૈમાનિક દેવો પ્રવીચાર અર્થાત્ મૈથુનસેવનથી રહિત હોય છે. ૧૨ મા દેવલોક પછીના નવગ્રૈવેયક અને પાંચ અનુત્તર દેવો અર્થાત્ કલ્પાતીત દેવો મૈથુન સેવન કરતા નથી.

કલ્પાતીત દેવો શાંત અને કામલાલસા રહિત હોય છે. તેમને દેવીના સ્પર્શ, રૂપ, શબ્દ અથવા મનથી કામસુખ ભોગવવાની ઈચ્છા જાગતી નથી. તેઓ પ્રવીચારી દેવો કરતાં અધિક સુખી અને અધિક સંતુષ્ટ રહે છે.

મૈથુન સેવન એ વેદના ઉદયથી જાગેલી કામવાસનાનો ક્ષણિક પ્રતિકાર છે. નવ ગ્રૈવેયક અને અનુત્તર વિમાન વાસી દેવોને આવો વેદનો ઉદય જ થતો નથી તેથી તેઓને મૈથુન સેવનનો વિકાર જ નથી. પરિણામે તેઓ અત્યંત સુખમાં - આનંદમાં રહે છે.

શંકા : જો કલ્પાતીત દેવો આટલા બધા કામવાસનાના અભાવથી સંતુષ્ટ હોય તો બ્રહ્મચારી કેમ હોતા નથી ?

સમાધાન : તેઓને ચારિત્રના પરિણામનો અભાવ છે. તેમને અવિરતિનો ઉદય હોય છે માટે બ્રહ્મચારી હોતા નથી.

સૂત્ર (૪-૧૧) પ્રયોજન : ભવનપતિ નિકાયના દશ ભેદો જણાવે છે.

ભવનવાસિનોઽસુરનાગવિદ્યુત્સુપર્ણાગ્નિ-

વાતસ્તનિતોદધિદ્વીપદિક્કુમારાઃ

૪-૧૧

ભવનવાસિનોઽસુરનાગવિદ્યુત્સુપર્ણાગ્નિ-

વાતસ્તનિતોદધિદ્વીપદિક્કુમારાઃ

૪-૧૧

ભવનવાસિનઃ અસુર-નાગ-વિદ્યુત્-સુપર્ણ-અગ્નિ-

વાત-સ્તનિત-ઉદધિ-દ્વીપ-દિક્-કુમારાઃ

૪-૧૧

શબ્દાર્થ : ભવનવાસિનઃ = ભવનપતિ નિકાયના દેવો, અસુર = અસુરકુમાર, નાગ = નાગકુમાર, વિદ્યુત્ = વિદ્યુત્કુમાર, સુપર્ણ = સુપર્ણકુમાર, અગ્નિ = અગ્નિકુમાર, વાત = વાયુકુમાર, સ્તનિત = સ્તનિતકુમાર, દ્વીપ = દ્વીપકુમાર, દિક્ = દિક્કુમાર, કુમાર = મનોહર (રમતીયાળ હોવાથી કુમાર કહેવાય છે.)

સૂત્રાર્થ : અસુરકુમાર, નાગકુમાર, વિદ્યુત્કુમાર, સુપર્ણકુમાર, અગ્નિકુમાર, વાયુકુમાર, સ્તનિતકુમાર, ઉદધિકુમાર, દ્વીપકુમાર અને દિક્કુમાર (એ પ્રમાણે) ભવનપતિ નિકાયના દશ ભેદ છે.

ભાવાર્થ : સૂત્ર ૪-૩ માં ભવનપતિ નિકાયના દશ ભેદ છે તેમ કહ્યું હતું. આ સૂત્રમાં તે જ દશ ભેદોના નામ જણાવ્યા છે. દરેક ભેદમાં બે-બે ઈન્દ્રો છે. એક દક્ષિણ દિશાના રાજ્યનો સ્વામી છે અને બીજો ઉત્તર દિશાના રાજ્યનો સ્વામી છે. આ દેવો રાજકુમારની જેમ આનંદી અને હાસ્ય - વિનોદ યુક્ત છે તેથી તેઓ કુમાર કહેવાય છે.

સંક્ષેપમાં દરેકનું વર્ણન નીચે પ્રમાણે છે.

(૧) અસુરકુમાર : આ દેવો પહેલી ત્રણ નરક સુધીના નારકોને અત્યંત દુઃખ આપે છે અને પરસ્પર લડાવે છે. તેઓ ગંભીર, રૂપાળા, કાળા, ઊંચા, રત્નમય મુગટધારી દેવો છે.

(૨) નાગકુમાર : પર્વત કે વૃક્ષો ઉપર પણ આ કુમારો રહે છે. રૂપાળા, ધીમી ચાલે ચાલનારા અને માથા ઉપર નાગની ફણાની નિશાનીવાળા હોય છે.

(૩) વિદ્યુત્કુમાર : જે વિજળી જેવા ચમકે છે તે વિદ્યુત્કુમાર છે. આ કુમારો સ્નેહાળ, ચમકતા, સ્વચ્છ અને વજના ચિહ્નવાળા છે.

(૪) સુપર્ણકુમાર : તેઓનો વર્ણ સુવર્ણ જેવો હોવાથી સુપર્ણકુમાર કહેવાય છે. દેખાવડી ડોક અને છાતીવાળા, મુકુટમાં ગરૂડના ચિહ્નવાળા દેવો સાત હાથ ઊંચા છે.

(૫) અગ્નિકુમાર : જેઓ પાતાળલોકથી કીડા કરવા માટે ઉપર આવે છે. સાત હાથ ઊંચાઈવાળા, રક્ત વર્ણવાળા, જેઓના વજ્રનો વર્ણ નીલ છે તેવા અને મુકુટમાં કળશના ચિહ્નથી શોભે છે.

(૬) વાયુકુમાર : આ દેવો તીર્થકરનો વિહાર માર્ગ શુદ્ધ કરે છે. સાત હાથ ઊંચા એવા વાયુકુમાર દેવો લીલા વર્ણવાળા છે. તેમના વસ્ત્રનો વર્ણ રક્ત છે અને મુકુટમાં મગરનું ચિહ્ન છે.

(૭) સ્તનિકુમાર : સાત હાથ ઊંચા, સ્નિગ્ધ શરીરવાળા, સ્થિર, પડઘા પડે તેવા મહાસ્વરવાળા, સુવર્ણ સમાન વર્ણવાળા, શ્વેત વસ્ત્રથી યુક્ત અને મુકુટમાં શરાવ (સંપુટ) ચિહ્નથી યુક્ત હોય છે.

(૮) ઉદધિકુમાર : સમુદ્રોમાં ક્રીડા કરવાના સ્વભાવવાળા હોય છે. સાત હાથ ઊંચા, શરીરથી શ્વેત વર્ણવાળા, વસ્ત્રનો વર્ણ નીલ અને મુકુટમાં અશ્વનું ચિહ્ન છે.

(૯) દ્વીપકુમાર : દ્વીપમાં ક્રીડા કરતા દેવો દ્વીપકુમાર કહેવાય છે. સાત હાથ ઊંચા સ્કન્ધ, વક્ષસ્થળ, બાહુમાં અધિક શોભાવાળા, તપાવેલા કનક સમાન વર્ણવાળા અર્થાત્ રક્ત વર્ણવાળા છે. વસ્ત્રનો નીલવર્ણ અને મુકુટમાં સિંહનું ચિહ્ન છે.

(૧૦) દિક્કુમાર : દિશાઓમાં ક્રીડા કરવાવાળા હોવાથી દિક્કુમાર કહ્યા છે. સાત હાથ ઊંચા, તપેલા સુવર્ણ જેવા શારીરિક વર્ણવાળા છે. તેમના વસ્ત્રનો વર્ણ સફેદ છે અને મુકુટમાં હાથીનું ચિહ્ન છે.

સૂત્ર (૪-૧૨) પ્રયોજન : વ્યંતર નિકાયના આઠ ભેદોના નામ જણાવે છે.

વ્યન્તરાઃ કિન્નરકિંપુરુષમહોરગ-

ગાન્ધર્વયક્ષરાક્ષસભૂતપિશાચાઃ ૪-૧૨

વ્યન્તરાઃ કિન્નરકિંપુરુષમહોરગ-

ગાન્ધર્વયક્ષરાક્ષસભૂતપિશાચાઃ ૪-૧૨

વ્યન્તરાઃ કિન્નર-કિંપુરુષ-મહોરગ-

ગાન્ધર્વ-યક્ષ-રાક્ષસ-ભૂત-પિશાચાઃ ૪-૧૨

શબ્દાર્થ : વ્યન્તરાઃ = વ્યન્તર નિકાયના દેવો

કિન્નર - કિંપુરુષ - મહોરગ - ગાન્ધર્વ - યક્ષ - રાક્ષસ - ભૂત - પિશાચ = આ આઠે વ્યંતરની જાતિ છે.

સૂત્રાર્થ : કિન્નર, કિંપુરુષ, મહોરગ, ગાંધર્વ, યક્ષ, રાક્ષસ, ભૂત અને પિશાચ (એ પ્રમાણે) વ્યંતર દેવોના આઠ ભેદો છે.

ભાવાર્થ : વ્યંતર દેવો ગુફા, પર્વત, વન વગેરેના વિવિધ આંતરામાં રહેતા હોવાથી વ્યંતર કહ્યા છે.

અથવા ભવનપતિ અને જ્યોતિષ્ક એ બે નિકાયના મધ્યમાં (આંતરામાં) રહેતા હોવાથી વ્યંતર કહ્યા છે.

બાળકની જેમ એક સ્થાને સ્થિર રહી શકતા નથી. સ્વતંત્રપણે તેઓ ગમનાગમન કરવાવાળા છે માટે વ્યંતર કહ્યા છે.

સ્વતંત્ર ગમનાગમન ઉપરાંત ક્યારેક ઈન્દ્રની આજ્ઞાથી અને ક્યારેક ચક્રવર્તી આદિ મનુષ્યની આજ્ઞાથી તેમનું ગમનાગમન ત્રણે લોકમાં થાય છે.

વ્યંતરોનું સ્થાન :

વ્યંતર દેવો રત્નપ્રભા પૃથ્વીના ઉપરના એક હજાર યોજનમાંથી ઉપર - નીચે સો સો યોજન છોડીને મધ્યના આઠસો યોજનમાં ઉત્પન્ન થાય છે. જો કે નિવાસરૂપે તો વ્યંતરો ઊર્ધ્વ, અધો અને મધ્ય એમ ત્રણે લોકમાં છે. તેઓ ભવનો, નગરો અને આવાસોમાં રહે છે.

આઠ પ્રકારના વ્યંતરોનો ટૂંકો પરિચય :

(૧) કિન્નર : શાંત, સૌમ્ય અને સુંદર મુખવાળા, મુગટ પહેરેલા, અશોકવૃક્ષના ચિહ્નથી યુક્ત ધજાવાળા હોય છે.

(૨) કિંપુરુષ : મુખમાં અધિક ભાસ્વર, વિવિધ આભરણોથી શોભતા, વિચિત્ર પુષ્પમાળા અને વિલેપનવાળા છે. તેમના મુગટમાં ચંપકવૃક્ષની ધજાનાં ચિહ્ન હોય છે.

(૩) મહોરગ : મહાવેગવાળા, સૌમ્ય, મોટા શરીરવાળા, વિવિધ પ્રકારના વિલેપનવાળા, વિવિધ આભરણોથી શોભતા, શ્યામવર્ણના, સ્વચ્છ અને ઉજ્જ્વલ હોય છે. તેમનું ચિહ્ન નાગવૃક્ષની ધજા છે.

(૪) ગાન્ધર્વ : તેમનું સ્વરૂપ જોવામાં પ્રિય હોય છે. સુંદર રૂપ તથા સુંદર મુખાકૃતિવાળા હોય છે. માથા પર મુગટ અને ગળામાં હારથી શોભે છે. તેમનું ચિહ્ન તુમ્બરુ વૃક્ષની ધજા છે.

(૫) યક્ષ : નિર્મળ, શ્યામવર્ણવાળા અને ગંભીર હોય છે. પ્રકાશમાન મુગટના ધારણ કરવાવાળા, વિવિધ પ્રકારના રત્નો અને આભુષણોથી શોભે છે. તેમનું ચિહ્ન વટવૃક્ષની ધજા છે.

(૬) રાક્ષસ : શુદ્ધ અને નિર્મળ વર્ણવાળા, જોવામાં ભયંકર, વિકરાળ રાતા અને લાંબા હોઠવાળા, સુવર્ણમય આભુષણોવાળા વિવિધ પ્રકારના વિલેપનોથી યુક્ત હોય છે. તેમનું ચિહ્ન ખટ્વાંગની ધજા છે.

(૭) ભૂત : શ્યામવર્ણના પણ સુંદર રૂપવાળા, સૌમ્ય સ્વભાવવાળા, અતિસ્થૂલ અનેક પ્રકારના વિલેપનોથી યુક્ત હોય છે. તેમનું ચિહ્ન સુલસવૃક્ષની ધજા છે.

(૮) પિશાચ : સૌમ્યદર્શનવાળા, હાથમાં અને ડોકમાં મણિરત્નમય આભુષણવાળા છે. તેમનું ચિહ્ન કદમ્બવૃક્ષની ધજા છે.

વ્યંતર દેવોમાં કિન્નર આદિ આઠ જાતિના દેવો સિવાય વાણવ્યંતર જાતિના દેવો પણ છે. રત્નપ્રભા પૃથ્વીના ઉપરના ૧૦૦ યોજનમાંથી ઉપર નીચે ૧૦-૧૦ યોજન છોડી બાકીના ૮૦ યોજનના ભાગમાં વાણવ્યંતર દેવોનો જન્મ થાય છે. આ દેવો પ્રાયઃ પર્વતની ગુફા વગેરેમાં રહે છે.

શંકા : આ લોકમાં ભૂત-પ્રેત-રાક્ષસ વગેરે શબ્દો સાંભળવા મળે છે તે વ્યંતર-નિકાયના છે ?

સમાધાન : હા. બધા વ્યંતર નિકાયની જાતિઓ છે. પરંતુ લોકમાં માન્યતા છે કે મૃત્યુ પછી કોઈ આત્મા ભૂત થાય કે પ્રેત થાય અને ભટક્યા કરે અથવા તે આત્માની અમૂક ઈચ્છા સંતોષાય ત્યારે તે મુક્ત થાય છે વગેરે આ માન્યતાઓ માત્ર કલ્પના છે.

સૂત્ર (૪-૧૩) પ્રયોજન : જ્યોતિષ્ક નિકાયના ભેદો જણાવે છે.

જ્યોતિષ્કાઃ સૂર્યાશ્ચન્દ્રમસો ગ્રહનક્ષત્રપ્રકીર્ણતારકાશ્ચ ૪-૧૩

જ્યોતિષ્કાઃ સૂર્યાશ્ચન્દ્રમસો ગ્રહનક્ષત્રપ્રકીર્ણતારકાશ્ચ ૪-૧૩

જ્યોતિષ્કાઃ સૂર્યાઃ ચન્દ્રમસઃ ગ્રહ-નક્ષત્ર-પ્રકીર્ણતારકાઃ ચ ૪-૧૩

શબ્દાર્થ : જ્યોતિષ્ક = ત્રીજી નિકાયના દેવો, પ્રકીર્ણતારક = છુટા છુટા તારા,
સૂર્ય - ચન્દ્રમસ - ગ્રહ - નક્ષત્ર = તારા, સૂર્ય, ચંદ્ર, ગ્રહો, નક્ષત્રો

સૂત્રાર્થ : સૂર્ય, ચંદ્ર, ગ્રહ, નક્ષત્ર અને તારાઓ જ્યોતિષ્કનિકાયના (પાંચ ભેદો)
છે.

ભાવાર્થ : જ્યોતિષ્કદેવોના પાંચ ભેદો છે.

સૂર્ય, ચંદ્ર, ગ્રહ, નક્ષત્ર અને તારા.

હવે તેમનું સ્થાન જોઈએ.

આ વિશ્વનું જે ભૂમિનું સરખું લેવલ છે તેને સમભૂતલા કહેવાય છે.

સમ = સરખી, ભૂ = પૃથ્વી, અને તલ = તળિયું.

૧૪ રાજલોકના મધ્યમાં મેરુ પર્વત છે. મેરુની અંદરના મધ્યભાગને સમભૂતલા કહેવાય છે.

સમભૂતલા પૃથ્વીથી ૭૮૦ યોજન ઊંચાઈએથી જ્યોતિષ ચક્રના ક્ષેત્રનો પ્રારંભ થાય છે. ત્યાંથી ઉપર ૧૧૦ યોજનમાં સમગ્ર જ્યોતિષ ચક્ર આવે છે.

સમભૂતલા પૃથ્વીથી ૭૮૦ યોજન ઊંચે તારા આવેલા છે.

તેનાથી ૧૦ યોજન ઉપર જતા સૂર્ય આવે છે.

તેનાથી ૮૦ યોજન ઉપર જતાં ચંદ્ર આવે છે.

તેનાથી ૪ યોજન ઉપર નક્ષત્ર આવે છે.

તેનાથી ૪ યોજન ઉપર બુધ આવે છે.

તેનાથી ૩ યોજન ઉપર શુક્ર આવે છે.

તેનાથી ૩ યોજન ઉપર ગુરુ આવે છે.

તેનાથી ૩ યોજન ઉપર મંગળ આવે છે.

તેનાથી ૩ યોજન ઉપર શનિ આવે છે.

નીચેના યંત્રથી ગ્રહ, નક્ષત્રના સ્થાન સહેલાઈથી સમજાઈ જશે.

સમભૂતલા પૃથ્વીથી યોજન કોનું સ્થાન છે ?

૭૯૦	તારા
+ ૧૦	
<hr/>	
૮૦૦	સૂર્ય
+ ૮૦	
<hr/>	
૮૮૦	ચંદ્ર
+ ૦૪	
<hr/>	
૮૮૪	નક્ષત્ર
+ ૦૪	
<hr/>	
૮૮૮	બુધ
+ ૦૩	
<hr/>	
૮૯૧	શુક્ર
+ ૦૩	
<hr/>	
૮૯૪	ગુરુ
+ ૦૩	
<hr/>	
૮૯૭	મંગળ
+ ૦૩	
<hr/>	
૯૦૦	શનિ

આ પ્રમાણે સંપૂર્ણ જ્યોતિષ્યક ઊંચાઈમાં (૯૦૦ - ૭૯૦) = ૧૧૦ યોજનમાં અને લંબાઈમાં અસંખ્ય દ્વીપ-સમુદ્ર પ્રમાણ છે.

જ્યોતિષ વિમાનોના સ્થાનો

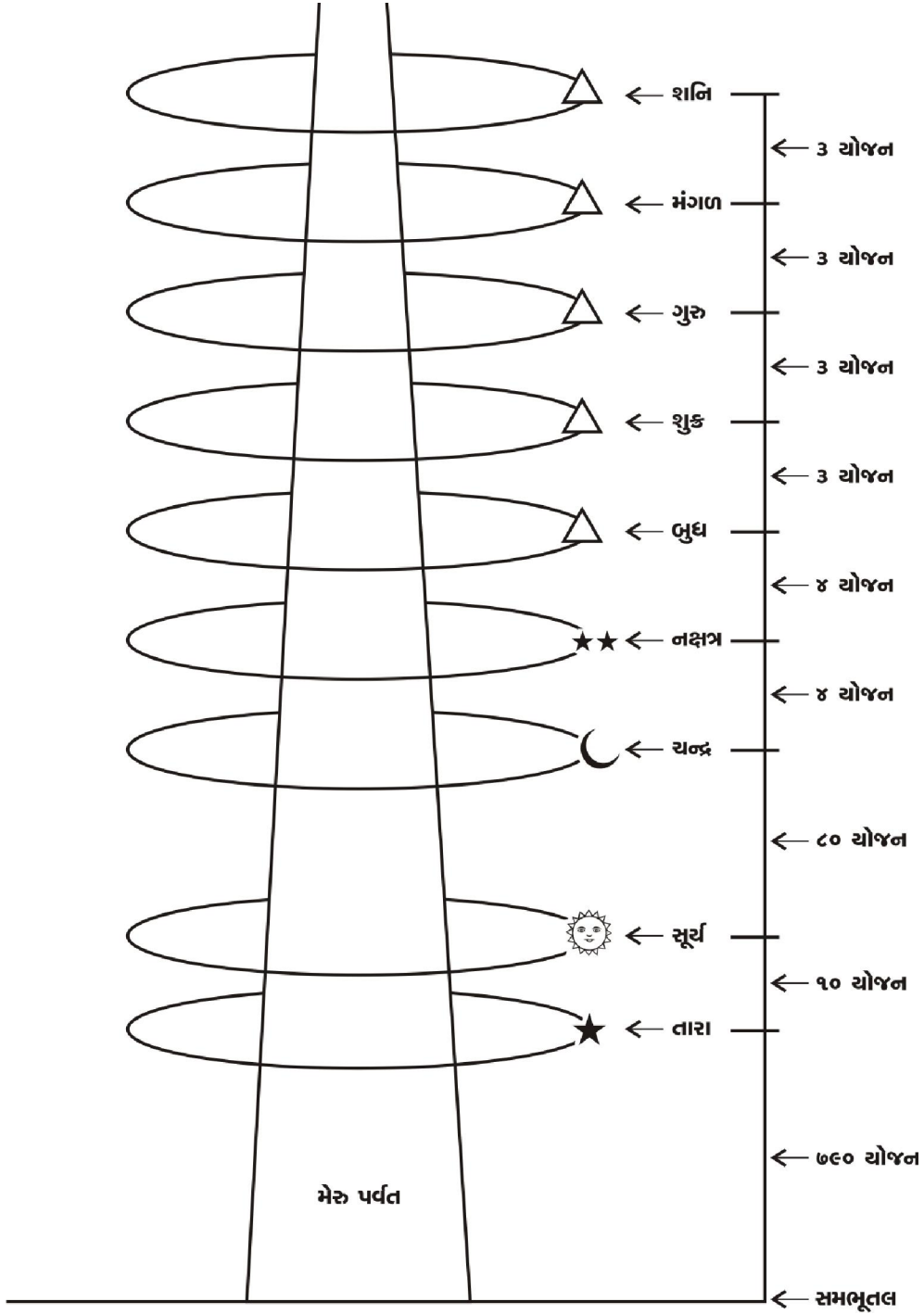

સૂત્ર (૪-૧૪) પ્રયોજન : જ્યોતિષ્ક વિમાનોના પરિભ્રમણ ક્ષેત્રને જણાવે છે.

મેરુપ્રદક્ષિણા નિત્યગતયો નૃલોકે ૪-૧૪

મેરુપ્રદક્ષિણા નિત્યગતયો નૃલોકે ૪-૧૪

મેરુપ્રદક્ષિણા: નિત્યગતય: નૃલોકે ૪-૧૪

શબ્દાર્થ : મેરુ પ્રદક્ષિણા = મેરુ પર્વતને પ્રદક્ષિણા કરતા, નિત્યગતય = હંમેશા ગતિ કરનારા, નૃલોકે = મનુષ્યલોકમાં.

સૂત્રાર્થ : મેરુ પર્વતને પ્રદક્ષિણા કરતા નિત્ય ગતિ કરનારા જ્યોતિષ્ક દેવો મનુષ્યલોકમાં છે. (અર્થાત્ પાંચે પ્રકારના જ્યોતિષ્ક દેવો મનુષ્યલોકમાં સદા મેરુપર્વતને પ્રદક્ષિણા આપતા પરિભ્રમણ કરે છે).

ભાવાર્થ : અઢી દ્વીપમાં જે સૂર્ય - ચંદ્ર - ગ્રહ - નક્ષત્ર અને તારાઓ છે તે જંબૂદ્વીપમાં રહેલા મેરુ પર્વતની ચારે બાજુ પ્રદક્ષિણાના આકારે સદા ગતિશીલ છે.

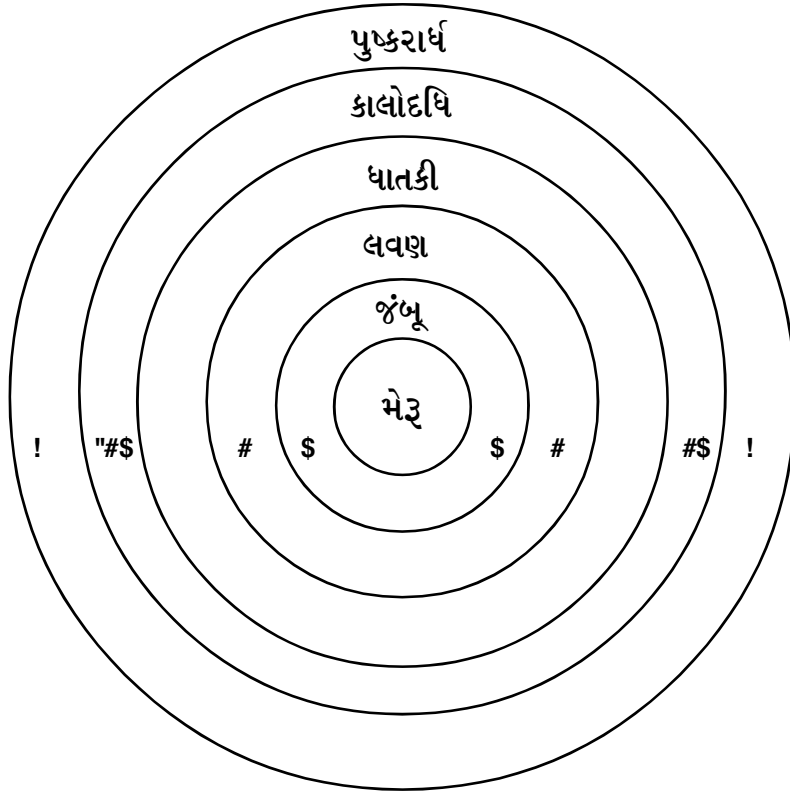

મનુષ્યલોકમાં (અઢીદ્વીપમાં)	સૂર્યની સંખ્યા	ચંદ્રની સંખ્યા
જંબૂદ્વીપ	૨	૨
લવણસમુદ્ર	૪	૪
ઘાતકી ખંડ	૧૨	૧૨
કાલોદધિ સમુદ્ર	૪૨	૪૨
અર્ધપુષ્કર	૭૨	૭૨
અઢી દ્વીપમાં	કુલ ...૧૩૨	કુલ ...૧૩૨

તે સૂર્ય - ચંદ્ર પૂર્વમાં ૬૬-૬૬ અને પશ્ચિમમાં ૬૬-૬૬ એમ બે ભાગમાં વિભાજિત હોવાથી ચંદ્રની પંક્તિ ૬૬-૬૬ એવું કહેવામાં આવે છે.

જ્યોતિષ્ક વિમાનો સ્વભાવથી જ પરિભ્રમણશીલ હોવા છતાં વિશેષ પ્રકારની સમૃદ્ધિ પ્રગટ કરવાના હેતુથી તથા આભિયોગ્ય નામકર્મના ઉદયથી કેટલાક દેવો તે વિમાનોને વહન કરે છે. તે દેવો પરિભ્રમણ કરતા વિમાનોની નીચે નીચે ગમન કરે છે અને સિંહ આદિના રૂપે વિમાનોને વહન કરે છે.

પૂર્વમાં સિંહના રૂપે, દક્ષિણમાં હાથીના રૂપે, પશ્ચિમમાં બળદના રૂપે, અને ઉત્તરમાં ઘોડાના રૂપે દેવો વિમાનોને વહન કરે છે.

ચંદ્રના વિમાનને ૧૬,૦૦૦, સૂર્યના વિમાનને ૧૬,૦૦૦, ગ્રહના વિમાનને ૮,૦૦૦, નક્ષત્રના વિમાનને ૪,૦૦૦ અને તારાના વિમાનને ૨,૦૦૦ દેવો વહન કરે છે.

ચંદ્ર આદિની પરિભ્રમણ ગતિ ક્રમશઃ અધિક અધિક છે. સૌથી ઓછી ગતિ ચંદ્રની છે, તેનાથી સૂર્યની ગતિ અધિક છે, તેનાથી ગ્રહની ગતિ અધિક છે, તેનાથી નક્ષત્રની ગતિ અધિક છે, તેનાથી 'તારા' ની ગતિ અધિક છે.

જ્યોતિષ્ક દેવોની ઋદ્ધિમાં સૌથી અધિક ઋદ્ધિવંત ચંદ્ર છે તેનાથી કંઈક ઓછી ઋદ્ધિ સૂર્યની છે તેનાથી કંઈક ઓછી ઋદ્ધિ ગ્રહોની છે, તેનાથી કંઈક ઓછી ઋદ્ધિ નક્ષત્રોની છે અને સૌથી અલ્પ ઋદ્ધિ 'તારા'ની છે.

સૂત્ર (૪-૧૫) પ્રયોજન : જ્યોતિષ્ક વિમાનોની ગતિથી થતા કાળ વિભાગીકરણને જણાવે છે.

તત્કૃતઃ કાલવિભાગઃ ૪-૧૫

તત્કૃતઃ કાલવિભાગઃ ૪-૧૫

તત્ કૃતઃ કાલવિભાગઃ ૪-૧૫

શબ્દાર્થ : તત્ = તે (જ્યોતિષ્ક) વડે, કૃતઃ = કરાયેલ, કાલવિભાગ = કાળની ગણતરી.

સૂત્રાર્થ : તે (જ્યોતિષ્ક વિમાનોની ગતિ) વડે કાળનો વિભાગ (ગણતરી) થાય છે.

ભાવાર્થ : અઢીઢીપમાં રહેલા સર્વે સૂર્યો અને સર્વે ચંદ્રો જંબૂઢીપના મેરુપર્વતની ચારે તરફ પ્રદક્ષિણા કરતા સતત ફર્યા જ કરે છે. જ્યાં જ્યાં સૂર્યનું આગમન હોય ત્યાં ત્યાં પ્રકાશ થવાથી દિવસ થાય છે અને જ્યાં જ્યાં સૂર્યનો અભાવ હોય છે ત્યાં ત્યાં ચંદ્ર હોય તો પણ અને ચંદ્ર ન હોય તો પણ રાત્રિ કહેવાય છે.

દિવસ - રાત્રિનો વ્યવહાર સૂર્યના હોવા અને ન હોવાથી થાય છે. એકમ-બીજ-ત્રીજ આદિ તિથિઓનો વ્યવહાર ચંદ્રથી થાય છે. રાત્રિ-દિવસના કારણે પંદર દિવસનું પખવાડીયું, બે પખવાડિયાનો (ત્રીસ દિવસનો) એક માસ, બે માસની એક ઋતુ. એક વર્ષમાં છ ઋતુ થાય છે. હેમન્ત, શીશીર, વસંત, ગ્રીષ્મ, વર્ષા અને શરદ.

શંકા : જૈનશાસ્ત્રમાં 'સમય' શબ્દ ઘણીવાર આવે છે. આ 'સમય' શું છે ?

સમાધાન : સમય એ કાળનો અવિભાજ્ય અંશ છે. સમય એ અતિ સૂક્ષ્મ કાળ છે. કેવળી ભગવંત પણ આ કાળનો વાણી દ્વારા નિર્દેશ કરી શકે નહિ ફક્ત જ્ઞેયવિષય રૂપે જ જાણે. ઉપમા દ્વારા સમયની વ્યાખ્યા નીચે પ્રમાણે આપી છે.

એક મજબૂત, સ્વસ્થ અને યુવાન પુરુષ બારીકમાં બારીક તથા અતિ જીર્ણ કાપડ એક જ સપાટામાં જોરથી ફાડી નાંખે ત્યારે જેટલો કાળ પસાર થાય, તેના કરતાં તે કપડાના એક તારથી બીજો તાર તુટતા ઓછો કાળ જાય. તેના કરતા પહેલા તારના એક તાંતણાથી બીજા તાંતણા સુધી તુટતા ઓછો કાળ જાય. તે તાંતણામાં પણ એક

સ્કંધથી બીજા સ્કંધ સુધી તુટતા ઓછો કાળ જાય. આ સ્કંધના વિભાગ કરતાં પણ સમય અતિ સૂક્ષ્મ છે.

સરળ ભાષામાં એમ કહેવાય કે ચપટી વગાડતા અથવા આંખના પલકારામાં અસંખ્ય સમયો પસાર થઈ જાય છે.

શંકા : ૧ મુહૂર્ત = ૨ ઘડી કહેવાય છે તો ૧ ઘડી એટલે શું ? તેનું પણ સૂક્ષ્મ માપ હશે ?

સમાધાન : સૂત્રકાર મહર્ષિએ સ્વોપજ્ઞ ભાષ્યમાં આ પ્રમાણે જણાવ્યું છે.

અસંખ્ય સમય = ૧ આવલિકા

સંખ્યાતી (૨૫૬) આવલિકાનો એક પ્રાણ

૭ પ્રાણ = ૧ સ્તોક

૭ સ્તોક = ૧ લવ

$\left(૩૮ \frac{૧}{૨} \right)$ લવ = ૧ ઘડી

શંકા : સ્વોપજ્ઞ એટલે શું ?

સમાધાન : સ્વ + ઉપજ્ઞ = સ્વોપજ્ઞ. ઉપજ્ઞ = બનાવેલું, સ્વ = પોતાનું સ્વોપજ્ઞ એટલે પોતે રચેલું એમ કહેવાય છે.

શંકા : ૧ મુહૂર્તની જુદી જુદી વ્યાખ્યા જોવા મળે છે.

સમાધાન : શાસ્ત્રમાં મુહૂર્તની ચાર રીતે વ્યાખ્યા કરી છે.

૧ મુહૂર્ત = ૬૫૫૩૬ ક્ષુલ્લક ભવ (નાનામાં નાનો ભવ)

૧ મુહૂર્ત = ૧,૬૭,૭૭,૨૧૬ આવલિકા

(એક કરોડ, સડસઠ લાખ, સીતોતેર હજાર, બસો સોળ આવલિકા)

૧ મુહૂર્ત = ૨ ઘડી અથવા ૪૮ મિનિટ

શંકા : એક પૂર્વ એટલે શું ? તેની સાથે વર્ષ મહિના કે મુહૂર્તનો કોઈ સંબંધ ખરો ?

સમાધાન : હા છે. પણ બહુ ઉંડા જવું પડે.

શાસ્ત્રમાં નીચે પ્રમાણે જાણવા મળે છે.

૨ ઘડી = ૧ મુહૂર્ત

૩૦ મુહૂર્ત = ૧ અહોરાત્ર

૧૫ અહોરાત્ર = ૧ કૃષ્ણ પક્ષ કે શુકલ પક્ષ

૨ પક્ષ = ૧ માસ

૨ માસ = ૧ ઋતુ

૩ ઋતુ = ૧ અયન

૨ અયન = ૧ સંવત્સર/વર્ષ

૫ વર્ષ = ૧ યુગ

૮૪,૦૦,૦૦૦ વર્ષ = ૧ પૂર્વાંગ.

૮૪,૦૦,૦૦૦ પૂર્વાંગ = ૧ પૂર્વ.

સૂત્ર (૪-૧૬) પ્રયોજન : મનુષ્યલોકની બહાર જ્યોતિષ્ક સ્થિર છે ? તેનો ઉત્તર આ સૂત્રમાં છે.

બહિરવસ્થિતા: ૪-૧૬

બહિરવસ્થિતા: ૪-૧૬

બહિ: અવસ્થિતા: ૪-૧૬

શબ્દાર્થ : બહિ: = બહાર, અવસ્થિતા: = સ્થિર રહેલા છે.

સૂત્રાર્થ : (મનુષ્યલોકની) બહાર (જ્યોતિષ્ક વિમાનો) સ્થિર છે.

ભાવાર્થ : પ્રથમ (૪-૧) સૂત્રમાં દેવોની ચાર નિકાયો બતાવી તેમાં ત્રીજી નિકાય તે જ્યોતિષ્ક દેવો. આ જ્યોતિષ્ક દેવોનું સ્થાન મધ્યલોકમાં (તિર્થલોકમાં) છે.

તિષ્ઠ્ઠલોકમાં બે પ્રકારના જ્યોતિષ્ક દેવો છે. ચર અને સ્થિર. ચર (પરિભ્રમણ કરતા) જ્યોતિષ્ક દેવોનું વર્ણન સૂત્ર ૪-૧૪ માં આવી ગયું. આ સૂત્રમાં (૪-૧૬માં) સ્થિર જ્યોતિષ્ક દેવોની ચર્ચા છે.

અઢી દ્વીપની બહાર સર્વે જ્યોતિષ્ક દેવો સ્થિર છે. સૂર્ય-ચંદ્ર સ્થિર હોવાથી જ્યાં સૂર્યનો પ્રકાશ જતો નથી ત્યાં સદા અંધકાર અને જ્યાં સૂર્યનો પ્રકાશ પહોંચે છે ત્યાં સદા પ્રકાશ હોય છે. સૂર્ય અતિશય તાપવાન નથી. ચંદ્ર અતિશય શીતલ નથી. બંનેના કિરણો શીતોષ્ણ હોવાથી સુખકારી હોય છે.

માનુષોત્તર પર્વત પછી આવેલા બધા જ દ્વીપ સમુદ્રોમાં એટલે કે બીજા પુષ્કરાર્ધથી (અર્ધપુષ્કરથી) માંડીને સ્વયંભૂરમણ સમુદ્ર સુધી સર્વે દ્વીપ-સમુદ્રોમાં જ્યોતિષ્ક દેવો સ્થિર છે.

સૂત્ર (૪-૧૭) પ્રયોજનઃ ભવનપતિ - વ્યંતર - જ્યોતિષ્ક ત્રણ નિકાયોના વર્ણન પછી ચોથા વૈમાનિક નિકાયનો અધિકાર શરૂ થાય છે.

વૈમાનિકાઃ ૪-૧૭

વૈમાનિકાઃ ૪-૧૭

વૈમાનિકાઃ ૪-૧૭

શબ્દાર્થ : વૈમાનિકાઃ = વૈમાનિક દેવો

સૂત્રાર્થ : (અહીંથી) વૈમાનિક દેવો (નો અધિકાર શરૂ થાય છે).

ભાવાર્થ : આ સૂત્ર પૂર્વે પહેલી ત્રણ નિકાયના દેવોનું વર્ણન એક-એક સૂત્ર આપી સૂત્રકારે કર્યું.

સૂત્ર ૪-૧૧ માં 'ભવનવાસિ' શબ્દથી સૂત્રની રચના કરી અને ભવનપતિ નિકાયના દેવોનું વર્ણન કર્યું.

સૂત્ર ૪-૧૨ માં 'વ્યંતરાઃ' શબ્દથી શરૂ કરીને વ્યંતર દેવોનું વર્ણન કર્યું.

સૂત્ર ૪-૧૩ માં 'જ્યોતિષ્કાઃ' શબ્દથી શરૂ કરીને જ્યોતિષ્ક દેવોનું વર્ણન કર્યું.

સૂત્ર ૪-૧૭માં 'વૈમાનિકાઃ' શબ્દ આપીને વૈમાનિક દેવોનું વર્ણન શરૂ કર્યું.

આ અધિકાર લાંબો છે એટલે માત્ર વૈમાનિકાઃ શબ્દ આપીને પ્રણાલિકા જાળવી રાખી.

વૈમાનિક એટલે આવાસ કે ભવનમાં નહીં પણ ઊર્ધ્વલોકમાં રહેનારા અને 'વિમાનોમાં ઉત્પન્ન થાય તે' એવો અર્થ કર્યો છે. જો કે જ્યોતિષ્ક દેવો પણ વિમાનમાં જ ઉત્પન્ન થાય છે. પરંતુ આ દેવોનું 'વૈમાનિક' એવું પારિભાષિક નામ છે તેમ સમજવું. આ વૈમાનિક દેવોનો અધિકાર સૂત્ર ૪-૨૭ સુધી સળંગ ચાલશે.

શંકા : તમે સૂત્ર (૪-૧૭) પ્રયોજનમાં કહ્યું કે આ સૂત્રથી વૈમાનિક નિકાયનો અધિકાર શરૂ થાય છે. 'અધિકાર શરૂ થાય છે' એટલે શું ?

સમાધાન : 'અધિકાર શરૂ થાય છે.' એટલા માટે કહ્યું કે હવે પછીના દસ સૂત્રોમાં વૈમાનિક દેવોને વિષે અનેક વિગતો જણાવી છે જેમકે :-

- સૂત્ર ૪-૧૮ વૈમાનિક દેવોના મુખ્ય બે ભેદ જણાવે છે.
- સૂત્ર ૪-૧૯ વિમાનોના સ્થાન જણાવે છે.
- સૂત્ર ૪-૨૦ વૈમાનિકોના બાર ભેદ જણાવે છે.
- સૂત્ર ૪-૨૧ સ્થિતિ-પ્રભાવ-સુખ-પ્રકાશ-લેશ્યા, ઉપર ઉપરના દેવોમાં અધિક અધિક છે તે જણાવે છે.
- સૂત્ર ૪-૨૨ ગતિ-શરીર-પરિગ્રહ-અભિમાનમાં ઉપર ઉપરના દેવોની હીનતા (ઘટતું જાય) છે તે જણાવે છે.
- સૂત્ર ૪-૨૩ કયા વૈમાનિકને કઈ લેશ્યા છે તેનું વર્ણન છે.
- સૂત્ર ૪-૨૪ થી ૪-૨૭ મુખ્યત્વે કલ્યાતીત દેવોના ભેદ જણાવે છે.

સૂત્ર (૪-૧૮) પ્રયોજન : વૈમાનિક દેવોના મુખ્ય બે ભેદ જણાવે છે :

કલ્પોપપન્નાઃ કલ્યાતીતાશ્ચ ૪-૧૮

કલ્પોપપન્નાઃ કલ્યાતીતાશ્ચ ૪-૧૮

કલ્પ-ઉપપન્નાઃ કલ્પ-અતીતાઃ ચ ૪-૧૮

શબ્દાર્થ : કલ્પોપપન્ન = કલ્પ (આચાર)વાળા.

કલ્પાતીતા: = કલ્પ રહિત છે તેવા. ગમનાગમન (આચાર વિનાના)

સૂત્રાર્થ : (વૈમાનિક દેવોના) કલ્પોપપન્ન અને કલ્પાતીત એમ બે પ્રકાર છે.

ભાવાર્થ : કલ્પ એટલે 'મર્યાદા' અથવા 'આચાર'. સૂત્ર ૪-૩ પ્રમાણે ભવનપતિ-વ્યંતર-જ્યોતિષ્ક અને સૌધર્મથી અચ્યુત સુધીના બાર દેવલોકનો સમાવેશ કલ્પમાં થાય છે. તેમ છતાં અહીં કલ્પોપપન્ન શબ્દને પારિભાષિક શબ્દ રૂપે સ્વીકારીને ફક્ત બાર દેવલોકના દેવો માટે જ આ સૂત્રમાં 'કલ્પોપપન્ન' શબ્દ મૂક્યો છે. અર્થાત્ પ્રથમના બાર (૧૨) દેવલોકમાં કલ્પ (નાના-મોટાની મર્યાદા, સમાજ વ્યવસ્થા) હોવાથી તેમાં ઉત્પન્ન થયેલા દેવો કલ્પોપપન્ન કહેવાય છે.

આવી સમાજ વ્યવસ્થા વિનાના દેવો કલ્પાતીત કહેવાય છે. નવ ત્રૈવેયક અને પાંચ અનુત્તર વિમાનોમાં ઉત્પન્ન થયેલા દેવો કલ્પાતીત છે. કલ્પાતીત દેવોમાં સ્વામી-સેવક ભાવ નથી પરંતુ દરેક સ્વયં અહમિન્દ્ર છે. કલ્પાતીત દેવો પોતાનું સ્થાન છોડીને જતાં નથી.

સૂત્ર (૪-૧૯) પ્રયોજન : વૈમાનિક નિકાયના દેવલોકનું સ્થાન જણાવે છે.

उपर्युपरि ૪-૧૯

ઉપર્યુપરિ ૪-૧૯

ઉપરિ-ઉપરિ ૪-૧૯

શબ્દાર્થ : ઉપરિ-ઉપરિ = ઉપર ઉપર

સૂત્રાર્થ : (વૈમાનિક નિકાયના દેવો) ઉપર ઉપર (રહેલા છે.)

ભાવાર્થ : આ સૂત્રમાં સૂત્રકારે ફક્ત સ્થાન જ બતાવ્યું છે. સૂત્ર ૪-૧૭માં વૈમાનિકા: શબ્દની અનુવૃત્તિથી (અર્થાત્ તે સૂત્રનો આધાર લઈને) વૈમાનિક દેવલોક ઉપર ઉપર છે તે સ્પષ્ટ સમજાય છે.

વૈમાનિક નિકાયના દેવલોકોનું સ્થાન વ્યંતર નિકાયની જેમ અવ્યવસ્થિત નથી અને જ્યોતિષ્ક નિકાયની જેમ તિસ્ફુર્ણ પણ નથી પરંતુ ઉપર ઉપર છે.

સૂત્ર (૪-૨૦) પ્રયોજન : વૈમાનિક નિકાયના કલ્પોપપત્ર અને કલ્પાતીત દેવોના ભેદો જણાવે છે.

સૌધર્મેશાનસનત્કુમારમાહેન્દ્રબ્રહ્મલોકલાન્તકમહાશુક્ર
સહસ્ત્રારેષ્વાનતપ્રાણતયોરારણાચ્યુતયોર્નવસુ ગૈવેયકેષુ
વિજયવૈજયન્તજયન્તાપરાજિતેષુ સર્વાર્થસિદ્ધે ચ ૪-૨૦

સૌધર્મેશાનસનત્કુમારમાહેન્દ્રબ્રહ્મલોકલાન્તકમહાશુક્ર
સહસ્ત્રારેષ્વાનતપ્રાણતયોરારણાચ્યુતયોર્નવસુ ગૈવેયકેષુ
વિજયવૈજયન્તજયન્તાપરાજિતેષુ સર્વાર્થસિદ્ધે ચ ૪-૨૦

સૌધર્મ ઈશાન સનત્કુમાર માહેન્દ્ર બ્રહ્મલોક લાન્તક
મહાશુક્ર સહસ્ત્રારેષુ આનતપ્રાણતયોઃ આરણાચ્યુતયોઃ
નવસુ ગૈવેયકેષુ વિજય વૈજયન્ત જયન્ત અપરાજિતેષુ
સર્વાર્થસિદ્ધે ચ ૪-૨૦

શબ્દાર્થ : સૌધર્મ = સૌધર્મ (પહેલો દેવલોક), ઈશાન = ઈશાન (બીજો દેવલોક), સનત્કુમાર = સનત્કુમાર (ત્રીજો દેવલોક), માહેન્દ્ર = માહેન્દ્ર (ચોથો દેવલોક), બ્રહ્મલોક = બ્રહ્મલોક (પાંચમો દેવલોક), લાન્તક = લાન્તક (છઠ્ઠો દેવલોક), મહાશુક્ર = મહાશુક્ર (સાતમો દેવલોક), સહસ્ત્રાર = સહસ્ત્રાર (આઠમો દેવલોક), આનત - પ્રાણતયોઃ = આનત - પ્રાણત (નવમો - દસમો દેવલોક) (બંનેનો ઈંદ્ર એક છે), આરણ-અચ્યુતયોઃ = આરણ-અચ્યુત (૧૧-૧૨ મો દેવલોક) (બંનેનો ઈન્દ્ર એક છે), નવસુ ગૈવેયકેષુ = નવગૈવેયકોમાં, વિજય = વિજય (પહેલું અનુત્તર વિમાન), વૈજયન્ત = વૈજયન્ત (બીજું અનુત્તર વિમાન), જયન્ત = જયન્ત (ત્રીજું અનુત્તર વિમાન), અપરાજિત = ચોથું અનુત્તર વિમાન, સર્વાર્થસિદ્ધ = પાંચમું અનુત્તર વિમાન.

સૂત્રાર્થ : સૌધર્મ, ઈશાન, સનત્કુમાર, માહેન્દ્ર, બ્રહ્મલોક, લાંતક, મહાશુક્ર, સહસ્ત્રાર, આનત, પ્રાણત, આરણ, અચ્યુત, નવગૈવેયક, વિજય, વૈજયન્ત, જયન્ત, અપરાજિત, અને સર્વાર્થસિદ્ધમાં (વૈમાનિક દેવો રહે છે.)

ભાવાર્થ :

(૧) સૌધર્મકલ્પ : જ્યોતિષ્ક વિમાનોથી અસંખ્ય યોજન ઉપર ગયા પછી મેરુની દક્ષિણ દિશામાં સૌધર્મ કલ્પ (દેવલોક) આવેલો છે.

(૨) ઈશાન કલ્પ : સૌધર્મ કલ્પથી થોડો ઊંચો (ઉપરની દિશામાં) પરંતુ ઉત્તર ભાગમાં (ચિત્રમાં જોતા જમણી બાજુએ) ઈશાન કલ્પ છે.

(૩) સનત્કુમાર કલ્પ : સૌધર્મ કલ્પની સમશ્રેણિમાં પણ સૌધર્મ કલ્પથી અત્યંત દૂર અસંખ્ય યોજન ઊંચે સનત્કુમાર કલ્પ છે.

(૪) માહેન્દ્ર કલ્પ : ઈશાન કલ્પથી સમશ્રેણિમાં પણ ઉપર અસંખ્ય યોજન ઊંચે ગયા પછી માહેન્દ્રકલ્પ છે.

(૫) બ્રહ્મલોક : સનત્કુમાર અને માહેન્દ્ર કલ્પથી અસંખ્ય યોજન ઉપર, બંનેની બરાબર મધ્યમાં પાંચમો બ્રહ્મલોક કલ્પ છે. પાંચમા દેવલોકની બાજુમાં નવ લોકાન્તિક દેવો છે. તેઓ મોટા ભાગે એકાવતારી હોય છે.

(૬,૭,૮) લાન્તક, મહાશુક અને સહસ્ત્રાર કલ્પ :

બ્રહ્મ દેવલોકથી ઉપર સમશ્રેણિમાં એકબીજાથી અસંખ્યાત યોજન ઊંચે ક્રમશઃ લાંતક, મહાશુક અને સહસ્ત્રાર કલ્પો આવેલા છે. અર્થત્ બ્રહ્મલોકની ઉપર સમશ્રેણિમાં લાંતક, લાંતકની ઉપર સમશ્રેણિમાં મહાશુક અને મહાશુકની ઉપર સમશ્રેણિમાં સહસ્ત્રાર દેવલોક આવેલા છે.

(૯-૧૦) આનત-પ્રાણત કલ્પ : આઠમા સહસ્ત્રાર કલ્પની ઉપર અસંખ્ય યોજન ગયા બાદ દક્ષિણ દિશામાં આનત અને ઉત્તરમાં પ્રાણત કલ્પ છે.

દક્ષિણમાં રહેલા સૌધર્મ કલ્પની સમશ્રેણિમાં આનત કલ્પ છે અને ઉત્તરમાં રહેલા ઈશાન કલ્પની સમશ્રેણિમાં પ્રાણત કલ્પ છે.

નવમા આનત કલ્પથી ઉપર અસંખ્ય યોજન ગયા બાદ સમાન દિશામાં અને સમાન શ્રેણિમાં આરણ નામનો અગિયારમો દેવલોક છે.

દશમા પ્રાણત દેવલોકની ઉપર અસંખ્ય યોજન ગયા બાદ સમાન દિશામાં અને સમાન શ્રેણિમાં અચ્યુત નામનો બારમો દેવલોક છે.

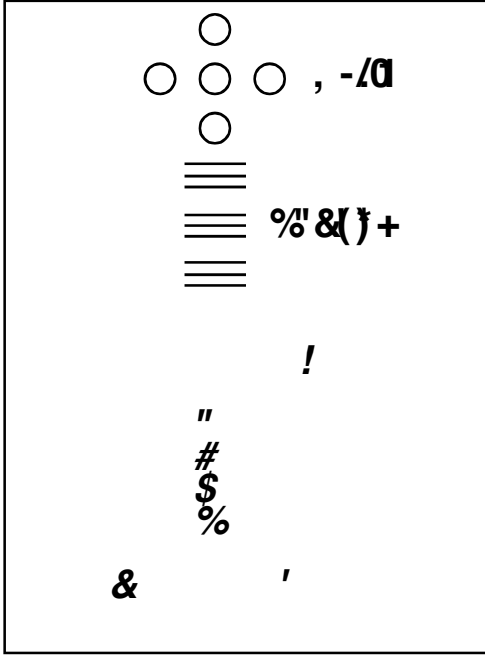

કલ્પોપપન્ન એવા ૧૨ દેવલોકના નામ ઉપર જણાવ્યા. કલ્પાતીતના ઐવેયક અને અનુત્તર એમ બે ભેદ છે. ઐવેયકના નવ (૯) ભેદ છે અને અનુત્તરના પાંચ (૫) ભેદ છે. ગણાના અલંકારને ઐવેયક કહેવામાં આવે છે. લોકને પુરુષની ઉપમા આપીએ તો નવ ઐવેયક લોકરૂપ પુરુષની ગ્રીવાના (ડોક-ગણાના) સ્થાને છે, ગ્રીવાના આભરણ રૂપ છે. આથી તેમને ઐવેયક કહેવામાં આવે છે. ત્રણ ત્રણના શ્રુપમાં નવ ઐવેયક દેવો છે. ઐવેયકની ઉપરના વિમાનમાં ઉત્પન્ન થયેલા જીવો અલ્પસંસારી હોવાથી ઉત્તમ છે. તેમનાથી બીજા કોઈ દેવો ઉત્તમ નથી. આથી તેમના વિમાનોને અનુત્તર

વિમાન કહેવામાં આવે છે. બીજી રીતે એમ પણ કહેવાય છે કે દેવલોકને અંતે આવેલા હોવાથી તેમની ઉત્તર (પછી) કોઈ વિમાનો ન હોવાથી અનુત્તર કહેવાય છે.

ઉપર જે બાર (૧૨) દેવલોક જણાવ્યા તેમાં ત્રણ કિલ્બીષિક દેવો છે જેઓ હલકુ કામ કરે છે. પહેલો કિલ્બીષિક પહેલા - બીજા દેવલોકની નીચે છે. બીજો કિલ્બીષિક ત્રીજા દેવલોકની નીચે છે. અને ત્રીજો કિલ્બીષિક છઠ્ઠા દેવલોકની નીચે છે.

શંકા : સમગ્ર સૂત્રમાં બધા શબ્દોનો એક સમાસ ન કરતા જુદા જુદા સમાસો કરવામાં આવ્યા છે તેનું શું રહસ્ય છે ?

સમાધાન : સૌ પ્રથમ સૌધર્મથી સહસ્રાર સુધીનો એટલે કે, પહેલાથી આઠમા દેવલોકનો સમાસ કર્યો છે અને ત્યાં સહસ્રારેષુ પદ મૂક્યું છે.

આનું કારણ એ છે કે ૧ થી ૮ દેવલોક સુધી મનુષ્યો અને તિર્યચો ઉત્પન્ન થાય છે પરંતુ આઠમા સહસ્રાર કલ્પ પછી ફક્ત મનુષ્યો જ ઉત્પન્ન થાય છે. તિર્યચો ઉત્પન્ન થતા નથી. વળી દેવીઓનું ગમનાગમન પણ આઠમા દેવલોક સુધી છે માટે પહેલો સમાસ સહસ્રારેષુ કર્યો છે.

બીજો સમાસ નવમા-દશમા કલ્પનો કર્યો છે 'આનતપ્રાણતયોઃ' વડે, ત્રીજો સમાસ અગીયારમા-બારમા કલ્પનો કર્યો આરણાચ્યુતયોઃ વડે. આનત-પ્રાણત એ બે દેવલોકમાં

એક ઈન્દ્ર છે તથા આરણ-અચ્યુત એ બે દેવલોકમાં એક ઈન્દ્ર છે એ જણાવવા આનત-પ્રાણત એ બે શબ્દોનો તથા આરણ-અચ્યુત એ બે શબ્દોનો અલગ અલગ સમાસ કરવામાં આવ્યો છે.

નવગ્રૈવેયક સુધી ઉત્પન્ન થનારા જીવો બહુલસંસારી પણ હોઈ શકે છે. જ્યારે વિજ્યાદિમાં ઉત્પન્ન થનારા જીવો અલ્પસંસારી જ હોય છે. આ ભેદને બતાવવા ગ્રૈવેયકેષુ શબ્દનો અસમસ્ત (સમાસ રહિત) પ્રયોગ કર્યો છે.

વિજ્યાદિ ચાર વિમાનમાં ઉત્પન્ન થનારા જીવો થોડા ભવ કરીને મોક્ષમાં જાય છે જ્યારે સર્વાર્થસિદ્ધ વિમાનમાં ઉત્પન્ન થનારા જીવો એક ભવે મોક્ષ પામે છે. આ રહસ્યનું સૂચન કરવા વિજ્યાદિ ચાર શબ્દોનો સમાસ કર્યો અને સર્વાર્થસિદ્ધનો સમાસરહિત (અસમસ્ત) પ્રયોગ કર્યો.

શંકા : પાંચમા કલ્પનું નામ બ્રહ્મ છે. છતાં સૂત્રમાં બ્રહ્મલોક એમ બ્રહ્મની સાથે લોક શબ્દ કેમ મૂક્યો ?

સમાધાન : બ્રહ્મકલ્પમાં લોકાંતિક દેવો રહે છે. એ જણાવવા બ્રહ્મ શબ્દની સાથે લોક શબ્દનો પ્રયોગ કર્યો છે. આ લોકશબ્દથી લોકાંતિક દેવોનો બોધ થાય છે. ત્યાં રહેવાવાળા દેવ અત્યંત શુભ પરિણામવાળા છે. ઋષિની માફક રહેતા હોવાથી બ્રહ્મર્ષિ પણ કહેવાય છે. તેમને પરમાત્માના કલ્યાણકો જોવાની વિશેષ રૂચિ હોય છે. નિયમા મોક્ષગામી આ જીવો હોય છે.

સૂત્ર (૪-૨૧) પ્રયોજન : વૈમાનિક દેવોની સ્થિતિ, પ્રભાવ આદિમાં ઉપર ઉપરના દેવલોકમાં રહેલી અધિકતા દર્શાવે છે.

સ્થિતિપ્રભાવસુખદ્યુતિલેશ્યાવિશુદ્ધી

ન્દ્રિયાવધિવિષયતોઽધિકા:

૪-૨૧

સ્થિતિપ્રભાવસુખદ્યુતિલેશ્યાવિશુદ્ધી

ન્દ્રિયાવધિવિષયતોઽધિકા:

૪-૨૧

સ્થિતિ-પ્રભાવ-સુખ-દ્યુતિ-લેશ્યા-વિશુદ્ધિ-

ઈન્દ્રિય-અવધિ વિષયતઃ અધિકા:

૪-૨૧

શબ્દાર્થ : સ્થિતિ = આયુષ્ય, પ્રભાવ = નિગ્રહ - અનુગ્રહ શક્તિ, સુખ = સુખ, દ્યુતિ = તેજ (કાંતિ), લેશ્યા વિશુદ્ધિ = લેશ્યા-દેહવર્ણની વિશુદ્ધિ, ઈન્દ્રિયવિષય : = દૂરથી ઈષ્ટ વિષયોના ગ્રહણનું ઈન્દ્રિય સામર્થ્ય, અવધિવિષય = અવધિજ્ઞાનનું સામર્થ્ય.

સૂત્રાર્થ : સ્થિતિ, પ્રભાવ, સુખ, દ્યુતિ, લેશ્યાવિશુદ્ધિ, ઈન્દ્રિયવિષય, અવધિવિષય (આ સાત બાબતો ઉપર ઉપરના દેવોમાં ક્રમશઃ) અધિક અધિક હોય છે.

ભાવાર્થ : ઉપર જણાવેલા બાર દેવલોક, નવ ગ્રૈવેયક તથા પાંચ અનુત્તર દેવો નીચે જણાવેલ સાત બાબતોમાં ક્રમશઃ અધિક અધિક હોય છે.

- (૧) સ્થિતિ એટલે આયુષ્ય
- (૨) પ્રભાવ એટલે શક્તિ, લબ્ધિ
- (૩) સુખ એટલે હર્ષ, પ્રીતિ
- (૪) દ્યુતિ એટલે મુખ, દેહની કાંતિ
- (૫) લેશ્યા એટલે પરિણામની ધારા
- (૬) વિશુદ્ધિ એટલે કષાયોની મંદતા
- (૭) ઈન્દ્રિય અવધિ એટલે ચક્ષુ વગેરે જોવાની શક્તિ.

ઉપર ઉપરના દેવોને અવધિજ્ઞાન વિશુદ્ધ અને વિશેષ હોય છે. તેઓ નીચેની પૃથ્વીઓને વધુ ને વધુ જોઈ શકે છે. એમ ક્રમશઃ વધતા એવા અવધિજ્ઞાન વડે અનુત્તર દેવો સંપૂર્ણ ત્રસનાડીને જોઈ શકે છે.

સૂત્ર (૪-૨૨) પ્રયોજન : વૈમાનિક દેવો તેમની ગતિ-શરીર-પરિગ્રહ-અભિમાન એ ચાર વિષયમાં ઉપર ઉપરના કલ્પમાં રહેલી ન્યૂનતા દર્શાવે છે.

ગતિશરીરપરિગ્રહાભિમાનતો હીના:	૪-૨૨
ગતિશરીરપરિગ્રહાભિમાનતો હીના:	૪-૨૨
ગતિ-શરીર-પરિગ્રહ-અભિમાનત: હીના:	૪-૨૨

શબ્દાર્થ : ગતિ = ગમન કરવાની શક્તિ, શરીર = અવગાહના (શરીરની ઉંચાઈ) પરિગ્રહ = વિમાનનો પરિવાર, અભિમાન = અહંકાર, હીનાઃ = ઓછું ઓછું.

સૂત્રાર્થ : ગતિ, શરીર, પરિગ્રહ, અભિમાન (આ ચાર વિષયોમાં ઉપર ઉપરના દેવો ક્રમશઃ) હીન હીન હોય છે.

ભાવાર્થ : (૧) ગતિ : સામાન્ય રીતે દેવો નીચે ત્રીજી પૃથ્વી સુધી જઈ શકે છે. વધુ નીચેની પૃથ્વી સુધી જવાની શક્તિ હોવા છતાં પ્રાયઃ ત્રીજી પૃથ્વીથી આગળ જતાં નથી. નવ ત્રૈવેયક અને પાંચ અનુત્તરના દેવો તો ક્યારેય પણ પોતાના વિમાનમાંથી બહાર જતા જ નથી.

(૨) શરીર : શરીરનું પ્રમાણ નીચે પ્રમાણે છે.

દેવલોક	કેટલા હાથ ઊંચું શરીર ?
સૌધર્મ-ઈશાન	સાત હાથ
સનત્કુમાર-માહેન્દ્ર	છ હાથ
બ્રહ્મલોક-લાન્તક	પાંચ હાથ
મહાશુક-સહસ્રાર	ચાર હાથ
૮ થી ૧૨ દેવલોક	ત્રણ હાથ
નવ ત્રૈવેયક	બે હાથ
અનુત્તર	એક હાથ

(૩) પરિગ્રહ : પરિગ્રહ શબ્દથી વિમાનોનો પરિવાર સમજવાનો છે. ઉપર ઉપરના દેવલોકમાં વિમાનોની સંખ્યા ઓછી ઓછી છે.

નીચેના ટેબલમાં ઉર્ધ્વદેવલોકમાં રહેલા વિમાનોની સંખ્યા દર્શાવી છે.

દેવલોક	વિમાનોની સંખ્યા
સૌધર્મ	૩૨ લાખ
ઈશાન	૨૮ લાખ
સનત્કુમાર	૧૨ લાખ
માહેન્દ્ર	૮ લાખ
બ્રહ્મલોક	૪ લાખ
લાંતક	૫૦ હજાર
મહાશુક	૪૦ હજાર
આનત-પ્રાણાત	૪૦૦
આરણ-અચ્યુત	૩૦૦
નવત્રૈવેયક	૩૧૮
અનુત્તર	૫
ઊર્ધ્વલોકના.....કુલ	૮૪,૮૭,૦૨૩

(૪) અભિમાન : સુંદર સ્થાન, દેવ-દેવી પરિવાર, શક્તિ, સમૃદ્ધિ, વિભૂતિ, સ્થિતિ, અવધિજ્ઞાન વગેરેમાં અભિમાન ઉત્પન્ન થાય છે. આવું અભિમાન ઉપર ઉપરના દેવોમાં કષાય ઓછો હોવાથી ઉત્તરોત્તર ઓછું જ હોય છે. નીચે-નીચેના દેવો કરતાં ઉપર ઉપરના દેવો અધિક શક્તિશાળી હોવા છતાં તેમનું અભિમાન ઓછું-ઓછું હોય છે, આથી ઉપર ઉપરના દેવો અધિક અધિક સુખી હોય છે.

શંકા : નીચેની પાંચ બાબતોમાં દેવોને શું અનુભવ છે તે સંક્ષેપમાં સમજાવશો ?

(૧) ઉચ્છ્વાસ (૨) આહાર (૩) વેદના (૪) ઉપપાત (૫) અનુભાવ

સમાધાન : (૧) ઉચ્છ્વાસ : જઘન્ય સ્થિતિવાળા એટલે કે ૧૦ હજાર વર્ષના આયુષ્યવાળા દેવો સાત સાત ^૧સ્તોકે એકવાર શ્વોસાચ્છ્વાસ લે છે. પલ્યોપમની

૧. ૭ પ્રાણ = ૧ સ્તોક, ૭ સ્તોક = ૧ લવ

સ્થિતિવાળા દેવો એક દિવસે એકવાર શ્વાસોચ્છ્વાસ લે છે. સાગરોપમના આયુષ્યવાળા દેવો માટે એવો નિયમ છે કે જેનું આયુષ્ય જેટલા સાગરોપમનું હોય તેનો ઉચ્છ્વાસ પ્રત્યેક સાગરોપમે એક પક્ષે (પખવાડીયે) જાણવો.

(૨) આહાર : દશ હજાર વર્ષ આયુષ્યવાળા દેવોને આહાર એક દિવસના આંતરે હોય છે.

પત્યોપમના આયુષ્યવાળા દેવો બે થી નવ દિવસે આહાર લે છે. સાગરોપમના આયુષ્યવાળા દેવોના વિષયમાં એવો નિયમ છે કે જેનું આયુષ્ય જેટલા સાગરોપમનું હોય. તે તેટલા હજાર વર્ષ પછી આહાર લે છે.

આહારના ત્રણ ભેદ છે.

ઓજાહાર, લોમાહાર અને ક્વલાહાર

ઓજાહાર : ઉત્પત્તિના પહેલા સમયથી શરીર પર્યાપ્તિ સુધીમાં ગ્રહણ કરતા પુદ્ગલોનો આહાર.

લોમાહાર : શરીર પર્યાપ્તિ પૂર્ણ થયા બાદ સ્પર્શેન્દ્રિયથી ગ્રહણ કરતા પુદ્ગલોનો આહાર. લોમાહારના બે ભેદ છે - આત્મોગ લોમાહાર અને અનાત્મોગ લોમાહાર. ઈરાદાપૂર્વક કરાતો લોમાહાર તે આત્મોગ લોમાહાર. જેમ કે શિયાળામાં ઠંડી દૂર કરવા કોઈપણ સાધનથી કે સૂર્ય આદિના ઉષ્ણ પુદ્ગલોનું ગ્રહણ કરવું.

અજાણતા કે આપોઆપ જે લોમાહાર થાય તે અનાત્મોગ લોમાહાર. જેમ કે શિયાળામાં ઠંડી દૂર કરવા શીત અને ઉનાળામાં ઉષ્ણ પુદ્ગલો ચામડી દ્વારા શરીરમાં પ્રવેશે છે.

અહીં દેવોનો આહાર આત્મોગ લોમાહાર રૂપ છે. જ્યારે તેઓને આહારની અભિલાષા થાય ત્યારે તેમના પુણ્યોદયથી મનોકલ્પિત આહારના શુભ પુદ્ગલો સ્પર્શેન્દ્રિય દ્વારા શરીરપણે પરિણમે છે. તેથી શરીર પુષ્ટ થાય છે.

ક્વલાહાર : કોળીયાથી ગ્રહણ કરાતો આહાર. દેવોને ક્વલાહાર હોતો નથી.

(૩) વેદના : સામાન્ય રીતે દેવોને સાતા વેદનીય અર્થાત સુખવેદના જ હોય છે. ક્યારેક જ અસાતા વેદનીય (દુઃખ)ની અનુભૂતિ થાય છે. અસાતા વેદનીયનો ઉદય થાય તો પણ અંતર્મુહૂર્તથી વધારે સમય રહેતો નથી. સતત શુભવેદના છ મહીના સુધી હોય છે પછી અશુભવેદના થાય છે. અંતર્મુહૂર્ત બાદ પુનઃ શુભ વેદના શરૂ થાય છે.

(૪) ઉપપાત : દેવપર્યાયમાં જન્મગ્રહણ કરવો તેને ઉપપાત કહેવાય છે.

જે અન્યલિંગી એટલે કે જૈનેતર-મિથ્યાદષ્ટિ છે તે વધુમાં વધુ બારમા કલ્પ - અચ્યુત દેવલોક સુધી ઉત્પન્ન થઈ શકે છે.

જે જૈન હોવા છતાં મિથ્યાદષ્ટિ છે તે ત્રૈવેયક સુધી ઉત્પન્ન થઈ શકે છે.

સમ્યગદષ્ટિ સંયમી સૌધર્મથી આરંભી સર્વાર્થસિદ્ધ સુધી ઉત્પન્ન થઈ શકે છે.

ચૌદ પૂર્વધર સાધુ બ્રહ્મલોકથી સર્વાર્થ સિદ્ધ સુધી કોઈપણ કલ્પમાં ઉત્પન્ન થઈ શકે પણ બ્રહ્મલોક નામના પાંચમા કલ્પથી નીચેના કલ્પમાં ઉત્પન્ન થતા જ નથી.

(૫) અનુભાવ : પરિણમન, લોકસ્વભાવ.

વિમાનો તથા સિદ્ધશિલા કોઈ જાતના આધાર વિના આકાશમાં સ્થિર રહેલા છે. તેમાં લોકસ્થિતિ (લોકસ્વભાવ) જ કારણ છે.

અરિહંત પરમાત્માના જન્માભિષેક, કેવળજ્ઞાન આદિ પ્રસંગે દેવોના આસનનું કંપિત થવું તે લોકસ્વભાવ જ કારણ છે. આસન કંપથી દેવો અવધિજ્ઞાનનો ઉપયોગ મૂકે છે. તીર્થંકર પરમાત્માના કલ્યાણક વગેરેનો મહિમા જાણી નીચે આવે છે, અને સ્તુતિ, વંદના, ઉપાસના, વાણીશ્રવણ વગેરે આરાધના વડે આત્મશ્રેય સાધે છે.

નવત્રૈવેયક અને અનુત્તર દેવો પોતાના સ્થાનમાં જ રહીને સ્તુતિ, પૂજન કરે છે.

સૂત્ર (૪-૨૩) પ્રયોજન : વૈમાનિક દેવલોકના દેવોની લેશ્યા જણાવે છે.

પીતપદ્મશુક્લલેશ્યા દ્વિત્રિશેષેષુ ૪-૨૩

પીતપદ્મશુક્લલેશ્યા દ્વિત્રિશેષેષુ ૪-૨૩

પીત-પદ્મ-શુક્લ લેશ્યા દ્વિ-ત્રિ-શેષેષુ ૪-૨૩

શબ્દાર્થ : પીત = તેજો લેશ્યા, પદ્મ = પદ્મ લેશ્યા, શુક્લ = શુક્લ લેશ્યા, લેશ્યા = દેહવર્ણરૂપ લેશ્યા, દ્વિ = પ્રથમ બે કલ્પ, ત્રિ = ત્રીજો - ચોથો - પાંચમો કલ્પ, શેષેષુ = બાકીના (છઠ્ઠા કલ્પથી પાંચમા અનુત્તર સુધી)

સૂત્રાર્થ : પીત (તેજો), પદ્મ અને શુક્લ લેશ્યા (અનુક્રમે) બે, ત્રણ અને શેષ દેવલોકમાં હોય છે.

ભાવાર્થ : પ્રથમના બે દેવલોક (સૌધર્મ-ઈશાન)માં પીતલેશ્યા હોય છે.

પછીના ત્રણ દેવલોક (સનત્કુમાર, માહેન્દ્ર, બ્રહ્મલોક)માં રહેતા દેવોને પદ્મલેશ્યા હોય છે.

બાકીના વૈમાનિક દેવલોકના દેવોમાં (લાંતક, મહાશુક, સહસ્રાર, આનત, પ્રાણત, આરણ, અચ્યુત) તથા ઐવેયક અને અનુત્તરવાસી દેવોમાં શુક્લ લેશ્યા હોય છે.

ઉપર જણાવેલી લેશ્યા સંબંધિ જે વર્ણન છે તે શારીરિક વર્ણરૂપ દ્રવ્યલેશ્યા સંબંધમાં છે. ભાવ લેશ્યા તો છ એ પ્રકારે દરેક વૈમાનિક દેવલોકમાં હોઈ શકે છે.

જે દેવોની લેશ્યા સમાન છે તેમાં પણ ઉપર ઉપરના દેવોની લેશ્યાની વિશુદ્ધિ અધિક અધિક સમજવી.

સૂત્ર (૪-૨૪) પ્રયોજન : કલ્પ એટલે શું ? તેની મર્યાદા બતાવી છે.

પ્રાગૈવેયકેભ્યઃ કલ્પાઃ ૪-૨૪

પ્રાગૈવેયકેભ્યઃ કલ્પાઃ ૪-૨૪

પ્રાગ્ ઐવેયકેભ્યઃ કલ્પાઃ ૪-૨૪

શબ્દાર્થ : પ્રાગ્ = પહેલા (પૂર્વે), ઐવેયકેભ્યઃ = ઐવેયકથી

કલ્પ = સ્વામી-સેવક મર્યાદા ભાવવાળા દેવોના સ્થાન

સૂત્રાર્થ : ઐવેયકની પૂર્વે (ના સર્વ દેવો) કલ્પવાળા છે (કલ્પવાળા કહેવાય છે.)

ભાવાર્થ : સૂત્ર ૪-૧૮ માં કલ્પોપપન્ન અને કલ્પાતીત એમ બે પ્રકારે વૈમાનિક દેવો કહ્યા. જ્યાં સ્વામી-સેવકની મર્યાદા છે તે કલ્પમાં ઉત્પન્ન થયેલા દેવોને કલ્પોપપન્ન કહ્યા હતા અને જ્યાં સ્વામી-સેવકભાવ રૂપ સામાજિક વ્યવસ્થા નથી તે કલ્પમાં ઉત્પન્ન થયેલા દેવોને કલ્પાતીત કહ્યા હતા.

પરંતુ કલ્પ ક્યાં સુધી છે એવો સ્થાન નિર્દેશ કરાયો ન હતો.

આ સૂત્ર કલ્પનો સ્થાન નિર્દેશ કરે છે.

આ કલ્પ ત્રૈવેયકની પૂર્વે હોય છે.

સૌધર્મથી અચ્યુત સુધીના બાર (૧૨) દેવલોકમાં કલ્પ છે. નવ ત્રૈવેયક અને પાંચ અનુત્તરમાં કલ્પ નથી. આ દેવો કલ્પાતીત છે. તેથી તેઓ અહમિન્દ્ર કહેવાય છે. અર્થાત્ બધા દેવો સમાન છે.

સૂત્ર (૪-૨૫) પ્રયોજન : લોકાન્તિક દેવોનું સ્થાન જણાવે છે.

બ્રહ્મલોકાલયા લોકાન્તિકા:	૪-૨૫
બ્રહ્મલોકાલયા લોકાન્તિકા:	૪-૨૫
બ્રહ્મલોક આલયા લોકાન્તિકા:	૪-૨૫

શબ્દાર્થ : બ્રહ્મલોક = પાંચમો વૈમાનિક દેવલોક

આલય = નિવાસસ્થાન, લોકાન્તિક = લોકાન્તિક સંજ્ઞાવાળા દેવો.

સૂત્રાર્થ : લોકાન્તિક દેવોનું નિવાસસ્થાન બ્રહ્મલોક છે.

ભાવાર્થ : લોકાન્તિક દેવો બ્રહ્મલોકમાં રહે છે. બ્રહ્મલોકમાં રહેનારા બધા દેવો લોકાન્તિક નથી. જેઓ બ્રહ્મલોકના અંતે રહેલા છે તે દેવો લોકાન્તિક કહેવાય છે. બ્રહ્મલોકના અંતે ચાર દિશામાં ચાર વિમાનો, ચાર વિદિશામાં ચાર વિમાનો અને એક મધ્યમાં એમ નવ વિમાનો આવેલા છે. આમ નવ (૯) પ્રકારના લોકાન્તિક દેવો છે.

જેને ફક્ત એક ભવ જ બાકી છે તે લોકાન્તિક કહેવાય છે. એક જ ભવ બાકી હોવાથી ઘણા ઉચ્ચકોટિના દેવ છે. તેથી તેઓનું સ્થાન સર્વાર્થસિદ્ધ પાસે હોવું જોઈએ, પરંતુ તેઓનું શરીર-આયુષ્ય-બળ-અવધિજ્ઞાન વગેરે દૈવિક ભાવો પાંચમા દેવલોક તુલ્ય છે, તેથી તેમનું સ્થાન પાંચમા દેવલોકની પાસે છે. જ્યારે તીર્થંકર ભગવંતોનો પ્રવજ્યાકાળ (દીક્ષા કાળ) આવે ત્યારે તેઓ પ્રભુજી પાસે આવીને 'જય જય નંદા, જય જય ભદ્રા' એ પ્રમાણે સ્તુતિ કરીને તીર્થ પ્રવર્તાવવા માટે વિનંતિ કરે છે. લોકાન્તિક દેવો લઘુકર્મી અને વિષયથી રહિત હોવાથી દેવર્ષિ પણ કહેવાય છે.

શંકા : લોકાન્તિક દેવોની વિશેષતા શું છે ?

સમાધાન : લોકાન્તિક દેવોની બે વિશેષતા છે.

(૧) સ્થાન વિશેષતા : તેમનું નિવાસસ્થાન બ્રહ્મલોકના અન્ય દેવોની સાથે હોતું નથી, પરંતુ બ્રહ્મલોકના અંતે હોય છે.

(૨) અનુભાવ વિશેષતા : લોક એટલે જન્મ-જરા-મરણ રૂપ સંસાર. તેનો અંત જેમણે કર્યો છે તે લોકાંતિક.

લોકાંતિક દેવો લઘુકર્મી અને વિષયથી રહિત હોવાથી દેવર્ષિ કહેવાય છે.

તેઓ પરસ્પર નાના-મોટા ન હોવાથી સ્વતંત્ર પણ છે.

તેઓ સમ્યગ્દષ્ટિ દેવો છે.

તીર્થંકર ભગવંતની દીક્ષાનો સમય નીકટ જાણી તેઓ તેમના આચાર પ્રમાણે ભગવંતને દીક્ષા લેવા માટે તેમની પાસે આવીને અત્યંત હર્ષ સહિત પ્રાર્થના કરે છે.

શંકા : અરિહંત પરમાત્માના જન્મ કલ્યાણક્રમાં હાજરી આપતા શું બધા દેવો સમ્યગ્દષ્ટિ હોય ?

સમાધાન : ના. બધા દેવો સમ્યગ્દષ્ટિ હોતા નથી.

જેઓ સમ્યગ્દષ્ટિ છે તેઓ તો પ્રભુના કલ્યાણક્રમાં આવી તેમના ચરણ કમળમાં વંદન-નમસ્કાર અને સ્તુતિ કરે છે. જેઓ મિથ્યાદષ્ટિ છે. તેઓ પણ કલ્યાણક પ્રસંગે હાજર થાય છે પણ તેમને ધર્મનું બહુમાન હોતું નથી. તેઓ ઈંદ્રના અનુરોધથી, દેખા-દેખીથી, લોકાચારથી, પ્રિયા કે પત્નીના આગ્રહથી આવે છે.

સૂત્ર (૪-૨૬) પ્રયોજન : લોકાંતિક દેવોના નામ જણાવે છે.

સારસ્વતાદિત્યવહ્નયરુણગર્દતોય

તુષિતાવ્યાબાધમરુતોઽરિષ્ટાશ્ચ

૪-૨૬

સારસ્વતાદિત્યવહ્નયરુણગર્દતોય

તુષિતાવ્યાબાધમરુતોરિષ્ટાશ્ચ

૪-૨૬

સારસ્વત-આદિત્ય-વહ્નિ-અરુણ-ગર્દતોય-

તુષિત-અવ્યાબાધ-મરુતઃ-અરિષ્ટાઃ ચ

૪-૨૬

શબ્દાર્થ : દરેક શબ્દ લોકાન્તિક દેવોનું નામ જણાવે છે.

સૂત્રાર્થ : સારસ્વત, આદિત્ય, વહ્નિ, અરુણ, ગર્દતોય, તુષિત, અવ્યાબાધ, મરુત અને અરિષ્ટ (એમ નવ પ્રકારના લોકાન્તિક દેવો છે).

ભાવાર્થ : સૂત્ર ૪-૨૫ માં લોકાન્તિક દેવોનું સ્થાન જણાવ્યું.

આ સૂત્રમાં તેમના નામ જણાવ્યા છે.

- | | |
|-----------------------------|--------------------------|
| (૧) સારસ્વત ઈશાન ખૂણામાં | (૨) આદિત્ય પૂર્વ દિશામાં |
| (૩) વહ્નિ અગ્નિ ખૂણામાં | (૪) અરુણ દક્ષિણ દિશામાં |
| (૫) ગર્દતોય નૈઋત્ય ખૂણામાં | (૬) તુષિત પશ્ચિમ દિશામાં |
| (૭) અવ્યાબાધ વાયવ્ય ખૂણામાં | (૮) મરુત ઉત્તર દિશામાં |
| (૯) અરિષ્ટ બરાબર મધ્યમાં | |

સૂત્ર (૪-૨૭) પ્રયોજન : અનુત્તરના વિજ્યાદિ ચાર વિમાનના દેવોનો સંસારકાળ જણાવે છે.

વિજયાદિષુ દ્વિચરમાઃ ૪-૨૭

વિજ્યાદિષુ દ્વિચરમાઃ ૪-૨૭

વિજય આદિષુ દ્વિ ચરમાઃ ૪-૨૭

શબ્દાર્થ : વિજ્યાદિષુ = વિજય, વૈજયન્ત, જયન્ત અને અપરાજિત એ ચાર વિમાનોમાં, દ્વિ = બે, ચરમા = છેલ્લી વખત (મનુષ્યપણું)

સૂત્રાર્થ : વિજ્યાદિ (ચાર અનુત્તરવાસી દેવો) દ્વિચરમ ભવવાળા હોય છે.

ભાવાર્થ : સૂત્રમાં દ્વિચરમાઃ નો અર્થ મનુષ્યદેહની અપેક્ષાએ છે. એટલે કે જેમને હવે બે વાર જ મનુષ્ય જન્મ ધારણ કરવાનો છે પછી નિયમા મોક્ષે જવાના છે તેમને દ્વિચરમા કહ્યા છે.

વિજય, વૈજયન્ત, જયન્ત અને અપરાજિત એ ચાર વિમાનના દેવો ચ્યવી મનુષ્ય

ગતિમાં આવે છે. મનુષ્ય ગતિમાં મૃત્યુ પામી ફરીથી વિજ્યાદિમાં ઉત્પન્ન થાય છે. ત્યાંથી ચ્યવી મનુષ્યગતિમાં આવે છે અને સંયમની સાધના કરી મોક્ષ પામે છે. સર્વાર્થસિદ્ધ વિમાનના દેવો નિયમા એકાવતારી હોય છે.

પાંચે પ્રકારના અનુત્તર વિમાનના દેવો લઘુકર્મી હોય છે. જે મુનિઓની મોક્ષની સાધના થોડી જ બાકી રહી ગઈ હોય તેઓ આ પાંચ વિમાનમાં ઉત્પન્ન થાય છે. અનુત્તર વિમાનના જીવો, જો પૂર્વભવમાં અંતર્મુહૂર્ત જ આયુષ્ય વધારે હોત અથવા છઠના તપ જેટલી નિર્જરા વધારે થઈ હોત તો સીધા મોક્ષમાં ચાલ્યા જાત. પરંતુ ભવિતવ્યતાના બળે થોડી સાધના કરવાની બાકી રહી જવાથી અનુત્તર વિમાનમાં ઉત્પન્ન થાય છે.

સૂત્ર (૪-૨૮) પ્રયોજન : તિર્યચ કોને કહેવાય ? તેનું સ્વરૂપ જણાવે છે.

ઔપપાતિકમનુષ્યેભ્યઃ શેષાસ્તિર્યગ્યોનયઃ ૪-૨૮

ઔપપાતિકમનુષ્યેભ્યઃ શેષાસ્તિર્યગ્યોનયઃ ૪-૨૮

ઔપપાતિક મનુષ્યેભ્યઃ શેષાઃ તિર્યગ્યોનયઃ ૪-૨૮

શબ્દાર્થ : ઔપપાતિક = ઉપપાત જન્મવાળા દેવ અને નારક, મનુષ્યેભ્યઃ = મનુષ્ય સિવાયના, શેષાઃ = બાકી રહેલા જીવો, તિર્યગ્યોનયઃ = તિર્યચ જીવો કહેવાય છે.

સૂત્રાર્થ : ઔપપાતિક (દેવ-નારક) અને મનુષ્ય સિવાયના (જે જીવો) બાકી રહ્યા તે તિર્યગ્ યોનિવાળા (તિર્યચ) કહેવાય છે.

ભાવાર્થ : નારકો અને દેવો ઔપપાતિક છે. નારકો, દેવો અને મનુષ્ય સિવાયના બાકીના બધા જ સંસારી જીવોની તિર્યગ્ યોનિ (તિર્યચ) સંજ્ઞા છે. અર્થાત્ તેઓ તિર્યચ કહેવાય છે. એકેન્દ્રિય, વિકલેન્દ્રિય (બે-ત્રણ-ચાર ઈન્દ્રિયવાળા) અને અસંજ્ઞી પંચેન્દ્રિય જીવો તિર્યચ કહેવાય છે.

સંજ્ઞી પંચેન્દ્રિયમાં પણ સર્વે પક્ષીઓ (બેચર), પાણીમાં રહેનારા મત્સ્યાદિ જીવો (જલચર) અને ગાય, ભેંસ, ઘોડા, હાથી, સર્પ, વાનર વગેરે જીવો (સ્થલચર) તિર્યચ કહેવાય છે.

શંકા : તિર્યચો ક્યાં રહે છે ?

સમાધાન : તિર્યચો સંપૂર્ણ લોકમાં હોવાથી તેમના નિવાસનો કોઈ ઉલ્લેખ નથી.

સૂક્ષ્મ એકેન્દ્રિય જીવો સમસ્ત ૧૪ રાજલોકમાં છે. લોકાકાશનો એક પણ પ્રદેશ સૂક્ષ્મ એકેન્દ્રિય જીવ રહિત ક્યારેય હતો નહીં અને હશે પણ નહીં.

બાદર એકેન્દ્રિય જીવોનો નિવાસ સમગ્ર પૃથ્વી છે.

ત્રસ (વિકલેન્દ્રિય) જીવો ત્રસ નાડીમાં જુદા જુદા સ્થાને રહે છે.

પંચેન્દ્રિય તિર્યચો તિચ્છાલોકમાં રહે છે.

સૂત્ર (૪-૨૯) પ્રયોજન : અહીંથી સર્વે દેવોના આયુષ્યનો અધિકાર શરૂ થાય છે.

સ્થિતિ: ૪-૨૯

સ્થિતિ: ૪-૨૯

સ્થિતિ: ૪-૨૯

શબ્દાર્થ : સ્થિતિ = આયુષ્યનું પ્રમાણ

સૂત્રાર્થ : સ્થિતિ (આયુષ્યનો કાળ) શરૂ થાય છે.

ભાવાર્થ : આ અધિકાર સૂત્ર છે. અહીંથી આયુષ્યકાળના વર્ણનનો અધિકાર શરૂ થાય છે.

ત્રીજા અધ્યાયમાં મનુષ્ય તથા તિર્યચના આયુષ્યની ચર્ચા કરી. આ સૂત્રથી ચોથા અધ્યાયના અંત સુધી દેવ તથા નારકના આયુષ્યની વાત કરે છે.

સૂત્ર (૪-૩૦) પ્રયોજન : ભવનપતિ નિકાયમાં દક્ષિણાર્ધના ઈન્દ્રોનું ઉત્કૃષ્ટ આયુષ્ય જણાવે છે.

ભવનેષુ દક્ષિણાર્ધાધિપતીનાં પલ્યોપમમધ્યર્ધમ્ ૪-૩૦

ભવનેષુ દક્ષિણાર્ધાધિપતીનાં પલ્યોપમમધ્યર્ધમ્ ૪-૩૦

ભવનેષુ દક્ષિણ અર્ધ અધિપતીનાં પલ્યોપમમ્ અધ્યર્ધમ્ ૪-૩૦

શબ્દાર્થ : ભવનેષુ = ભવનપતિ નિકાયમાં

દક્ષિણાર્ધ = ભવનના બે ભાગમાં દક્ષિણ તરફનો જે ભાગ છે તે ભાગના અધિપતીનામ્ = ઈન્દ્રોની, પલ્યોપમ = એક માપ છે, અધિઅર્ધમ્ = અડધું અધિક

સૂત્રાર્થ : ભવનપતિ નિકાયમાં દક્ષિણ દિશાના ઈન્દ્રોનું ઉત્કૃષ્ટ આયુષ્ય (સ્થિતિ) દોઢ પલ્યોપમ છે.

ભાવાર્થ : ભવનપતિ દેવોના દશ ભેદો સૂત્ર ૪-૧૧ માં કહેલા છે તે દરેકના બે વિભાગ પડે છે.

દક્ષિણ દિશા તરફના ભવનોમાં રહેનાર દેવો

ઉત્તર દિશા તરફના ભવનોમાં રહેનાર દેવો

આ બંને દિશાને આશ્રીને મૂળ ભવનના બે સરખા અર્ધા ભાગ થાય છે. તેમાંના દક્ષિણ તરફના અર્ધા ભાગને દક્ષિણાર્ધ કહેવાય છે. ભવનપતિના દશ ભેદો કહ્યા છે. આ દશેના દક્ષિણ વિભાગના દશ ઈન્દ્રો છે અને ઉત્તર વિભાગના પણ દશ ઈન્દ્રો છે. આ રીતે કુલ ભવનપતિ નિકાયમાં ૨૦ ઈન્દ્રો કહ્યા છે.

તેમાંથી જે દક્ષિણ વિભાગના ઈન્દ્રો છે તેને દક્ષિણાર્ધાધિપતિ કહેવાય છે. તેમની સ્થિતિ (આયુષ્ય)ને જણાવતું આ સૂત્ર છે. સર્વ દક્ષિણાર્ધાધિપતિની ઉત્કૃષ્ટ સ્થિતિ દોઢ પલ્યોપમ છે. સૂત્રમાં અધ્યર્ધમ્ શબ્દનો અર્થ અર્ધો પલ્યોપમથી અધિક એવું એક પલ્યોપમ, અર્થાત્ ૧ પલ્યોપમ + $\frac{1}{2}$ પલ્યોપમ = દોઢ પલ્યોપમ સમજવું.

વિશેષતા : દક્ષિણાર્ધ - અધિપતીની જે સ્થિતિ સૂત્રકારે કહી તે અસુરકુમાર સિવાયના બાકીના નવ દક્ષિણાર્ધાધિપતિ માટે સમજવી. કારણ કે સૂત્ર ૪-૩૨ માં અસુરકુમાર ચમરેન્દ્રની સ્થિતિ અલગ જણાવી છે. તેથી અહીં નવ ઈન્દ્રોની આ સ્થિતિ જણાવી.

સૂત્ર (૪-૩૧) પ્રયોજન : ભવનપતિ નિકાયમાં ઉત્તરાર્ધની દિશામાં ઈન્દ્રોની ઉત્કૃષ્ટ સ્થિતિ જણાવે છે.

શેષાણાં પાદોને

૪-૩૧

શેષાણાં પાદોને

૪-૩૧

શેષાણાં પાદ ઉને

૪-૩૧

શબ્દાર્થ : શેષાણાં = બાકીના

પાદ - ઉન = બે (૨)માં પા ઓછો (પોણા બે)

સૂત્રાર્થ : બાકીનાનું (ભવનપતિ નિકાયના ઉત્તરાર્ધના - ઉત્તર દિશાના ઈન્દ્રોનું આયુષ્ય) પોણા બે (પલ્યોપમ) છે.

ભાવાર્થ : પૂર્વસૂત્રમાં ભવનપતિના દક્ષિણાર્ધાધિપતિની સ્થિતિ કહી. તે સૂત્રની અનુવૃત્તિ લેવાથી બાકીના 'ઉત્તરાર્ધાધિપતિ' એવો અર્થ થયો.

પાદોને = પાદ + ઉને

ઉને શબ્દ દ્વિવચનવાળો હોવાથી બે પલ્યોપમ સમજવા.

પાદ એટલે ૧ પલ્યોપમનો ચોથો ભાગ અર્થાત્ 'પા' પલ્યોપમ અર્થાત્ પાદ + ઉને એટલે બે પલ્યોપમમાં 'પા' ($\frac{૧}{૪}$) ભાગ ઓછો એટલે પોણા બે પલ્યોપમ

અપવાદ : સૂત્ર ૪-૩૨ માં પહેલા ભવનપતિના ઈન્દ્ર એવા અસુરકુમારની સ્થિતિ જુદી દર્શાવી છે. અર્થાત્ પોણા બે પલ્યોપમ સ્થિતિ નાગકુમાર આદિ નવ ભવનપતિના ઉત્તરાર્ધાધિપતિ (ઉત્તર દિશાના ઈન્દ્રો)ની સમજવી.

સૂત્ર (૪-૩૨) પ્રયોજન : ભવનપતિ નિકાયના ઈન્દ્રોની સ્થિતિમાં (આયુષ્યમાં) અપવાદ જણાવે છે.

અસુરેન્દ્રયોઃ સાગરોપમાધિકં ચ ૪-૩૨

અસુરેન્દ્રયોઃ સાગરોપમમધિકં ચ ૪-૩૨

અસુરેન્દ્રયોઃ સાગરોપમમ્ અધિકં ચ ૪-૩૨

શબ્દાર્થ : અસુરેન્દ્રયોઃ = અસુરકુમાર નિકાયના બંને ઈન્દ્રોનું

સાગરોપમ્ = સાગરોપમ, અને અધિકં ચ = સાગરોપમથી કંઈક અધિક

સૂત્રાર્થ : અસુરકુમારના (દક્ષિણ દિશાના અધિપતિ) ઈન્દ્રનું આયુષ્ય એક સાગરોપમ અને ઉત્તરદિશાના અધિપતિની સ્થિતિ એક સાગરોપમથી કંઈક અધિક છે.

ભાવાર્થ : ભવનપતિ નિકાયના દશ ભેદોમાં પ્રથમ ભેદ અસુરકુમારનો છે.

ભવનપતિના દરેક ભેદોના બે-બે ઈન્દ્ર કહ્યા છે. (સૂત્ર ૪-૬).

આથી અસુરકુમાર ભેદના પણ બે ઈન્દ્રો છે. ચમરેન્દ્ર અને બલીન્દ્ર.

ચમરેન્દ્ર એ દક્ષિણ દિશાના (દક્ષિણાર્ધ) અસુરકુમારનો અધિપતિ છે. બલીન્દ્ર એ ઉત્તરદિશાના (ઉત્તરાર્ધ) અસુરકુમારનો અધિપતિ છે. આટલી ભૂમિકા પછી તેમનું આયુષ્ય જણાવ્યું છે તે મુજબ દક્ષિણ દિશાના અધિપતિ એવા ચમરેન્દ્રનું ઉત્કૃષ્ટ આયુષ્ય એક (૧) સાગરોપમ છે. અને ઉત્તર દિશાના અધિપતિ એવા બલીન્દ્રનું ઉત્કૃષ્ટ આયુષ્ય એક સાગરોપમથી કંઈક અધિક છે.

શંકા : ઈન્દ્રોનું આયુષ્ય જણાવ્યું પણ દેવોનું આયુષ્ય કેમ નથી કહ્યું ?

સમાધાન : બ્રહ્મ સંગ્રહણી ગ્રંથમાં પાંચમી ગાથામાં કહ્યું છે કે દેવોનું આયુષ્ય પણ ઈન્દ્રો જેટલું જ સમજવું. અથવા ઈન્દ્રોથી કંઈક ન્યૂન સમજવું.

સૂત્ર (૪-૩૩) પ્રયોજન : વૈમાનિક નિકાયના દેવોની સ્થિતિનું વર્ણન કરવા માટે પ્રસ્તાવનારૂપ સૂત્ર કહે છે.

સૌધર્માદિષુ યથાક્રમમ્ ૪-૩૩

સૌધર્માદિષુ યથાક્રમમ્ ૪-૩૩

સૌધર્માદિષુ યથાક્રમમ્ ૪-૩૩

શબ્દાર્થ : સૌધર્માદિષુ = સૌધર્મદેવલોકથી અનુત્તર દેવલોક સુધીના,
યથાક્રમમ્ = અનુક્રમે

સૂત્રાર્થ : સૌધર્મ આદિ (દેવલોકના દેવોનું આયુષ્ય) અનુક્રમે (નીચેના સૂત્રોમાં જણાવ્યું છે.)

ભાવાર્થ : સૌધર્મ દેવલોકથી શરૂ કરી બાર દેવલોક, નવગ્રૈવેયક, અને પાંચ અનુત્તરદેવ સુધીના દેવોનું ઉત્કૃષ્ટ આયુષ્ય જણાવશે. સૂત્ર ૪-૩૩ થી ૪-૩૮ સુધી ક્રમશઃ વૈમાનિક દેવોની ઉત્કૃષ્ટ સ્થિતિનો અધિકાર ચાલે છે.

સૂત્ર (૪-૩૪) પ્રયોજન : સૌધર્મ દેવલોકના દેવોની ઉત્કૃષ્ટ સ્થિતિ જણાવે છે.

સાગરોપમે ૪-૩૪

સાગરોપમે ૪-૩૪

સાગરોપમે ૪-૩૪

શબ્દાર્થ : સાગરોપમે = બે સાગરોપમ

સૂત્રાર્થ : (સૌધર્મ દેવલોકના દેવોની ઉત્કૃષ્ટ સ્થિતિ) બે સાગરોપમ છે.

ભાવાર્થ : સૌધર્મ દેવલોકના દેવોની ઉત્કૃષ્ટ સ્થિતિ બે સાગરોપમ છે. અહીં સાગરોપમે આ શબ્દ (૩૫) દ્વિવચનવાળો હોવાથી બે સાગરોપમ એવો અર્થ થાય છે.

જઘન્ય સ્થિતિ ૪-૩૯ સૂત્રમાં કહેવા.

સૂત્ર (૪-૩૫) પ્રયોજન : ઈશાન દેવલોકના દેવોની ઉત્કૃષ્ટ સ્થિતિ જણાવે છે.

અધિકે ચ ૪-૩૫

અધિકે ચ ૪-૩૫

અધિકે ચ ૪-૩૫

શબ્દાર્થ : અધિકે ચ = કંઈક અધિક

સૂત્રાર્થ : (ઈશાન દેવલોકના દેવોનું ઉત્કૃષ્ટ આયુષ્ય બે સાગરોપમ કરતાં) કંઈક અધિક છે.

ભાવાર્થ : આ સૂત્રમાં અધિકે એવું જે દ્વિવચન છે તે સાગરોપમના સંબંધથી સમજવું કારણકે સૂત્ર ૪-૩૪ ની બે સાગરોપમ સ્થિતિની અહીં અનુવૃત્તિ આવે છે.

ઈશાન દેવલોકમાં બે સાગરોપમથી કંઈક અધિક આયુષ્ય હોય છે.

સૂત્ર (૪-૩૬) પ્રયોજન : સનત્કુમાર દેવલોકના દેવાનું ઉત્કૃષ્ટ આયુષ્ય જણાવે છે.

સમ સનત્કુમારે ૪-૩૬

સમ સનત્કુમારે ૪-૩૬

સમ સનત્કુમારે ૪-૩૬

શબ્દાર્થ : સમ = સાત (૭), સનત્કુમારે = સનત્કુમાર દેવલોકમાં

સૂત્રાર્થ : સનત્કુમાર દેવલોકમાં (દેવોની ઉત્કૃષ્ટ સ્થિતિ) સાત સાગરોપમ છે.

ભાવાર્થ : સનત્કુમાર કલ્પના દેવોની સાત સાગરોપમ ઉત્કૃષ્ટ સ્થિતિ છે.

સૂત્ર (૪-૩૭) પ્રયોજન : ચોથા માહેન્દ્ર દેવલોકથી દસમા પ્રાણત દેવલોક સુધીના દેવોની ઉત્કૃષ્ટ સ્થિતિ જણાવે છે.

વિશેષત્રિસમદશૈકાદશત્રયોદશપચ્ચદશભિરધિકાનિ ચ ૪-૩૭

વિશેષત્રિસમદશૈકાદશત્રયોદશપંચદશભિરધિકાનિ ચ ૪-૩૭

વિશેષ-ત્રિ-સમ-દશ-એકાદશ-ત્રયોદશ પંચદશભિઃ અધિકાનિ ચ ૪-૩૭

શબ્દાર્થ : વિશેષ = વિશેષ (સાધિક સાત)

ત્રિ-સમ-દશ-એકાદશ-ત્રયોદશ = ત્રણ, સાત, દશ, અગિયાર, તેર

પંચદશભિઃ = પંદરથી, અધિકાનિ = અધિક

સૂત્રાર્થ : (સનત્કુમારના આયુષ્યમાં) સાત સાગરોપમથી કંઈક અધિક, ત્રણ-સાત-દશ-અગિયાર-તેર અને પંદર ઉમેરવાથી (બાકીના દેવલોકની ઉત્કૃષ્ટ સ્થિતિ થાય છે.)

ભાવાર્થ : સનત્કુમાર નામના ત્રીજા દેવલોકનું આયુષ્ય સાત સાગરોપમ છે. તેમાં આ સૂત્રમાં કહેલી સંખ્યા ઉમેરવાથી ચોથા-પાંચમા વગેરે દેવલોકનું આયુષ્ય થાય છે.

નીચેના ટેબલમાં ચોથાથી બારમા દેવલોકનું આયુષ્ય બતાવ્યું છે.

ચોથા દેવલોકનું આયુષ્ય	૭ સાંથી	વિશેષાધિક
પાંચમા દેવલોકનું આયુષ્ય	૭ સાંથી ત્રિ=	૩ અધિક = ૧૦ સાં
છઠ્ઠા દેવલોકનું આયુષ્ય	૭ સાંથી સપ્ત=	૭ અધિક = ૧૪ સાં
સાતમા દેવલોકનું આયુષ્ય	૭ સાંથી દશ=	૧૦ અધિક = ૧૭ સાં
આઠમા દેવલોકનું આયુષ્ય	૭ સાંથી એકદશ=	૧૧ અધિક = ૧૮ સાં
નવમા-દશમા દેવલોકનું આયુષ્ય	૭ સાંથી ત્રયોદશ=	૧૩ અધિક = ૨૦ સાં
અગિયારમા-બારમા દેવલોકનું આયુષ્ય	૭ સાંથી પચ્ચદશ=	૧૫ અધિક = ૨૨ સાં

સૂત્ર (૪-૩૮) પ્રયોજન : નવ ગ્રૈવેયક અને વિજ્યાદિ અનુત્તર વિમાનવાસી દેવોનું આયુષ્ય (સ્થિતિ) જણાવે છે.

આરણાચ્યુતાદૂર્ધ્વમેકૈકેન નવસુ

ગ્રૈવેયકેષુ વિજ્યાદિષુ સર્વાર્થસિદ્ધે ચ ૪-૩૮

આરણાચ્યુતાદૂર્ધ્વમેકૈકેન નવસુ

ગ્રૈવેયકેષુ વિજ્યાદિષુ સર્વાર્થસિદ્ધે ચ ૪-૩૮

આરણ-અચ્યુતાદ્ ઊર્ધ્વમ્ એક એકેન નવસુ

ગ્રૈવેયકેષુ વિજ્યાદિષુ સર્વાર્થસિદ્ધે ચ ૪-૩૮

શબ્દાર્થ : આરણ-અચ્યુતાદ્ = આરણ, અચ્યુત દેવલોક, ઊર્ધ્વમ્ = ઉપર, એક - એકેન = એક એકથી, નવસુ ગ્રૈવેયકેષુ = નવગ્રૈવેયકોમાં, વિજ્યાદિષુ = વિજય, વૈજયન્ત, જયન્ત, અપરાજિત (ચારેમાં), સર્વાર્થસિદ્ધે = સર્વાર્થસિદ્ધમાં

સૂત્રાર્થ : આરણ - અચ્યુત ઉપર નવગ્રૈવેયક, ચાર વિજ્યાદિ અને સર્વાર્થસિદ્ધમાં અનુક્રમે એક એક (સાગરોપમથી અધિક ઉત્કૃષ્ટ સ્થિતિ થાય છે.)

ભાવાર્થ : ઉપરના સૂત્રમાં અગિયારમા-બારમા, આરણ-અચ્યુત દેવલોકમાં અનુક્રમે ૨૨ સાગરોપમનું આયુષ્ય છે. ત્યારબાદ નવ ગ્રૈવેયકમાં, વિજ્યાદિ ચારમાં અને

સર્વાર્થસિદ્ધમાં એક-એક સાગરોપમ વધારે વધારે આયુષ્ય જાણવું. જે નીચેના ચાર્ટમાં બતાવ્યું છે.

દેવલોક	આયુષ્ય	દેવલોક	આયુષ્ય
૧ ગ્રૈવેયક	૨૩ સાગરોપમ	૭ ગ્રૈવેયક	૨૯ સાગરોપમ
૨ ગ્રૈવેયક	૨૪ સાગરોપમ	૮ ગ્રૈવેયક	૩૦ સાગરોપમ
૩ ગ્રૈવેયક	૨૫ સાગરોપમ	૯ ગ્રૈવેયક	૩૧ સાગરોપમ
૪ ગ્રૈવેયક	૨૬ સાગરોપમ	વિજયાદિ ચાર	૩૨ સાગરોપમ
૫ ગ્રૈવેયક	૨૭ સાગરોપમ	સર્વાર્થસિદ્ધ	૩૩ સાગરોપમ
૬ ગ્રૈવેયક	૨૮ સાગરોપમ		

સૂત્ર (૪-૩૯) પ્રયોજન : સૌધર્મ અને ઈશાન કલ્પની જઘન્ય સ્થિતિ જણાવે છે.

અપરા પલ્યોપમમધિકં ચ ૪-૩૯

અપરા પલ્યોપમમધિકં ચ ૪-૩૯

અપરા પલ્યોપમમ્ અધિકં ચ ૪-૩૯

શબ્દાર્થ : અપરા = જઘન્ય, પલ્યોપમ = એક પલ્યોપમ, અધિકં ચ = (પલ્યોપમથી) કંઈક અધિક

સૂત્રાર્થ : (સૌધર્મ અને ઈશાન દેવલોકમાં) જઘન્ય આયુષ્ય અનુક્રમે એક પલ્યોપમ અને સાધિક એક પલ્યોપમ છે.

ભાવાર્થ : આ સૂત્રથી દેવલોકના દેવોના જઘન્ય આયુષ્ય (સ્થિતિ) નું વર્ણન શરૂ થાય છે. સૌધર્મ કલ્પના દેવોની જઘન્ય સ્થિતિ ૧ પલ્યોપમ છે અને ઈશાન કલ્પના દેવોની જઘન્ય સ્થિતિ ૧ પલ્યોપમથી કંઈક અધિક છે.

સૂત્ર (૪-૪૦) પ્રયોજન : સનત્કુમાર કલ્પના દેવોની જઘન્ય સ્થિતિ કહે છે.

સાગરોપમે	૪-૪૦
સાગરોપમે	૪-૪૦
સાગરોપમે	૪-૪૦

શબ્દાર્થ : સાગરોપમે = બે સાગરોપમ

સૂત્રાર્થ : (સનત્કુમાર કલ્પના દેવોની જઘન્ય સ્થિતિ) બે સાગરોપમ છે.

ભાવાર્થ : પૂર્વના કલ્પના આધારે જ આ કલ્પની જઘન્ય સ્થિતિ કહી છે. પ્રથમ કલ્પ સાથેનો સંબંધ હોવાથી પ્રથમ કલ્પની ઉત્કૃષ્ટ તે આ કલ્પની જઘન્ય સ્થિતિ છે. એટલે કે સનત્કુમાર દેવલોકના દેવોની જઘન્ય સ્થિતિ બે સાગરોપમ છે.

સૂત્ર (૪-૪૧) પ્રયોજન : ચોથા માહેન્દ્ર કલ્પના દેવોની જઘન્ય સ્થિતિ કહે છે.

અધિકે ચ	૪-૪૧
અધિકે ચ	૪-૪૧
અધિકે ચ	૪-૪૧

શબ્દાર્થ : અધિકે ચ = કંઈક અધિક

સૂત્રાર્થ : (માહેન્દ્ર કલ્પના દેવોની જઘન્ય સ્થિતિ બે સાગરોપમ કરતા) કંઈક અધિક છે.

ભાવાર્થ : સૂત્રકારે ક્યાંય ચોથા કલ્પનો ઉલ્લેખ આ સૂત્રમાં કર્યો નથી પરંતુ સૂત્ર ૪-૩૩ માંથી સૌધર્માદિષુ યથાક્રમમ ની અનુવૃત્તિ લેતા ક્રમમાં ચોથો માહેન્દ્ર કલ્પ જ આવે. તેથી આ પ્રમાણ ચોથા માહેન્દ્ર કલ્પનું જાણવું.

સામાન્યથી તો પૂર્વના કલ્પની જે ઉત્કૃષ્ટ સ્થિતિ તે જ પછીના કલ્પની જઘન્ય સ્થિતિ ગણાય છે પરંતુ અહીં તેનો સંબંધ બીજા દેવલોક સાથે છે. માટે માહેન્દ્ર દેવલોકની સાધિક બે સાગરોપમ જઘન્ય સ્થિતિ જાણવી.

સૂત્ર (૪-૪૨) પ્રયોજન : પાંચમા દેવલોકથી અનુત્તર સુધીના દેવોની જઘન્ય સ્થિતિનું વર્ણન છે.

પરતઃ પરતઃ પૂર્વાપૂર્વાનન્તરા ૪-૪૨

પરતઃ પરતઃ પૂર્વાપૂર્વાનન્તરા ૪-૪૨

પરતઃ પરતઃ પૂર્વા પૂર્વા અનન્તરા ૪-૪૨

શબ્દાર્થ : પરતઃ પરતઃ = પછી પછીની, પૂર્વા પૂર્વા = પહેલા પહેલાની, અનન્તરા = અનંતર - અનંતરની

સૂત્રાર્થ : (માહેન્દ્ર કલ્પ પછી) પૂર્વ પૂર્વ (ના કલ્પ)ની જે ઉત્કૃષ્ટ સ્થિતિ છે તે જ અનન્તર એવા આગળ - આગળના (કલ્પ)ની જઘન્ય સ્થિતિ જાણવી.

ભાવાર્થ : ચોથા દેવલોકનું જે ઉત્કૃષ્ટ આયુષ્ય છે તે જ પાંચમા દેવલોકનું જઘન્ય આયુષ્ય છે. પાંચમા દેવલોકનું જે ઉત્કૃષ્ટ આયુષ્ય છે તે જ છઠ્ઠા દેવલોકનું જઘન્ય આયુષ્ય છે. એમ આગળ આગળ જાણવું.

નીચેના ચાર્ટમાં પાંચમા દેવલોકથી શરૂ કરી નવ ઐવેયક અને વિજયાદિ ચાર દેવલોકનું જઘન્ય આયુષ્ય બતાવ્યું છે. સર્વાર્થ સિદ્ધમાં જઘન્ય અને ઉત્કૃષ્ટ બંને સ્થિતિ ૩૩ સાગરોપમ જ હોય છે.

દેવલોક	જઘન્ય સ્થિતિ
૫	સાધિક ૭ સાગરોપમ
૬	૧૦ સાગરોપમ
૭	૧૪ સાગરોપમ
૮	૧૭ સાગરોપમ
૯	૧૮ સાગરોપમ
૧૦	૧૯ સાગરોપમ
૧૧	૨૦ સાગરોપમ
૧૨	૨૧ સાગરોપમ

દેવલોક	જઘન્ય સ્થિતિ
૧ ઐવેયક	૨૨ સાગરોપમ
૨ ઐવેયક	૨૩ સાગરોપમ
૩ ઐવેયક	૨૪ સાગરોપમ
૪ ઐવેયક	૨૫ સાગરોપમ
૫ ઐવેયક	૨૬ સાગરોપમ
૬ ઐવેયક	૨૭ સાગરોપમ
૭ ઐવેયક	૨૮ સાગરોપમ
૮ ઐવેયક	૨૯ સાગરોપમ
૯ ઐવેયક	૩૦ સાગરોપમ
વિજયાદિ ચાર	૩૧ સાગરોપમ

સૂત્ર (૪-૪૩) પ્રયોજન : નારકોની જઘન્ય સ્થિતિ જણાવે છે.

નારકાણાં ચ દ્વિતીયાદિષુ	૪-૪૩
નારકાણાં ચ દ્વિતીયાદિષુ	૪-૪૩
નારકાણાં ચ દ્વિતીય આદિષુ	૪-૪૩

શબ્દાર્થ : નારકાણાં = નારકોની,

દ્વિતીય આદિષુ = બીજી વગેરે નરક ભૂમિઓમાં

સૂત્રાર્થ : બીજી થી સાતમી (નરક સુધીના પૂર્વનરકની જે ઉત્કૃષ્ટ સ્થિતિ તે જ અનન્તર એવા પછીના નરકમાં) નારકીની (જઘન્ય સ્થિતિ જાણવી).

ભાવાર્થ : ત્રીજા અધ્યાયના છઠ્ઠા સૂત્રમાં સાત નરકના જીવોનું ઉત્કૃષ્ટ આયુષ્ય કહ્યું છે. પરંતુ જઘન્ય આયુષ્ય કહ્યું નથી. અહીં જઘન્ય આયુષ્યનો પ્રસંગ ચાલે છે તેથી સાત નારકીનું પણ જઘન્ય આયુષ્ય જણાવે છે.

નારકીઓમાં પૂર્વ-પૂર્વ નારકીનું જે ઉત્કૃષ્ટ આયુષ્ય છે તે જ તેની અનન્તર પછી, પછીની નારકીનું જઘન્ય આયુષ્ય જાણવું. માત્ર પહેલી નારકીનું જઘન્ય આયુષ્ય હવે પછીના સૂત્રમાં જણાવશે.

નરક	જઘન્ય સ્થિતિ
૨	૧ સાગરોપમ
૩	૩ સાગરોપમ
૪	૭ સાગરોપમ

નરક	જઘન્ય સ્થિતિ
૫	૧૦ સાગરોપમ
૬	૧૭ સાગરોપમ
૭	૨૨ સાગરોપમ

સૂત્ર (૪-૪૪) પ્રયોજન : પ્રથમ નરકના નારકજીવોની જઘન્ય સ્થિતિ કહે છે.

દશવર્ષસહસ્રાણિ પ્રથમાયામ્	૪-૪૪
દશવર્ષસહસ્રાણિ પ્રથમાયામ્	૪-૪૪
દશ વર્ષ સહસ્રાણિ પ્રથમાયામ્	૪-૪૪

શબ્દાર્થ : દશ વર્ષ = ૧૦ વર્ષ, સહસ્ર = ૯૪૨

પ્રથમાયામ્ = પ્રથમ નરકમાં

સૂત્રાર્થ : પ્રથમ નરકમાં (નારકોની જઘન્ય સ્થિતિ) દશ ૯૪૨ વર્ષ છે.

ભાવાર્થ : પ્રથમ નરકમાં નારક જીવોની જઘન્ય સ્થિતિ ૧૦ ૯૪૨ વર્ષ છે.

શંકા : પૂર્વસૂત્રથી આ સૂત્ર જુદું કેમ બનાવ્યું ?

સમાધાન : પૂર્વસૂત્રમાં માત્ર એટલી જ સૂચના હતી કે પૂર્વપૂર્વની ઉત્કૃષ્ટ સ્થિતિ તે અનન્તર એવા પછી પછીનાની જઘન્ય સ્થિતિ છે. પરંતુ પ્રથમ નરક પૂર્વે તો કોઈ ઉત્કૃષ્ટ સ્થિતિ વાળી ભૂમિ જ નથી. માટે તેની જઘન્ય સ્થિતિનો આંક અલગ દર્શાવવો જ પડે, એટલા માટે આ સૂત્ર જુદું બનાવ્યું.

સૂત્ર (૪-૪૫) પ્રયોજન : ભવનપતિ નિકાયના દેવોની જઘન્ય સ્થિતિ જણાવે છે.

ભવનેષુ ચ ૪-૪૫

ભવનેષુ ચ ૪-૪૫

ભવનેષુ ચ ૪-૪૫

શબ્દાર્થ : ભવનેષુ = ભવનપતિ દેવોમાં

સૂત્રાર્થ : ભવનોમાં પણ (ભવનપતિ નિકાયના દેવોની પણ જઘન્ય સ્થિતિ દશ ૯૪૨ વર્ષ છે.)

ભાવાર્થ : ભવનપતિ નિકાયમાં જઘન્ય સ્થિતિ જણાવે છે.

સૂત્ર ૪-૨૯ પ્રમાણે 'સ્થિતિ'ની ચર્ચા ચાલુ જ છે.

સૂત્ર ૪-૩૯માં કહેલા 'અપરા' શબ્દની અનુવૃત્તિ ચાલુ હોવાથી તે જઘન્ય સ્થિતિ જ સૂચવે છે.

ભવનપતિની ઉત્કૃષ્ટ સ્થિતિ સૂત્ર ૪-૩૦, ૪-૩૧ અને ૪-૩૨ માં જણાવી છે.

સૂત્ર (૪-૪૬) પ્રયોજન : વ્યંતર નિકાયના દેવોની જઘન્ય સ્થિતિ જણાવે છે.

વ્યન્તરાણાં ચ	૪-૪૬
વ્યન્તરાણાં ચ	૪-૪૬
વ્યન્તરાણાં ચ	૪-૪૬

શબ્દાર્થ : વ્યન્તરાણાં = વ્યન્તર દેવોની

સૂત્રાર્થ : વ્યન્તર નિકાયના દેવોની પણ (જઘન્ય સ્થિતિ દશ હજાર વર્ષ છે.)

ભાવાર્થ : વ્યંતર નિકાયના દેવોની જઘન્ય સ્થિતિ જણાવી છે જે ૧૦ હજાર વર્ષની છે.

સૂત્ર (૪-૪૭) પ્રયોજન : વ્યંતર નિકાયના દેવોની ઉત્કૃષ્ટ સ્થિતિ જણાવે છે.

પરા પલ્યોપમમ્	૪-૪૭
પરા પલ્યોપમમ્	૪-૪૭
પરા પલ્યોપમમ્	૪-૪૭

શબ્દાર્થ : પરા = ઉત્કૃષ્ટ, પલ્યોપમમ્ = પલ્યોપમ

સૂત્રાર્થ : (વ્યંતર દેવોની) ઉત્કૃષ્ટ (સ્થિતિ) એક પલ્યોપમ છે.

ભાવાર્થ : આઠે પ્રકારના વ્યંતર નિકાયના દેવોનું ઉત્કૃષ્ટ આયુષ્ય એક પલ્યોપમ છે.

સૂત્ર (૪-૪૮) પ્રયોજન : જ્યોતિષ્ક દેવોની ઉત્કૃષ્ટ સ્થિતિ જણાવે છે.

જ્યોતિષ્કાણામધિકમ્	૪-૪૮
જ્યોતિષ્કાણામધિકમ્	૪-૪૮
જ્યોતિષ્કાણામ્ અધિકમ્	૪-૪૮

શબ્દાર્થ : જ્યોતિષ્કાણામ્ = જ્યોતિષ્ક દેવોની (સૂર્ય-ચંદ્રની),

અધિકમ્ = કંઈક અધિક

સૂત્રાર્થ : જ્યોતિષ્ક દેવોની (ઉત્કૃષ્ટ સ્થિતિ એક પલ્યોપમથી) કંઈક અધિક છે.

ભાવાર્થ : ગ્રહ, નક્ષત્ર અને તારાની ઉત્કૃષ્ટ સ્થિતિ હવે પછીના સૂત્રોમાં ગ્રંથકારશ્રી કહેવાના હોવાથી આ સૂત્રમાં જ્યોતિષ્ક શબ્દનો અર્થ સૂર્ય-ચંદ્ર કર્યો છે.

સૂર્યની ઉત્કૃષ્ટ સ્થિતિ એક પલ્યોપમ કરતાં એકહજાર વર્ષ અધિક છે અને ચંદ્રની ઉત્કૃષ્ટ સ્થિતિ એક પલ્યોપમ કરતાં ૧ લાખ વર્ષ અધિક છે.

સૂત્ર (૪-૪૯) પ્રયોજન : ગ્રહોની ઉત્કૃષ્ટ સ્થિતિ જણાવે છે.

ગ્રહાણામેકમ્ ૪-૪૯

ગ્રહાણામેકમ્ ૪-૪૯

ગ્રહાણામ્ એકમ્ ૪-૪૯

શબ્દાર્થ : ગ્રહાણામ્ = ગ્રહોની, એકમ = એક

સૂત્રાર્થ : ગ્રહોની (ઉત્કૃષ્ટ સ્થિતિ) એક (પલ્યોપમ) છે.

ભાવાર્થ : જ્યોતિષ્ક દેવોમાં ગ્રહોની ઉત્કૃષ્ટ સ્થિતિ એક પલ્યોપમ છે.

સૂત્ર (૪-૫૦) પ્રયોજન : નક્ષત્રોની ઉત્કૃષ્ટ સ્થિતિ જણાવે છે.

નક્ષત્રાણામર્ધમ્ ૪-૫૦

નક્ષત્રાણામર્ધમ્ ૪-૫૦

નક્ષત્રામ્ અર્ધમ્ ૪-૫૦

શબ્દાર્થ : નક્ષત્રાણામ્ = નક્ષત્રોની, અર્ધમ્ = અર્ધો (પલ્યોપમ)

સૂત્રાર્થ : નક્ષત્રોની (ઉત્કૃષ્ટ સ્થિતિ) અર્ધો (પલ્યોપમ છે.)

ભાવાર્થ : સૂત્ર ૪-૪૮માં જ્યોતિષ્ક દેવોની ઉત્કૃષ્ટ સ્થિતિ જણાવી છે. આ સૂત્ર તેનો અપવાદ કરીને જ્યોતિષ્ક નિકાયમાં નક્ષત્રોની ઉત્કૃષ્ટ સ્થિતિ અલગ દર્શાવે છે.

સૂત્ર (૪-૫૧) પ્રયોજન : તારાઓની ઉત્કૃષ્ટ સ્થિતિ જણાવે છે.

તારકાણાં ચતુર્ભાગઃ ૪-૫૧

તારકાણાં ચતુર્ભાગઃ ૪-૫૧

તારકાણાં ચતુઃ ભાગઃ ૪-૫૧

શબ્દાર્થ : તારકાણામ્ = તારાઓની, ચતુર્ભાગઃ = ૧/૪

સૂત્રાર્થ : તારાઓની (ઉત્કૃષ્ટ સ્થિતિ) 'પા' (૦ = ૧/૪) પલ્યોપમ છે.

ભાવાર્થ : સૂત્ર ૪-૪૮ માં જ્યોતિષ્ક દેવોની ઉત્કૃષ્ટ સ્થિતિ જણાવી છે. તેમાં તારાઓના આયુષ્યનો અપવાદ આ સૂત્રમાં જણાવ્યો છે. 'ચતુર્ભાગ' શબ્દ 'પરા પલ્યોપમમ્ (સૂત્ર ૪-૪૭) સાથે સંકળાયેલ હોવાથી તેનો ચોથો ભાગ કરતા ૦ (૧/૪) પલ્યોપમ ઉત્કૃષ્ટ સ્થિતિ તારાઓની છે એવો અર્થ થયો.

સૂત્ર (૪-૫૨) પ્રયોજન : તારાઓની જઘન્ય સ્થિતિ જણાવે છે.

જઘન્યા ત્વષ્ટભાગઃ ૪-૫૨

જઘન્યા ત્વષ્ટભાગઃ ૪-૫૨

જઘન્યા તુ અષ્ટભાગઃ ૪-૫૨

શબ્દાર્થ : જઘન્યા = ઓછામાં ઓછી, તુ = પરંતુ, અષ્ટભાગઃ = આઠમો ભાગ (૧/૮ ભાગ)

સૂત્રાર્થ : (તારાઓની) જઘન્ય સ્થિતિ ૧/૮ (પલ્યોપમ) છે.

ભાવાર્થ : આ સૂત્રમાં જ્યોતિષ્ક દેવોમાં ફક્ત તારાઓની જઘન્ય સ્થિતિ જણાવે છે જે એક પલ્યોપમના આઠમા ભાગ જેટલી છે.

સૂત્ર (૪-૫૩) પ્રયોજન : બાકીના જ્યોતિષ્ક દેવોની જઘન્ય સ્થિતિ કહે છે.

ચતુર્ભાગઃ શેષાણામ્ ૪-૫૩

ચતુર્ભાગઃ શેષાણામ્ ૪-૫૩

ચતુઃ ભાગઃ શેષાણામ્ ૪-૫૩

શબ્દાર્થ : ચતુઃ ભાગઃ = ચોથો ભાગ (૧/૪), શેષાણામ્ = બાકીના

સૂત્રાર્થ : બાકીના (જ્યોતિષ્ક દેવોની જઘન્ય સ્થિતિ) ૦ (૧/૪) પલ્યોપમ છે.

ભાવાર્થ : બાકીનાનો અર્થ 'તારા' સિવાય જ્યોતિષ્ક નિકાયના દેવોમાં સૂર્ય-ચંદ્ર-ગ્રહ અને નક્ષત્ર આ ચારનો સમાવેશ થાય. આ રીતે બાકીના જ્યોતિષ્ક દેવોનું જઘન્ય આયુષ્ય પલ્યોપમનો ચોથો ભાગ અર્થાત્ ૦ (૧/૪) પલ્યોપમ છે.

ચોથા અધ્યાયના છેલ્લા છ સૂત્રોમાં (૪-૪૮, ૪-૪૯, ૪-૫૦, ૪-૫૧, ૪-૫૨ અને ૪-૫૩) જ્યોતિષ્ક દેવોનું જઘન્ય તથા ઉત્કૃષ્ટ આયુષ્ય જણાવેલું છે, જે નીચેના ટેબલ પરથી સારી રીતે સમજી શકાય છે.

2* 356+783 9, 0 6*

દેવનું નામ	ઉત્કૃષ્ટ આયુષ્ય	જઘન્ય આયુષ્ય
સૂર્યદેવ	૧ પલ્યોપમ ૧ હજાર વર્ષ	પલ્યોપમનો ચોથો ભાગ
ચંદ્રદેવ	૧ પલ્યોપમ ૧ લાખ વર્ષ	પલ્યોપમનો ચોથો ભાગ
ગ્રહો	૧ પલ્યોપમ	પલ્યોપમનો ચોથો ભાગ
નક્ષત્રો	૦ પલ્યોપમ	પલ્યોપમનો ચોથો ભાગ
તારાઓ	૦ પલ્યોપમ	પલ્યોપમનો આઠમો ભાગ

યોથા અધ્યાયનો સંક્ષિપ્ત સાર

પ્રથમ અધ્યાયમાં સમ્યગ્દર્શન અને સમ્યક્જ્ઞાનની ચર્ચા કર્યા પછી બીજા અધ્યાયથી સાત તત્ત્વોમાંથી પહેલા જીવતત્ત્વની વિચારણા કરી. ત્રીજા અધ્યાયમાં સૂત્રકાર મહર્ષિએ નરક, મનુષ્ય અને તિર્યંચ એમ ત્રણે ગતિના જીવો વિષે સચોટ વર્ણન કર્યું. યોથા અધ્યાયમાં કુલ ત્રેપન (૫૩) સૂત્રો આપીને સૂત્રકાર મહર્ષિએ દેવગતિ ઉપર સુંદર પ્રકાશ પાથર્યો છે.

દેવો ત્રણે લોકમાં વિદ્યમાન છે. ભવનપતિ નિકાયના દેવો અધોલોકમાં છે. વ્યંતર અને જ્યોતિષ્ક દેવો મધ્યલોકમાં અને વૈમાનિક દેવો ઉર્ધ્વલોકમાં છે. આમ દેવો ત્રણ લોકમાં હોવા છતાં વ્યવહારમાં ઉર્ધ્વલોક એટલે દેવલોક એવી માન્યતા પ્રવર્તે છે.

ભવનપતિથી ૧૨ મા દેવલોક સુધીના દેવોને કલ્પોપપન્ન કહ્યા. દરેક નિકાયના દેવોનો અધિપતિ ઈન્દ્ર કહેવાય છે. આ દેવલોકમાં સામાજિક અને રાજકીય વ્યવસ્થા છે. દેવીઓ પણ વૈમાનિક દેવલોકના પહેલા બે દેવલોક સુધી જ જન્મે છે. બે થી ઉપરના વૈમાનિક દેવલોકમાં દેવીઓ નથી. ૧૨ દેવલોકથી ઉપર નવ ગ્રૈવેયક અને પાંચ અનુત્તર દેવોને કલ્પાતીત કહ્યા. કલ્પાતીત દેવોમાં સ્વામી-સેવક ભાવ નથી. ત્યાં કોઈ ઈન્દ્ર નથી. બધા જ દેવો અહમિન્દ્ર છે. કલ્પાતીત દેવો પોતાનું સ્થાન છોડીને ક્યાંય જતા-આવતા નથી.

ઉપર કહ્યું તેમ જન્મની અપેક્ષાએ દેવીઓનું અસ્તિત્વ ભવનપતિથી ઈશાન દેવલોક સુધી જ હોય છે. અહીં સુધી દેવો મનુષ્યની જેમ કામવાસના ભોગવે છે. જ્યારે ઉપર ઉપરના દેવલોકમાં કામવાસના મંદ મંદ થઈ જાય છે. છતાં પણ તેઓ પ્રવીચારી દેવો કરતા અધિક સુખી અને અધિક સંતુષ્ટ રહે છે.

કાયાથી જે દેવો કામવાસના સંતોષે છે તેના કરતા ક્રમશઃ સ્પર્શ-રૂપ-શબ્દ અને મનથી કામવાસનાનો સંતોષ માનનારા દેવોને અનંતગણા સુખી કહ્યા છે. પરંતુ સૌથી સુખી તો નવ ગ્રૈવેયક અને અનુત્તરવાસી કલ્પાતીત દેવો છે જ્યાં કામવાસનાનો અભાવ છે.

આ ઉપરથી એક વાત નક્કી કે સંસારનું સર્વપ્રકારનું સુખ વાસનાના માત્ર પ્રતીકારરૂપ છે અને ક્ષણિક છે. સમય જતાં ફરીથી પ્રબળ વાસના જાગે છે. ફરીથી તેનો પ્રતિકાર કરવો પડે છે. પૌદ્ગલિક પદાર્થો કરતાં આત્મિક પરિણતિમાં સુખ, શાંતિ આપવાની શક્તિ વિશેષ છે. જો કે અપ્રવીચારી દેવોમાં જે અનંત સુખ કહ્યું છે તે સુખ પણ વીતરાગતાના સુખ પાસે કંઈ જ નથી.

સૂત્ર : ૪-૨૧ માં અદ્ભૂત વાત એ કરી કે આયુષ્ય (સ્થિતિ), પ્રભાવ, સુખ, કાંતિ (દ્યુતિ), લેશ્યા, ઈન્દ્રિય સામર્થ્ય અને અવધિજ્ઞાન ઉપર ઉપરના દેવલોકમાં અધિક અધિક છે.

સૂત્ર : ૪-૨૨ માં વિપરીત વાત કરી કે જેમ જેમ ઉપરના દેવલોકમાં જઈએ તેમ તેમ ગતિ-શરીર-પરિગ્રહ અને અભિમાન ક્રમશઃ ઓછા હોય છે. એક અપવાદ એ છે કે પાંચમા બ્રહ્મલોકના અંતે રહેનારા નવ (૯) લોકાંતિક દેવો અતિ લઘુકર્મી છે અને એકાવતારી કહેવાય છે.

સૂત્ર : ૪-૨૯ થી આયુષ્યનો અધિકાર શરૂ થાય છે. આ સૂત્રથી શરૂ કરીને અંત સુધીમાં નરકના જીવોનું જઘન્ય આયુષ્ય અને દેવલોકના દેવોનું જઘન્ય અને ઉત્કૃષ્ટ આયુષ્ય જણાવ્યું છે.

નારકોનું જઘન્ય આયુષ્ય દસ હજાર (૧૦,૦૦૦) વર્ષ છે. નરક અને દેવલોકના જીવોનું ઉત્કૃષ્ટ આયુષ્ય ૩૩ સાગરોપમ છે. સાતમી નરકના નારકને ૩૩ સાગરોપમ સુધી કંપારી છૂટે એવી ભયંકર વેદના સહન કરવી પડે છે. પૂર્વ ભવોમાં કેવા પાપો કર્યા હશે કે નરકમાં રહેલો જીવ દર ક્ષણે મૃત્યુ ઈચ્છે છે પણ પૂરું આયુષ્ય તેને ભોગવવું જ પડે છે. કેટલી આકરી સજા ?

ચારે ગતિમાં ભૌતિક જગતની દૃષ્ટિએ દેવલોકમાં સુખ છે. આયુષ્ય દીર્ઘકાળ છે. શરીર શુચિવાળુ છે છતાં કાળની ફાળ રોકી શકાતી નથી.

દેવલોકમાં ગયેલો જીવ પણ જો મિથ્યામતિ હોય તો અને મિથ્યામતિ જ રહે તો તેને એકેન્દ્રિય જીવ તરીકે ઉત્પન્ન થવાની સજા સહન કરવી પડે છે.

આ ઉપરથી સમજી શકાય કે દેવલોકના સુખનું પરિણામ જો આટલું નિકૃષ્ટ (હલકુ) આવતું હોય તો તેને સુખ કેમ કહી શકાય ?

હવે જો સમ્યગ્દૃષ્ટિ દેવો છે, તો ત્યાં કંઈક જાગૃતિ છે છતાં તેમનું સંયમી જીવન નથી. તેમાં પણ નીચેના દેવલોકમાં જીવો વધારે કષાય પરિણામવાળા થઈ જાય છે.

નીચેના દેવલોકમાં બાલતપવાળા, શુભ ભાવવાળા જીવો ઉત્પન્ન થાય છે. ઉપરના દેવલોકમાં સમ્યગ્દૃષ્ટિ કે નિર્ગ્રંથ મુનિઓના જીવો પ્રાયઃ ઉત્પન્ન થાય છે.

એકેન્દ્રિયથી ચાર ઈન્દ્રિય સુધીના જીવો, તથા દેવો કે નારકી કોઈપણ દેવલોકમાં ઉત્પન્ન થતાં નથી. દેવપણે ઉત્પન્ન થાય તેવા શુભભાવ તેમના ઉપજતા નથી. અર્થાત્ તિર્યંચ પંચેન્દ્રિય અને મનુષ્ય જ દેવલોકમાં જન્મે છે. છતાં સમ્યગ્દર્શનના અભાવે તે સુખ સુખરૂપ નથી.

નિર્ગ્રંથ મુનિની નિર્મળ ચારિત્ર અવસ્થા આમ તો મોક્ષનું કારણ છે, પરંતુ ભવિતવ્યતાના કારણે પ્રશસ્ત એવો રાગાદિ કષાય હોવાથી તેવા જીવો નવગ્રૈવેયક કે સર્વાર્થસિદ્ધના વિમાનમાં ઉત્પન્ન થાય છે. પરંતુ શ્રેણી પર ચઢેલા મુનિઓ જેવી ત્યાં અનંતગુણી નિર્જરા ન હોવાથી પુણ્યયોગ વિશેષપણે થાય છે. આવા જીવો પ્રાયઃ એકાવતારી હોય છે.

આપણે આમાંથી બોધ એ લેવાનો છે કે રાગ-દ્વેષ-મોહ અને અભિમાનની માત્રા ધીમે ધીમે ઓછી કરીને પૂરી શ્રદ્ધા સાથે પરમ તત્ત્વને સમર્પિત થઈએ. આપણે ધર્મ પુરુષાર્થ કેવળ મોક્ષ મેળવવા માટે જ કરીએ તો એક દિવસ દેહાતીત બનીને પરમ વિશુદ્ધિ પામી શકીશું.





Reveiw Questions

અધ્યાય-૪

True or False ?

- (૧) ભવનપતિ દેવો પહેલી નરકમાં રહે છે.
- (૨) વ્યંતરદેવો રત્નપ્રભા પૃથ્વીમાં રહે છે.
- (૩) વૈમાનિક દેવોના દશ ભેદ છે.
- (૪) નવગ્રૈવેયકના દેવો કલ્પોપપન્ન કહેવાય છે.
- (૫) ૧ થી ૧૨ દેવલોકના દેવો કલ્પાતીત કહેવાય છે.
- (૬) કિલ્બિષિક દેવો સૌથી હલકુ કામ કરનારા હોય છે.
- (૭) બધા જ દેવો મધ્યલોકથી ઉપર ઊર્ધ્વલોકમાં રહે છે.
- (૮) સામાનિક અને કિલ્બિષક દેવો વ્યંતર અને જ્યોતિષ નિકાયમાં હોતાં નથી.
- (૯) વ્યંતરનિકાયમાં કુલ સોળ (૧૬) ઈંદ્ર હોય છે.
- (૧૦) તીર્થકરના જન્માભિષેક પ્રસંગે કુલ બાવન (૫૨) ઈન્દ્રો આવે છે.
- (૧૧) પાંચ અનુત્તર દેવલોકના દેવો કલ્પોપપન્ન કહેવાય છે.
- (૧૨) જ્યોતિષ નિકાયમાં સૂર્ય-ચન્દ્ર મળીને બે ઈંદ્ર છે.
- (૧૩) વ્યંતર અને વાણવ્યંતર નિકાયના દેવો મધ્યલોકમાં છે.
- (૧૪) જ્યોતિષ નિકાયના દેવો ઊર્ધ્વલોકમાં છે.
- (૧૫) વાણવ્યંતર દેવો, આપણે જે પૃથ્વી પર છીએ ત્યાંથી નીચે ૧૦ યોજન છોડતાં, ૫છીના ૮૦ યોજન સુધીમાં રહે છે.
- (૧૬) કોઈપણ નિકાયના દેવમાં અધ્યવસાયરૂપ છ લેશ્યા હોય.
- (૧૭) ઈશાન દેવલોક સુધીના દેવો કાયાથી કામવાસના સંતોષે છે.
- (૧૮) દેવીઓનો જન્મ પ્રથમ ચાર દેવલોક સુધી જ હોય છે.

- (૧૯) બાર (૧૨) વૈમાનિક દેવલોકમાં સૌથી વધુ આત્મીય આનંદ પહેલા-બીજા દેવલોકમાં હોય છે.
- (૨૦) અપરિગ્રહીતા દેવીઓ ત્રણથી બાર દેવલોકના દેવોની કામવાસના સંતોષે છે.
- (૨૧) નવ ગ્રૈવેયક અને પાંચ અનુત્તર દેવલોકના દેવોમાં કામવાસનાના અભાવે, આનંદનો પણ અભાવ છે.
- (૨૨) સમભૂતલા પૃથ્વીથી ૭૯૦ યોજન ઊંચે તારા આવેલા છે અને ૯૦૦ યોજન ઊંચે શનિગ્રહ છે.
- (૨૩) જ્યોતિષ્ક દેવ સમભૂતલા પૃથ્વીથી ૭૯૦ યોજન પછી શરૂ થાય અને ૯૯૦ યોજન પર પૂરા થાય.
- (૨૪) જંબૂદ્વીપમાં એક સૂર્ય અને એક ચંદ્ર છે.
- (૨૫) અઢીદ્વીપમાં કુલ ૬૬ સૂર્ય અને ૬૬ ચંદ્ર છે.
- (૨૬) અઢીદ્વીપની બહાર સૂર્ય-ચંદ્ર હોતા નથી.
- (૨૭) જ્યોતિષ્ક વિમાનોની ગતિથી કાળની ગણતરી થાય છે.
- (૨૮) અઢીદ્વીપની બહાર કાળની ગણતરી નથી.
- (૨૯) કલ્પાતીત દેવોમાં સમાજ વ્યવસ્થા જેવું કંઈ નથી.
- (૩૦) સર્વાર્થસિદ્ધ વિમાનમાં ઉત્પન્ન થતા જીવો એકાવતારી છે.
- (૩૧) અનુત્તર દેવો કોઈ પ્રશ્નોના ઉત્તર આપતા નથી એટલે અનુત્તર કહેવાય છે.
- (૩૨) ઉપર ઉપરના વૈમાનિક દેવલોકના દેવોનું આયુષ્ય વધુ હોય અને શરીર કમશઃ નાનું હોય.
- (૩૩) છઠ્ઠાથી માંડીને અનુત્તર સુધીના સર્વ દેવલોકના દેવોને પદ્મલેશ્યા હોય છે.
- (૩૪) લોકાંતિક દેવો બ્રહ્મલોકના અંતભાગમાં રહે છે.
- (૩૫) બધા અનુત્તરવાસી દેવો એકાવતારી છે.
- (૩૬) સમભૂતલા પૃથ્વીથી ઉપર ૧૦૦૦ યોજના સુધી તિસ્થલોક છે.

- (૩૭) નવગ્રૈવેયકના દેવો મૈથુનસેવન કરતા નથી.
- (૩૮) યક્ષ જાતિના દેવો વ્યંતરનિકાયમાં આવે.
- (૩૯) સંપૂર્ણ જ્યોતિષયક ઊંચાઈમાં ૧૧૦ યોજન અને લંબાઈમાં અસંખ્ય દ્વીપ-સમુદ્ર પ્રમાણ છે.
- (૪૦) મનુષ્યલોકની બહાર જ્યોતિષ્ક વિમાનો સ્થિર છે.
- (૪૧) પાંચ અનુત્તર દેવલોકના દેવોનું શરીર એક હાથ ઊંચું હોય છે.
- (૪૨) લોમાહાર એટલે સ્પર્શનેન્દ્રિય દ્વારા ગ્રહણ કરાતાં પુદ્ગલોનો આહાર.
- (૪૩) કેટલાક દેવોમાં ક્વલાહાર પણ હોય છે.
- (૪૫) નવગ્રૈવેયકમાં ઉત્પન્ન થયેલો દેવ અભવ્ય હોઈ શકે.
- (૪૬) લોકાંતિક દેવોના પાંચ ભેદ છે.
- (૪૭) નારક, દેવ અને મનુષ્ય સિવાયના જીવો તિર્યચ કહેવાય છે.
- (૪૮) ભવનપતિ દેવો ૧૬ વર્ષના કુમાર જેવા યુવાન દેખાય.
- (૪૯) તીર્થંકર ભગવંતનો પ્રવજ્યાકાળ નજીક આવે ત્યારે નવ લોકાંતિક દેવો, પ્રભુ પાસે આવીને તીર્થ પ્રવર્તાવવા વિનંતી કરે છે.
- (૫૦) અપ્રમત્ત પંચ મહાવ્રતધારી સાધુ, ૧૧મા ગુણઠાણે કાળધર્મ પામે તો અનુત્તર વિમાનમાં ઉત્પન્ન થાય છે.

Exam

અધ્યાય-૪

True or False ?

- (૧) લોકાંતિક દેવોના નવ (૯) ભેદ છે.
- (૨) વૈમાનિક દેવલોકના દેવો ૧૬ વર્ષના કુમાર જેવા યુવાન દેખાય.
- (૩) અનુત્તર વિમાનના દેવો મિથ્યાત્વી હોઈ શકે.
- (૪) જંબુદ્વીપમાં બે સૂર્ય અને બે ચંદ્ર હોય છે.
- (૫) સૌથી વધુ ઈંદ્રો ઊર્ધ્વલોકમાં છે.
- (૬) ભવનપતિ નિકાયના દેવો કાયાથી મૈથુનસેવન કરે છે.

- (૭) નવગ્રૈવેયકના દેવો કલ્પોપપન્ન છે.
- (૮) સર્વાથિસિદ્ધના દેવો એકાવતારી છે.
- (૯) અનુત્તર દેવલોકમાં રહેતા દેવો “અહમ્ ઈન્દ્ર” કહેવાય છે.
- (૧૦) ભવનપતિ દેવો અધોલોકમાં રહે છે.
- (૧૧) તીર્થકરના જન્માભિષેક પ્રસંગે કુલ ૬૪ ઈંદ્રો આવે છે.
- (૧૨) સૂર્ય અને ચંદ્ર વૈમાનિક નિકાયના દેવો છે.
- (૧૩) દેવ અને નારકનું ઉત્કૃષ્ટ આયુષ્ય ૩૩ સાગરોપમ છે.
- (૧૪) ઉપપાત જન્મ મનુષ્યમાં હોઈ શકે.
- (૧૫) નવગ્રૈવેયકના દેવો મૈથુનસેવન કરતા નથી.
- (૧૬) ભગવાનના અધિષ્ઠાયક દેવ-દેવી ભવનપતિ નિકાયના જ હોય.
- (૧૭) એકેન્દ્રિય જીવ તિર્થય કહેવાય છે.
- (૧૮) વૈમાનિક દેવોમાં કામવાસનાનો અભાવ છે.
- (૧૯) દેવની પત્ની પરિગૃહીતા કહેવાય છે.
- (૨૦) મધ્યલોક લંબાઈમાં ઉપર નીચે થઈને ૧૮૦૦ યોજન છે.
- (૨૧) વ્યંતર દેવો મધ્યલોકમાં વસે છે.
- (૨૨) અઢીઢીપમાં ૧૩૨ સૂર્ય અને ૧૩૨ ચંદ્ર છે.
- (૨૩) કેટલાક દેવોમાં ક્વલાહાર પણ હોય છે.
- (૨૪) સમભૂતલા પૃથ્વીની ઊંચે ૭૯૦ યોજન પછી ૧૧૦ યોજન પ્રમાણ વિસ્તારમાં જ્યોતિષ્ક દેવો વસે છે.
- (૨૫) પહેલા-બીજા દેવલોકના દેવો સ્પર્શથી મૈથુનસેવન કરે છે.
- (૨૬) રત્નપ્રભા પૃથ્વીના ઉપરના ૧૦૦ યોજનમાંથી ઉપર-નીચે ૧૦-૧૦ યોજન છોડીને બાકીના ૮૦ યોજનમાં વ્યંતર દેવોનો જન્મ થાય છે.
- (૨૭) જ્યોતિષ્ક નિકાયના સૂર્ય, ચંદ્ર, ગ્રહ, નક્ષત્ર અને તારા એમ પાંચ ભેદ છે.
- (૨૮) જ્યોતિષ્ક વિમાનો જંબૂઢીપના મેરૂને પ્રદક્ષિણા આપતા પરિભ્રમણ કરે છે.

- (૨૯) પ્રથમ વૈમાનિક દેવલોકનું નામ ઈશાન છે.
- (૩૦) અઢી-ઢ્વીપની બહાર કાળની ગણત્રી નથી.
- (૩૧) બધા અનુત્તરવાસી દેવો એકાવતારી છે.
- (૩૨) નરકના જીવોનું જઘન્ય આયુષ્ય દસ હજાર વર્ષ છે.
- (૩૩) મેરુપર્વત ત્રણે લોકને સ્પર્શે છે.
- (૩૪) મહાવિદેહ ક્ષેત્ર કરતા ભરતક્ષેત્ર ૬૪ ગણુ મોટું છે.
- (૩૫) દેવોને લોમાહાર હોય છે.
- (૩૬) મહાવિદેહ ક્ષેત્રમાં કુલ ૩૨ વિજયો છે.
- (૩૭) ચૌદ પૂર્વધર મુનિ જ્યારે આહારક શરીરની રચના કરે છે ત્યારે અપ્રમત્ત હોય છે.
- (૩૮) ત્રાયચ્ચિંશ અને લોકપાલ દેવો વ્યંતર અને જ્યોતિષ્ક નિકાયમાં હોતા નથી.
- (૩૯) દેવો માત્ર અર્ધમાઘી ભાષા જ સમજી શકે છે.
- (૪૦) નારકનું જઘન્ય આયુષ્ય એક પલ્યોપમ છે.
- (૪૧) લોકાંતિક દેવો બ્રહ્મલોકમાં રહે છે.
- (૪૨) દેવની પત્ની તરીકે રહેલી દેવીને પરિગૃહીતા કહેવાય છે.
- (૪૩) રાક્ષસ, ભૂત, પિશાચ વ્યંતર નિકાયના દેવો છે.
- (૪૪) વિજયાદિ ચાર વિમાનમાં ઉત્પન્ન થનારા જીવો થોડા (સંખ્યાતા) ભવ કરીને મોક્ષમાં જાય છે.
- (૪૫) સિદ્ધશિલા ઊર્ધ્વલોકમાં અને સિદ્ધક્ષેત્ર અલોકમાં છે.
- (૪૬) દેવો પાંચ નિકાયના છે.
- (૪૭) ભવનપતિ અને વ્યંતર નિકાયમાં કૃષ્ણ, નીલ, કાપોત અને પીત્ત લેશ્યા હોય છે.
- (૪૮) નવથી બાર દેવલોકના દેવો કાયાથી મૈથુનસેવન કરે છે.
- (૪૯) નિગોદના જીવો તિર્યચ કહેવાય છે.
- (૫૦) દેવીઓનો જન્મ પ્રથમ બે દેવલોક સુધી જ હોય છે.

અધ્યાય-૧ થી ૪
શ્રી તત્ત્વાર્થાધિગમ સૂત્ર
TEST

નામ : તારીખ :

- કોઈપણ ૫૦ સવાલના જવાબ લખો.
- (૧) શ્રૂત જ્ઞાન હોય તો મતિજ્ઞાન હોય જ. (T / F)
- (૨) કેવળજ્ઞાનના પાંચ ભેદ છે. (T / F)
- (૩) અભવ્ય જીવ અનંત ભવો કર્યા પછી મોક્ષ પામે. (T / F)
- (૪) જીવ યથાપ્રવૃત્તકરણથી આગળ ન વધી શકે. (ભવ્ય/અભવ્ય)
- (૫) અવધિજ્ઞાન જીવનપર્યંત રહે. (પ્રતિપાતી/અપ્રતિપાતી)
- (૬) જ્ઞાનેન મોક્ષઃ એ વાક્ય છે. (નય/પ્રમાણ)
- (૭) ઉપશમ સમ્યક્ત્વનો ઉત્કૃષ્ટકાળ છે. (અંતર્મુહૂર્ત/દૃઢ રાગરોપમ)
- (૮) સાત તત્ત્વોમાં જે છોડવા યોગ્ય છે તેને કહેવાય. (હેય/ઉપાદેય)
- (૯) નયથી કહી શકાય કે સબ્જીમંડીમાં ભીંડા મળે છે. (સંગ્રહ/વ્યવહાર)
- (૧૦) જ્ઞાનાવરણીય કર્મનો ઉપશમ થઈ શકે. (T / F)
- (૧૧) મનઃપર્યવજ્ઞાન મનની સહાયથી પણ થઈ શકે છે. (T / F)
- (૧૨) અવધિજ્ઞાન કરતા મનઃપર્યવજ્ઞાન વિશુદ્ધ છે. (T / F)
- (૧૩) એકીસાથે એક જીવને પાંચ જ્ઞાન હોઈ શકે. (T / F)
- (૧૪) કેવળજ્ઞાની ૧૪ રાજલોકની બહાર (જોઈ શકે/ન જોઈ શકે)
- (૧૫) નય વસ્તુના વર્તમાન પર્યાયને જ માને છે. (ઋજુસૂત્ર/એવંભૂત)
- (૧૬) દેરાસરમાં ભગવાનની પ્રતિમા નિક્ષેપે છે. (દ્રવ્ય/સ્થાપના)
- (૧૭) વેદનીય કર્મ છે. (ઘાતી/અઘાતી)

- (૧૮) નોકષાય એટલે કષાય કરવો નહિ. (T / F)
- (૧૯) મિથ્યાત્વીને થતું અવધિજ્ઞાન એ વિભંગજ્ઞાન કહેવાય.
- (૨૦) સિદ્ધોમાં ભાવ હોતો નથી. (ઔદયિક/ક્ષાયિક)
- (૨૧) નારક અને દેવગતિના જીવો કહેવાય. (સમનસ્ક/અમનસ્ક)
- (૨૨) એકેન્દ્રિય જીવોને હોતું નથી. (દ્રવ્યમન/ભાવમન)
- (૨૩) પરભવમાં જતાં જીવને કાર્મણ કાયયોગ હોય છે. (T / F)
- (૨૪) ત્રસનાડીની બહાર જીવો હોય છે. (ત્રસ/સ્થાવર)
- (૨૫) નિગોદના જીવો તિર્યચ કહેવાય છે. (T / F)
- (૨૬) ઉપયોગ એ નું લક્ષણ છે. (જીવ/અજીવ)
- (૨૭) નારકીના જીવો નપુંસક છે. (T / F)
- (૨૮) વૈક્રિય અને આહારક શરીર હોય. (એક સાથે/એક સાથે ન)
- (૨૮) એક ઈન્દ્રિય ઓછી હોય તે જીવને અનિન્દ્રિય કહેવાય. (T / F)
- (૩૦) મેરૂ પર્વત (મધ્યલોક, અધોલોક, ઊર્ધ્વલોક, ત્રણે લોક) ને સ્પર્શે છે.
- (૩૧) ભરતક્ષેત્ર કરતા મહાવિદેહ ક્ષેત્ર ગણું મોટું છે.
- (૩૨) લવણસમુદ્રમાં કુલ અંતરદ્વીપો છે.
- (૩૩) ભવનપતિના દેવો કાયમ વર્ષ જેવા લાગે. (૧૬/૨૪/૩૨)
- (૩૪) દેવોને હોય છે. (ઓજાહાર, કવલાહાર, લોમાહાર)
- (૩૫) ભવ્ય કરતા અભવ્યને વધુ જ્ઞાન હોય. (T / F)
- (૩૬) અનુત્તર દેવલોકમાં રહેતા દેવો “અહમઈંદ્ર” કહેવાય છે. (T / F)
- (૩૭) વ્યંતર નિકાયના દેવો કલ્પોપપન્ન છે. (T / F)
- (૩૮) મહાવિદેહ ક્ષેત્રમાં કુલ (૮, ૩૨, ૬૪) વિજયો છે.

- (૩૯) ચૌદ પૂર્વધર મુનિ જ્યારે આહારક શરીરની રચના કરે છે ત્યારે (પ્રમત્ત/
અપ્રમત્ત
- (૪૦) સામાનિક અને કિલ્બિષિક દેવો વ્યંતર અને જ્યોતિષ્ક નિકાયમાં હોતા
નથી. (T / F)
- (૪૧) ભવનપતિ નિકાયના દેવો અધોલોકમાં છે. (T / F)
- (૪૨) અપરિગ્રહિતા દેવીઓ ૩ થી ૧૨ વૈમાનિક દેવલોકના દેવોની કામવાસના
સંતોષે છે. (T / F)
- (૪૩) ભવનપતિ નિકાયમાં આઠ ભેદો છે. (T / F)
- (૪૪) નવગ્રૈવેયકમાં ઉત્પન્ન થયેલા દેવો અભવ્ય હોઈ શકે. (T / F)
- (૪૫) નારક, દેવ, અને મનુષ્ય સિવાયના જીવો તિર્યચ કહેવાય છે. (T / F)
- (૪૬) સિદ્ધશિલા ઊર્ધ્વલોકમાં અને સિદ્ધક્ષેત્ર અલોકમાં છે. (T / F)
- (૪૭) અનુત્તર વિમાનના દેવો મિથ્યાત્વી હોઈ શકે. (T / F)
- (૪૮) સૌથી વધુ ઈન્દ્રો (ઊર્ધ્વલોક, મધ્યલોક, અધોલોક) માં છે.
- (૪૯) બધા અનુત્તરાવાસી દેવો એકાવતારી છે. (T / F)
- (૫૦) નવ ગ્રૈવેયકના દેવો મનથી મૈથુન સેવન કરે છે. (T / F)
- (૫૧) દેવો માત્ર અર્ધમાઝ્ઘી ભાષા જ સમજી શકે છે. (T / F)
- (૫૨) નારકનું જઘન્ય આયુષ્ય એક પલ્યોપમ છે. (T / F)
- (૫૩) જંબુદ્વીપમાં ૧ સૂર્ય અને ૧ ચંદ્ર હોય છે. (T / F)

અધ્યાય : ૫

પ્રથમ અધ્યાયમાં સમ્યગ્દર્શન, સમ્યગ્જ્ઞાન અને નયો ઉપર ચર્ચા કરી. બીજા અધ્યાયમાં જીવનું સ્વરૂપ સમજાવ્યું. ત્રીજા અધ્યાયમાં મનુષ્યલોક નારકી અને તિર્યચ જગતની ચર્ચા થઈ. ચોથા અધ્યાયમાં દેવલોકની વાતો કરી.

આમ પ્રથમ ચાર અધ્યાયમાં સૂત્રકાર ભગવંત પૂજ્ય ઉમાસ્વાતિજીએ જીવની ચારેય ગતિ (મનુષ્ય, નારકી, તિર્યચ અને દેવ) વિસ્તારપૂર્વક સમજાવી. હવે પાંચમા અધ્યાયમાં અજીવ તત્ત્વનું વિસ્તારથી વર્ણન કરે છે.

સૂત્ર (૫-૧) પ્રયોજન : અજીવ તત્ત્વના મુખ્ય ભેદો બતાવે છે.

અજીવકાયા ધર્માધર્માકાશપુદ્ગલાઃ ૫-૧

અજીવકાયા ધર્માધર્માકાશપુદ્ગલાઃ ૫-૧

અજીવકાયા ધર્મ-અધર્મ-આકાશ-પુદ્ગલાઃ ૫-૧

શબ્દાર્થ : ધર્મ = ધર્માસ્તિકાય,

અધર્મ = અધર્માસ્તિકાય, આકાશ = આકાશાસ્તિકાય

પુદ્ગલ = પુદ્ગલાસ્તિકાય.

સૂત્રાર્થ : ધર્મ, અધર્મ, આકાશ અને પુદ્ગલ એ ચાર (દ્રવ્યો) અજીવકાય છે.

ભાવાર્થ : ધર્માસ્તિકાય, અધર્માસ્તિકાય, આકાશાસ્તિકાય અને પુદ્ગલાસ્તિકાય એ ચાર અજીવ દ્રવ્યો છે. અ-જીવ એટલે જે જીવ નથી તે અજીવ છે. ઉપયોગ એ જીવનું લક્ષણ છે તેથી ઉપયોગ ન હોવો તે અજીવનું લક્ષણ છે. અજીવ એટલે ચૈતન્યશક્તિનો અભાવ.

શંકા : અસ્તિકાય એટલે શું ?

સમાધાન : અસ્તિ એટલે પ્રદેશ અને કાય એટલે સમૂહ. ધર્મ, અધર્મ, આકાશ અને પુદ્ગલ એ ચારે દ્રવ્યો પ્રદેશોના સમૂહરૂપ હોવાથી અસ્તિકાય કહેવાય છે.

શંકા : પ્રદેશ એટલે શું ?

સમાધાન : પ્રદેશને સમજવા માટે સ્કંધ, દેશ, પ્રદેશ એ ત્રણેયને ક્રમશઃ સમજવા પડશે.

સ્કંધ : એટલે વસ્તુનો આખો ભાગ અર્થાત્ સંપૂર્ણ વસ્તુ તે સ્કંધ.

દેશ : એટલે વસ્તુનો સવિભાજ્ય ભાગ. સવિભાજ્ય એટલે જેના અન્ય વિભાગ થઈ શકે તે. (ચાલુ ભાગથી નાના ભાગ પણ થાય.) તે દેશ કહેવાય છે.

પ્રદેશ : એટલે વસ્તુ સાથે જોડાયેલો વસ્તુનો નિર્વિભાજ્ય એક ભાગ. નિર્વિભાજ્ય ભાગ એટલે જેના કેવળીની દૃષ્ટિથી પણ બે વિભાગ ન થઈ શકે તેવો અંતિમ સૂક્ષ્મ અંશ. આ અંતિમ સૂક્ષ્મ અંશને પ્રદેશ પણ કહેવાય છે અને પરમાણુ પણ કહેવાય છે. એક પરમાણુ દ્વારા જેટલું સ્થાન રોકાય તે પ્રદેશ.

શંકા : પ્રદેશ અને પરમાણુમાં શું તફાવત છે ?

સમાધાન : પ્રદેશની વ્યાખ્યામાં બે શરતો મૂકી છે.

(૧) આ એક નિર્વિભાજ્ય ભાગ હોવો જોઈએ. અર્થાત્ કેવળી ભગવંત પણ એ સૂક્ષ્મ અંશના બે વિભાગ કલ્પી ન શકે તેવો નાનામાં નાનો ભાગ તે પ્રદેશ.

(૨) આ ભાગ સ્કંધ સાથે (વસ્તુ સાથે) જોડાયેલો હોવો જોઈએ.

આ સૂક્ષ્મ અંશ જો સ્કંધથી છૂટો પડેલો હોય તો પરમાણુ કહેવાય છે. આમ પ્રદેશ જ છૂટો પડીને પરમાણુનું નામ ધારણ કરે છે. આ પરમાણુ ચક્ષુથી અગોચર (જોઈ ન શકાય) તેવો હોય છે. હાલ જે નાનામાં નાનો હવામાં ઉડતો કણ દેખાય છે તે કણ અનંત પરમાણુઓનો પીંડ છે.

શંકા : દેશ અને પ્રદેશમાં શું ફેર છે ?

સમાધાન : દેશ અને પ્રદેશ બંને સ્કંધ સાથે જોડાયેલા હોય ત્યારે જ કહેવાય છે. જો છૂટા પડે તો દેશને સ્કંધ કહેવાય અને પ્રદેશને પરમાણુ કહેવાય. એક ઉદાહરણથી સમજાવે. એક ચૂરમાનો લાડવો છે. આ લાડવાને સ્કંધ કહેવાય. હવે એ લાડવાના બે

ટૂકડા થયા છે તેવી કલ્પના કરો. આમ એકમાંથી બે લાડવા થયા. હવે છૂટા પડેલા લાડવાને જેમાંથી છૂટો પડ્યો છે તે વસ્તુની અપેક્ષાએ વિચાર કરવામાં આવે તો દેશ કહેવાય. કારણ કે જે વસ્તુમાંથી તે છૂટો પડ્યો છે તે વસ્તુનો એક ભાગ છે. હવે છૂટા પડેલા લાડવાને મૂળ વસ્તુની અપેક્ષા વિના સ્વતંત્ર વસ્તુ માનવામાં આવે તો સ્કંધ કહેવાય.

ધર્માસ્તિકાય, અધર્માસ્તિકાય, આકાશાસ્તિકાય અને જીવાસ્તિકાયના સ્કંધ, દેશ અને પ્રદેશ એમ ત્રણ વિભાગ છે. આ ચાર દ્રવ્યોનો એક પણ પ્રદેશ કોઈ કાળે છૂટો પડ્યો નથી, છૂટો પડતો નથી અને છૂટો પડશે પણ નહિ. પુદ્ગલાસ્તિકાયમાં જ વિભાગ છૂટો પડે છે. એટલે પુદ્ગલના સ્કંધ, દેશ, પ્રદેશ અને પરમાણુ એમ ચાર વિભાગ હોય છે.

શંકા : અજીવતત્ત્વના કુલ કેટલા ભેદો છે ?

સમાધાન : અજીવતત્ત્વના કુલ ૧૩ ભેદો છે.

ધર્માસ્તિકાયના સ્કંધ, દેશ અને પ્રદેશ-૩ ભેદ

અધર્માસ્તિકાયના સ્કંધ, દેશ અને પ્રદેશ - ૩ ભેદ

આકાશાસ્તિકાયના સ્કંધ, દેશ અને પ્રદેશ - ૩ ભેદ

પુદ્ગલાસ્તિકાયના સ્કંધ, દેશ, પ્રદેશ અને પરમાણુ - ૪ ભેદ

આમ બધા મળીને કુલ તેર (૧૩) ભેદો અજીવતત્ત્વના થાય છે.

શંકા : નવતત્ત્વ ગ્રંથમાં અજીવકાયના ૧૪ ભેદો જણાવ્યા છે. જ્યારે અહીં ૧૩ ભેદો જણાવ્યા તેનું શું કારણ ?

સમાધાન : નવતત્ત્વ ગ્રંથમાં “કાળ” ની દ્રવ્યમાં ગણતરી કરવામાં આવી છે. આથી કાળ સહિત અજીવકાયના ૧૪ ભેદો થાય છે. પરંતુ ગ્રંથકારે અહીં “કાળ” ને દ્રવ્ય તરીકે ગણ્યો નથી. આ અધ્યાયના ૩૮મા સૂત્રમમાં ગ્રંથકારશ્રી આ વાત વિસ્તારથી સમજાવશે.

જો કાળની ગણતરી દ્રવ્ય તરીકે ગણીએ તો અજીવ દ્રવ્યો પાંચ થાય. ધર્માસ્તિકાય, અધર્માસ્તિકાય, આકાશાસ્તિકાય, પુદ્ગલાસ્તિકાય અને કાળ.

જીવ અને અજીવ બંનેનો સાથે વિચાર કરીએ તો જૈન દર્શનમાં ૫૩ દ્રવ્ય અથવા ૬૭ દ્રવ્યો ગણાવ્યા છે.

(૧) ધર્માસ્તિકાય (૨) અધર્માસ્તિકાય (૩) આકાશાસ્તિકાય

(૪) પુદ્ગલાસ્તિકાય (૫) કાળ અને (૬) જીવાસ્તિકાય.

સાર : જીવ અનાદિકાળથી પોતાના સ્વરૂપને જાણતો નથી. અજ્ઞાનતાના કારણે શરીરને પોતાનું ગણે છે. પરંતુ શરીર તો પુદ્ગલોનો પિંડ છે. પુદ્ગલ અજીવ તત્ત્વ છે. આમ જીવથી તદ્દન ભિન્ન એવા અજીવતત્ત્વને મારું માનીને જીવ એક ભ્રમમાં રાખ્યા કરે છે. પુદ્ગલાસ્તિકાયના સ્વરૂપને જાણ્યા પછી મારું-તારું વગેરે ખ્યાલો પણ પરિવર્તન પામી શકે છે. આ રીતે અજીવ તત્ત્વ તે અન્ય વસ્તુ છે એવી અન્યત્વ ભાવનાથી જીવ વૈરાગ્ય ભાવમાં આગળ વધી પરંપરાએ મોક્ષ પામે છે.

સૂત્ર (૫-૨) પ્રયોજન : સૂત્રકાર મૂળભૂત પાંચ દ્રવ્યો જણાવે છે.

દ્રવ્યાણિ જીવાશ્ચ ૫-૨

દ્રવ્યાણિ જીવાશ્ચ ૫-૨

દ્રવ્યાણિ જીવાઃ ચ ૫-૨

શબ્દાર્થ : દ્રવ્યાણિ = દ્રવ્યો, જીવાઃ = જીવ.

સૂત્રાર્થ : (આગળના સૂત્રમાં જણાવેલા ધર્માસ્તિકાય, અધર્માસ્તિકાય, આકાશાસ્તિકાય, પુદ્ગલાસ્તિકાય અને) જીવ (એમ કુલ પાંચ) દ્રવ્યો છે.

ભાવાર્થ : ધર્માસ્તિકાય, અધર્માસ્તિકાય, આકાશાસ્તિકાય તથા પુદ્ગલાસ્તિકાય. આ ચાર અજીવ દ્રવ્યો ચૈતન્ય રહિત છે અને પાંચમું જીવદ્રવ્ય ચૈતન્યવાળું છે. “જીવ” એટલે પ્રાણ ધારણ કરવો. જીવ શબ્દથી જીવ અર્થાત્ પ્રાણી મુખ્યત્વે લેવાય છે છતાં શુદ્ધ ચૈતન્યરૂપ સિદ્ધોના જીવોનો પણ દ્રવ્ય તરીકે જીવદ્રવ્યમાં સમાવેશ થઈ જ જાય છે. આ સંસારમાં કુલ પાંચ દ્રવ્યો છે. “દ્રવ્ય” એ સામાન્ય જાતિ છે. અને ધર્મ, અધર્મ, આકાશ આદિ તેની વિશેષ જાતિ છે. જેમ “ફૂલ” સામાન્ય જાતિ છે જ્યારે ગુલાબ, ચંપો, મોગરો વિશેષ જાતિ છે. દ્રવ્ય એટલે જેની સત્તા કાયમ હોય, ફક્ત પરિણમન થયા કરે. નવા નવા પર્યાયરૂપે રૂપાન્તર થાય.

સાર : પ્રત્યેક જીવ એક દ્રવ્ય છે. જીવને અજીવનો પર્યાય કે અજીવના ગુણો પ્રાપ્ત થતા નથી. શરીર એ પુદ્ગલનો પર્યાય છે જેને સ્પર્શ, રસ, ગંધ અને વર્ણ છે. તેથી તે જીવનો પર્યાય તો છે જ નહિ. જીવ અલગ દ્રવ્ય છે અને પુદ્ગલ અલગ દ્રવ્ય છે.

જેમ ઘીનો ઘડો એ શબ્દો બોલીએ ત્યારે ઘડો તો માટીનો જ હોય છે પણ ઘી જેમાં આધેયરૂપે રહેલું છે તે ઘડો એમ સમજવાનું છે તેમ અહીં શરીર એ જીવનો આધાર પામીને રહેલું છે, પણ જીવ પોતે શરીર નથી. જીવને જો આ સત્ય સમજાશે તો દેહ પરના મમત્વનો ત્યાગ કરી જીવમાંથી શિવ બનવા તરફ યાત્રા કરી શકશે.

સૂત્ર (૫-૩) પ્રયોજન : આ પાંચ દ્રવ્યો નિત્ય છે કે અનિત્ય, મૂર્ત છે કે અમૂર્ત, સ્થિર છે કે અસ્થિર તે જણાવે છે.

નિત્યાવસ્થિતાન્યરૂપાણિ ૫-૩

નિત્યાવસ્થિતાન્યરૂપાણિ ૫-૩

નિત્ય-અવસ્થિતાનિ-અરૂપાણિ ૫-૩

શબ્દાર્થ : નિત્ય = નિત્ય, અવસ્થિતાનિ = સ્થિર હોવું, અરૂપી = અમૂર્ત.

સૂત્રાર્થ : (ધર્માસ્તિકાય વગેરે પાંચ દ્રવ્યો) નિત્ય છે અને અવસ્થિત (સ્થિર) છે. તથા (પુદ્ગલ સિવાયના ચાર દ્રવ્યો) અરૂપી છે.

ભાવાર્થ : આ સૂત્રમાં આવતા ત્રણ શબ્દોનો અર્થ સમજી લઈએ.

નિત્ય : જે દ્રવ્યોની આદિ નથી અને અંત પણ નથી. ઉપરાંત જેના અસ્તિત્વનો વિનાશ થતો નથી જે સદા કાળ જગતમાં છે જ. તે નિત્ય કહેવાય છે.

અવસ્થિત : આ પાંચેય દ્રવ્યો અવસ્થિત છે. એટલે કે બીજા દ્રવ્યોની સાથે એક મેક થઈને રહે છે. છતાં પણ તે બીજા દ્રવ્યરૂપે બની જતા નથી. પોતાના સ્વરૂપમાં સ્થિર છે તે અવસ્થિત. જીવમાં જડના ગુણનું કે જડમાં જીવના ગુણનું સંક્રમણ (પરિવર્તન) થતું નથી. પોતાના પર્યાયમાં રૂપાંતર થાય પણ અન્ય દ્રવ્યરૂપે બની જતાં નથી. દાખલા તરીકે દેવલોકમાંથી જીવ મૃત્યુપામીને મનુષ્યના પર્યાયમાં જીવ તરીકે જન્મી શકે છે, પણ ક્યારેય

જડ સ્વરૂપ ન બને. એવી રીતે ધર્માસ્તિકાય અને અધર્માસ્તિકાય એક એક આકાશ પ્રદેશમાં સાથે જ રહે છે, તો પણ ક્યારેય ધર્માસ્તિકાય તે અધર્માસ્તિકાય અને અધર્માસ્તિકાય તે ધર્માસ્તિકાય બનતો નથી, પણ પોતાના સ્વરૂપમાં જ સ્થિર રહે છે તેને અવસ્થિતદ્રવ્ય કહેવાય છે. દ્રવ્યોની સંખ્યા કાયમ તેટલી જ (પાંચ) રહે છે. ક્યારેય ઓછી ન થાય કે વધે નહિ. આત્મદ્રવ્ય પણ નવું ઉત્પન્ન થતું નથી. માત્ર પર્યાય બદલાય છે. વિજ્ઞાન એને એનર્જી કહે છે, જેનો કદી નાશ થતો નથી, ફક્ત રૂપાંતર થયા કરે છે.

અરૂપી : રૂપનો અભાવ તે અરૂપી. પુદ્ગલ સિવાયના ચાર દ્રવ્યો અરૂપી છે. આ ચાર દ્રવ્યો રૂપ, રસ, ગંધ, સ્પર્શ વગેરે ગુણોથી રહિત છે. માત્ર કેવળજ્ઞાની (સિદ્ધ ગતિ પામેલા અને પૃથ્વી પર વિચરતા એમ બંને પ્રકારના કેવળી ભગવંતો) જ એ ચાર દ્રવ્યોનું પ્રત્યક્ષ જ્ઞાન કરી શકે છે. આ ચાર દ્રવ્યો ઈન્દ્રિયગોચર થતાં નથી.

શંકા : નિત્યત્વ અને અવસ્થિતના અર્થમાં શું તફાવત છે ?

સમાધાન : પોતાના સ્વરૂપનો ત્યાગ ન કરવો તે નિત્યત્વ. જીવતત્ત્વ પોતાના દ્રવ્યાત્મક સામાન્ય સ્વરૂપને અને ચેતનાત્મક વિશેષ રૂપને ક્યારે પણ છોડતું નથી. એ તેનું નિત્યત્વ છે.

અવસ્થિત એટલે પોતાના સ્વરૂપમાં કાયમ રહેવા છતાં પણ બીજા તત્ત્વના સ્વરૂપને પ્રાપ્ત ન કરવું તે. જેમ જીવતત્ત્વ પોતાના સ્વરૂપને છોડ્યા વિના પણ તે અજીવ તત્ત્વના સ્વરૂપને પ્રાપ્ત કરતું નથી, તે તેનું અવસ્થિતત્ત્વ છે.

નિત્યત્વના કથનથી જગતની શાશ્વતતા સૂચિત થાય છે અને અવસ્થિતના કથનથી પરસ્પર મિશ્રણનો અભાવ સૂચિત થાય છે.

શંકા : એક મનુષ્ય બીજા મનુષ્યને જોઈ શકે છે. તો શું મનુષ્ય એ જીવ નથી?

સમાધાન : મનુષ્ય જીવ છે જ તેમાં કોઈ શંકા નથી. પરંતુ અહીં સમજવાનું એ છે કે જીવ પોતે દ્રવ્ય છે અને મનુષ્યપણું તેનો પર્યાય એટલે કે અવસ્થા છે. સામે દેખાય છે તે જીવ નથી પણ શરીર છે જે પુદ્ગલોનું બનેલું છે.

સૂત્ર (૪-૧) પ્રયોજન : રૂપી દ્રવ્ય જણાવે છે.

રૂપિણઃ પુદ્ગલાઃ ૫-૪

રૂપિણઃ પુદ્ગલાઃ ૫-૪

રૂપિણઃ પુદ્ગલાઃ ૫-૪

સૂત્રાર્થ : પુદ્ગલો રૂપી છે.

ભાવાર્થ : પાંચ દ્રવ્યોમાં ફક્ત પુદ્ગલ નામનું એક જ દ્રવ્ય રૂપી છે. જ્યાં રૂપ હોય છે ત્યાં રસ, ગંધ, વર્ણ, સ્પર્શ વગેરે ગુણો હોય જ છે.

નિશ્ચય નયથી કહેવાય છે કે વર્ણ, ગંધ, રસ, સ્પર્શ સહિત જે દ્રવ્ય તે રૂપી અને વર્ણાદિ રહિત જે દ્રવ્ય તે અરૂપી. વ્યવહારનયથી કહેવાય છે કે ચક્ષુથી દેખાય તે રૂપી અને ચક્ષુથી ન દેખાય તે અરૂપી.

સૂત્ર ૫-૩ અને ૫-૪ નો સાર :

સૂત્ર ૫-૩ માં પાંચ દ્રવ્યોની ત્રણ મુખ્ય વિશેષતા, નિત્યતા - સ્થિરતા - અરૂપીતા કરી. દ્રવ્યો નિત્ય છે એટલે આ જગત કોઈનું બનાવેલું નથી અને જીવો કોઈના ઉત્પન્ન કરેલા નથી. દ્રવ્ય અપેક્ષાએ બધું નિત્ય છે. સ્થિર છે, જે પરિવર્તન થાય છે તે પર્યાયોનું થાય છે એ શ્રદ્ધા મજબૂત થશે.

સૂત્ર ૫-૪ માં પુદ્ગલ રૂપી છે તેમ કહ્યું તે ઉપરથી કહી શકાય કે આ જગતમાં જે કંઈ દેખાય છે તે તમામ પુદ્ગલાસ્તિકાય દ્રવ્યના વિકારો છે. જીવને જો મોક્ષ પ્રાપ્તિની આકાંક્ષા હોય તો તેને મૂર્ત નહિ પણ અમૂર્ત તત્ત્વની સાધના કરવી પડશે. અર્થાત્ જે નજરે દેખાય છે તે તમામ વસ્તુ કે પદાર્થમાંથી ઈન્દ્રિયોને ખેંચીને પાછી વાળીશું તો જ ન દેખાતા એવા પરમપદની (શુદ્ધ જીવ દ્રવ્યની) પ્રાપ્તિ કરી શકાશે.

સૂત્ર (૫-૫) પ્રયોજન : આકાશ સુધીના દ્રવ્યોનું એક-એકપણું જણાવે છે.

આઽઽકાશાદેકદ્રવ્યાણિ ૫-૫

આઽઽકાશાદેકદ્રવ્યાણિ ૫-૫

આ આકાશાત્ એક દ્રવ્યાણિ ૫-૫

શબ્દાર્થ : આ = સુધીના, આકાશાત્ = આકાશ સુધીના (ધર્મ-અધર્મ-આકાશ), દ્રવ્યાણિ = દ્રવ્યો.

સૂત્રાર્થ : (ધર્માસ્તિકાય, અધર્માસ્તિકાય અને) આકાશાસ્તિકાય સુધીના આ ત્રણ દ્રવ્યો એક એક છે.

ભાવાર્થ : ઉપરના ત્રણ દ્રવ્યોમાંથી કોઈપણ દ્રવ્ય એકથી અધિક નથી. જુદા જુદા જીવોની અપેક્ષાએ જીવો અનંત છે તે જ પ્રમાણે પુદ્ગલ દ્રવ્ય પણ અનંત છે.

સૂત્ર (૫-૬) પ્રયોજન : આકાશ સુધીના દ્રવ્યોની નિષ્ક્રિયતા જણાવે છે.

નિષ્ક્રિયાણિ ચ ૫-૬

નિષ્ક્રિયાણિ ચ ૫-૬

નિષ્ક્રિયાણિ ચ ૫-૬

શબ્દાર્થ : નિષ્ક્રિયાણિ = ક્રિયારહિત

સૂત્રાર્થ : [આકાશાસ્તિકાય સુધીના ત્રણેય દ્રવ્યો] નિષ્ક્રિય એટલે કે ક્રિયારહિત છે.

ભાવાર્થ : આ સૂત્રમાં કહે છે કે ધર્મ, અધર્મ અને આકાશ આ ત્રણે દ્રવ્યો ગતિરૂપ ક્રિયા (ગમનાગમન) કરતા નથી. જેમ પુદ્ગલ અને જીવ એક સ્થાનેથી બીજા સ્થાને ગમનાગમન કરે છે તેવી ક્રિયા આ ત્રણ દ્રવ્યોમાં નથી. પરંતુ પોતપોતાના ગુણોમાં અને પર્યાયોમાં વર્તવાનું કામ તો સર્વે દ્રવ્યો કરે જ છે.

મોક્ષમાં ગયેલા જીવો પણ જ્ઞાન ઉપયોગમાં વર્તવારૂપ કાર્ય કરે જ છે, પણ

ગમનાગમનનું કાર્ય કરતા નથી. તેવી રીતે ધર્મ, અધર્મ અને આકાશ દ્રવ્ય પોતપોતાની ગતિ સહાયકતા, સ્થિતિ સહાયકતા અને અવગાહ (જગ્યા) સહાયકતાની ક્રિયા કરે છે પણ પોતે સ્વયં ગમનાગમન કરતા નથી માટે નિષ્ક્રિય છે.

સાર : ઉપરના ત્રણ દ્રવ્યો નિષ્ક્રિય છે તે બતાવે છે કે જીવ અને પુદ્ગલ દ્રવ્યો સક્રિય છે. જીવ સિદ્ધ બને ત્યારે એક સમયમાં સાત રાજલોક પાર કરીને સિદ્ધશીલા પર બિરાજમાન થાય છે. આ સમજ્યા પછી પ્રત્યેક જીવે કરવા લાયક પુરુષાર્થ આ એક જ છે. જો જીવની ગતિ થવાની જ છે તો શા માટે મોક્ષ તરફ ગતિ ન કરવી. આખરે તો ધર્માદિ ત્રણ દ્રવ્યોની જેમ ગતિ રહિતતાને પ્રાપ્ત કરવી એ જ જીવનું લક્ષ હોવું જોઈએ.

સૂત્ર (૫-૭) પ્રયોજન : ધર્મ-અધર્મ દ્રવ્યોમાં પ્રદેશોનું પરિમાણ જણાવે છે.

અસંખ્યેયાઃ પ્રદેશા ધર્માધર્મયોઃ ૫-૭

અસંખ્યેયાઃ પ્રદેશા ધર્માધર્મયોઃ ૫-૭

અસંખ્યેયાઃ પ્રદેશાઃ ધર્મ-અધર્મયોઃ ૫-૭

શબ્દાર્થ : અસંખ્યેયાઃ = અસંખ્યાતા, પ્રદેશાઃ = પ્રદેશો (નિર્વિભાજ્ય સૂક્ષ્મ અંશ), ધર્મ = ધર્મદ્રવ્ય, અધર્મ = અધર્મદ્રવ્ય.

સૂત્રાર્થ : ધર્માસ્તિકાય અને અધર્માસ્તિકાયના અસંખ્યાત પ્રદેશો છે.

ભાવાર્થ : ધર્માસ્તિકાય અને અધર્માસ્તિકાય આ બે દ્રવ્યો સમસ્ત લોકવ્યાપી છે. દ્રવ્યનો નાનામાં નાનો ભાગ કે જેના કેવળી ભગવાનના જ્ઞાનથી પણ બે ભાગ ન થાય તે પ્રદેશ કહેવાય છે. પરંતુ ધર્મ, અધર્મ, આકાશ અને જીવ આ ચાર દ્રવ્યોમાંથી કોઈપણ દ્રવ્યનો એકપણ પ્રદેશ કદાપિ છૂટો પડ્યો નથી, છૂટો પડતો નથી અને છૂટો પડશે પણ નહિ. માત્ર પુદ્ગલાસ્તિકાયમાંથી જ પ્રદેશો છૂટા પડે છે. તેથી તેમાં જ પરમાણુ નામનો ચોથો ભેદ સંભવે છે.

એક પરમાણુને રહેવાનો સૌથી સૂક્ષ્મ જેટલો અવકાશ તેટલો એક પ્રદેશ હોય છે. આવા અસંખ્યાત પ્રદેશ ધર્મ દ્રવ્ય અને અધર્મ દ્રવ્યના કદ્દા છે.

સૂત્ર (૫-૮) પ્રયોજન : પ્રત્યેક જીવના પ્રદેશોનું પરિમાણ જણાવે છે.

जीवस्य च ५-८

જીવસ્ય ચ ૫-૮

જીવસ્ય ચ ૫-૮

શબ્દાર્થ : જીવસ્ય = પ્રત્યેક જીવના.

સૂત્રાર્થ : (પ્રત્યેક) જીવના પણ (અસંખ્યાતા પ્રદેશો છે.)

ભાવાર્થ : જીવો અનંત છે પણ પ્રત્યેક જીવના પ્રદેશો અસંખ્યાત છે.

પ્રત્યેક જીવના અસંખ્યાત પ્રદેશો સમાન છે એટલે કે એક જીવના જેટલા અસંખ્યાત પ્રદેશો છે તેટલા જ બીજા જીવના અસંખ્યાત પ્રદેશો છે અને તેટલા જ પ્રત્યેક જીવના અસંખ્યાત પ્રદેશો છે. કોઈપણ જીવના અસંખ્યાત પ્રદેશો એક બીજાથી ઓછા પણ નથી અને વધારે પણ નથી.

ધર્માસ્તિકાય, અધર્માસ્તિકાય, અને લોકાકાશના જેટલા અસંખ્યાત પ્રદેશો છે તેટલા જ પરિમાણમાં જીવના અસંખ્યાત પ્રદેશો છે.

દાખલા તરીકે કીડીનો જીવ મૃત્યુ પામીને હાથીમાં જાય તો કીડીના જીવના જેટલા અસંખ્યાત પ્રદેશો હતા તેટલા જ અસંખ્યાતા પ્રદેશો હાથીના જીવના પણ હોય છે.

શંકા : શું પ્રદેશ અને આત્મપ્રદેશ પર્યાયવાચી છે ?

સમાધાન : પ્રદેશ અને આત્મપ્રદેશ પર્યાયવાચી ખરા પણ અજીવ દ્રવ્ય માટે “પ્રદેશ” શબ્દ વપરાય અને “જીવ” દ્રવ્ય માટે “આત્મ પ્રદેશ” શબ્દ વપરાય.

શંકા : જીવના અસંખ્યાત પ્રદેશો સમગ્ર લોકાકાશમાં વ્યાપ્ત થાય ?

સમાધાન : હા, કેવલીસમુદ્ઘાત વખતે જીવ પોતાના અસંખ્યાત આત્મપ્રદેશોને ઊર્ધ્વ-અધો-અને તીર્ણ એમ બધી બાજુ ફેલાવે છે. એ રીતે સમગ્ર લોકાકાશમાં આત્મપ્રદેશો ફેલાય છે. કેવલિ સમુદ્ઘાતમાં ચોથા સમયે આત્મા લોકવ્યાપી થાય છે.

સાર : આ સૂત્ર દ્વારા પ્રત્યેક જીવમાં રહેલી સમાનતાની પ્રતીતિ થાય છે. જીવમાં

ગોત્ર કે નામ કર્મને લીધે તેના પર્યાયોમાં ભિન્નતા હોઈ શકે છે. તેને લીધે જીવમાં ઊંચા-નીચા કે નાના મોટાનો વ્યવહાર પણ સમાજમાં થાય છે. પરંતુ મૂળભૂત જીવ દ્રવ્ય પ્રત્યેકનું સરખું જ છે. પ્રત્યેક જીવના અસંખ્યાત પ્રદેશોમાં કોઈ નાનું કે કોઈ મોટું અથવા કોઈના પ્રદેશ વધુ કે કોઈના પ્રદેશ ઓછા એવો કોઈ ભેદ નથી.

સૂત્ર (૫-૯) પ્રયોજન : આકાશ પ્રદેશોનું પરિમાણ જણાવે છે.

આકાશસ્યાનન્તા: ૫-૯

આકાશસ્યાનન્તા: ૫-૯

આકાશસ્ય અનન્તા: ૫-૯

શબ્દાર્થ : આકાશસ્ય = આકાશદ્રવ્યના, અનન્તા: = અનન્ત પ્રદેશો.

સૂત્રાર્થ : આકાશના (પ્રદેશો) અનન્તા છે.

ભાવાર્થ : ખરેખર આકાશ દ્રવ્ય અખંડ એક જ છે તેના કોઈ વાસ્તવિક ભેદ છે જ નહિ. અહીં કલ્પનાથી તેના ભેદ સમજવાના છે. તે બે ભેદ છે લોકાકાશ અને અલોકાકાશ.

લોકાકાશ : ધર્માસ્તિકાય વગેરે ચાર દ્રવ્યોના સંયોગવાળા આકાશને લોકાકાશ કહેવાય છે. લોકાકાશના પ્રદેશો અસંખ્યાતા છે.

અલોકાકાશ : જેમાં લોકાકાશ પણ વચ્ચે આવી જાય છે એવા વચ્ચોવચ્ચ લોકાકાશ હોવાથી તે ન ગણીએ તો એકલા અલોકાકાશનો આકાર મોટા પોલા ગોળા જેવો છે. અલોકાકાશમાં ધર્મ-અધર્મ, જીવ અને પુદ્ગલમાનું કોઈપણ દ્રવ્ય કે કાળનું અસ્તિત્વ હોતું જ નથી. તેમજ કોઈપણ જીવ કે પુદ્ગલ લોકાકાશની બહાર અલોકાકાશમાં જઈ શકતા નથી. ધર્માસ્તિકાય આદિની સહાય ન હોવાથી અલોકાકાશમાં કોઈ જતું નથી. લોકાકાશ સિવાયના અલોકાકાશના પ્રદેશો અનન્તા છે કેમ કે અનન્ત સંખ્યામાંથી લોકાકાશના અસંખ્યાતા પ્રદેશ બાદ કરીએ તો પણ અનન્તની સંખ્યા જ રહે છે. આ રીતે આકાશાસ્તિકાયદ્રવ્ય એક-અખંડ અરૂપીદ્રવ્ય છે જે લોકાલોક વ્યાપી હોવાથી અનન્તપ્રદેશ વાળું છે.

શંકા : તમે કહ્યું કે અલોકાકાશમાં લોકાકાશ આવી જાય છે તે કેવી રીતે ? લોકાકાશ સમાપ્ત થાય પછી જ અલોકાકાશ આવે ને ?

સમાધાન : તમારી સમજફેર થઈ લાગે છે. લોકાકાશ સમગ્ર ૧૪ રાજલોકમાં જ વ્યાપ્ત છે, એમ સમજો કે ૧૪ રાજલોકનું એક પુતળુ આકાશમાં કોઈ આધાર વિના લટકેલું છે. આ ૧૪ રાજલોકના પુતળાની ઉપર-નીચે-આજુ-બાજુ બધે જ અલોકાકાશ છે. એટલે કહ્યું કે અલોકાકાશની બરાબર વચ્ચે લોકાકાશ આવી જાય છે. આકાશરૂપે આ એક અખંડ દ્રવ્ય છે.

સાર : સર્વજ્ઞ કેવળી ભગવંતને ક્ષાયિકજ્ઞાન છે જે અનન્તાનન્ત છે. આ જ્ઞાનના બળે તેઓ અનન્ત પદાર્થને કે પદાર્થની અનન્તતાને જાણવા સમર્થ છે. જેમ સમુદ્ર કિનારે બેઠેલો માણસ સમુદ્રથી એક એક ચમચી પાણી બહાર કાઢતો જાય ત્યારે કોઈને એમ લાગે કે પેલો માણસ ક્યાંક આખો સમુદ્ર ખાલી કરી નાખશે તો આ વાત જેટલી હાસ્યાસ્પદ લાગે તેટલું જ અનન્ત સંખ્યામાં અનન્તની કલ્પના કરવી તે હાસ્યાસ્પદ અને સર્વજ્ઞના વચન પર અશ્રદ્ધા કરવા જેવી વાત છે.

આ રીતે આકાશદ્રવ્યને પણ અનંત માનવું તે જ સમ્યક્ શ્રદ્ધા કે સમ્યક્ જ્ઞાન છે. વળી આપણે ઉપર જોઈને જે આકાશ માનીએ છીએ તે ખરેખર આકાશ નથી. આકાશ તો સર્વ વ્યાપી છે. આપણે તો ફક્ત લોકાકાશને જાણીએ છીએ કે જે અસંખ્યાત પ્રદેશી છે. અલોકાકાશ કે જે અનંતપ્રદેશી છે ત્યાં તો જીવ કે પુદ્ગલ ક્યારેય જવાના જ નથી. ફક્ત તેમાં સમ્યગ્ શ્રદ્ધા કરવી તે જ મહત્ત્વનું છે.

સૂત્ર (૫-૧૦) પ્રયોજન : પુદ્ગલ દ્રવ્યના પ્રદેશોનું પરિમાણ કહે છે.

સંખ્યેયાસંખ્યેયાશ્ચ પુદ્ગલાનામ્ ૫-૧૦

સંખ્યેયાસંખ્યેયાશ્ચ પુદ્ગલાનામ્ ૫-૧૦

સંખ્યેય-અસંખ્યેયાઃ ચ પુદ્ગલાનામ્ ૫-૧૦

શબ્દાર્થ : સંખ્યેય = સંખ્યાત, અસંખ્યેયાઃ = અસંખ્યાત, ચ = અનંતા,

પુદ્ગલાનામ્ = પુદ્ગલોના.

સૂત્રાર્થ : પુદ્ગલ દ્રવ્યના સંખ્યાત, અસંખ્યાત અને અનંત પ્રદેશો છે.

ભાવાર્થ : જીવની જેમ પુદ્ગલ દ્રવ્ય પણ અનંત છે. પુદ્ગલાસ્તિકાય એક એવું દ્રવ્ય છે કે જેમાં પ્રદેશો જોડાય પણ છે અને વિખેરાય પણ છે. કોઈ પુદ્ગલ દ્રવ્યના સંખ્યાત પ્રદેશો હોય છે. કોઈ પુદ્ગલ દ્રવ્યના અસંખ્યાત પ્રદેશો હોય છે અને કોઈ પુદ્ગલ દ્રવ્યના અનંત પ્રદેશો પણ હોય છે. તથા કોઈ પુદ્ગલ દ્રવ્યમાં બે પ્રદેશો, કોઈમાં ત્રણ પ્રદેશો, કોઈમાં સો પ્રદેશો કે કોઈમાં કરોડ પ્રદેશો કે તેથી પણ વધુ હોય છે.

આ પ્રમાણે અસંખ્યાત પ્રદેશવાળા અને અનંત પ્રદેશવાળા પુદ્ગલોમાં પણ અનેક તરતમતા હોય છે. મૂલ સૂત્રમાં સંખ્યાત-અસંખ્યાત લખ્યું છે અને ચ શબ્દથી અનંતા ઉપરના સૂત્રમાંથી લેવાનું છે, ઉપરથી લાવીએ તેને અનુવૃત્તિ કહેવાય.

ધર્માસ્તિકાય, અધર્માસ્તિકાય અને આકાશના પ્રદેશો સંકોચ-વિકાસની ક્રિયાથી રહિત છે, જ્યારે જીવના અને પુદ્ગલના પ્રદેશો સંકોચ-વિકાસ પામે છે.

શંકા : જીવના આત્મપ્રદેશોનો સંકોચ-વિસ્તાર કેવી રીતે થાય ?

સમાધાન : નાના કે મોટા કોઈપણ જીવના આત્મપ્રદેશો એકસરખા અસંખ્યાતની સંખ્યામાં જ હોય છે. જીવ જ્યારે હાથીના શરીરમાંથી નીકળી કીડીના શરીરમાં આવે ત્યારે આત્મપ્રદેશોનો સંકોચ થવાથી સર્વ પ્રદેશો કીડીના શરીરમાં સમાઈ જાય છે. એવું નથી બનતું કે કીડીમાં થોડાક પ્રદેશો રહે અને બાકીના બહાર લટકે. બધા જ પ્રદેશો કીડીના શરીરમાં સમાઈ જાય છે. કીડીના અને હાથીના પ્રદેશોની સંખ્યા સરખી જ રહી છે. આથી ઉલ્ટુ જ્યારે જીવ કીડીના શરીરમાંથી હાથીના શરીરમાં આવે ત્યારે આત્મપ્રદેશોનો વિકાસ થાય છે. એ જ પ્રમાણે બાળક જન્મે ત્યારથી માંડીને જેમ જેમ મોટું થતું જાય, ૫ કે ૬ ફૂટનો માણસ બને. તેમ આત્મપ્રદેશોનો વિકાસ થતો જાય છે.

શંકા :- પુદ્ગલોના પ્રદેશોનો સંકોચ-વિકાસ કેવી રીતે થાય ?

સમાધાન :- પુદ્ગલોનો પણ સંકોચ અને વિસ્તાર થાય છે તે આપણે પ્રત્યક્ષ જોઈ શકીએ છીએ. જેમ એક દીવો હોય તેના પ્રકાશના પ્રદેશો સમગ્ર રૂમમાં પથરાયેલા હોય અને તે જ દીવાને નાની પેટીમાં મૂકવામાં આવે તો તે પ્રકાશના પ્રદેશો નાની પેટીમાં જ રહેશે.

શંકા : લોકાકાશના પ્રદેશો તો અસંખ્યાતા છે અને પુદ્ગલાસ્તિકાય તો અનંતાનંત પ્રદેશવાળો છે તેથી અનંતાનંત પ્રદેશવાળો પુદ્ગલ સ્કંધ, લોકાકાશમાં કઈ રીતે સમાય?

સમાધાન : પુદ્ગલોમાં પ્રદેશોની સૂક્ષ્મ પરિણમન શક્તિ હોય છે. આકાશમાં અવગાહનની (જગા આપવાની) શક્તિ પણ રહેલી છે. તેથી અનંત કે અનંતાનંત પ્રદેશોવાળા પુદ્ગલ સ્કન્ધોનો આધાર પણ આકાશ થઈ શકે છે.

જેમકે એક નાનકડી પુષ્પકલીમાં સૂક્ષ્મ રૂપે કેટલા મોટા પ્રમાણમાં ગન્ધવાળા અવયવો - પ્રદેશો રહેલા હોય છે, જેવું ફૂલ ખીલે છે કે તરત જ તે સૂક્ષ્મ રૂપમાં રહેલા ગંધવાળા અવયવો સમસ્ત દિશાઓમાં ફેલાઈ જાય છે.

એવી જ રીતે એક લાકડીના દંડનાં સૂક્ષ્મરૂપથી અલ્પક્ષેત્રમાં રહેલા પુદ્ગલ સ્કન્ધોપણ જ્યારે તે જ દંડ આગમાં સળગવા લાગે છે ત્યારે ધુમાડા રૂપે આકાશના ઘણા ભાગમાં ફેલાઈ જાય છે.

ધર્માસ્તિકાય, અધર્માસ્તિકાય, લોકાકાશ અને એક જીવના પ્રદેશો મૂળ દ્રવ્યમાંથી કોઈ કાળે છૂટા પડતા નથી. કારણકે તેઓ અરૂપી છે. અરૂપી દ્રવ્યોમાં સંશ્લેષનો (ભેગા થવાનો) કે વિશ્લેષનો (છૂટા પડવાનો) અભાવ હોય છે. પુદ્ગલ દ્રવ્યના પ્રદેશો મૂળ દ્રવ્યમાંથી છૂટા પણ પડે છે અને ભેગા પણ થાય છે. તેમ જ એક સ્કંધના પ્રદેશો એ સ્કંધમાંથી છૂટા પડીને અન્ય સ્કંધમાં પણ જોડાય છે. આથી પુદ્ગલ દ્રવ્યના સ્કંધોના પ્રદેશોની સંખ્યા અનિયત જ રહે છે. એક જ સ્કંધમાં કોઈ વાર સંખ્યાત, તો કોઈવાર અસંખ્યાત, તો કોઈવાર અનંત પ્રદેશો પણ હોય છે.

સાર : મૂર્ત અથવા રૂપી પદાર્થોમાં જ સંયોજન કે વિભાજન થાય છે કદી કોઈ એક જીવ દ્રવ્યના ટુકડા કે તેમાં નવા પ્રદેશોનું ઉમેરાવું શક્ય બનતું નથી. અમૂર્ત દ્રવ્યોમાં સંશ્લેષ કે વિશ્લેષ થતાં જ નથી. જો આપણે ભવચક્રના રૂપી પર્યાયોમાં વિખેરાયા કરવું ન હોય તો મૂર્ત એવા પુદ્ગલ નહીં પણ અમૂર્ત એવા ધર્માદિ દ્રવ્યો જ આદર્શરૂપ ગણીને જીવન વિકાસ સાધવો જોઈએ. કેમકે દ્રવ્યરૂપે જીવ દ્રવ્ય ભલે અખંડ હોય પણ પર્યાય રૂપે તો તે વિવિધ પર્યાયોને પ્રાપ્ત કરે જ છે. જ્યારે જીવ, રૂપી તત્ત્વોનો સંયોગ છોડશે ત્યારે જ તે પોતાના વાસ્તવિક અરૂપીપણાને અર્થાત્ સિદ્ધાવસ્થાને પામી શકશે.

સૂત્ર (૫-૧૧) પ્રયોજન : પરમાણુમાં પ્રદેશોનો અભાવ જણાવે છે.

નાણો: ૫-૧૧

નાણો: ૫-૧૧

ન અણો: ૫-૧૧

શબ્દાર્થ : ન = નથી, અણો: = અણુને (પરમાણુને)

સૂત્રાર્થ : પરમાણુને પ્રદેશો હોતા નથી.

ભાવાર્થ : પરમાણુ એટલે પરમ અણુ. પરમાણુ એટલે પુદ્ગલનો એવો સુક્ષ્મ અવિભાજ્ય અંશ કે જેનું હવે પછી વિભાજન થઈ શકે નહીં અને જે પુદ્ગલના સ્કંધથી છૂટો પડેલો હોય, અથવા સ્વતંત્રપણે પ્રથમથી જ હોય.

પરમાણુ સ્વયં પ્રદેશરૂપ જ છે. તેના પ્રદેશો સંભવતા જ નથી. જો તેને પણ પ્રદેશો હોય છે તેમ માનીએ તો પરમાણુને પ્રદેશો હોવાથી સ્કંધ જ માનવો પડે. માટે પરમાણુને પ્રદેશો હોતા નથી. પરંતુ પરમાણુ અને પ્રદેશ સમાન જ હોય છે. ફરક માત્ર એટલો જ છે કે પ્રદેશ સ્કંધની સાથે જોડાયેલો હોય છે. અને પરમાણુ સ્કંધથી છૂટો પડેલો હોય છે.

શંકા : આજનું વિજ્ઞાન જેને પરમાણુ માને છે તે શું છે ?

સમાધાન : આજનું વિજ્ઞાન જેને અણુ કે પરમાણુ તરીકે ઓળખાવે છે તે વાસ્તવમાં કોઈ અણુ છે જ નહીં. પરંતુ અસંખ્ય પ્રદેશોવાળો કે અનંત પ્રદેશોવાળો એક સ્કંધ જ છે.

શંકા :- આ પરમાણુ છે તે કેવી રીતે નક્કી થાય ?

સમાધાન :- આ પરમાણુ આંખો વડે કદી દેખી શકાતો નથી, યંત્રોની મદદથી પણ કદાપી નક્કી ન થઈ શકે. ફક્ત વિશિષ્ટ જ્ઞાનના બળે જ તેને જાણી શકાય છે. કેવલી ભગવંત પોતાની જ્ઞાન શક્તિના બળે પણ તેના બે ભાગ કરી શકતા નથી.

સાર :- રૂપી કે મૂર્ત ગણાતા પુદ્ગલ માટેપણ જો જ્ઞાનચક્ષુની જરૂર પડતી હોય તો અમૂર્ત કે અરૂપી દ્રવ્યો તો જ્ઞાન ચક્ષુ વિના કઈ રીતે ઓળખી શકાય ? જ્ઞાન ચક્ષુને ઉઘાડવાનો પુરુષાર્થ કરવા માટે સમ્યક્ જ્ઞાન સિવાય બીજો કોઈ વિકલ્પ નથી અને આ સમ્યગ્જ્ઞાન નિયમા મોક્ષે લઈ જવાનું છે.

સૂત્ર (૫-૧૨) પ્રયોજન : ધર્મ-અધર્મ, જીવ અને પુદ્ગલના આધાર ક્ષેત્રને જણાવે છે.

લોકાકાશે અવગાહઃ ૫-૧૨

લોકાકાશે અવગાહઃ ૫-૧૨

લોકાકાશે અવગાહઃ ૫-૧૨

શબ્દાર્થ : લોકાકાશે = લોકાકાશમાં, અવગાહઃ = સ્થિતિ.

સૂત્રાર્થ :- (ધર્માસ્તિકાય આદિ ચાર દ્રવ્યો) લોકાકાશમાં રહેલા છે.

ભાવાર્થ :- લોકાકાશ એટલે લોક જેટલો જ આકાશ છે તે. સમગ્ર આકાશ એક અખંડ દ્રવ્ય જ છે પરંતુ અવગાહન ક્ષેત્રની અપેક્ષાએ તેના બે ભાગ કર્યા છે (૧) લોકાકાશ અને (૨) અલોકાકાશ.

જેટલા આકાશમાં ધર્મ આદિ દ્રવ્યો રહેલા છે તેટલા આકાશને લોકાકાશ કહેવાય છે, બાકીના આકાશને અલોકાકાશ કહેવાય છે. અલોકાકાશ પણ જગ્યા આપવાના સ્વભાવવાળું છે છતાં ત્યાં ધર્માસ્તિકાય અને અધર્માસ્તિકાય એ બંને દ્રવ્યોની હાજરી ન હોવાથી જીવો કે પુદ્ગલો ત્યાં ગતિ કે સ્થિતિ કરી શકતા નથી. અર્થાત્ ત્યાં રહી શકતા નથી અને ગમન પણ કરી શકતા નથી.

ધર્માસ્તિકાય અને અધર્માસ્તિકાય સંપૂર્ણલોકમાં રહેલા છે. પુદ્ગલ અને જીવ બંને દ્રવ્યો સક્રિય અને ગતિશીલ છે તેથી તેની સ્થિતિ લોકાકાશમાં એક ક્ષેત્રથી બીજા ક્ષેત્રમાં પણ થાય છે અને લોકાકાશમાં ક્યારેક એક સ્થાને અને ક્યારેક બીજા સ્થાને પણ હોઈ શકે છે.

શંકા : જો ધર્માદિ ચાર દ્રવ્યો લોકાકાશમાં રહેતા હોય તો લોકાકાશ અથવા સમગ્ર આકાશ કોના આધારે રહે છે ?

સમાધાન : આકાશ દ્રવ્યનો કોઈ આધાર નથી કેમ કે તે સ્વપ્રતિષ્ઠિત છે. આકાશથી મોટા પરિમાણવાળું અથવા એની બરાબર પરિમાણવાળું બીજું કોઈ દ્રવ્ય નથી.

સાર : આપણે મનમાં વિચાર કરીએ કે હે જીવ ! આ લોકની એવી કોઈ ભૂમિ કે ક્ષેત્ર નથી જ્યાં તે વસવાટ ન કર્યો હોય. છતાં પણ હજી એ જ ભૂમિનું મમત્વ રાખે

છે. તું જે ભૂમિમાં માલિકીની ભાવના રાખે છે તે ભૂમિ આજે તારી છે, કાલે નહીં હોય અને ગઈકાલે જે તારી હતી તેને તું આજે જાણતો પણ નથી. જન્મ જન્માન્તરથી આ સમગ્ર લોકમાં તું ભટકેલો છે તો પણ હજી પુદ્ગલનો આટલો રાગ કેમ રાખે છે ? હવે એટલું જ વિચાર કે લોકમાં તારે કોઈ ક્ષેત્રની સ્પર્શના બાકી નથી અને અલોકમાં તારું ગમન શક્ય નથી. માટે આ ગતિ ક્રિયાનો નિરોધ કરી શાશ્વત એવી સિધ્ધશીલા પર સ્થિર થઈ જા.

સૂત્ર (૫-૧૩) પ્રયોજન : ધર્મ અને અધર્મ લોકના કેટલા ભાગમાં વ્યાપ્ત છે તે જણાવે છે.

ધર્માધર્મયોઃ કૃત્સ્ને	૫-૧૩
ધર્માધર્મયોઃ કૃત્સ્ને	૫-૧૩
ધર્મ - અધર્મયોઃ કૃત્સ્ને	૫-૧૩

શબ્દાર્થ : ધર્મ-અધર્મયોઃ = ધર્માસ્તિકાય-અધર્માસ્તિકાય, કૃત્સ્ને = સંપૂર્ણ.

સૂત્રાર્થ : ધર્માસ્તિકાય અને અધર્માસ્તિકાય સંપૂર્ણ (લોકાકાશમાં રહેલા છે અર્થાત્ ચૌદ રાજલોકમાં વ્યાપ્ત છે)

ભાવાર્થ : ધર્મ-અધર્મ-જીવ અને પુદ્ગલ આ ચારદ્રવ્યો લોકમાં જ માત્ર છે. અલોકમાં નથી એમ ઉપરના ૧૨ મા સૂત્રમાં સમજાવ્યું. પરંતુ લોકમાં પણ સમસ્ત લોકમાં છે કે લોકના એક ભાગમાં ? તે વાત અહીં સ્પષ્ટ કરી છે.

- ધર્માસ્તિકાય અને અધર્માસ્તિકાય આ બે દ્રવ્યો સંપૂર્ણ લોકમાં વ્યાપ્ત છે.
- સમગ્ર લોકાકાશનો એક પણ પ્રદેશ એવો નથી કે જ્યાં ધર્મ કે અધર્મ દ્રવ્ય રહેલું ન હોય.
- આ રીતે ધર્માસ્તિકાય, અધર્માસ્તિકાય અને લોકાકાશ એ ત્રણેના પ્રદેશો સંપૂર્ણપણે સરખા છે અને સરખા જ રહે છે.
- લોકમાં આ બંને દ્રવ્યો દૂધમાં પાણીની જેમ સંપૂર્ણ વ્યાપ્ત હોવાથી જેટલા પ્રદેશો ધર્માસ્તિકાયના છે તેટલા જ પ્રદેશો અધર્માસ્તિકાયના છે અને તેટલા જ પ્રદેશો લોકાકાશના છે.

- જેવી રીતે આત્મા શરીરમાં વ્યાપ્ત છે એ જ રીતે ધર્મદ્રવ્ય અને અધર્મદ્રવ્ય સંપૂર્ણ લોકાકાશમાં અનાદિકાળથી વ્યાપ્ત થઈને રહેલા છે. લોકનો એવો કોઈ પ્રદેશ નથી જ્યાં બન્ને દ્રવ્યો ન હોય.

સાર : ધર્માસ્તિકાય - અધર્માસ્તિકાય જેવા અમૂર્ત દ્રવ્યો દૂધમાં પાણીની જેમ એકમેકમાં ભળીને રહે છે. તો જીવ દ્રવ્ય પણ અમૂર્ત દ્રવ્ય છે અને સિદ્ધશીલા પર અનંતા સિદ્ધો રહેવા છતાં બધા સાથે રહી શકે છે. દીવાની એક જ્યોત હોય કે સો હોય છતાં બધી જ્યોતિનો પ્રકાશ એકમેકમાં સમાવેશ પામે છે. તેમ અનંતા સિદ્ધો સિદ્ધશીલા પર રહ્યા છે. આપણે પણ ભવચક્રમાં વારંવાર પર્યાયો બદલવાનું બંધ કરી ક્યારે સિદ્ધશીલા પર અનંતકાળ માટે સ્થિર થઈશું ?

સૂત્ર (૫-૧૪) પ્રયોજન : પુદ્ગલદ્રવ્ય લોકના કેટલા ભાગમાં વ્યાપ્ત છે તે સ્થિતિ ક્ષેત્રની મર્યાદા જણાવે છે.

एकप्रदेशादिषु भाज्यः पुद्गलानाम् ૫-૧૪

એકપ્રદેશાદિષુ ભાજ્યઃ પુદ્ગલાનામ્ ૫-૧૪

એક - પ્રદેશ - આદિષુ ભાજ્યઃ પુદ્ગલાનામ્ ૫-૧૪

શબ્દાર્થ : એક-બે-આદિષુ = એક, બે, ત્રણ...અસંખ્ય પ્રદેશોમાં, ભાજ્ય = વિકલ્પે, પુદ્ગલાનામ્ = પુદ્ગલ દ્રવ્યોની.

સૂત્રાર્થ : લોકાકાશના એક પ્રદેશથી આરંભી અસંખ્ય પ્રદેશોવાળા આકાશક્ષેત્રમાં પુદ્ગલ દ્રવ્ય રહે છે.

ભાવાર્થ : કોઈ પુદ્ગલ દ્રવ્ય એક પ્રદેશમાં, કોઈ પુદ્ગલ દ્રવ્ય બે પ્રદેશોમાં, કોઈ પુદ્ગલ દ્રવ્ય ત્રણ પ્રદેશોમાં, કોઈ પુદ્ગલ દ્રવ્ય અસંખ્ય પ્રદેશોમાં રહે છે. પુદ્ગલાસ્તિકાય દ્રવ્યમાં એક પરમાણુ હોય તો એક પ્રદેશમાં જ રહે, બે પરમાણુઓનો સ્કંધ (દ્વચણુક) હોય તો લોકાકાશના એક પ્રદેશમાં કે બે પ્રદેશોમાં રહે છે. ત્રણ પરમાણુઓનો સ્કંધ (ત્ર્યણુક) એક આકાશપ્રદેશમાં, બે આકાશપ્રદેશોમાં કે ત્રણ આકાશ પ્રદેશમાં રહી શકે. તે જ રીતે સંખ્યાત પ્રદેશોવાળા સ્કંધો એક આકાશ પ્રદેશથી વધારેમાં વધારે સંખ્યાત આકાશ પ્રદેશોમાં રહી શકે છે.

અનંત પ્રદેશોવાળા સ્કંધો એક આકાશ પ્રદેશમાં પણ રહે, બે આકાશ પ્રદેશમાં પણ રહે અને અસંખ્યાત આકાશ પ્રદેશોમાં પણ રહે પરંતુ અનંત આકાશ પ્રદેશોમાં રહેતા નથી. કારણ કે લોકાકાશના કુલ પ્રદેશો જ અસંખ્યાતા છે, પણ અનંતા નથી. ટૂંકમાં પુદ્ગલ દ્રવ્યનું અવગાહ ક્ષેત્ર ઓછામાં ઓછું એક પ્રદેશ અને વધારેમાં વધારે લોકાકાશ જેટલા અસંખ્યાતા પ્રદેશો છે. જે રીતે એક સ્થાનમાં હજારો દીવાઓનો પ્રકાશ સમાઈ શકે છે. તે રીતે અનંતા પરમાણુ પણ એક જ ક્ષેત્રમાં સમાઈ શકે છે.

શંકા : અનંત પ્રદેશોવાળા પુદ્ગલના સ્કંધો એક આકાશ પ્રદેશમાં શી રીતે રહી શકે ?

સમાધાન : પુદ્ગલોનો અત્યંત સૂક્ષ્મ થવાનો સ્વભાવ છે. આકાશનો પુદ્ગલોને તેવી રીતે અવગાહ (જગ્યા) આપવાનો સ્વભાવ છે. અનંતપ્રદેશોવાળા અનંત સ્કંધો પણ એક પ્રદેશમાં રહી શકે છે. જેમ કે એક રૂમમાં હજારો દીવાનું તેજ ફેલાયેલું હોય તો તે રૂમના એક એક પ્રદેશમાં તેજના (પ્રકાશના) હજારો પુદ્ગલો રહેલા છે. દૂધથી ભરેલા કપમાં જગ્યા ન હોવા છતાં સાકર નાંખવામાં આવે તો સમાઈ જાય છે.

સાર : આપણે આપણી જાતને પ્રશ્ન કરવા જેવો છે કે આપણું શરીર કેટલા પરમાણુના સ્કંધવાળું છે ? ૫ થી ૬ ફૂટના શરીર માટે આપણે કેટલી જગ્યા રોકીએ છીએ? ત્રણ રૂમ, પાંચ રૂમ, દશ રૂમ... ક્યારેય સંતોષ થાય ખરો ? આપણે પણ આપણા શરીર પ્રમાણ અવગાહ કરવો હોય તો કેટલું ક્ષેત્ર રોકવું જોઈએ ? ભૌતિક નહીં પણ આત્મિક દૃષ્ટિએ વિચાર કરીએ તો આપણી કાયાનો $\frac{2}{3}$ ભાગ પણ આપણે રોકીએ તે પૂરતું છે કઈ રીતે ? સિદ્ધપદને આશ્રયીને સિદ્ધો પોતાની સિદ્ધાવસ્થા પૂર્વેની માનવ કાયાની $\frac{2}{3}$ ભાગ જ જગ્યા સિદ્ધાવસ્થામાં રોકે છે.

બસ આ જ ધ્યેયથી મોક્ષની સાધના કરવામાં આવે તો કદી પણ આ શરીરને તેના પુદ્ગલ પ્રદેશ કરતાં વધુ ક્ષેત્ર રોકવું પડશે નહીં.

સૂત્ર (૫-૧૫) પ્રયોજન : જીવદ્રવ્ય લોકના કેટલા ભાગમાં વ્યાપ્ત છે તે સ્થિતિ ક્ષેત્રની મર્યાદા જણાવે છે.

અસંખ્યેયભાગાદિષુ જીવાનામ્	૫-૧૫
અસંખ્યેયભાગાદિષુ જીવાનામ્	૫-૧૫
અસંખ્યેય ભાગ આદિષુ જીવાનામ્	૫-૧૫

શબ્દાર્થ : અસંખ્યેય = અસંખ્યાત, ભાગ આદિષુ = ભાગમાં,
જીવાનામ્ = જીવોની.

સૂત્રાર્થ : જીવની અવગાહના લોકના અસંખ્યાતમાભાગ આદિમાં (લોકના અસંખ્યાતમા ભાગમાં, લોકના સંખ્યાતમાં ભાગમાં અને સમસ્ત લોકાકાશમાં) હોય છે.

ભાવાર્થ : જીવ દ્રવ્યના અવગાહ ક્ષેત્રનું પ્રમાણ ઓછામાં ઓછા અંગુલનો અસંખ્યાતમો ભાગ અને વધારેમાં વધારે સંપૂર્ણ લોકાકાશ છે. કોઈ જીવ અંગુલના એક અસંખ્યાતમા ભાગમાં રહે છે, કોઈ જીવ અંગુલના બે અસંખ્યાતમા ભાગમાં રહે છે, કોઈ જીવ ત્રણ અસંખ્યાતમા ભાગમાં રહે છે, અને કોઈ જીવ ક્યારેક સંપૂર્ણ લોકમાં પણ રહે છે.

જ્યારે કેવલીભગવંત કેવલીસમુદ્ઘાત કરે છે ત્યારે તેમના આત્મપ્રદેશો સંપૂર્ણ લોકવ્યાપી બને છે. સમુદ્ઘાત વખતે જ જીવ સંપૂર્ણ લોકમાં વ્યાપીને રહે છે. બાકીના સમયમાં તો પોતાના શરીર પ્રમાણ અવગાહનાવાળા આકાશપ્રદેશોમાં રહે છે.

જેમ સમકાળે દરેક જીવના અવગાહ ક્ષેત્રનું પ્રમાણ ભિન્ન ભિન્ન હોય છે તેમ ભિન્ન-ભિન્ન કાળની અપેક્ષાએ એક જ જીવના અવગાહ ક્ષેત્રનું પ્રમાણ પણ ભિન્ન ભિન્ન હોય છે. જેમ તાજુ જન્મેલું બાળક જેટલા આકાશ પ્રદેશના ક્ષેત્રમાં રહે છે તેના કરતા તે જ બાળક મોટુ થઈ યુવાન બને ત્યારે ચાર-પાંચ ગણા ક્ષેત્રની અવગાહના કરે છે.

શંકા : જીવ કેવલી સમુદ્ઘાત ક્યારે કરે ?

સમાધાન : મોક્ષગમન પૂર્વે આયુષ્યકર્મની સ્થિતિ કરતાં નામ, ગોત્ર અને વેદનીય એ ત્રણે કર્મોની સ્થિતિ અધિક ભોગવવાની હોય તો, તે ત્રણે કર્મોની સ્થિતિઓને આયુષ્ય કર્મની જેટલી સ્થિતિવાળી બનાવવા માટે તે જીવ કેવલી સમુદ્ઘાત કરે છે.

સૂત્ર (૫-૧૬) પ્રયોજન : જીવનો અવગાહ લોકના ભિન્ન-ભિન્ન ભાગોમાં કઈ રીતે હોય છે ?

પ્રદેશ સંહાર વિસર્ગાભ્યાં પ્રદીપવત્ ૫ - ૧૬

પ્રદેશ સંહાર વિસર્ગાભ્યાં પ્રદીપવત્ ૫ - ૧૬

પ્રદેશ સંહાર વિસર્ગાભ્યાં પ્રદીપવત્ ૫ - ૧૬

શબ્દાર્થ : પ્રદેશ = જેનો વિભાગ ન થઈ શકે તેવો સૂક્ષ્મ અંશ, સંહાર = સંકોચ, વિસર્ગ = વિસ્તાર, પ્રદીપવત્ = દીવાની જેમ.

સૂત્રાર્થ : આત્માના પ્રદેશોનો સંહાર (સંકોચ) અને વિસર્ગ (વિસ્તાર) દીપકના પ્રકાશની જેમ થાય છે.

ભાવાર્થ : આત્માના પ્રદેશો સંકોચ અને વિસ્તાર પામવાના સ્વભાવવાળા છે, તેથી જેમ દીપકનો પ્રકાશ નાના રૂમમાં હોય તો નાના રૂમમાં ફેલાય છે અને તે જ દીપકને મોટા રૂમમાં મૂકો તો મોટા રૂમમાં ફેલાય છે. નિગોદનો આત્મા નિગોદના ભવમાં અંગુલના અસંખ્યાતમા ભાગમાં રહે છે, તે જ જીવ હાથી રૂપે જન્મ પામે તો હાથીની કાયા જેટલો વિસ્તાર પામે છે. બાળક જન્મે ત્યારે શરીર નાનું હોવાથી આત્માની અવગાહના પણ તેટલી જ હોય છે. પરંતુ જ્યારે તે યુવાન બને છે ત્યારે આત્મા પણ કાયાના પ્રમાણમાં તેટલા જ વિસ્તારવાળો બને છે.

શંકા : પુદ્ગલ અને જીવ એ બંનેનો સંકોચ અને વિકાસ પામવાનો સ્વભાવ હોવા છતાં પુદ્ગલ દ્રવ્ય એક પ્રદેશમાં રહી શકે છે અને જીવ દ્રવ્ય એક પ્રદેશમાં રહી શકતું નથી. જીવ દ્રવ્યનું ઓછામાં ઓછું અવગાહનાક્ષેત્ર અંગુલનો અસંખ્યાતમો ભાગ છે. તેનું કારણ શું ?

સમાધાન : જીવોના પ્રદેશોનો સંકોચ કે વિકાસ કાર્મણ શરીર અનુસારે થાય છે તેથી કાર્મણ શરીરના સંકોચ જેટલો જ જીવના પ્રદેશોનો સંકોચ-વિકાસ થવાનો છે. અનંતાનંત પુદ્ગલના સમૂહરૂપ એવું આ કાર્મણ શરીર ઓછામાં ઓછા અંગુલના અસંખ્યાત ભાગ ક્ષેત્રને અવગાહે છે. તેનાથી ઓછું અવગાહન ક્ષેત્ર કદી થતું નથી, કેમકે તેથી વધુ તેનો સંકોચ થઈ શકતો જ નથી. પરિણામે જીવદ્રવ્ય, પુદ્ગલ દ્રવ્યની માફક એક, બે કે સંખ્યાતા આકાશ પ્રદેશવાળા ક્ષેત્રમાં રહી શકતું નથી.

શંકા : સિદ્ધના જીવોને તો કાર્મણ શરીર રહેતું નથી તો પણ તેની અવગાહના પૂર્વના શરીર પ્રમાણ ન થતાં, પૂર્વના શરીરથી $\frac{૨}{૩}$ ભાગ કેમ રહે છે ?

સમાધાન : જીવને પ્રાપ્ત થયેલ મનુષ્ય શરીરનો ત્રીજો ભાગ પોલાણવાળો માનવામાં આવેલ છે. જીવ મોક્ષે જતાં પહેલા યોગનિરોધ કરે છે ત્યારે આ પોલાણ પુરાઈ જાય છે. તેને લીધે કુલ અવગાહનાનો $\frac{૧}{૩}$ ભાગ સંકોચાઈ જાય છે. તેથી જ્યારે તે સિદ્ધ થાય છે ત્યારે મૂળ શરીરની $\frac{૨}{૩}$ ભાગની જ અવગાહના રહે છે.

એકવાર જીવ સિદ્ધ અવસ્થાને પ્રાપ્ત કરે ત્યારપછી તેના પ્રદેશોનો સંકોચ કે વિકાસ કદી પણ થતો નથી. તેનું કારણ એ છે કે, સંકોચ કે વિકાસનું કાર્ય કાર્મણ શરીરને લીધે થાય છે.

પ્રશ્ન : જીવ અને પુદ્ગલની ગતિ અને સ્થિતિના બાહ્ય કારણ તરીકે આકાશને માનવાથી પણ ગતિ અને સ્થિતિ થઈ શકે છે. જેમ પાણી એ માછલીનો આધાર હોવા ઉપરાંત ગતિ-સ્થિતિમાં પણ કારણ બને છે. તેમ આકાશને જ જીવ-પુદ્ગલના આધાર અને ગતિ સ્થિતિના કારણ તરીકે માનવાથી ઈષ્ટની સિદ્ધિ થઈ શકે છે. પછી ધર્મ-અધર્મ દ્રવ્યને માનવાની જરૂર શી ?

સમાધાન : આ પ્રશ્નના ઉત્તરમાં પહેલો પ્રશ્ન તો એ થાય છે કે જો આકાશ ગતિ-સ્થિતિમાં કારણરૂપ હોય તો અલોકાકાશમાં ગતિ અને સ્થિતિ કેમ થતી નથી ? અલોકાકાશમાં જીવ-પુદ્ગલની ગતિ-સ્થિતિ ન હોવાથી આકાશ સિવાય અન્ય કોઈ એવું દ્રવ્ય હોવું જોઈએ કે જે દ્રવ્ય જીવ-પુદ્ગલની ગતિ-સ્થિતિમાં કારણ હોય, તથા જે ગતિમાં કારણ હોય તે સ્થિતિમાં કારણ ન બની શકે. જે સ્થિતિમાં કારણ હોય તે ગતિમાં કારણ ન બની શકે. આથી ગતિ અને સ્થિતિના પણ જુદા જુદા કારણરૂપ બે દ્રવ્યો હોવા જ જોઈએ. આ બે દ્રવ્યો તે ધર્માસ્તિકાય અને અધર્માસ્તિકાય.

સાર : જો તમે દીવાના પ્રકાશની માફક તમારા જીવ દ્રવ્યના પ્રદેશોમાં સંકોચ-વિકાસ ન ઈચ્છતા હો અને સ્થિરતાની ઈચ્છા રાખતા હો તો મોક્ષ માટે પુરુષાર્થ કરો. મોક્ષે ગયા પછી આત્માને કોઈ અસ્થિરતા રહેતી નથી. સ્થિરતા એ જ જીવની સર્વોચ્ચ વિકાસ અવસ્થા છે. ગતિ અને સ્થિતિમાં સહાયક દ્રવ્યો અનુક્રમે ધર્માસ્તિકાય અને અધર્માસ્તિકાયનો વિચાર કરીએ તો આ વિશ્વમાં “હું” કંઈ કરી શકતો નથી એ વાત સમજાઈ જશે. કારણકે જીવ કે પુદ્ગલને ગતિ કે સ્થિતિમાં નિમિત્ત થવાનું કાર્ય તો ધર્મ-અધર્મ દ્રવ્ય કરે છે, માટે હે જીવ તું અહંકારનો ત્યાગ કર અને મોક્ષ માટે પુરુષાર્થ કર.

સૂત્ર (૫-૧૭) પ્રયોજન : ધર્માસ્તિકાય-અધર્માસ્તિકાયનું લક્ષણ જણાવે છે.

ગતિસ્થિત્યુપગ્રહો ધર્માધર્મયોરુપકારઃ ૫-૧૭

ગતિસ્થિત્યુપગ્રહો ધર્માધર્મયોરુપકારઃ ૫-૧૭

ગતિ-સ્થિતિ-ઉપગ્રહઃ ધર્મ-અધર્મયોઃ ઉપકારઃ ૫-૧૭

શબ્દાર્થ : ગતિ = ગતિ કરવી, સ્થિતિ = સ્થિર રહેવું, ઉપગ્રહ = નિમિત્ત, ધર્મ = ધર્માસ્તિકાય, અધર્મ = અધર્માસ્તિકાય, ઉપકાર = ઉપકાર કાર્ય.

સૂત્રાર્થ :- ગતિમાં અને સ્થિતિમાં સહાયકતા એ જ ધર્માસ્તિકાય અને અધર્માસ્તિકાયનો ઉપકાર છે.

ભાવાર્થ :- અહીં ઉપગ્રહનો અર્થ નિમિત્ત કારણ છે અને ઉપકારનો અર્થ કાર્ય છે. જીવ અને પુદ્ગલ બંનેનો ગતિ અને સ્થિતિ (સ્થિર) કરવાનો સ્વભાવ છે. ધર્માસ્તિકાયનું કાર્ય જીવ અને પુદ્ગલને ગતિમાં સહાય કરવાનું છે. અધર્માસ્તિકાયનું કાર્ય જીવ અને પુદ્ગલને સ્થિતિમાં સહાય કરવાનું છે. માછલીમાં ચાલવાની અને સ્થિર રહેવાની શક્તિ હોવા છતાં ગતિ કરવામાં પાણીની અને સ્થિતિ કરવામાં જમીનની અપેક્ષા રહે છે. ચક્ષુમાં જોવાની શક્તિ હોવા છતાં પ્રકાશની અપેક્ષા રહે છે, તેમ જીવ કે પુદ્ગલમાં ગતિ અને સ્થિતિની શક્તિ હોવા છતાં અનુક્રમે ધર્મ-અધર્મ દ્રવ્યની સહાય લેવી પડે છે. આ રીતે જીવ અને પુદ્ગલને ગતિ કરવામાં બાહ્ય નિમિત્ત કારણ ધર્મ દ્રવ્ય છે અને સ્થિતિ કરવામાં બાહ્ય નિમિત્ત કારણ અધર્મ દ્રવ્ય છે. આ બંને દ્રવ્યો ઉદાસિન ભાવે કારણરૂપ છે, પ્રેરક નથી. તેઓ કોઈ દ્રવ્યને ધક્કો મારીને ચલાવતા નથી કે પકડીને સ્થિર કરતા નથી એટલે કે ચાલવાની કે સ્થિર રહેવાની પ્રેરણા કરતા નથી. વળી ધર્મ-અધર્મ દ્રવ્ય અસંખ્યાત પ્રદેશી કહ્યું છે અનંત પ્રદેશી નથી. જો તે અનંત પ્રદેશોવાળું હોત તો અલોકમાં પણ પુદ્ગલ કે જીવની ગતિ કે સ્થિતિ થઈ શકતી હોત. બંને દ્રવ્યોનું કાર્ય એકમેકના પૂરક જેવું છે. જો ફક્ત ધર્મદ્રવ્ય ને માનશો તો જીવ-પુદ્ગલની ગતિ સદા કાળ ચાલ્યા જ કરશે અને અધર્મદ્રવ્યને જ માનશો તો બધા સ્થિર-પૂતળાઓ જેવા થઈ જશે. માટે બંને દ્રવ્યો સર્વજ્ઞ પરમાત્માના વચનથી ગ્રાહ્ય છે અને તેનું અસ્તિત્વ બુદ્ધિથી પણ ગ્રાહ્ય છે.

શંકા : ધર્મ-અધર્મ દ્રવ્ય, જીવની માફક અસંખ્યાત પ્રદેશોવાળું હોવા છતાં તેને લોકવ્યાપી કઈ રીતે કહ્યા ?

સમાધાન : પાણી માછલીને તરવામાં સહાયક છે. પાણીના અભાવમાં માછલીનું તરવું અસંભવિત છે એ જ રીતે જીવ અને પુદ્ગલની સ્વાભાવિક ગતિ તથા સ્થિતિમાં ધર્મ અને અધર્મ સહાયક થાય છે. કારણ કે જીવ અને પુદ્ગલની સમસ્ત લોકમાં ગતિ અને સ્થિતિ છે, તેથી તેનાં ઉપકારક ધર્મ અને અધર્મ દ્રવ્ય પણ સમસ્ત લોક વ્યાપી છે એમ કહ્યું છે.

સૂત્ર (૫-૨૮) પ્રયોજન : આકાશના લક્ષણને જણાવે છે.

આકાશસ્યાવગાહઃ ૫-૧૮

આકાશસ્યાવગાહઃ ૫-૧૮

આકાશસ્ય અવગાહઃ ૫-૧૮

શબ્દાર્થ : આકાશસ્ય = આકાશનો, અવગાહઃ = જગ્યા આપવી.

સૂત્રાર્થ : અવગાહ આપવો (જગ્યા આપવી) એ આકાશાસ્તિકાયનો ઉપકાર છે.

ભાવાર્થ : ધર્માસ્તિકાય, અધર્માસ્તિકાય, જીવાસ્તિકાય અને પુદ્ગલાસ્તિકાય એ ચારે દ્રવ્યોને આકાશ અવગાહ (જગ્યા) આપે છે. જીવ કે પુદ્ગલનું અવગાહના ક્ષેત્ર બદલાયા કરે છે. ક્યારેક તે એક સ્થાને હોય તો ક્યારેક બીજા સ્થાને પણ હોય. આમ જે સ્થાનેથી તે છૂટો પડે છે તેને વિભાગ કહેવાય છે અને જે સ્થાને તે પ્રવેશ કરે છે તેને સંયોગ કહેવાય છે. આ બંને સ્થિતિમાં અવગાહ આપવાનું કાર્ય આકાશ જ કરે છે. અવગાહ આપવામાં નિમિત્ત થવું તે આકાશ દ્રવ્યનું કાર્ય છે. તેનો અર્થ એ કે આકાશ દ્રવ્ય આધાર છે જ, ત્યાં કોઈ આધેય દ્રવ્ય રહે કે ન રહે.

જેમ એક ઘર બનાવવામાં આવે તેને રહેઠાણ કહેવામાં આવે છે. તેમાં કોઈ રહેતું હોય કે ન રહેતું હોય તો પણ તેને રહેઠાણ તો કહેવાય જ છે. તે રીતે આકાશ દ્રવ્ય એ અવગાહ આપવાના લક્ષણને કારણે આધાર તો કહેવાય જ છે. ત્યાં આધેય દ્રવ્ય હોય કે ન હોય તે વાત મહત્વની નથી. આધેય દ્રવ્યને જ્યારે આવવું હોય ત્યારે આકાશદ્રવ્ય જગ્યા આપવા તૈયાર જ છે.

શંકા : જીવ અને પુદ્ગલ તો સક્રિય છે તેથી તેને આકાશ અવગાહ આપે છે તે સમજાય છે પણ ધર્મ અને અધર્મ તો નિષ્ક્રિય છે તેને અવકાશ દેવાની વાત કઈ રીતે સમજવી ?

સમાધાન : જો કે ધર્મ, અધર્મ દ્રવ્યમાં ગમનાગમન ક્રિયા થતી નથી કેમકે આ દ્રવ્યો નિષ્ક્રિય છે. છતાં પણ તે દ્રવ્યો જે સ્થાને છે તે સ્થાને રહેલાં છે આમ તો કહેવું જ પડે એટલે અવગાહન કરવાની ક્રિયા તેનામાં છે. માત્ર ગમનાગમન ક્રિયા નથી એટલે ઉપચારથી તેને અવગાહી કહ્યા છે અને આકાશ દ્રવ્યનું કાર્ય અવગાહ આપવો તે કહ્યું છે. વળી લોકાકાશમાં ધર્મ અધર્મ દ્રવ્ય સર્વત્ર વ્યાપ્ત છે માટે વ્યવહાર નયથી ધર્મ અધર્મ દ્રવ્યનો આકાશ દ્રવ્યમાં રહેઠાણ કરવા રૂપે પ્રવેશ થાય છે તેમ માનવું ઉચિત છે.

સાર : ગતિ-સ્થિતિ કે અવગાહ (રહેઠાણ આપવું) તેમાં ધર્મ, અધર્મ અને આકાશ દ્રવ્યોનો ઉપકાર છે. આટલી જ વાતનું સ્મરણ કરીએ તો માનકષાય અને લોભકષાય ઉપર ઘણો અંકુશ આવી શકે. જો આકાશ દ્રવ્યની વાત કરીએ તો સમગ્ર વિશ્વમાં અવગાહ આપવાનું કાર્ય આકાશ જ કરે છે. પછી આ મારું ઘર, આ જગ્યા મારી છે, વગેરેમાં આપણે કેટલું મમત્વ કરીએ છીએ. આપણે આપણા આત્માને સંબોધીને એકવાર પૂછીએ, હે જીવ ! મારું ઘર, મારી જગ્યા વગેરે રહેવાના કોઈપણ સ્થળ તારા થયા ક્યાંથી ? એ તો આકાશ દ્રવ્યનાં જ છે. તને આકાશે જગ્યા આપી છે ખરી માલિકી હક્ક તો આકાશનો જ છે તને તો ઉપચારથી પ્રાપ્ત થયેલ છે. તે અવગાહ આપવાનું કાર્ય ન કરે તો તારી શી હાલત થાય ? આ વિશ્વમાં કશું જ તારું નથી. માટે અહંકારનો ત્યાગ કરી ધર્મ પુરુષાર્થ કરવા દ્વારા મોક્ષ માટે પુરુષાર્થ કર.

સૂત્ર (૫-૧૯) પ્રયોજન : પુદ્ગલ દ્રવ્યના કાર્ય કે ઉપકારને જણાવે છે.

શરીરવાહ્મનઃપ્રાણાપાનાઃ પુદ્ગલાનામ્ ૫-૧૯

શરીરવાહ્મનઃપ્રાણાપાનાઃ પુદ્ગલાનામ્ ૫-૧૯

શરીર-વાહ્-મનઃ પ્રાણ-અપાનાઃ પુદ્ગલાનામ્ ૫-૧૯

શબ્દાર્થ : શરીર = પાંચ પ્રકારના શરીર, વાહ્ = વાણી, મનઃ = મન, પ્રાણાપાના = શ્વાસોચ્છ્વાસ, પુદ્ગલાનામ્ = પુદ્ગલોનો.

સૂત્રાર્થ : શરીર, વાણી, મન, પ્રાણ (શ્વાસ) અને અપાન (ઉચ્છ્વાસ) એ પુદ્ગલોનો ઉપકાર (કાર્ય) છે.

ભાવાર્થ : ધર્મ, અધર્મ, આકાશનું કાર્ય (ઉપકાર) જણાવ્યા પછી સૂત્રકાર મહર્ષિ પુદ્ગલનો ઉપકાર જણાવે છે.

(૧) શરીર : શરીર પાંચ પ્રકારના છે. ઔદારિક, વૈક્રિય, આહારક, તેજસ અને કાર્મણ. આ પાંચેય શરીર પૌદ્ગલિક કલ્પા છે કેમકે તે પુદ્ગલોના જ બનેલા છે. સંસારી જીવને જે શરીર પ્રાપ્ત થયું છે તેના દ્વારા ખાણી-પીણી-ભોગો વગેરે જે કંઈ કાર્ય કરે છે તેમાં તે પુદ્ગલોનો ઉપકાર છે.

(૨) વાણી : અર્થાત્ ભાષા પણ પૌદ્ગલિક છે. જીવ જ્યારે બોલે છે ત્યારે પહેલા આકાશમાં રહેલા ભાષાવર્ગણા સંબંધી (ભાષારૂપે બનાવી શકાય તેવા) પુદ્ગલો ગ્રહણ કરે છે. ત્યાર પછી પ્રયત્નવિશેષથી તે પુદ્ગલોને ભાષારૂપે પરિણમાવે છે. અને પુદ્ગલોને બહાર બોલવા સ્વરૂપે છોડે છે.

આ ભાષા રૂપે પરિણમેલા પુદ્ગલો એટલે જ શબ્દ. ભાષારૂપે પરિણમેલા પુદ્ગલોને છોડી દેવા એટલે જ “બોલવું.” ભાષા રૂપે પરિણમેલા પુદ્ગલોને છોડવાથી અર્થાત્ બોલવાથી એ પુદ્ગલોમાં ધ્વનિ ઉત્પન્ન થાય છે. આ રીતે શબ્દો કે વાણી, ભાષા વર્ગણાના પુદ્ગલોનું પરિણામ હોવાથી પૌદ્ગલિક દ્રવ્ય છે. ભાષાનું જ્ઞાન શ્રવણેન્દ્રિય દ્વારા થાય છે. ભાષા રસનેન્દ્રિયની સહાયથી પ્રગટ થાય છે અને શ્રવણેન્દ્રિયની સહાયથી જાણી શકાય છે.

(૩) મન : મન પણ પુદ્ગલના પરિણામ રૂપ હોવાથી પૌદ્ગલિક છે. જીવ જ્યારે વિચાર કરે છે ત્યારે પ્રથમ મનોવર્ગણાના પુદ્ગલોને ગ્રહણ કરે છે. ત્યારપછી ગ્રહણ કરેલા પુદ્ગલોને મન રૂપે પરિણમાવે છે. વિચાર કરવામાં સહાયક એવા મન રૂપે પરિણમેલા મનોવર્ગણાના પુદ્ગલો એ દ્રવ્યમન છે. આ રીતે દ્રવ્યમનની ઉત્પત્તિ જ મનોવર્ગણાના પુદ્ગલોમાંથી જ હોવાથી મન નિયમા પૌદ્ગલિક છે. અન્યથા વિચારના પ્રવાહ વહે જ નહિ.

(૪) પ્રાણાપાન (શ્વાસોચ્છ્વાસ) : જીવ જ્યારે શ્વાસોચ્છ્વાસ લે છે ત્યારે પ્રથમ શ્વાસોચ્છ્વાસ વર્ગણાના પુદ્ગલોને ગ્રહણ કરે છે. ત્યારપછી શ્વાસોચ્છ્વાસ રૂપે પરિણમાવે છે. શ્વાસોચ્છ્વાસરૂપે પરિણમેલા પુદ્ગલોને છોડી દેવા એટલે જ પ્રાણાપાનની ક્રિયા કરવી. આમ શ્વાસોચ્છ્વાસ પણ પુદ્ગલના પરિણામ રૂપ છે.

રૂપી દ્રવ્ય એવા હાથરૂમાલ વડે નાક અને મુખને દાબી દેવામાં આવે ત્યારે શ્વાસોચ્છ્વાસનો પ્રતિઘાત થાય છે. આ રીતે મૂર્ત દ્રવ્ય થકી થતો પ્રતિઘાત પણ તેના પૌદ્ગલિકપણાને સિદ્ધ કરે છે.

શંકા : ભાષાવર્ગણાના પુદ્ગલો વાણીરૂપે પરિણમે છે અને તેનું જ્ઞાન શ્રોત્રેન્દ્રિય દ્વારા થાય છે તેમ તમે કહો છો તો પછી એકના એક શબ્દો એક વખત સાંભળ્યા પછી ફરી કેમ સંભળાતા નથી ?

સમાધાન : જેવી રીતે એક વાર જોયેલી વીજળી તેના પુદ્ગલો ચારે બાજુ

વિખરાઈ જવાથી બીજીવાર દેખાતી નથી, તેમ એકવાર સંભળાયેલા શબ્દો તેના પુદ્ગલો ચારે બાજુ વિખરાઈ જવાથી ફરીથી સંભળાતા નથી.

શંકા : ટેપ થયેલા કે રેકોર્ડ થયેલા શબ્દો વારંવાર સાંભળી શકાય છે તેનું શું કારણ છે?

સમાધાન : શબ્દરૂપી પુદ્ગલોને ટેપ રેકોર્ડરમાં સંસ્કારીત (કેન્દ્રિત) કરાયેલા હોય છે. તેથી આ સંસ્કારીત (કેન્દ્રિત થયેલા) શબ્દોને વારંવાર સાંભળી શકાય છે. જેમ વીજળી થાય ત્યારે જ ફોટો લેવામાં આવેલ હોય તો આપણે તેને વારંવાર જોઈ શકીએ છીએ.

શંકા : ભાષાને તમે પુદ્ગલ દ્રવ્ય કહો છો તો ભાષા પણ શરીરની માફક દેખાવી જોઈએને ?

સમાધાન : ભાષાના પુદ્ગલો અર્થાત્ શબ્દના પુદ્ગલો અત્યંત સૂક્ષ્મ હોવાથી આંખોથી દેખી શકાતા નથી. શબ્દો કેવળ શ્રવણેન્દ્રિયથી જ જાણી શકાય છે.

શંકા : જો શબ્દ પુદ્ગલો આંખો વડે જોઈ શકાતા ન હોય તો તેને અરૂપી માનવામાં વાંધો શું છે ?

સમાધાન : ભાષાને - શબ્દપુદ્ગલોને અરૂપી માનવામાં કેટલાક દોષો સ્પષ્ટ દેખાય છે જેમ કે,

- અરૂપી વસ્તુ રૂપી વસ્તુની મદદથી જાણી ન શકાય જ્યારે શબ્દો શ્રવણેન્દ્રિયની મદદથી જાણી શકાય છે.
- અરૂપી પદાર્થને રૂપી પદાર્થ પ્રેરણા ન કરી શકે, જ્યારે શબ્દને રૂપી વાયુ પ્રેરણા કરી શકે છે. તેથી જો વાયુ અનુકૂળ હોય તો શબ્દો દૂરથી પણ સંભળાય છે અને વાયુ પ્રતિકૂળ હોય તો નજીકથી પણ શબ્દો સાંભળવામાં મુશ્કેલી પડે છે.
- અરૂપી વસ્તુ પકડી ન શકાય. શબ્દો તો રેડીયો, ટેપ વગેરેમાં પકડી શકાય છે.
- સર્વજ્ઞ પરમાત્માએ શબ્દોને રૂપી જ કહ્યા છે પછી આપણે તેને અરૂપી માનવા તે જિનવચનમાં શંકા કરવા જેવું છે.

શંકા : કાર્મણ શરીરને આકાશની માફક કોઈ આકાર નથી પછી તે પૌદ્ગલિક કઈ રીતે હોઈ શકે ?

સમાધાન : ભલે કાર્મણ શરીર આકાર રહિત હોય પણ બીજા ઔદારિક આદિ

મૂર્ત દ્રવ્યના સંબંધથી આકારવાળું છે તેથી સુખ-દુઃખ આપે છે. વળી કર્મ પોતે પણ પુદ્ગલ દ્રવ્ય છે, કાર્મણવર્ગણાનું જ કર્મ બને છે માટે કર્મ એ પૌદ્ગલિક પદાર્થ છે.

સાર : જીવ જેને મારું કહે છે તે શરીર ખરેખર પુદ્ગલદ્રવ્ય છે માટે પુદ્ગલનો ઉપકાર છે. આ શરીર, આ ભાષા, આ મન અરે શ્વાસોચ્છ્વાસ સુદ્ધા પુદ્ગલનું જ કાર્ય છે. હવે જો એક શ્વાસોચ્છ્વાસ જેવી ક્રિયા પણ તારી પોતાની ન હોય અને પૌદ્ગલિક હોય તો પછી હે જીવ ! આ જગતમાં તારું છે શું ?

વળી જે શરીરની સજાવટ પાછળ તું આટલો પાગલ બને છે, જે ભાષાને માટે આટલો પુરુષાર્થ કરે છે, મન નચાવે તેમ નાચ કરે છે, એ બધી પ્રવૃત્તિ તો પૌદ્ગલિક જ છે તેમાં આત્મિક શું છે ? એક અજીવ દ્રવ્ય તારા ઉપર આટ-આટલા ઉપકારો કરે છે તો તેની સહાય લઈ જીવનનો વિકાસ સાધવાને બદલે વિનાશના માર્ગે શા માટે આગળ વધે છે ? આ બધું પૌદ્ગલિક જ છે તે તું હવે સમજ્યો છે તો તેને દૂર કરી તારા મૂળભૂત આત્મ દ્રવ્યમાં સ્થિર થા. પુદ્ગલની આંગળીએ વળગેલ બાળક જેવું જીવન ક્યાં સુધી જીવીશ ?

સૂત્ર (૫-૨૦) પ્રયોજન : પુદ્ગલોના ઉપકાર (કાર્ય)ને જણાવે છે.

સુખદુઃખજીવિતમરણોપગ્રહાશ્ચ ૫-૨૦

સુખદુઃખજીવિતમરણોપગ્રહાશ્ચ ૫-૨૦

સુખ-દુઃખ-જીવિત-મરણ-ઉપગ્રહાઃ ચ ૫-૨૦

શબ્દાર્થ : જીવિત = જીવન, ઉપગ્રહાઃ = નિમિત્ત.

સૂત્રાર્થ : સુખ, દુઃખ, જીવન અને મરણ પણ પુદ્ગલોનો ઉપકાર છે. (પુદ્ગલો તેમાં નિમિત્ત બને છે.)

ભાવાર્થ : (૧) સુખ : સુખમાં નિમિત્ત થવું તે પુદ્ગલોનો ઉપકાર છે. પણ સુખ એટલે શું ? સાતાવેદનીય કર્મના ઉદયથી ઈષ્ટ ભોજન, વસ્ત્ર, સ્ત્રી દ્વારા ઉત્પન્ન થતી માનસિક પ્રસન્નતા. સુખમાં બાહ્ય અને અભ્યંતર બે કારણો છે. સાતાવેદનીય કર્મનો ઉદય અંતરંગ કારણ છે. ઈષ્ટ ભોજન આદિની પ્રાપ્તિ બાહ્ય કારણ છે. આ બંને કારણો પુદ્ગલ રૂપ હોવાથી સુખ એ પુદ્ગલનો ઉપકાર છે.

(૨) દુઃખ : દુઃખ એટલે અસાતાવેદનીય કર્મના ઉદયથી અનિષ્ટ ભોજન, વસ્ત્ર

આદિ દ્વારા ઉત્પન્ન થતો માનસિક સંકલેશ. દુઃખ એ અસાતા વેદનીય કર્મના ઉદયરૂપ આંતરિક કારણથી અને અનિષ્ટ ભોજન આદિની પ્રાપ્તિ રૂપ બાહ્ય કારણથી થાય છે. આ બંને કારણો પૌદ્ગલિક હોવાથી દુઃખ એ પુદ્ગલનો ઉપકાર છે.

(૩) જીવન : આયુષ્ય કર્મના ઉદયથી દેહધારી જીવના પ્રાણનું ટકી રહેવું તે જીવન છે. આ જીવન આયુષ્ય કર્મ, ભોજન, શ્વાસોચ્છ્વાસ આદિ અભ્યંતર અને બાહ્ય કારણોથી ચાલે છે. આ કારણો પૌદ્ગલિક હોવાથી જીવન એ પુદ્ગલનો ઉપકાર છે.

(૪) મરણ : આયુષ્યકર્મ પૂર્ણ થવાથી દેહધારી જીવના પ્રાણનો ઉચ્છેદ થવો એ જ મરણ છે. વિષ, શસ્ત્ર, અગ્નિ વડે આયુષ્યનું અપવર્તન તે મરણ. આયુષ્ય કર્મ પૂરું થાય અને શ્વાસોચ્છ્વાસની ગતિ રોકાઈ જાય તે મરણ. આ કાર્ય બાહ્ય અને અભ્યંતર પુદ્ગલની સહાયથી થાય છે. માટે મરણ પુદ્ગલનો ઉપકાર છે.

શંકા : ૧૯ માં સૂત્રમાં શરીર આદિ પુદ્ગલનો ઉપકાર છે અને ૨૦ માં સૂત્રમાં સુખ આદિ પણ પુદ્ગલનો જ ઉપકાર છે. તો પછી બંને માટે એક સૂત્ર ન રચતાં અલગ અલગ બે સૂત્રોની રચના કેમ કરી ?

સમાધાન : તમારો પ્રશ્ન વ્યાજબી છે. પણ જરાક વિચારો તો સમજાશે. શરીર આદિમાં પુદ્ગલનો ઉપકાર છે એનો અર્થ એ કે પુદ્ગલ કારણ છે. પરંતુ કારણ બે પ્રકારના છે. (૧) ઉપાદાન કારણ અને (૨) નિમિત્ત કારણ. જે કારણ પોતે જ કાર્યરૂપે પરિણામ પામે તે ઉપાદાન કારણ. નિમિત્ત કારણ તે કહેવાય કે જે કારણ સ્વતંત્ર રૂપે અલગ રહી કાર્યમાં સહાય કરે.

દાખલા તરીકે ઘડો બનાવવામાં માટી અને દંડ બંને કારણ છે પણ માટી પોતે જ ઘડા રૂપે બની જાય છે તેથી તે ઉપાદાન કારણ છે અને દંડ સ્વતંત્રરૂપે રહીને ઘડો બહનાવવામાં સહાય કરે છે માટે તે નિમિત્ત કારણ છે. ૧૯ માં સૂત્રમાં શરીર આદિ ચારે કાર્યોમાં પુદ્ગલો પોતે જ શરીર આદિરૂપે બની જાય છે અર્થાત્ કારણ જ કાર્યરૂપ બની જાય છે માટે તે ઉપાદાન કારણ છે. જ્યારે ૨૦ માં સૂત્રમાં સુખ આદિ કાર્યોમાં પુદ્ગલો સુખ આદિ રૂપે બનતાં નથી, પણ સુખ આદિ ઉત્પન્ન થવામાં સહાય કરે છે. માટે નિમિત્ત કારણ છે.

ઘડાનું ઉદાહરણ બીજી રીતે પણ વિચારીએ.

ઘડો એ માટીનો ઉપકાર (કાર્ય) છે અને રોગની શાંતિ એ પણ માટીનો ઉપકાર (કાર્ય) છે. બંનેમાં ફર્ક એ છે કે ઘડામાં માટી પોતે જ ઘડારૂપ બની જાય છે જ્યારે રોગની શાંતિમાં માટી તો માટી રૂપે જ રહે છે પણ તેના નિમિત્તે શરીરમાં શાંતિ થાય છે. માટે ૧૮ મા સૂત્રમાં શરીર આદિ કાર્ય પ્રત્યે પુદ્ગલ ઉપાદાન કારણ છે અને ૨૦મા સૂત્રમાં સુખ આદિ પ્રત્યે પુદ્ગલ નિમિત્ત કારણ છે. આ ભેદનું સૂચન કરવા સૂત્રકાર મહર્ષિએ જુદા જુદા બન્ને સૂત્રોની રચના કરી છે.

સાર : પૂજ્ય ઉમાસ્વાતિજી આ સૂત્ર દ્વારા કહે છે કે સુખ-દુઃખ-જીવન-મરણ એ ચારેમાં પુદ્ગલોનો ઉપકાર છે. તત્ત્વ દૃષ્ટિથી વિચારીએ તો સમજી શકાય કે આ વિશ્વમાં કોઈ એક જીવ બીજા જીવને સુખ કે દુઃખ આપવામાં જેમ કર્તા તરીકે કારણ બને છે તેમ પુદ્ગલદ્રવ્ય પણ સુખ કે દુઃખ આપવામાં નિમિત્ત રૂપે કારણ અવશ્ય બને જ છે.

સાતાવેદનીય દ્વારા સુખની અને અસાતાવેદનીય કર્મના ફળરૂપે દુઃખની અનુભૂતિ જીવ કરે છે. આ બંનેમાં બાહ્ય નિમિત્તો તો પુદ્ગલ જ છે. જીવ જે કંઈ સુખ કે દુઃખ ભોગવે છે તે પોતાના કર્મનું ફળ છે.

વધુ વિચાર કરીએ તો સમજાશે કે એક ને એક વસ્તુ એક જીવ માટે સુખદ હોય તે બીજા જીવ માટે દુઃખદ બને છે. જો શાશ્વત એવા અસીમ સુખની ઈચ્છા હોય તો મોક્ષ જ એક માત્ર ઉપાય છે. મોક્ષની પ્રાપ્તિ પુદ્ગલોથી થતી નથી, પણ પુદ્ગલોને છોડવાથી થાય છે. માટે શક્ય તેટલા પૌદ્ગલિકભાવોથી દૂર જ રહેવું જોઈએ.

સૂત્ર (૫-૨૧) પ્રયોજન : જીવ દ્રવ્યના ઉપકારને જણાવે છે.

પરસ્પરોપગ્રહો જીવાનામ્ ૫-૨૧

પરસ્પરોપગ્રહો જીવાનામ્ ૫-૨૧

પરસ્પર-ઉપગ્રહઃ જીવાનામ્ ૫-૨૧

શબ્દાર્થ : પરસ્પર = એક-બીજાના, ઉપગ્રહ = નિમિત્ત થવું,
જીવાનામ્ = જીવોને.

સૂત્રાર્થ : પરસ્પર સહાય કરવી એ જીવોનો ઉપકાર છે.

ભાવાર્થ : જીવનું મૂળભૂત લક્ષણ તો બીજા અધ્યાયમાં ઉપયોગો લક્ષણમ્ (સૂત્ર ૨:૮) સૂત્ર વડે જણાવ્યું છે. આ સૂત્રમાં જીવોના પરસ્પર ઉપકારનું કથન છે. એ રીતે ધર્મ, અધર્મ, આકાશ અને પુદ્ગલ પછી અહીં જીવના ઉપકાર (કાર્ય) ને જણાવે છે. પરસ્પર એટલે અન્યોન્ય, એક જીવ વડે બીજા જીવનો, બીજા વડે ત્રીજાનો એ રીતે ઉપકારની જે પરંપરા સર્જાય તેને જણાવવા માટે અહીં પરસ્પર શબ્દનો ઉપયોગ કર્યો છે.

જીવો પરસ્પર ઉપકારક કઈ રીતે બને છે ?

- માલિક પૈસા આપી સેવક ઉપર ઉપકાર કરે છે અને સેવક વફાદારીપૂર્વક સારું કામ કરી માલિક ઉપર ઉપકાર કરે છે.
- ગુરુ સત્કર્મનો ઉપદેશ આપી શિષ્યો ઉપર ઉપકાર કરે છે અને શિષ્યો અનુકૂળ પ્રવૃત્તિ કરવા દ્વારા ગુરુ પર ઉપકાર કરે છે.
- બે શત્રુઓ એકબીજા પ્રત્યે વેર રાખીને કે લડીઝગડીને એકબીજા ઉપર ઉપકાર કરે છે.

શંકા : શત્રુતા ભાવથી તો એકબીજાને અપકાર થાય છે. અહીં તેને જીવોનો ઉપકાર કેમ કહ્યો ?

સમાધાન : અહીં ઉપકારનો અર્થ એકબીજાનું હિત કરવું કે ભલું કરવું એવો થતો નથી, પરંતુ પરસ્પર હિત-અહિતમાં નિમિત્ત બનીને કાર્ય કરવું તેમ સમજવું. જીવો પરસ્પર સુખ દુઃખમાં નિમિત્ત બનીને ઉપકાર કરે કે અપકાર કરે પણ સહાય તો કરે જ છે.

શંકા : જીવોનું “ઉપયોગો લક્ષણમ્” બીજા અધ્યાયમાં કહેવાયું જ છે. પછી ફરીથી જીવનું લક્ષણ કહેવાનું પ્રયોજન શું ?

સમાધાન : ઉપયોગ એ જીવનું અંતરંગ લક્ષણ છે જે સમગ્ર જીવરાશિને લાગુ પડે છે. જ્યારે અહીં પરસ્પરોપગ્રહો કહેવાયું તે બહિરંગ લક્ષણ છે જે સંસારી જીવોને માટે છે. સિદ્ધના જીવો પ્રત્યક્ષરૂપે ક્યાંય નિમિત્ત બનતા નથી.

સાર : આ સૂત્રમાં ઉપકારનો અર્થ ભલું કરવું એવો નથી. “નિમિત્ત રૂપે સહાયક થઈને કાર્યને કરવું” એવો અર્થ કરેલો છે. અન્યથા સ્વભાવિક એવો પ્રશ્ન થાય કે “શું ખરેખર એક જીવ બીજા જીવ દ્રવ્યનું ભલું કે બુરું કરી શકે ખરું ?”

જે દર્શનો ઈશ્વરને જ કર્તારૂપે સ્વીકારે છે તેઓ પ્રત્યેક કાર્યમાં પ્રેરક કે નિમિત્તરૂપે ઈશ્વરને સ્વીકારે છે. તેમના મતે ઈશ્વરની ઈચ્છા પ્રમાણે જીવ સુખી કે દુઃખી થાય છે અને સ્વર્ગ કે નરકમાં જાય છે. પણ તે વાત યોગ્ય નથી. જેમના કર્મબીજ મૂળમાંથી નષ્ટ થયા છે તેવા વીતરાગી પરમાત્મા આ પૌદ્ગલિક પ્રવૃત્તિમાં પડે જ નહીં. પ્રત્યેક જીવ દ્રવ્યમાં ખરેખર તો અન્ય જીવ દ્રવ્ય નિમિત્તરૂપે કદાચ સુખ-દુઃખમાં ઉપકારક બની શકે, પણ પ્રેરક રૂપે ન બની શકે. જીવ દ્રવ્યમાં જે પરિણમન થાય છે તે તો પોતાની યોગ્યતા અનુસાર થાય છે. કર્મપુદ્ગલથી બંધાયેલો જીવ મુક્ત થવાનો તે પણ પોતાની યોગ્યતા પ્રમાણે થવાનો છે તેમાં નિમિત્તરૂપે બીજાનો ઉપકાર હોઈ શકે પણ પ્રેરકરૂપે હોઈ શકે નહિ. જેમ કે ક્ષુધાવેદનીયના ઉદયથી એક જીવને ભૂખ લાગી. બીજા કોઈએ તેને ભોજન આપ્યું ત્યારે વ્યવહારથી પહેલો જીવ, બીજા જીવનો ઉપકાર માને છે. પરંતુ તત્ત્વદૃષ્ટિએ વિચારીએ તો અહીં પહેલા જીવનો લાભાંતરાય કર્મનો ક્ષયોપશમ થયેલો છે. બીજો જીવ તો માત્ર નિમિત્ત બન્યો છે. જો પહેલા જીવને લાભાંતરાયનો ક્ષયોપશમ ન થયો હોય તો બીજો જીવ ગમે તેટલી ઈચ્છા કરે છતાં ઉપકાર કરી શકે નહીં.

સાર એ જ કે આ વિશ્વમાં કોઈ કોઈને નિશ્ચયથી સુખી કે દુઃખી કરી શકતું નથી માટે કોઈના પર રોષ (દ્વેષ) કે તોષ (રાગ) કરવો નહીં. વ્યવહારથી જીવો પરસ્પર એકમેકના હિત-અહિતમાં નિમિત્ત બની શકે છે. માટે ઈષ્ટ સિદ્ધિમાં આવા નિમિત્તોની અવગણના ન કરવી અન્યથા “કલ્યાણ મિત્રો”ની પણ ક્યારેક ઉપેક્ષા થઈ જવાનો સંભવ છે.

સૂત્ર (૫-૨૨) પ્રયોજન : કાળનો ઉપકાર જણાવે છે.

વર્તના પરિણામક્રિયા-પરત્વાપરત્વે ચ કાલસ્ય ૫-૨૨

વર્તના પરિણામક્રિયા-પરત્વાપરત્વે ચ કાલસ્ય ૫-૨૨

વર્તના-પરિણામ-ક્રિયા-પરત્વ-અપરત્વે ચ કાલસ્ય ૫-૨૨

શબ્દાર્થ : વર્તના = પ્રતિ સમયે દ્રવ્યનું વર્તવું, પરિણામ = પોતાની સત્તાનો (જાતિનો) ત્યાગ કર્યા વિના દ્રવ્યમાં થતો ફેરફાર, ક્રિયા = ક્રિયા, પરત્વ = મોટું (મોટાપણું), અપરત્વ = નાનું (નાનાપણું).

સૂત્રાર્થ : વર્તના, પરિણામ, ક્રિયા, પરત્વ અને અપરત્વ એ કાળનો ઉપકાર છે.

ભાવાર્થ : જો કે પૂ. ઉમાસ્વાતિજી કાળને દ્રવ્ય તરીકે માનતા નથી છતાં કેટલાક આચાર્યો કાળને દ્રવ્ય માને છે તે વાત આડત્રીશમા સૂત્રમાં જણાવવાના છે. હવે જો કાળ દ્રવ્ય છે તેમ સ્વીકારીશું તો તેનો કોઈ ને કોઈ ઉપકાર પણ હોવો જોઈએ. આથી અહીં કાળનો પણ વર્તના આદિ ઉપકાર જણાવવામાં આવ્યો છે.

(૧) વર્તના : વર્તના એટલે વર્તવું. કોઈપણ દ્રવ્ય અમૂક પર્યાયમાં વર્તે છે એમ જે કહેવાય છે તેમાં કાળની સહાયતા છે. બીજા શબ્દોમાં કહીએ તો પ્રતિ સમય ઉત્પાદ-વ્યય-ધ્રોવ્ય રૂપ સ્વસત્તાથી યુક્ત દ્રવ્યનું વર્તવું (હોવું) તે વર્તના. જો કે દ્રવ્યો સ્વયંવર્તી રહ્યા છે, છતાં કાળ તેમાં નિમિત્ત બને છે. અર્થાત્ સઘળા દ્રવ્યો સ્વયં ધ્રોવ્યરૂપે પ્રત્યેક સમયે વર્તી રહ્યા છે અને એ દ્રવ્યોમાં ઉત્પાદ અને વ્યય પણ પ્રત્યેક સમયે થઈ રહ્યો છે. તેમાં કાળ તો માત્ર નિમિત્ત કારણ જ છે.

આ વર્તના પ્રતિ સમય પ્રત્યેક પદાર્થોમાં હોય છે. સૂક્ષ્મ હોવાથી આપણે તેને પ્રત્યેક સમયે જાણી શકતા નથી. અધિક સમય થાય ત્યારે જાણી શકાય છે. દાખલા તરીકે અર્ધો કલાક સતત હલાવ્યા પછી દૂધપાક તૈયાર થયો. અહીં ૨૮ મિનિટ સુધી દૂધપાક તૈયાર ન હતો અને ૩૦મી મિનિટે તૈયાર થઈ ગયો એવું તો કહી શકાય જ નહિ. પ્રથમ સમયથી સૂક્ષ્મરૂપે દૂધપાક તૈયાર થઈ રહ્યો હતો. “હું સામાયિકમાં છું” સમતાભાવનો પર્યાય એ પણ ૪૮ મિનિટમાં કાળથી જ મપાય છે.

(૨) પરિણામ : મૂળ દ્રવ્યમાં પૂર્વપર્યાયનો નાશ અને ઉત્તર પર્યાયની ઉત્પત્તિ તે પરિણામ. દ્રવ્યના પરિણામમાં કાળ મહત્વનો ભાગ ભજવે છે. ઠંડી શીયાળામાં જ પડે, ગરમી ઉનાળામાં જ પડે. આંબા ગરમીમાં જ પાકે. આ બધા જગતના ભાવોના પરિવર્તન સ્વરૂપ પરિણામોમાં કાલ દ્રવ્યનો ઉપકાર છે. કાળથી બાલ્યાવસ્થા, યુવાવસ્થા, વૃદ્ધાવસ્થા વગેરે અવસ્થાઓ થયા કરે છે.

(૩) ક્રિયા : ગમનાગમન આદિ કોઈ પણ ક્રિયા કરવામાં જેટલો સમય જાય છે તે કાલની સહાયતા છે. ક્રિયા બે પ્રકારે કહી છે. પ્રયોગ ગતિ અને વિસ્રસાગતિ.

પ્રયોગ ગતિ : મેં ચિત્ર બનાવ્યું, હું ચિત્ર બનાવું છું, હું ચિત્ર બનાવીશ. જીવના પ્રયત્નથી થતી ગતિ.

વિસ્ત્રસાગતિ : જીવના પ્રયત્ન વિના સ્વભાવિક થતી ગતિ તે વિસ્ત્રસા ગતિ. જેમકે વરસાદ વરસ્યો, વરસાદ વરસે છે. વરસાદ વરસશે.

ભૂત, વર્તમાન અને ભવિષ્ય એ ત્રણ કાળનો પ્રયોગ કરી શકાય છે માટે ક્રિયામાં કાળ નિમિત્ત કારણ છે.

(૪) **પરત્વાપરત્વ :** પરત્વ (મોટાપણું) અને અપરત્વ (નાનાપણું) એ બંને પરસ્પર સાપેક્ષ છે.

પરત્વાપરત્વ ત્રણ પ્રકારે છે. પ્રશંસાકૃત, ક્ષેત્રકૃત, કાળકૃત

પ્રશંસાકૃત : જેમ કે ધર્મ અને જ્ઞાન એ પર છે. અધર્મ અને અજ્ઞાન એ અપર છે, અહીં પર એટલે શ્રેષ્ઠ અને અપર એટલે તુચ્છ.

ક્ષેત્રકૃત : અમેરિકાથી ઈન્ડીયા પર (દૂર) છે અને અમેરિકાથી કેનેડા (અપર) છે એટલે નજીક છે. અહીં પરત્વ અને અપરત્વ ક્ષેત્રની અપેક્ષાએ (ક્ષેત્રકૃત) છે.

કાળકૃત : ૧૫ વર્ષના છોકરા કરતા ૨૦ વર્ષનો છોકરો મોટો છે એટલે પર છે. અને ૨૦ વર્ષના છોકરા કરતા ૧૫ વર્ષનો છોકરો નાનો છે એટલે અપર છે.

આ રીતે કાળ દ્રવ્યની ઉપકારકતા જાણવી.

સૂત્ર (૫-૨૩) પ્રયોજન : પુદ્ગલના લક્ષણને જણાવે છે.

સ્પર્શરસગન્ધવર્ણવન્તઃ પુદ્ગલાઃ ૫-૨૩

સ્પર્શરસગન્ધવર્ણવન્તઃ પુદ્ગલાઃ ૫-૨૩

સ્પર્શ-રસ-ગન્ધ-વર્ણવન્તઃ પુદ્ગલાઃ ૫-૨૩

શબ્દાર્થ : વર્ણવન્તઃ = વર્ણવાળા.

સૂત્રાર્થ : પુદ્ગલો સ્પર્શ, રસ, ગંધ અને વર્ણવાળા હોય છે.

ભાવાર્થ : સ્પર્શ, રસ, ગંધ અને વર્ણ ચારે ગુણો સાથે જ રહે છે. એથી જ્યાં સ્પર્શ કે અન્ય કોઈ એક ગુણ હોય ત્યાં અન્ય ત્રણે ગુણો પણ અવશ્ય હોય જ. સ્પર્શ વગેરે ચાર ગુણોમાં કોઈક ગુણો અવ્યક્ત હોય તેવું બને પણ હોય જ નહીં એવું ક્યારેય પણ

બનતું નથી. જેમ કે વાયુના સ્પર્શને આપણે જાણી શકીએ છીએ પણ તેના રૂપને જાણી શકતા નથી, કારણકે વાયુનું રૂપ અતિ સૂક્ષ્મ છે જે જોવાની આપણા ચક્ષુમાં શક્તિ નથી. આ જ વાયુ વૈજ્ઞાનિક પદ્ધતિએ હાઈડ્રોજન અને ઓક્સિજન રૂપે સંયોજન પામે ત્યારે પાણી સ્વરૂપ બને છે અને નજરે જોઈ શકાય છે. કારણ કે બે વાયુના સંયોજન વડે તે અણુઓ સૂક્ષ્મપણાનો ત્યાગ કરીને સ્થૂલ બની જાય છે.

દરેકના પેટા ભેદો નીચે પ્રમાણે છે.

- (૧) સ્પર્શ : કઠીન (કર્કશ), મૃદુ, ગુરુ, લઘુ, શીત, ઉષ્ણ, સ્નિગ્ધ અને રૂક્ષ
- (૨) રસ : તિક્ત (તીખો), કટુ (કડવો), કષાય (તુરો), ખાટો, મધુર (મીઠો)
- (૩) ગંધ : સુરભિ (સુગંધ) અને દુરભિ (દુર્ગંધ)
- (૪) વર્ણ : કાળો (કૃષ્ણ), નીલ (લીલો), લાલ, પીત (પીળો) અને શ્વેત (ધોળો)

આમ આઠ પ્રકારના સ્પર્શ, પાંચ પ્રકારના રસ, બે પ્રકારની ગંધ, અને પાંચ પ્રકારના વર્ણ હોય છે. કુલ તેના ૨૦ ભેદો થાય છે.

શંકા : સૂત્ર ૫-૪માં પુદ્ગલનું લક્ષણ રૂપીપણું કહ્યું છે છતાં આ સૂત્રમાં (૫-૨૩માં) પુદ્ગલના લક્ષણો ફરીથી કેમ કહ્યા ? રૂપી શબ્દથી પણ વર્ણની સાથે રસ, ગંધ અને સ્પર્શ તો આવી જ જવાના હતા તો પછી અલગ સૂત્ર શા માટે ?

સમાધાન : તમારી શંકા વ્યાજબી છે. પરંતુ સૂત્ર ૫-૩માં દ્રવ્યની વિશેષતા બતાવવા “નિત્ય-અવસ્થિતાનિ-અરૂપાણિ ચ” એમ કહીને અરૂપીપણાનું વિધાન કર્યું. જ્યારે સૂત્ર ૫-૪માં તેનો અપવાદ દર્શાવે છે. તેમાં પુદ્ગલના રૂપીપણાનું વિધાન છે. આ સૂત્ર (૫-૨૩) દ્વારા સૂત્રકારને પુદ્ગલના સ્વરૂપને જણાવવું છે માટે અલગ સૂત્ર રચ્યું.

શંકા : સૂત્ર ૫-૨૩માં સ્પર્શ, રસ, ગંધ અને વર્ણ એમ ક્રમ બતાવ્યો છે, તેમાં કોઈ ખાસ કારણ ખરું ?

સમાધાન : હા કારણ છે. બધામાં સ્પર્શ સબળ તત્ત્વ છે. પ્રત્યેક સંસારી જીવને સ્પર્શનેન્દ્રિય હોય જ છે. એટલે સ્પર્શને પ્રથમ મૂક્યું.

સ્પર્શ પછી જીવોમાં રસ વ્યાપાર ઘણો જોવા મળે છે. માટે તેને ક્રમમાં બીજો નંબર

આપ્યો. વળી રસનેન્દ્રિય એ સ્પર્શ પછીની બીજી ઈન્દ્રિય છે. પછી ત્રીજા નંબરે ગંધ અને છેલ્લો પર્યાય વર્ણ લીધો. કારણ કે રૂપ સૂક્ષ્મપણે જાણી શકાતું નથી. જેમ કે વાયુનું રૂપ અતિ સૂક્ષ્મ છે જે જોવાની આપણા ચક્ષુમાં શક્તિ નથી. એટલે વર્ણ (રૂપ)ને છેલ્લે મૂક્યું.

સૂત્ર (૫-૨૪) પ્રયોજન : પુદ્ગલોના શબ્દાદિ પરિણામોને જણાવે છે.

શબ્દબંધસૌક્ષ્મ્યસ્થૌલ્યસંસ્થાનભેદતમશ્છાયાતપોદ્યોતવન્તશ્ચ ૫-૨૪

શબ્દબંધસૌક્ષ્મ્યસ્થૌલ્યસંસ્થાનભેદતમશ્છાયાતપોદ્યોતવન્તશ્ચ ૫-૨૪

શબ્દ-બંધ-સૌક્ષ્મ્ય-સ્થૌલ્ય-સંસ્થાન-ભેદ-તમ:-

છાયા-આતપ-ઉદ્યોતવન્ત: ચ

૫-૨૪

શબ્દાર્થ : બંધ = પરસ્પર બે વસ્તુનો સંયોગ અથવા મિલન, સંસ્થાન = આકાર (આકૃતિ), તમ: = અંધકાર, છાયા = પડછાયો, આતપ = પ્રકાશ (તડકો), ઉદ્યોત = પ્રભા, શીતળ પ્રકાશ.

સૂત્રાર્થ :- શબ્દ-બંધ-સૌક્ષ્મ્ય-સ્થૌલ્ય-સંસ્થાન-ભેદ-અંધકાર-છાયા-આતપ અને ઉદ્યોતધર્મવાળા પણ પુદ્ગલો જ હોય છે.

ભાવાર્થ :- શબ્દ એ પુદ્ગલનો પરિણામ છે તે જણાવવા માટેના તર્કો :-

- જોરદાર શબ્દો કાને અથડાય તો કાન ફૂટી જાય કે બહેરા થઈ જાય છે.
- શબ્દનો કૂવા વગેરેમાં પ્રતિઘાત થાય છે, તેથી પડઘો પડે છે.
- વાયુ વડે જેમ તૃણ દૂર દૂર ઘસડાય છે તેમ શબ્દો પણ વાયુ વડે દૂર સુધી જાય છે - ફેંકાય છે.
- જેમ દીવાનો પ્રકાશ ચારે તરફ ફેલાય છે તેમ શબ્દો પણ ચારે તરફ ફેલાય છે.
- શબ્દોને ટેપ-રેકોર્ડર દ્વારા રેકોર્ડ કરી શકાય છે અને તે શબ્દો ફરીથી સાંભળી શકાય છે.

(૧) શબ્દની ઉત્પત્તિ બે પ્રકારે છે : વિસ્ત્રસાથી અને પ્રયોગથી.

વિસ્ત્રસાથી- સ્વભાવિક રીતે શબ્દો ઉત્પન્ન થવા.

જેમકે વરસાદની ગર્જના, વીજળીનો ગડગડાટ

પ્રયોગથી- જીવના પ્રયત્નથી જે શબ્દો ઉત્પન્ન થાય છે તે. જેના છ ભેદો છે.

- તત- હાથના પ્રતિઘાતથી ઉત્પન્ન થતા ઢોલ વગેરેના શબ્દો.
- વિતત- તારની સહાયથી ઉત્પન્ન થતા વીણાના શબ્દો.
- ઘન- ઝાલર, ઘંટ, મંજીરા વગેરેના શબ્દો.
- શુષિર- વાંસળી, શંખ વગેરે દ્વારા ઉત્પન્ન થતા શબ્દો.
- સંઘર્ષ- દાંડિયા વગેરેના પરસ્પર અથડાવાથી ઉત્પન્ન થતો ધ્વનિ
- ભાષા- વાક્યોના સમૂહને ભાષા કહેવાય છે. જીવના પ્રયત્નથી બોલાતા શબ્દો તે ભાષા.

શબ્દનું સ્વરૂપ સમજાવીને હવે બંધનું સ્વરૂપ સમજાવે છે.

(૨) બંધ : બંધ એટલે પરસ્પર બે વસ્તુઓનો સંયોગ. બંધના બે ભેદ છે, પ્રયોગબંધ અને વિસ્ત્રસાબંધ.

પ્રયોગબંધ :- જીવના પ્રયત્નથી થતો બંધ પ્રયોગબંધ, જીવ સાથે શરીરનો, જીવ સાથે કર્મોનો બંધ.

વિસ્ત્રસાબંધ :- જીવના પ્રયત્ન વિના થતો બંધ. વીજળી અને મેઘનો સંબંધ સ્વાભાવિક થાય છે, જીવના પ્રયત્નથી નહીં.

જીવ સાથે કર્મોનો બંધ ચાર પ્રકારે છે.

સ્પૃષ્ટ બંધ :- પરસ્પર અડેલી સોયો સમાન. કર્મો વિશેષ ફળ આપ્યા સિવાય સામાન્યથી ભોગવાઈને જીવથી છૂટા પડી જાય તેવો બંધ.

બદ્ધ બંધ :- દોરાથી બંધાયેલી સોયો સમાન જેમાં સોયો છૂટી પાડવા દોરો છોડવો પડે તેમ કર્મો થોડું ફળ આપીને જ છૂટા પડે.

નિઘત્ત બંધ :- દોરાથી બંધાયેલ અને કટાઈને ભેગી થયેલી સોયો સમાન. જેમ આ સોયો છૂટી પાડવા થોડી વિશેષ મહેનત કરવી પડે તેમ કર્મો ઘણું ફળ આપીને જ છૂટા પડે. તે કર્મોને છૂટા પાડવા વધુ પ્રયત્ન કરવો પડે છે.

નિકાચિત બંધ : ઘણથી કૂટીને એકમેક બનાવેલી સોયો સમાન, આવી સોયો ઉપયોગમાં લઈ ન શકાય. તેમાંથી નવી સોયો બનાવવાની મહેનત કરવી પડે. આ રીતે કર્મો પોતાનું પૂર્ણ ફળ આપ્યા વિના છૂટા પડે જ નહિ. પૂર્ણ ફળ આપીને જ છૂટા પડે તેવા પ્રકારનો ગાઢ બંધ.

(૩) **સૂક્ષ્મતા :** અંત્ય (સૌથી છેલ્લી) અને આપેક્ષિક એમ બે ભેદો છે.

અંત્ય સૂક્ષ્મતા : પરમાણુની જે સૂક્ષ્મતા છે તે અંત્ય સૂક્ષ્મતા છે. આ જગતમાં પરમાણુથી વધારે સૂક્ષ્મ કોઈ પુદ્ગલ નથી. પરમાણુમાં રહેલી સૂક્ષ્મતા અંત્ય (છેલ્લી) છે.

આપેક્ષિક સૂક્ષ્મતા : અન્ય વસ્તુની અપેક્ષાએ થતી સૂક્ષ્મતા આપેક્ષિક સૂક્ષ્મતા છે. જેમ કે આમળાની અપેક્ષાએ બોર સૂક્ષ્મ છે. ત્ર્યણુક સ્કંધની અપેક્ષાએ દ્રવ્યણુક સ્કંધ સૂક્ષ્મ છે.

(૪) **સ્થૂલતા :** સૂક્ષ્મતાની જેમ સ્થૂલતાના પણ અંત્ય અને આપેક્ષિક એમ બે ભેદ છે. સંપૂર્ણ લોક વ્યાપી સ્કંધની સ્થૂલતા અંત્ય છે. કારણ કે મોટામાં મોટું પુદ્ગલ દ્રવ્ય લોકાકાશ સમાન હોય છે.

અન્ય વસ્તુની અપેક્ષાએ થતી સ્થૂલતા આપેક્ષિક સ્થૂલતા છે. જેમ કે આમળાથી કેરી સ્થૂલ છે.

(૫) **સંસ્થાન :** સંસ્થાન એટલે આકાર કે આકૃતિ. ગોળ, ત્રિકોણ, ચતુષ્કોણ વગેરે આકારો પણ પુદ્ગલમાં જ હોય છે.

(૬) **ભેદ :** એક વસ્તુના ભાગ પાડવા તે ભેદ. ભેદના પાંચ પ્રકાર છે.

● **ઔત્કરિક :** ચીરવા કે ફાડવાથી થતો ભેદ. જેમ કે લાકડા, પથ્થર વગેરેની તોડ-ફોડ.

● **ચૌર્ણિક :** ઘઉં વગેરેને દળવાથી થતો ચૂર્ણ સ્વરૂપે ભેદ.

● **ખંડ :** લાકડા વગેરેના ટુકડા કરવાથી થતો ભેદ.

● **પ્રતર :** પડનું છૂટા પડવું તે - જેમ કે અબરક (Mica), પ્લાયવુડ વગેરે.

● **અનુત્તર :** છાલ નીકળી તે જેમકે વાંસ, શેરડી વગેરે.

(૭) અંધકાર : અંધકાર એ કાળા રંગે પરિણમેલા પુદ્ગલોનો સમૂહ છે. આ અંધકાર એ કંઈ પ્રકાશના અભાવ રૂપ નથી. જેમ કોઈ વસ્તુ અન્ય વસ્તુથી ઢંકાઈ જાય ત્યારે દેખાતી નથી તેમ અહીં અંધકારથી વસ્તુઓ ઢંકાઈ જાય છે તેથી આંખ સામે હોવા છતાં દેખાતી નથી.

(૮) છાયા : પડછાયો, પ્રતિબિંબ, ફોટો એ પણ પુદ્ગલ દ્રવ્ય જ છે.

(૯) આતપ : સૂર્યના ઉષ્ણ પ્રકાશને આતપ કહેવાય છે. તેજ, તડકો એ પણ પુદ્ગલસ્વરૂપ છે.

(૧૦) ઉદ્યોત : ચંદ્રનો પ્રકાશ, ચાંદની કે જે શીતળ છે એ પણ પુદ્ગલ પરિણામ છે.

શંકા :- શબ્દનું જ્ઞાન કાન વડે થાય છે. શ્રોતેન્દ્રિય રહિત પ્રાણીઓ શબ્દ સાંભળી શકતા નથી. તો પછી ખેતરમાં તીડ આવે છે તે ઢોલના અવાજથી કેમ ઉડી જાય છે? તીડ તો ચઉરિન્દ્રિય હોવાથી કર્ણ રહિત છે.

સમાધાન : તીડો ઢોલના અવાજને સાંભળતા નથી, પણ શબ્દો કે જે પુદ્ગલ રૂપ છે તે ચારે તરફ ફેલાય છે. આ ફેલાયેલા શબ્દોની અસર તીડ ઉપર પ્રહાર જેવી થાય છે, તે સહન ન થતા તીડો ઉડી જાય છે. જેમ શબ્દરૂપ પુદ્ગલના પ્રહારથી પ્રતિકુળ અસર થાય છે તેમ સંગીતથી અનુકૂળ અસર પણ થાય છે. જેમકે સંગીતની અસરથી અમૂક વૃક્ષો જલ્દી વિકસે છે. ગાયો દૂધ વધુ આપે છે.

શંકા : સ્પર્શ વગેરે પુદ્ગલના પર્યાયો છે અને શબ્દ વગેરે પણ પુદ્ગલના જ પર્યાયો છે. તો સૂત્રો ૫-૨૩ અને સૂત્રો ૫-૨૪ એમ બે સૂત્રોના બદલે એક જ સૂત્ર ગ્રંથકારે કેમ ન બનાવ્યું ?

સમાધાન : ૫-૨૩ સૂત્રમાં કહેલા સ્પર્શ આદિ પર્યાયો આણુ અને સ્કંધ બંનેમાં હોય છે જ્યારે ૫-૨૪ સૂત્રમાં કહેલા શબ્દ આદિ પર્યાયો માત્ર સ્કંધમાં જ હોય છે. સ્કંધોમાં પણ દરેક સ્કંધમાં શબ્દાદિ પર્યાયો હોય એવો નિયમ નથી. જ્યારે સ્પર્શાદિ પર્યાયો તો દરેક પરમાણુમાં અને દરેક સ્કંધમાં અવશ્ય હોય છે.

સૂત્ર (૫-૨૫) પ્રયોજન : પુદ્ગલના મુખ્ય બે ભેદો જણાવે છે.

અણવઃ સ્કન્ધાશ્ચ ૫-૨૫

અણવઃ સ્કન્ધાશ્ચ ૫-૨૫

અણવઃ સ્કન્ધાઃ ચ ૫-૨૫

શબ્દાર્થ : અણવઃ = પુદ્ગલનો અવિભાજ્ય અંતિમ ભાગ,
સ્કન્ધઃ = પરસ્પર જોડાયેલા બે કે વધુ પરમાણુઓનો જથ્થો.

સૂત્રાર્થ : (પુદ્ગલના) પરમાણુ અને સ્કંધ એમ મુખ્ય બે ભેદો છે.

ભાવાર્થ : પરમાણુ એટલે પરમ (અંતિમ) અણુ. પરમાણુ પુદ્ગલનો અવિભાજ્ય અંતિમ વિભાગ છે. એનાથી નાનો વિભાગ હોતો જ નથી. એના પ્રદેશો હોતા નથી. એ પોતે જ એક પ્રદેશરૂપ છે.

સ્કંધ એટલે પરસ્પર જોડાયેલા બે કે વધુ પરમાણુઓનો જથ્થો. આ સ્કંધો સૂક્ષ્મ પરિણામવાળા અને બાદર પરિણામવાળા એમ બે પ્રકારના છે. સૂક્ષ્મ પરિણામવાળા સ્કંધો આંખોથી દેખાતા નથી. બાદર પરિણામવાળા સ્કંધો જ આંખોથી દેખાય છે.

પરમાણુ અને સ્કંધ બંને પુદ્ગલ રૂપે સમાન હોવા છતાં બંનેની ઉત્પત્તિમાં કારણો ભિન્ન (જુદા જુદા) છે. તે બંનેની ઉત્પત્તિ કેવી રીતે થાય છે તે હવે પછીના બે સૂત્રોમાં જણાવે છે.

સૂત્ર (૫-૨૬) પ્રયોજન : સ્કંધની ઉત્પત્તિના કારણો જણાવે છે.

સંઘાતભેદેભ્ય ઉત્પદ્યન્તે ૫-૨૬

સંઘાતભેદેભ્ય ઉત્પદ્યન્તે ૫-૨૬

સંઘાત-ભેદેભ્ય ઉત્પદ્યન્તે ૫-૨૬

શબ્દાર્થ : સંઘાત = જોડાવું, ભેગા થવું, ભેદ = છૂટા પડવું,
ઉત્પદ્યન્તે = ઉત્પન્ન થાય છે.

સૂત્રાર્થ : સંઘાત, ભેદ અને સંઘાત-ભેદથી એ ત્રણ કારણોમાંના કોઈ પણ એક કારણથી સ્કંધ ઉત્પન્ન થાય છે.

ભાવાર્થ : સંઘાત એટલે જોડાવવું. બે અણુના સંઘાતથી એટલે કે જોડાવાથી દ્વયણુક (બે અણુનો) સ્કંધ ઉત્પન્ન થાય છે. ત્રણ અણુઓ જોડાવાથી ત્ર્યણુક (ત્રણ અણુનો) અને ત્રણ અણુમાં એક અણુ જોડાવાથી ચતુરણુક (ચાર અણુનો) સ્કંધ ઉત્પન્ન થાય છે.

ભેદ એટલે છૂટા પડવું. ચૂરમાને વાળીએ તે જોડ્યું કહેવાય. જોડવાથી લાડુ બન્યો એટલે સંઘાત થયો. હવે તેના બે ભાગ કરીએ તો દરેક ભાગ ભેદથી થયા કહેવાય. મોટા સ્કંધો વિખરાઈને નાના નાના સ્કંધો બને તે સ્કંધો ભેદથી બન્યા કહેવાય.

જેમ ૧૦૦ પાનાની એક ચોપડી (Book) બની તે સંઘાત. ચા નો કપ હાથમાંથી પડી જાય અને તેના ટૂકડા થાય તે ભેદથી થયા કહેવાય.

સંઘાત-ભેદ : એટલે એક જ સમયે છૂટું થવું અને ભેગું થવું. જેમ દરજી (Tailor) પેન્ટ બનાવવા માટે કાપડને કટીંગ કરે તે ભેદ અને મશીનથી કાપેલા ટૂકડાને યથાસ્થાને જોડે તે સંઘાત. એમ સંઘાત-ભેદથી પેન્ટ તૈયાર થાય.

સૂત્ર (૫-૨૭) પ્રયોજન : પરમાણુની ઉત્પત્તિનું કારણ જણાવે છે.

ભેદાદણુ: ૫-૨૭

ભેદાદણુ: ૫-૨૭

ભેદાદ્ અણુ: ૫-૨૭

સૂત્રાર્થ : પરમાણુ (ની ઉત્પત્તિ સ્કંધના) ભેદથી (જ થાય છે.)

ભાવાર્થ : પરમાણુ પુદ્ગલનો અંતિમ અંશ છે. સંઘાત થાય ત્યારે તે અંતિમ અંશ તરીકે મટીને સ્કંધરૂપે બને છે, એટલે સંઘાતથી સ્કંધની ઉત્પત્તિ થાય છે પણ પરમાણુની ઉત્પત્તિ સંઘાતથી થતી જ નથી. વળી સંઘાત-ભેદ થતાં કેટલાક પરમાણુ ભેગા થાય છે અને કેટલાક પરમાણુ છૂટા પડે છે. એટલે સંઘાત-ભેદથી પણ પરમાણુની ઉત્પત્તિ થતી નથી. માટે સ્કંધમાંથી પરમાણુ છૂટો પડે ત્યારે જ એટલે કે ભેદથી જ પરમાણુ બને છે.

શંકા : પરમાણુને તો નિત્ય કહેલ છે. તો અહીં તેની ઉત્પત્તિ કઈ રીતે જણાવે છે ?

સમાધાન : પહેલી વાત એ કે જૈનદર્શન કોઈ વાતને એકાંતે નિત્ય કે એકાંતે અનિત્ય કહેતું નથી. જે વાત એક અપેક્ષાએ નિત્ય છે તે જ અન્ય કોઈ અપેક્ષાએ અનિત્ય પણ હોઈ શકે છે.

વસ્તુને સમજવા દ્રવ્યાર્થિક નયની જેમ પર્યાયાર્થિક નયને પણ સમજવો જ પડશે. પરમાણુને નિત્ય કહેવામાં આવે છે તે દ્રવ્યાર્થિક નયથી કહેલ છે. કેમકે દ્રવ્યથી તો તે નિત્ય જ છે. પરંતુ પર્યાયનયની અપેક્ષાએ તે કાર્યરૂપ પણ હોઈ શકે છે અને અનિત્ય પણ હોઈ શકે છે. પરમાણુ ક્યારેક સ્કન્ધના અવયવોરૂપ બની સામુદાયિક અવસ્થામાં રહે છે. અને ક્યારેક સ્કન્ધથી અલગ થઈ છૂટી છવાઈ અવસ્થામાં પણ રહે છે.

પરમાણુની જે છૂટી છવાઈ અવસ્થા છે તે સ્કન્ધના ભેદથી જ ઉત્પન્ન થાય છે. પરિણામે સૂત્રકારે “ભેદથી અણુની ઉત્પત્તિ થાય છે.” એવી વાત કરી. ટૂંકમાં સ્કન્ધમાંથી છૂટા પડવાનું કાર્ય ભેદથી થયું માટે “ભેદાદ્ અણુઃ” કહ્યું છે.

સૂત્ર (૫-૨૮) પ્રયોજન : સ્કન્ધની ઉત્પત્તિમાં ત્રણ કારણો કહ્યા. તેમાં કયા કારણથી ઉત્પન્ન થયેલા સ્કંધો જોઈ શકાય છે તે આ સૂત્રમાં જણાવે છે.

ભેદસંઘાતાભ્યાં ચાક્ષુષાઃ ૫-૨૮

ભેદસંઘાતાભ્યાં ચાક્ષુષાઃ ૫-૨૮

ભેદ સંઘાતાભ્યાં ચાક્ષુષાઃ ૫-૨૮

શબ્દાર્થ : ચાક્ષુષાઃ = આંખોથી જોઈ શકાય તેવા.

સૂત્રાર્થ :- ભેદ અને સંઘાત એમ ઉભયથી ઉત્પન્ન થયેલા સ્કંધો જ ચાક્ષુષ બને છે અર્થાત્ ચક્ષુથી જોઈ શકાય છે.

ભાવાર્થ :- જે સ્કંધો કેવળ ભેદથી કે કેવળ સંઘાતથી ઉત્પન્ન થાય છે તે સ્કંધો આંખોથી જોઈ શકાતા નથી. જે સ્કંધો આંખોથી જોઈ શકાય તેવા છે. તે સ્કંધો ભેદ અને સંઘાત એમ ઉભયથી જ બને છે.

ભેદ-સંઘાતથી ઉત્પન્ન થયેલા બધા સ્કંધો જોઈ શકાય છે એવો નિયમ નથી. પણ જે સ્કંધો ચક્ષુથી જોઈ શકાય તેવા છે. તે સ્કંધો ભેદ-સંઘાતથી જ ઉત્પન્ન થયેલા હોય છે તેવો નિયમ છે. જેમ ઘર બને છે ત્યારે દિવાલો જોડાતાં સંઘાત પણ થાય છે અને તેમાં વપરાતા પાઈપ લાકડુ વગેરેના ટૂકડા કરવા પડે છે ત્યારે ભેદ પણ થાય છે. આમ સંઘાત-ભેદ ઉભયથી ઘર તૈયાર થાય છે, જે ચક્ષુથી ગ્રાહ્ય (દેખી શકાય) બને છે.

સૂત્ર (૫-૨૯) પ્રયોજન : સત્ત્વું લક્ષણ જણાવે છે.

ઉત્પાદવ્યયધ્રૌવ્યયુક્તં સત્	૫-૨૯
ઉત્પાદવ્યયધ્રૌવ્યયુક્તં સત્	૫-૨૯
ઉત્પાદ-વ્યય-ધ્રૌવ્ય-યુક્તં સત્	૫-૨૯

શબ્દાર્થ : ઉત્પાદ = ઉત્પત્તિ, વ્યય = નાશ, ધ્રૌવ્ય = નિત્ય, યુક્ત = સહિત, સત્ = પદાર્થ.

સૂત્રાર્થ : (જે) ઉત્પાદ, વ્યય અને ધ્રૌવ્યથી યુક્ત હોય તે સત્ (કહેવાય) છે.

ભાવાર્થ : ઉત્પાદ (ઉત્પત્તિ), વ્યય (નાશ) અને ધ્રૌવ્ય (સ્થિરતા) આ ત્રણ ધર્મો જેમાં ન હોય તેવી કોઈપણ વસ્તુ આ જગતમાં વિદ્યમાન નથી. જે સત્ છે તે ત્રણે ધર્મોથી અવશ્ય યુક્ત જ હોય છે. કોઈપણ દ્રવ્યનો ક્યારે પણ નાશ નથી અને ક્યારે પણ ઉત્પત્તિ નથી. સર્વે દ્રવ્યો અનાદિ અનંત છે અર્થાત્ ધ્રૌવ્ય છે. આ જગતમાં દરેક વસ્તુ પ્રતિસમયે પર્યાય રૂપે ઉત્પન્ન થાય છે અને નાશ પામે છે તથા દ્રવ્યરૂપે સ્થિર રહે છે. પ્રત્યેક પદાર્થમાં દ્રવ્ય અને પર્યાય એમ બે સ્વરૂપ છે. બેમાંથી દ્રવ્યપણું સ્વયં અનાદિ અનંત છે માટે ધ્રુવ છે. દ્રવ્ય પરિવર્તનશીલ છે તેથી જુના પર્યાયરૂપે નાશ પામે છે અને નવા પર્યાય રૂપે ઉત્પન્ન થાય છે. જેમ કે સોનાનું કુડુ ભંગાવીને કંઠી બનાવવામાં આવે તો કડાનો વ્યય,

કંઠીની ઉત્પત્તિ થાય છે પરંતુ સોનાની ધ્રુવતા સદા છે. જેમકે જીવ મનુષ્યપણે જન્મે તે ઉત્પાદ, દેવપણે મૃત્યુ પામે તે વ્યય અને જીવપણે સદા રહે તે ધ્રુવ કહેવાય.

સૂત્ર (૫-૩૦) પ્રયોજન : નિત્યનું લક્ષણ જણાવે છે.

તદ્ભાવાવ્યયં નિત્યમ્	૫-૩૦
તદ્ભાવાવ્યયં નિત્યમ્	૫-૩૦
તદ્-ભાવ-અવ્યયં નિત્યમ્	૫-૩૦

શબ્દાર્થ : તદ્ = તે, ભાવ = સ્વરૂપ, પોતાની જાતિ, અવ્યયં = નાશ ન પામવું, નિત્યમ્ = નિત્ય.

સૂત્રાર્થ : જે વસ્તુ પોતાના ભાવથી અવ્યય રહે એટલે કે પોતાના મૂળ સ્વરૂપને ન છોડે તે નિત્ય.

ભાવાર્થ : દરેક વસ્તુ પરિવર્તન પામે છે એટલે અનિત્ય છે અને પરિવર્તન પામવા છતાં પોતાના મૂળ સ્વરૂપનો ત્યાગ કરતી નથી માટે નિત્ય છે. દરેક વસ્તુમાં પ્રતિક્ષણે થોડું ઘણું પર્યાયની અપેક્ષાએ પરિવર્તન થયા કરે છે આ પરિવર્તન ઘણું જ સૂક્ષ્મ હોવાથી આપણી નજરમાં આવતું નથી. આ પરિવર્તન સર્વજ્ઞ ભગવંતો જ જોઈ શકે. દા.ત. કાપડનો તાકો કાપીને કેટલાક શર્ટ બનાવ્યા. અહીં તાકાનો નાશ થયો અને શર્ટની ઉત્પત્તિ થઈ છતાં મૂળ દ્રવ્યમાં (કાપડમાં) કોઈ ફેરફાર થયો નથી. કાપડ કાપડરૂપે મટીને કાગળ રૂપે કે અન્ય કોઈ વસ્તુરૂપે બન્યું નથી. કાપડ તાકા રૂપે નાશ પામીને શર્ટરૂપે ઉત્પન્ન થવા છતાં કાપડરૂપે નિત્ય (કાયમ) રહે છે. એક જ વસ્તુમાં નિત્યત્વ અને અનિત્યત્વ વગેરે પરસ્પર વિરુદ્ધ ધર્મોની સિદ્ધિ સ્યાદ્વાદ દૃષ્ટિથી થાય છે. પૂજ્ય ઉમાસ્વાતિજી હવે પછીના સૂત્રમાં સ્યાદ્વાદને સમજાવે છે.

સૂત્ર (૫-૩૨) પ્રયોજન : એક જ વસ્તુમાં નિત્યત્વ-અનિત્યત્વ વગેરે પરસ્પર વિરુદ્ધ ધર્મોની સિદ્ધિ સ્યાદ્વાદ દૃષ્ટિથી થાય છે. આથી સૂત્રકાર મહર્ષિ સ્યાદ્વાદને સમજાવે છે.

અર્પિતાનર્પિતસિદ્ધેઃ ૫-૩૧

અર્પિતાનર્પિતસિદ્ધેઃ ૫-૩૧

અર્પિત-અનર્પિત-સિદ્ધેઃ ૫-૩૧

શબ્દાર્થ : અર્પિત = પ્રધાનતા અર્થાત્ વિવક્ષા, અનર્પિત = ગૌણતા અર્થાત્ અવિવક્ષા, સિદ્ધિ = ઉત્પત્તિ.

સૂત્રાર્થ : (એક જ વસ્તુમાં, પરસ્પર વિરુદ્ધ ધર્મો નિત્યત્વ - અનિત્યત્વ, ઉત્પાદ - વ્યય અને ધ્રૌવ્ય વગેરે) અર્પિતથી (વિવક્ષાથી) અને અનર્પિતથી (વિવક્ષાના અભાવથી) થાય છે.

ભાવાર્થ : દરેક વસ્તુમાં બે અંશ હોય છે. દ્રવ્ય અંશ અને પર્યાય અંશ. દ્રવ્ય અંશ સ્થિર (નિત્ય) છે જ્યારે પર્યાય અંશ અસ્થિર (અનિત્ય) છે. જેમકે આત્માને દ્રવ્યની અપેક્ષાથી વિચારીએ અને પર્યાયની અપેક્ષાથી ન વિચારીએ તો આત્મા નિત્ય દેખાશે પણ તે જ આત્માને પર્યાયની અપેક્ષાથી જોવા પ્રયત્ન કરીએ અને દ્રવ્યની અપેક્ષાથી ન જોઈએ તો આત્મા અનિત્ય દેખાશે. એક જ વ્યક્તિમાં પિતૃત્વ અને પુત્રત્વ એમ બંને ધર્મો પરસ્પર વિરુદ્ધ હોવા છતાં અપેક્ષા ભેદથી બંને સાથે રહી શકે છે. જ્યારે જે ધર્મની પ્રધાનતા (વિવક્ષા) કરવી હોય ત્યારે તે ધર્મને આગળ કરવામાં આવે છે. આમ જગતના દરેક પદાર્થમાં અપેક્ષા, અનપેક્ષા દ્વારા પરસ્પર વિરોધી ધર્મો પણ ઘટી શકે છે.

સૂત્ર (૫-૩૨) પ્રયોજન : પુદ્ગલના બંધના હેતુને જણાવે છે.

સ્નિગ્ધરુક્ષત્વાદ્ બન્ધઃ ૫-૩૨

સ્નિગ્ધરુક્ષત્વાદ્ બન્ધઃ ૫-૩૨

સ્નિગ્ધ-રુક્ષત્વાદ્ બંધઃ ૫-૩૨

શબ્દાર્થ : સ્નિગ્ધ = ચીકણાપણું, રુક્ષત્વ = લુખાપણું,

સૂત્રાર્થ : સ્નિગ્ધતા અને રુક્ષતાથી પુદ્ગલોનો પરસ્પર સંબંધ થાય છે.

ભાવાર્થ : બંધ એટલે પુદ્ગલોનું ભેગા થવું અર્થાત્ જોડાઈ જવું. આ જોડાણ પુદ્ગલમાં રહેલા સ્નિગ્ધત્વ અને રુક્ષત્વ નામના સ્પર્શગુણથી થાય છે.

જેમ કે લોટ રુક્ષ છે અને તેલ - ઘી - પાણી સ્નિગ્ધ છે. તેથી તે બંનેનો સંયોગ કરવાથી લોટ બંધાય છે. સ્નિગ્ધતા અને રુક્ષતા વત્તી ઓછી તરતમતાવાળી હોઈ શકે છે. જેમ કે પાણી કરતાં એક ટકા ફેટવાળુ દૂધ વધારે સ્નિગ્ધ અને તેના કરતા બે ટકા ફેટવાળા દૂધમાં અધિક અધિક સ્નિગ્ધતા છે. તે જ રીતે ધૂળ, ફોતરા અને રેતીમાં અધિક અધિક રુક્ષતા છે. બંધ થવામાં કેટલી સ્નિગ્ધતા અને કેટલી રુક્ષતા હોવી જરૂરી છે તે વાત હવે પછીના સૂત્રમાં જણાવવામાં આવશે.

સૂત્ર (૫-૩૩) પ્રયોજન : બંધના વિષયમાં પ્રથમ અપવાદ જણાવે છે.

ન જઘન્યગુણાનામ્ ૫-૩૩

ન જઘન્યગુણાનામ્ ૫-૩૩

ન જઘન્ય-ગુણાનામ્ ૫-૩૩

શબ્દાર્થ : ન = નહિ, જઘન્ય = ઓછામાં ઓછું, ગુણાનામ = શક્તિનો અંશ.

સૂત્રાર્થ :- જઘન્ય ગુણવાળા (પુદ્ગલોનો પરસ્પર બંધ થતો) નથી.

ભાવાર્થ :- અહીં જઘન્ય ગુણ એટલે ઓછામાં ઓછી સ્નિગ્ધતા અને ઓછામાં ઓછી રુક્ષતાવાળુ જે પુદ્ગલ હોય છે તે સમજવું, જેના કેવળીની દૃષ્ટિએ પણ બે ભાગ ના થઈ શકે. પુદ્ગલોમાં ગુણની તરતમતાની દૃષ્ટિએ અનેક ભેદો પડે છે. આ બધા ભેદોને ત્રણ ભેદોમાં સમાવિષ્ટ કરી શકાય. જઘન્ય ગુણ, મધ્યમ ગુણ અને ઉત્કૃષ્ટ ગુણ. સૌથી ઓછો ગુણ જે પુદ્ગલમાં હોય તે જઘન્ય ગુણ. અને સૌથી વધારે ગુણ જે પુદ્ગલદ્રવ્યોમાં હોય તે ઉત્કૃષ્ટ. તે સિવાયના બધા પુદ્ગલો મધ્યમ ગુણવાળા કહેવાય. આ સૂત્રમાં કહે છે કે- જઘન્ય ગુણ (એક ગુણ) પુદ્ગલોનો પરસ્પર બંધ થતો નથી. એટલે

કે જઘન્યગુણ સ્નિગ્ધ પુદ્ગલનો જઘન્યગુણ રુક્ષ કે જઘન્ય ગુણ સ્નિગ્ધ પુદ્ગલની સાથે બંધ ન થાય. તે જ પ્રમાણે જઘન્ય ગુણ રુક્ષ પુદ્ગલનો જઘન્ય ગુણ સ્નિગ્ધ કે જઘન્ય ગુણ રુક્ષ પુદ્ગલની સાથે બંધ ન થાય. કારણ કે બંધ થવામાં જેટલી સ્નિગ્ધતા કે રુક્ષતા હોવી જોઈએ તેનાથી આ સ્નિગ્ધતા કે રુક્ષતા ઓછી પડે છે. માટે બંધ થતો નથી. સારાંશ એ છે કે, જઘન્ય સ્નિગ્ધતા ગુણ કે જઘન્ય રુક્ષતા ગુણવાળા પુદ્ગલોનો કોઈપણ અન્ય પુદ્ગલ દ્રવ્ય સાથે બંધ થતો નથી.

સૂત્ર (૫-૩૪) પ્રયોજન : બંધના વિષયમાં બીજો અપવાદ જણાવે છે.

ગુણસામ્યે સદૃશાનામ્ ૫-૩૪

ગુણસામ્યે સદૃશાનામ્ ૫-૩૪

ગુણ-સામ્યે સદૃશાનામ્ ૫-૩૪

શબ્દાર્થ : સામ્યે = સમાન અંશવાળા, સદૃશ = સરખે સરખા, સજાતીય.

સૂત્રાર્થ : ગુણની સમાનતા હોય (ગુણ સામ્ય) તો સદૃશ (સજાતીય) (પુદ્ગલોનો બંધ થતો નથી.)

ભાવાર્થ : અહીં સદૃશતા ગુણની (સ્નિગ્ધ કે રુક્ષ) અપેક્ષાએ સમજવી. જે પુદ્ગલોમાં જેટલી સ્નિગ્ધતા હોય તેટલી જ સ્નિગ્ધતાવાળા પુદ્ગલો જો સામે આવે તો તે બંને સમાન સ્નિગ્ધતાવાળા પુદ્ગલોનો બંધ થતો નથી. એવી જ રીતે સમાન રુક્ષતા ગુણવાળા પુદ્ગલોનો સમાન રુક્ષતા ગુણવાળા પુદ્ગલો સાથે બંધ થતો નથી.

જેમકે પાંચ ગુણ સ્નિગ્ધતા ગુણવાળા પુદ્ગલોનો પાંચ ગુણ સ્નિગ્ધતાવાળા પુદ્ગલોની સાથે બંધ થતો નથી. પરંતુ પાંચ ગુણ સ્નિગ્ધતાવાળા પુદ્ગલોનો પાંચ ગુણ રુક્ષતાવાળા પુદ્ગલોની સાથે ગુણની સામ્યતા હોવા છતાં પણ સદૃશ પુદ્ગલો ન હોવાથી અર્થાત્ વિજાતીય હોવાથી બંધ અવશ્ય થાય છે.

બંધના વિષયમાં બીજો અપવાદ નીચેના ટેબલથી સમજાશે.

પુદ્ગલ	સદેશ કે અસદેશ	ગુણસમાન કે ગુણઅસમાન	બંધ થાય કે ન થાય ?
પંચગુણ સ્નિગ્ધ તથા સમગુણ સ્નિગ્ધ	સદેશ	ગુણઅસમાન	થાય
ચતુર્ગુણ સ્નિગ્ધ તથા દશગુણ સ્નિગ્ધ	સદેશ	ગુણઅસમાન	થાય
પંચગુણ રુક્ષ તથા સમગુણ રુક્ષ	સદેશ	ગુણઅસમાન	થાય
ચતુર્ગુણ રુક્ષ તથા દશગુણ રુક્ષ	સદેશ	ગુણઅસમાન	થાય
પંચગુણ સ્નિગ્ધ તથા પંચગુણ રુક્ષ	અસદેશ	ગુણની માત્રા સમાન	થાય
ચતુર્ગુણ સ્નિગ્ધ તથા ચતુર્ગુણ રુક્ષ	અસદેશ	ગુણની માત્રા સમાન	થાય
પંચગુણ સ્નિગ્ધ તથા પંચગુણ સ્નિગ્ધ	સદેશ	ગુણની માત્રા સમાન	ન થાય
પંચગુણ રુક્ષ તથા પંચગુણ રુક્ષ	સદેશ	ગુણની માત્રા સમાન	ન થાય

સૂત્ર (૫-૩૫) પ્રયોજન : બંધના વિષયમાં ત્રીજો અપવાદ જણાવે છે.

દ્વયધિકાદિગુણાનાં તુ ૫-૩૫

દ્વયાધિકાદિગુણાનાં તુ ૫-૩૫

દ્વિ-અધિક-આદિ-ગુણાનાં તુ ૫-૩૫

શબ્દાર્થ : દ્વિ = બે (ગુણ), અધિકાદિ = અધિક ગુણવાળા, તુ = પરંતુ.

સૂત્રાર્થ : (જે પુદ્ગલોમાં ગુણની સદેશતા છે તેઓમાં પણ) બે અથવા બે થી વધુ ગુણોનો તફાવત હોય તો જ બંધ થાય છે.

ભાવાર્થ : ચતુર્થગુણ સ્નિગ્ધનો પંચગુણ સ્નિગ્ધ સાથે બંધ થતો નથી કારણકે બંને વચ્ચે એકગુણ અધિકનો તફાવત છે. પરંતુ તે જ ચતુર્ગુણ સ્નિગ્ધનો ષડ્ગુણ સ્નિગ્ધ સાથે અવશ્ય બંધ થઈ શકે છે. તેવી જ રીતે પંચગુણ રુક્ષનો ષડ્ગુણ રુક્ષ સાથે બંધ થતો નથી.

પરંતુ પંચગુણ રુક્ષનો સાતગુણ રુક્ષ સાથે અથવા સાતગુણથી વધુ ગુણ રુક્ષવાળા પુદ્ગલ સાથે બંધ થઈ શકે છે.

ટૂંકમાં સ્નિગ્ધનો સ્નિગ્ધ સાથે અને રુક્ષનો રુક્ષ સાથે સમાનતા હોય અથવા એક ગુણ અધિક હોય ત્યારે બંધ થતો નથી પરંતુ બે-ત્રણ-ચાર વગેરે ગુણ અધિક હોય તો જ બંધ ને યોગ્ય છે. જોકે સ્નિગ્ધનો રુક્ષની સાથે અને રુક્ષનો સ્નિગ્ધની સાથે એક ગુણ અધિક હોય તો પણ બંધ થાય છે, કારણ કે ઉપરનો નિયમ સદૃશ (સજાતીય) પુદ્ગલો માટે જ છે. એક ગુણ વૈષમ્ય હોય તો બંધ થતો નથી બે-ત્રણ કે વધુ હોય તો જ બંધ થાય છે.

સૂત્ર ૫-૩૨થી ૫-૩૫ નો સાર

પુદ્ગલોમાં રહેલા સ્નિગ્ધ અને રુક્ષગુણના કારણે ગમે તે ગુણવાળા પુદ્ગલનો ગમે તે ગુણવાળા પુદ્ગલની સાથે બંધ થાય, તે ૫-૩૨ સૂત્રમાં કહ્યું છે. ત્યાર પછીના ત્રણ સૂત્રોમાં બંધમાં અપવાદ બતાવવામાં આવ્યા છે.

સૂત્ર ૫-૩૩ માં કહ્યું કે જઘન્યગુણ પુદ્ગલોનો પરસ્પર બંધ ન થાય.

સૂત્ર ૫-૩૪ માં કહ્યું કે સદૃશ (સજાતીય) પુદ્ગલોમાં ગુણસામ્ય હોય તો બંધ ન થાય. એટલે કે સદૃશ પુદ્ગલોમાં ગુણવૈષમ્ય હોય તો બંધ થાય.

સૂત્ર ૫-૩૫ માં જણાવ્યું કે સદૃશ પુદ્ગલોમાં એકગુણ વૈષમ્ય હોય તો પણ બંધ ન થાય. સદૃશ પુદ્ગલોમાં દ્વિગુણ, ત્રિગુણ, ચતુર્ગુણ વગેરે ગુણવૈષમ્ય હોય તો બંધ થાય. અર્થાત્ સદૃશ પુદ્ગલોમાં એક ગુણથી વધારે ગુણવૈષમ્ય હોય તો બંધ થાય.

નીચે જણાવેલ પુદ્ગલોનો પરસ્પર બંધ થાય

બંધ થાય	કેમ થાય ?
એક ગુણ સ્નિગ્ધનો દ્વિગુણ રુક્ષ સાથે	બંનેમાં જઘન્ય ગુણ નથી. સદૃશ પણ નથી.
એક ગુણ રુક્ષનો દ્વિગુણ સ્નિગ્ધ સાથે	બંનેમાં જઘન્ય ગુણ નથી. સદૃશ પણ નથી.
એક ગુણ સ્નિગ્ધનો ત્રિગુણ સ્નિગ્ધ સાથે	બંનેમાં જઘન્ય ગુણ નથી. સદૃશ છે-એક ગુણ વૈષમ્ય નથી.
એક ગુણ રુક્ષનો ત્રિગુણ રુક્ષ સાથે	બંનેમાં જઘન્ય ગુણ નથી. સદૃશ છે-એક ગુણ ગુણવૈષમ્ય નથી.
દ્વિગુણ સ્નિગ્ધનો દ્વિગુણ રુક્ષ સાથે	સામ્ય છે પણ સદૃશ નથી.
દ્વિગુણ રુક્ષનો દ્વિગુણ સ્નિગ્ધ સાથે	સામ્ય છે પણ સદૃશ નથી.

નીચે જણાવેલ પુદ્ગલોનો પરસ્પર બંધ ન થાય

બંધ ન થાય	કેમ ન થાય ?	સૂત્ર
એક ગુણ સ્નિગ્ધનો એક ગુણ સ્નિગ્ધ સાથે	બંનેમાં જઘન્ય ગુણ છે.	૫-૩૩
એક ગુણ સ્નિગ્ધનો એક ગુણ રુક્ષ સાથે	બંનેમાં જઘન્ય ગુણ છે.	૫-૩૩
એક ગુણ રુક્ષનો એક ગુણ રુક્ષ સાથે	બંનેમાં જઘન્ય ગુણ છે.	૫-૩૩
એક ગુણ રુક્ષનો એક ગુણ સ્નિગ્ધ સાથે	બંનેમાં જઘન્ય ગુણ છે.	૫-૩૩
દ્વિગુણ સ્નિગ્ધનો દ્વિગુણ સ્નિગ્ધ સાથે	સદૃશ છે-ગુણસામ્ય છે.	૫-૩૪
દ્વિગુણ રુક્ષનો દ્વિગુણ રુક્ષ સાથે	સદૃશ છે-ગુણસામ્ય છે.	૫-૩૪
પંચગુણ સ્નિગ્ધનો પંચગુણ સ્નિગ્ધ સાથે	સદૃશ છે-ગુણસામ્ય છે.	૫-૩૪
પંચગુણ રુક્ષનો પંચગુણ રુક્ષ સાથે	સદૃશ છે-ગુણસામ્ય છે.	૫-૩૪
દ્વિગુણ સ્નિગ્ધનો ત્રિગુણ સ્નિગ્ધ સાથે	માત્ર એક ગુણ વૈષમ્ય ^૧ છે.	૫-૩૫
દ્વિગુણ રુક્ષનો ત્રિગુણ રુક્ષ સાથે	માત્ર એક ગુણ વૈષમ્ય ^૧ છે	૫-૩૫
એક ગુણ સ્નિગ્ધનો દ્વિગુણ સ્નિગ્ધ સાથે	માત્ર એક ગુણ વૈષમ્ય ^૧ છે.	૫-૩૫
એક ગુણ રુક્ષનો દ્વિગુણ રુક્ષ સાથે	માત્ર એક ગુણ વૈષમ્ય ^૧ છે.	૫-૩૫

સૂત્ર (૫-૩૬) પ્રયોજન : પુદ્ગલોનો બંધ થયા બાદ સ્કંધમાં થતા સ્પર્શના પરિણામને જણાવે છે.

બન્ધે સમાધિકૌ પારિણામિકૌ ૫-૩૬

બન્ધે સમાધિકૌ પારિણામિકૌ ૫-૩૬

બન્ધે સમ-અધિકૌ પારિણામિકૌ ૫-૩૬

૧. વૈષમ્ય એટલે તફાવત.

શબ્દાર્થ : બન્ધે = પુદ્ગલોનો પરસ્પર બંધ થયા પછી, સમ = સમાન ગુણવાળા, અધિક = અધિક ગુણવાળા, પારિણામિક = પરિણમન કરાવવાવાળા.

સૂત્રાર્થ : (પુદ્ગલોનો પરસ્પર) બંધ થયે છે તે સમાન અથવા જે અધિક પરિણામ હોય તે ગુણ વ્યાપ્ત બને છે.

ભાવાર્થ : પુદ્ગલોનો પરસ્પર બંધ થયા પછી આખા સ્કંધમાં સમાન અથવા અધિક જે ગુણ હોય તે ગુણનો પરિણામ વ્યાપ્ત બને છે. જ્યારે સમાન ગુણ રુક્ષ અને સ્નિગ્ધનો બંધ થાય ત્યારે કોઈવાર રુક્ષગુણ સ્નિગ્ધ ગુણને રુક્ષરૂપે પરિણમાવે છે તો કોઈ વખત સ્નિગ્ધગુણ રુક્ષને સ્નિગ્ધરૂપે પરિણમાવે છે. પરંતુ સમગુણ સ્નિગ્ધ-સ્નિગ્ધનો કે રુક્ષ-રુક્ષનો પરસ્પર બંધ થતો નથી.

સ્નિગ્ધનો રુક્ષની સાથે અને રુક્ષનો સ્નિગ્ધની સાથે જો બંધ થાય તો જે અધિક હોય તે પરિણામ થાય છે. જો રુક્ષતા અધિક હોય તો સ્નિગ્ધ ગુણવાળા પરમાણુઓ રુક્ષતાવાળા બને છે અને સ્નિગ્ધતા અધિક હોય તો રુક્ષગુણવાળા પરમાણુઓ સ્નિગ્ધ ગુણવાળા બને છે. દાખલા તરીકે એક સ્કંધ ત્રિગુણ રુક્ષ હોય અને બીજો સ્કંધ પંચગુણ સ્નિગ્ધ હોય તો આખા સ્કંધમાં પંચગુણ સ્નિગ્ધતા વ્યાપે છે.

સૂત્ર (૫-૩૭) પ્રયોજન : દ્રવ્યનું લક્ષણ સમજાવે છે.

ગુણપર્યાયવદ્ દ્રવ્યમ્ ૫-૩૭

ગુણપર્યાયવદ્ દ્રવ્યમ્ ૫-૩૭

ગુણ-પર્યાયવદ્ દ્રવ્યમ્ ૫-૩૭

શબ્દાર્થ : ગુણ = સદા રહેનારા ધર્મો, પર્યાય = ઉત્પન્ન થનાર અને નાશ પામનાર અવસ્થા.

સૂત્રાર્થ : ગુણ અને પર્યાયવાળો (જે પદાર્થ છે તે) દ્રવ્ય કહેવાય છે.

ભાવાર્થ : દ્રવ્યની સાથે કાયમ રહે તે ગુણ કહેવાય અને વારંવાર ઉત્પન્ન થાય અને નાશ થાય તે પર્યાય કહેવાય. દાખલા તરીકે આત્મદ્રવ્યનો ગુણ ચૈતન્ય ધર્મ, જે આત્માની સાથે સદા રહે છે તેથી ચૈતન્ય આત્માનો ગુણ છે.

એવી જ રીતે રૂપ, રસ, ગંધ, સ્પર્શ વગેરે પુદ્ગલ દ્રવ્યના ગુણ છે. કારણ કે આ ચારે ધર્મો હંમેશા પુદ્ગલની સાથે જ રહે છે.

ટૂંકમાં જે ધર્મો જે દ્રવ્યના સહભાવી (સતત સાથે રહે) હોય તે ધર્મો તે દ્રવ્યના ગુણો કહેવાય છે. કેટલાક ધર્મો દ્રવ્યમાં સદા રહેતા નથી, ક્યારેક હોય અને ક્યારેક ન પણ હોય. અર્થાત્ કેટલાક ધર્મો ક્રમભાવી (ઉત્પન્ન થનારા અને નાશ પામનારા) હોય છે. આ ધર્મોને પર્યાય કહેવામાં આવે છે. જેમ કે લાલ, લીલુ, પીળુ વગેરે વર્ણના પેટાભેદો પુદ્ગલમાં આવે છે અને જાય છે માટે તેને પર્યાય કહેવામાં આવે છે. પરંતુ વર્ણ કાયમ રહે છે માટે તેને (વર્ણને) ગુણ કહેવાય અને લાલ, લીલુ, પીળુ પર્યાય કહેવાય.

જ્ઞાન-દર્શન-ચારિત્ર એ જીવનો ગુણ છે. દેવ-નારક-તિર્યચાદિ અવસ્થા તેના પર્યાય છે. દરેક દ્રવ્યમાં અનંતા ગુણો અને અનંતા પર્યાયો રહેલા છે. દ્રવ્યો અને ગુણો ઉત્પન્ન થતા ન હોવાથી નિત્ય છે અર્થાત્ અનાદિ-અનંત છે. પર્યાયો પ્રતિસમયે ઉત્પન્ન થાય છે અને નાશ પામે છે આથી અનિત્ય છે.

સૂત્ર (૫-૩૮) પ્રયોજન : કાળ વિષે નિરૂપણ કરે છે.

કાલશ્ચેત્યેકે	૫-૩૮
કાલશ્ચેત્યેકે	૫-૩૮
કાલઃ ચ ઈતિ એકે	૫-૩૮

શબ્દાર્થ : કાલ = વર્તનાદિ જેના લક્ષણ છે તે, ઈતિ = આ પ્રમાણે, એકે = કેટલાક (કોઈક) આચાર્યો.

સૂત્રાર્થ : કેટલાક (આચાર્યો) કાળ પણ (દ્રવ્ય) છે, એમ કહે છે.

ભાવાર્થ : પૂ. ઉમાસ્વાતિજીના મત પ્રમાણે મૂળ દ્રવ્યો પાંચ છે. ધર્માસ્તિકાય, અધર્માસ્તિકાય, આકાશાસ્તિકાય, જીવ (જીવાસ્તિકાય) અને પુદ્ગલાસ્તિકાય (પુદ્ગલ). ગ્રંથકાર કાળને દ્રવ્ય ગણતા નથી. શાસ્ત્રમાં છ દ્રવ્યો (ષડ્દ્રવ્ય) કહ્યા છે. જેમાં કાળને દ્રવ્ય તરીકે કેટલાક આચાર્યો માને છે.

જગતમાં થતા ફેરફારો તથા પર્યાયોમાં કાળની સહાયતા છે જ. તેથી પૂ.

ઉમાસ્વાતિજીએ વર્તના, પરિણામ, વગેરે કાળનો ઉપકાર છે તેમ ૫-૨૨ માં સૂત્રમાં જણાવ્યું છે. એટલે કાળ જેવી વસ્તુ જગતમાં છે એમાં કોઈનાથી નિષેધ કરી શકાય તેમ નથી, પરંતુ કાળ દ્રવ્યરૂપ છે કે પર્યાયરૂપ છે તેમાં મતભેદ છે. જીવ - અજીવના પર્યાય સ્વરૂપ કાળમાં દ્રવ્યનો ઉપચાર કરવામાં આવે છે તેથી કાળ એ ઉપચરિત દ્રવ્ય છે. પરંતુ પાર્માર્થિક દ્રવ્ય નથી એમ ગ્રંથકારશ્રીનું કહેવું છે.

સૂત્ર (૫-૩૯) પ્રયોજન : કાળના વિશેષ સ્વરૂપને જણાવે છે.

સોડનન્તસમયઃ ૫-૩૯

સોડનન્તસમયઃ ૫-૩૯

સઃ અનન્તસમયઃ ૫-૩૯

શબ્દાર્થ : સઃ = તે (કાળ), અનન્તસમયઃ = સમય એ કાળનું માપ છે.

સૂત્રાર્થ : તે (કાળદ્રવ્ય) અનન્ત સમય (પ્રમાણ) છે.

ભાવાર્થ : કાળના વર્તમાન, ભૂત અને ભવિષ્ય એમ ત્રણ ભેદ છે. ભૂતકાળ અને ભવિષ્યકાળ અનંત સમયના છે. વર્તમાનકાળ એક સમયનો છે. સમય એટલે કાળનો અંતિમ અવિભાજ્ય સૂક્ષ્મ અંશ. આંખના એક પલકારામાં પણ આવા અસંખ્ય સમયો પસાર થાય છે.

કોઈ જીર્ણ વસ્ત્રને એકી સાથે ફાડવામાં આવે ત્યારે દરેક તાંતણાને તૂટતા અસંખ્યાતા સમયો પસાર થઈ જાય છે. આ દૃષ્ટાંતથી સમયની સૂક્ષ્મતાનો ખ્યાલ આવશે.

સૂત્ર (૫-૪૦) પ્રયોજન : ગુણના લક્ષણને જણાવે છે.

દ્રવ્યાશ્રયા નિર્ગુણા ગુણાઃ ૫-૪૦

દ્રવ્યાશ્રયા નિર્ગુણા ગુણાઃ ૫-૪૦

દ્રવ્ય-આશ્રયા નિર્ગુણા ગુણાઃ ૫-૪૦

શબ્દાર્થ : દ્રવ્ય-આશ્રયા = દ્રવ્યમાં રહેલા, નિર્ગુણા = ગુણ વગરના

સૂત્રાર્થ : (જે) દ્રવ્યમાં સદા રહે (અને) સ્વયં નિર્ગુણ હોય તે ગુણ (કહેવાય) છે.

ભાવાર્થ : ગુણો હંમેશા દ્રવ્યમાં જ રહે છે. સ્વયં એકલા ગુણો કદાપિ હોતા નથી. જેમ કે આત્મ દ્રવ્યમાં જ્ઞાન, દર્શન, ચારિત્ર ગુણો છે. પુદ્ગળ દ્રવ્યમાં વર્ણ, ગંધ, રસ, સ્પર્શ વગેરે ગુણો છે. દ્રવ્યમાં જેમ ગુણો છે તેમ ગુણમાં ગુણો વર્તતા નથી. દાખલા તરીકે મરચામાં તીખાશ છે. એટલે મરચું નામના દ્રવ્યમાં તીખાશ ગુણ છે. પરંતુ તીખાશમાં કોઈ ગુણ નથી. તીખાશ ગુણમાં જો કોઈ બીજો ગુણ હોય તો તીખાશ એ દ્રવ્ય કહેવાય.

દ્રવ્યની અંદર સદા સાથે રહેનારા (સહભાવિ) ધર્મોને ગુણ કહેવામાં આવે છે. દ્રવ્યમાં ઉત્પન્ન થનારા અને નાશ પામનારા (ક્રમભાવી) ધર્મોને પર્યાય કહેવામાં આવે છે.

સૂત્ર (૫-૪૧) પ્રયોજન : પરિણામનું લક્ષણ અર્થાત્ સ્વરૂપને જણાવે છે.

તદ્ભાવઃ પરિણામઃ ૫-૪૧

તદ્ભાવઃ પરિણામઃ ૫-૪૧

તદ્ ભાવઃ પરિણામઃ ૫-૪૧

શબ્દાર્થ : તદ્ = તે (પૂર્વે કહેલા દ્રવ્યો અને ગુણો), ભાવઃ = સ્વ-ભાવ, સ્વતત્ત્વમ્, પરિણામઃ = સ્વરૂપમાં સ્થિત રહી ઉત્પન્ન તથા નષ્ટ થવું (પરિણામન).

સૂત્રાર્થ :- તેનો (દ્રવ્યોનો અને ગુણોનો) ભાવ એ પરિણામ છે.

ભાવાર્થ :- બીજા શબ્દોમાં કહીએ તો દ્રવ્યો અને ગુણોનો જે વિકાર અથવા તેમાં થતી હાનિ-વૃદ્ધિ અર્થાત્ (પરિવર્તન)ને પર્યાય (પરિણામ) કહેવાય છે.

બૌદ્ધદર્શન દ્રવ્યને એકાન્તે ક્ષણિક કહે છે. તેના મત પ્રમાણે ઉત્પન્ન થઈને વસ્તુનો સર્વથા નાશ થવો એ જ પરિણામ છે. ન્યાય, વૈશેષિક અને સાંખ્ય દર્શન દ્રવ્યને એકાન્તે નિત્ય કહે છે. જ્યારે જૈન દર્શન દ્રવ્યને નિત્યાનિત્ય કહે છે. જેમ કે સોનું દ્રવ્ય, દ્રવ્ય તરીકે (સોના તરીકે) કાયમ રહે છે.

સૂત્ર ૫-૪૦ માં કહ્યું કે દ્રવ્ય-આશ્રયાઃ નિર્ગુણાઃ ગુણાઃ દ્રવ્યના આશ્રયે જ રહે અને સ્વયં પોતે નિર્ગુણ હોય તે ગુણ કહેવાય છે.

શંકા : દ્રવ્યના આશ્રયે રહેલો ગુણ સ્વયં નિર્ગુણ કેવી રીતે હોઈ શકે ?

સમાધાન : દાખલા તરીકે કોઈ વ્યક્તિમાં જ્ઞાન છે એટલે તેનામાં જ્ઞાન ગુણ રહેલો છે. જ્ઞાન પોતે ગુણ છે પણ જ્ઞાનમાં બીજા કોઈ ગુણો રહેતા નથી. માટે નિર્ગુણ છે.

શંકા : સૂત્ર ૫-૪૧ માં કહ્યું કે દ્રવ્ય અને ગુણોનો જે વિકાર (ઉત્પાદ અને વ્યય) તેને પર્યાય કહેવાય છે. આ સમજાવો.

સમાધાન : દાખલા તરીકે મનુષ્ય બે પગવાળો છે હવે આવતા ભવમાં તેને ચાર પગ મળ્યા અર્થાત્ તિર્યચ બન્યો. તો મનુષ્ય અને તિર્યચમાં જીવ તો એ જ હતો ભવ બદલાતાં શરીર બદલાયું. આને પર્યાય કહેવાય છે.

તે જ રીતે એક જ ભવમાં જન્મ્યો ત્યારે માંડ ૧ ફૂટનું શરીર હતું અને યુવાન થતાં $૫\frac{૧}{૨}$ ફૂટનું શરીર થયું એટલે જે ફેરફાર (વિકાર) થયો તેને પર્યાય કહેવાય. જીવ દ્રવ્ય તો તેનું તે જ છે.

લોકનો અસંખ્યાતમો ભાગ અને અંગુલનો અસંખ્યાતમો ભાગ સમાન અર્થો છે. કોઈપણ એક જીવની જઘન્ય અવગાહના લોકના અસંખ્યાતમા ભાગની કે અંગુલના અસંખ્યાતમા ભાગની છે. આટલી નાની અવગાહના સૂક્ષ્મ નિગોદીયા જીવની હોય છે. શરીર મોટું તેમ અવગાહના વધારે. લોકના અસંખ્યાતમા ભાગમાં ઘણા આકાશ પ્રદેશો હોય છે.

શંકા : એક ગુણ સ્નિગ્ધ, દ્વિ-ગુણ સ્નિગ્ધ, દસ-ગુણ રુક્ષનો અર્થ શું ?

સમાધાન : એક ગુણ સ્નિગ્ધ કે રુક્ષનો અર્થ એક પરમાણુની સ્નિગ્ધતા કે રુક્ષતા એવો અર્થ નહિ કરવાનો.

એક ગુણ સ્નિગ્ધ એટલે જે કોઈ સ્નિગ્ધ દ્રવ્ય હોય (તેલ, ઘી, દૂધ વગેરે) તેની સ્નિગ્ધતા ઓછામાં ઓછી હોય તેને એક ગુણ સ્નિગ્ધ કહેવાય. તે જ પ્રમાણે દ્વિ-ગુણ સ્નિગ્ધ એટલે જેની સ્નિગ્ધતા બે ગણી હોય, દસ-ગુણ રુક્ષ એટલે જેની રુક્ષતા દસ ગણી હોય તેમ સમજવું.

દા.ત. તેલની જે ચીકાશ કે સ્નિગ્ધતા છે તેમાં ઓછામાં ઓછી ચીકાશ તે એક ગુણ સ્નિગ્ધ કહેવાય. અર્થાત્ તેનામાં સ્નિગ્ધતાનો ગુણ ઓછામાં ઓછો છે. દ્વિ-ગુણ એટલે તેનામાં સ્નિગ્ધતા બે ગુણી છે. ૨૫ ગુણ સ્નિગ્ધતાવાળા દ્રવ્યનો, ૨૫ ગુણ સ્નિગ્ધતાવાળા અન્ય દ્રવ્યની સાથે બંધ થતો નથી.

એટલે પરમાણુ એક હોય, ૧૦ હોય, ૧૦૦ હોય કે ૧૦૦૦ હોય તેનો વાંધો નથી પણ તેની સ્નિગ્ધતા સૌથી ઓછી હોય તે ૧ ગુણ સ્નિગ્ધ કહેવાય. ૨૫ ગણા ગુણમાં હોય તો તે ૨૫ ગણી સ્નિગ્ધતા કહેવાય.

ટૂંકમાં સ્નિગ્ધતાનો પરમાણુની સંખ્યા સાથે સંબંધ નથી, તેમાં રહેલી સ્નિગ્ધતાની માત્રા સાથે સંબંધ છે.

સૂત્ર (૫-૪૨) પ્રયોજન : સૂત્ર ૫-૪૧ માં જે પરિણામ વિષે જણાવ્યું તેના બે ભેદો જણાવે છે.

અનાદિરાદિમાંશ્ચ	૫-૪૨
અનાદિરાદિમાંશ્ચ	૫-૪૨
અનાદિઃ આદિમાન્ ચ	૫-૪૨

શબ્દાર્થ : અનાદિ = જેની આદિ નથી તે, આદિમાન = જેની આદિ છે તે.

સૂત્રાર્થ : (પરિણામ) અનાદિ અને આદિમાન (બે પ્રકારે હોય) છે.

ભાવાર્થ : જેની આદિ નથી તે અનાદિ અને જેની આદિ છે તે આદિમાન અથવા સાદિ કહેવાય. બીજા શબ્દોમાં કહીએ તો અમૂક કાળે શરૂઆત થઈ એમ જેના માટે ન કહી શકાય તે અનાદિ.

દા.ત., ઘડો જ્યારે માટીમાંથી બનાવ્યો ત્યારે તેની શરૂઆત થઈ. માટે તે સાદિ છે. પરંતુ ધર્માસ્તિકાય, અધર્માસ્તિકાય, આકાશાસ્તિકાય વગેરે દ્રવ્યોમાં અસંખ્યાત અને અનંતપ્રદેશવાળા પશું જે છે તે પર્યાયો અનાદિ છે.

જીવમાં જ્ઞાનાદિ ગુણવાળાપશું અનાદિ છે પરંતુ જ્ઞાનાદિગુણોમાં જે હાનિ-વૃદ્ધિ (વધ-ઘટ) થાય છે તે સાદિ છે. જીવમાં સુખીપશું કે દુઃખીપશું, ધનવાનપશું, નિર્ધનપશું આ બધા પર્યાયો સાદિ છે. અમૂક કાળે શરૂઆત થઈ એમ જેના માટે કહી શકાય તે આદિમાન્.

સૂત્ર (૫-૪૩) પ્રયોજન : પરિણામના બે ભેદોમાંથી આદિમાન પરિણામ વિષે જણાવે છે.

રૂપિષ્વાદિમાન્	૫-૪૩
સ્વપિષ્વાદિમાન્	૫-૪૩
સ્વપિષ્ણુ આદિમાન્	૫-૪૩

શબ્દાર્થ : રૂપિષ્ણુ = રૂપી દ્રવ્યમાં અથવા પુદ્ગલ દ્રવ્યોમાં,
આદિમાન્ = જેની અમુક કાળે શરૂઆત થઈ છે તેમ કહી શકાય તેવા પરિણામ.

સૂત્રાર્થ : રૂપી (અર્થાત્ પુદ્ગલ) દ્રવ્યોમાં આદિમાન (પરિણામ) હોય છે.

ભાવાર્થ : રૂપી દ્રવ્ય પુદ્ગલ છે. જો સ્થુલ હોય તો ચક્ષુથી જોઈ શકાય છે. તેમાં થતા ઉત્પાદ-વ્યય અનુભવાય છે. જેમ કે પુસ્તક, મકાન વગેરે ઉત્પન્ન થતા અને નાશ પામતા નજરે દેખાય છે, માટે તે પર્યાયો આદિવાળા છે. જો કે વ્યવહાર નયથી સર્વે દ્રવ્યોના સર્વ પર્યાયો પરિવર્તનવાળા હોવાથી સાદિ જ છે, પરંતુ જેના પર્યાયો અનુભવાતા નથી તથા પ્રતિસમયમાં થતું પૂરણ-ગલન (પરિવર્તન) નજરમાં દેખાતું નથી તેવા પર્યાયોને અનાદિ કહ્યા છે. જેમ કે, મેરૂપર્વતમાં પણ પૂરણ-ગલન હોવાથી પરિવર્તન અવશ્ય થાય જ છે. તો પણ તે પરિવર્તન વ્યવહારથી અનુભવગોચર નથી માટે અનાદિ કહેવાય છે.

સૂત્ર (૫-૪૪) પ્રયોજન : અરૂપી એવા જીવ દ્રવ્યમાં અપવાદરૂપે આદિમાન્ પરિણામો જણાવે છે.

યોગોપયોગૌ જીવેષુ	૫-૪૪
યોગોપયોગૌ જીવેષુ	૫-૪૪
યોગ ઉપયોગૌ જીવેષુ	૫-૪૪

શબ્દાર્થ : યોગ = મન-વચન-કાયાની સહાયથી જીવમાં થતી પ્રવૃત્તિ, ઉપયોગ = બોધરૂપ વ્યાપાર.

સૂત્રાર્થ : જીવમાં યોગ અને ઉપયોગ (એમ બે પ્રકારના પરિણામો આદિમાન) છે.

ભાવાર્થ : મનયોગ, વચનયોગ અને કાયયોગ એ પુદ્ગલ દ્રવ્ય હોવાથી આત્માથી પર દ્રવ્ય છે. તેના નિમિત્તથી આત્મામાં પ્રદેશોનું જે હલનચલન થાય છે તે યોગ છે. આ યોગ પ્રતિક્ષણે બદલાય છે તેથી આદિમાન છે.

હવે આત્મા જ્ઞાન અને દર્શન દ્વારા જે ઉપયોગ મૂકે છે તે પર્યાય કહેવાય છે. જ્ઞાનાવરણીય અને દર્શનાવરણીય કર્મના ક્ષયોપશમને અનુસારે પ્રતિસમયે આ જીવ પોતાનામાં રહેલા જ્ઞાન અને દર્શન નામની ગુણાત્મક શક્તિનો જે વપરાશ કરે છે તે પર્યાય કહેવાય છે.

યોગાત્મક પર્યાયો અન્ય દ્રવ્યના (મન-વચન-કાયારૂપ) સંયોગવાળા છે અને ઉપયોગાત્મક જે પર્યાયો છે તે જીવ દ્રવ્ય આશ્રિત છે પર દ્રવ્ય આશ્રિત નથી. જીવમાં જ્ઞાન, દર્શન અને ચારિત્ર એ ત્રણેય ગુણો હોવાથી ઉપયોગ કહેવાય અને મન, વચન, કાયા દ્વારા થતી ચેષ્ટા પરદ્રવ્ય આશ્રિત હોવાથી યોગ કહેવાય.

મન-વચન-કાયાની સહાયથી જીવમાં જે પ્રવૃત્તિ થાય તે યોગ. જ્ઞાન, દર્શન, ચારિત્રની શક્તિમાં જીવનું લયલીન અને વધ-ઘટ થવું તે ઉપયોગ કહેવાય. ઉપયોગ સ્વદ્રવ્ય આશ્રિત છે અને યોગ પરદ્રવ્ય આશ્રિત છે.

કેવળી ભગવંત ૧૪ મા ગુણસ્થાને હોય અથવા મોક્ષે જાય ત્યારે યોગ વિનાના બને છે પણ ઉપયોગ વિનાના બનતા નથી. કેવળીભગવાનમાં કેવળજ્ઞાનની શક્તિનો વપરાશ તે ઉપયોગ કહેવાય છે.



પાંચમા અધ્યાયનો સંક્ષિપ્ત સાર

અધ્યાય પાંચમામાં વિષય બદલાય છે. સૃષ્ટિમાં મુખ્ય તત્ત્વ બે છે. જીવ અને અજીવ. જીવ તત્ત્વની સંસાર યાત્રા ચાર અધ્યાય સુધી ચાલી. હવે અજીવ તત્ત્વ શું છે? તેનો જીવ સાથે શું સંબંધ છે? અજીવ તત્ત્વની વિચારણા શા માટે કરવી તે આ અધ્યાયમાં ગ્રંથકારશ્રી જણાવે છે.

પાંચ અજીવ દ્રવ્યોના સ્વરૂપથી એક મોટી ભ્રમણા ટળે છે કે આ જગતનો કોઈ કર્તા કે હર્તા છે? આ પાંચે દ્રવ્યોનું પરિણમન, સૃષ્ટિની રચના, પરિવર્તન, સર્જન વગેરેનું કોઈક કારણ છે. આવું કથન કોઈ શાસ્ત્રમાં જાણવા મળતું નથી. એ સર્વજ્ઞના જ્ઞાનનું સામર્થ્ય છે. માટે જ સર્વજ્ઞ ભગવંતો કહે છે કે, આ સર્વ દ્રવ્યો અનાદિ-અનંત છે. તેનો કર્તા કે વિનાશક કોઈ નથી.

જીવતત્ત્વની શ્રદ્ધા કરવી તે પ્રયોજનભૂત છે, સમજી શકાય છે, પણ અજીવ તત્ત્વની શ્રદ્ધા શું હોઈ શકે ?

મિત્ર ! તારી તદ્દન નજીકનું અજીવ તત્ત્વ પુદ્ગલરૂપ તારું શરીર છે. જગતના મોટા ભાગના જીવો આ શરીરને જ આત્મા માને છે. શરીરના સુખે સુખી અને દુઃખે દુઃખી થાય છે. પોતે પોતાના શુદ્ધાત્માનો સ્વામી છે તેમ માનવાને બદલે શરીરનો સ્વામી છે એમ માને છે. એ શરીરના નાશે પોતાનો નાશ માને છે. આવી ભ્રમણાથી મુક્ત થવા અજીવ તત્ત્વને જાણવું અગત્યનું છે. ખાસ કરીને પુદ્ગલને.

જીવ અને પુદ્ગલનો સાંયોગિક સંબંધ છે પણ જ્ઞાન-દર્શન-ચારિત્રાદિ ગુણોની જેમ તદ્દરૂપ સંબંધ નથી. તે બંને દ્રવ્યોના મૂળ લક્ષણથી સમજાય છે. વળી અન્ય દ્રવ્યો સાથે નિમિત્ત સંબંધ છે. “પરસ્પર ઉપગ્રહો જીવાનામ્” આ પાંચે દ્રવ્યો અન્યોઅન્ય નિમિત્તને અનુસરે છે. જેમ કે, જીવ અને પુદ્ગલને ધર્માસ્તિકાય ગતિ સહાયક થાય અને

અધર્માસ્તિકાય સ્થિતિ સહાયક થાય. આકાશાસ્તિકાય જગા આપે. કાળ પરિવર્તનમાં ઉપકાર કરે. આમ વિચારો તો જીવ નામનું દ્રવ્ય અન્ય દ્રવ્યોનું કે અન્ય પદાર્થનું કંઈ કરી શકતો નથી. પરંતુ રૂપાંતર કરવામાં પરસ્પર નિમિત્ત બને છે.

આ પાંચે દ્રવ્યોમાં અન્યથી ભિન્ન એવા પોત-પોતાના અસાધારણ લક્ષણ છે. જેમ કે, જીવનું ચૈતન્ય અને પુદ્ગલનું સ્પર્શાદિ રૂપીપણું વગેરે, દરેક દ્રવ્ય પોતાના ભાવ-લક્ષણ પ્રમાણે સમયે સમયે પરિણમન કરે છે. છતાં પોતારૂપે કાયમ ટકી રહે છે. જીવ ગતિ પ્રમાણે શરીર બદલે પણ જીવરૂપે કાયમ રહે છે. એક આંગળી ઊંચી કરવામાં આ છ દ્રવ્યોનું પરિણમન સ્વયં થાય છે.

જીવ : આંગળી ઊંચી કરવાનો વિકલ્પ જીવમાં થાય છે.

ધર્મ : આંગળી ઊંચી થવામાં નિમિત્ત ધર્માસ્તિકાય છે.

અધર્મ : ઊંચી કરેલી આંગળી સ્થિર થવામાં નિમિત્ત અધર્માસ્તિકાય છે.

આકાશ : આંગળી જ્યાં રહી છે ત્યાં તેટલું ક્ષેત્ર રોકવામાં આકાશ નિમિત્ત કારણ છે.

કાળ : આંગળી ઊંચી કરવામાં સમય ગયો તે કાળ છે.

પુદ્ગલ : આંગળીના પ્રદેશો સ્વયં પુદ્ગલરૂપ છે.

જીવની અપેક્ષાએ છ દ્રવ્યોનું પરસ્પર ઉપગ્રહ નિમિત્ત છે.

જીવ : જીવ સ્વયં સ્વગુણવાળું દ્રવ્ય છે.

પુદ્ગલ : સંસારી જીવ શરીરના સંયોગવાળો છે. તે શરીર પુદ્ગલ દ્રવ્ય છે.

આકાશ : શરીરધારી મનુષ્યાદિ આકાશ પ્રદેશને રોકીને રહ્યા છે.

ધર્મ : મનુષ્યાદિ એક જગ્યાએથી સ્થળાંતર-ગતિ કરે છે.

અધર્મ : મનુષ્યાદિ સ્થિર રહે છે, ત્યારે અધર્માસ્તિકાય સહાયક છે.

કાળ : એ ગતિમાં જે સમય જાય છે. તે કાળદ્રવ્ય છે.

આમ સૃષ્ટિમાં વ્યાપેલા આ દરેક પદાર્થ માત્રના પરિણમનમાં છ દ્રવ્યો પોતાના ભાવથી સહાયકભાવે પરિણમે છે તે જગતની વ્યવસ્થા છે.

કર્મો સાથે છ દ્રવ્યોનો પરસ્પર નિમિત્ત સંબંધ :

- કર્મો સ્વયં પુદ્ગલજનિત છે. તેથી તે પુદ્ગલદ્રવ્ય છે.
- જીવની વૈભાવિક અવસ્થાના કારણે તે જીવ સાથે રહે છે, તેથી તેને ધારણ કરનાર જીવ છે.
- જીવ સાથે કર્મ બંધરૂપે અમૂક કાળ સ્થિર રહે છે, તે અધર્માસ્તિકાયનું નિમિત્ત છે.
- ઉદયજનિત કર્મો ક્ષણે-ક્ષણે ખરે છે તે ધર્માસ્તિકાયનું નિમિત્ત છે.
- તે કર્મોનું આત્મપ્રદેશ સાથે અમૂક કાળ રહેવું તે કાળ દ્રવ્યનું નિમિત્ત છે.
- જીવ અને કર્મ પરમાણુઓ જે ક્ષેત્રમાં સાથે રહે છે તે આકાશ દ્રવ્યનું નિમિત્ત છે.

છતાં આ છ દ્રવ્યો સ્વતંત્ર છે. એક દ્રવ્ય બીજા દ્રવ્યમાં કંઈ બાધક થતું નથી. જીવ અને પુદ્ગલમાં વિકાર થવાથી બંનેનો સંયોગ સંબંધ થાય છે. બાકીના ચાર દ્રવ્યો અવિકારી છે. છતાં છ દ્રવ્યોમાં એક જીવ જ સત્યિદાનંદરૂપ છે. જ્ઞાન-ગુણનો ધારક છે. તેમાં સુખગુણ રહેલો છે. તેથી સાચા સુખની પ્રાપ્તિ માટે જીવે જ્ઞાનસ્વરૂપે પ્રગટ થવાનું છે અને આત્માને જ ઉપાદેય માનવાનો છે.





અધ્યાય-૫
Test-1

- **True / False ? OR Fill in the blank.**
- (૧) દેશ એટલે વસ્તુનો સવિભાજ્ય ભાગ કે જેના અન્ય વિભાગ થઈ શકે.
- (૨) પરમાણુ ચક્ષુથી અગોચર હોય છે.
- (૩) પુદ્ગલના સ્કંધ, દેશ અને પ્રદેશ એમ ત્રણ જ વિભાગ હોય.
- (૪) જીવ એ શરીરનો આધાર પામીને રહેલો છે પણ જીવ પોતે શરીર નથી.
- (૫) પાંચ દ્રવ્યોમાં ફક્ત નામનું દ્રવ્ય રૂપી છે.
- (૬) ધર્માસ્તિકાય નિષ્ક્રિય છે.
- (૭) જીવો અનંત છે પણ પ્રત્યેક જીવના પ્રદેશો છે.
- (૮) બાળક જન્મે ત્યારથી માંડીને જેમ જેમ મોટું થાય તેમ તેમ તેના આત્મપ્રદેશોની સંખ્યા વધતી જાય છે.
- (૯) લોકાકાશના પ્રદેશો અનંતા છે.
- (૧૦) ધર્માસ્તિકાય, અધર્માસ્તિકાય અને ના જેટલા અસંખ્યાત પ્રદેશો છે તેટલા જ પરિમાણમાં જીવના અસંખ્યાત પ્રદેશો છે.
- (૧૧) જીવ હાથીના શરીરમાંથી નીકળી કીડીના શરીરમાં આવે ત્યારે કીડીમાં થોડા પ્રદેશો રહે અને બાકીના બહાર લટકે છે.
- (૧૨) પરમાણુને પ્રદેશો હોતા નથી.
- (૧૩) અનંત પ્રદેશોવાળા અનંતા સ્કંધો લોકાકાશના એક પ્રદેશમાં રહી શકે છે.
- (૧૪) કર્મ પોતે પુદ્ગલ દ્રવ્ય નથી.
- (૧૫) સુખ કે દુઃખમાં નિમિત્ત થવું તે પુદ્ગલ દ્રવ્યનો ઉપકાર છે.
- (૧૬) બે શત્રુઓ એકબીજા પ્રત્યે વેર રાખીને કે લડી ઝગડીને એકબીજા ઉપર ઉપકાર કરે છે.
- (૧૭) વખતે જ જીવના આત્મપ્રદેશો સંપૂર્ણ લોકમાં વ્યાપીને રહે છે. (Fill in the blanks)

- (૧૮) પુદ્ગલ દ્રવ્ય અરૂપી હોઈ શકે.
 (૧૯) પુદ્ગલને સ્પર્શ, ગંધ, રસ હોય પણ વર્ણ હોતો નથી.
 (૨૦) જેમ ઉપયોગ એ જીવનું લક્ષણ છે તેમ ઉપયોગ ન હોવો તે અજીવનું લક્ષણ છે.

અધ્યાય-૫

TEST-2

- નીચેનું પ્રત્યેક વાક્ય જો તમને સાચું લાગે તો ખાલી જગામાં True (T) લખો અથવા તમને સાચું ન લાગે તો False (F) લખો.
- (૧) જઘન્ય ગુણવાળા પુદ્ગલોનો પરસ્પર બંધ થઈ શકે.
- (૨) ૧૦ ગુણ સ્નિગ્ધ પુદ્ગલોનો ૧૦ ગુણ રૂક્ષ પુદ્ગલો સાથે બંધ થાય છે.
- (૩) દ્રવ્યની સાથે કાયમ રહે તે પર્યાય કહેવાય.
- (૪) વર્તમાનકાળ અનંત સમયનો હોય છે.
- (૫) ગુણસામ્ય (ગુણની સમાનતા) હોય તો સદૃશ (સજાતીય) પુદ્ગલોનો બંધ થતો નથી.
- (૬) દરેક સત્વસ્તુ પરિવર્તન પામવા છતાં પોતાના મૂળ સ્વરૂપને છોડતી નથી.
- (૭) અલોકાકાશના પ્રદેશો અનંત છે.
- (૮) પરમાણુના પ્રદેશો સંખ્યાતા છે.
- (૯) પક્ષીને ઉડવામાં અધર્માસ્તિકાય મદદ કરે છે.
- (૧૦) સુખ કે દુઃખમાં નિમિત્ત થવું તે જીવાસ્તિકાય દ્રવ્યનો ઉપકાર છે.
- (૧૧) બધા દ્રવ્યો નિત્ય નથી.
- (૧૨) ધર્માસ્તિકાય નિષ્ક્રિય છે.
- (૧૩) તત્ત્વાર્થસૂત્ર પ્રમાણે અજીવ દ્રવ્યો પાંચ છે.
- (૧૪) સિદ્ધના જીવો સિદ્ધશીલા પર અટકી જાય છે તેનું કારણ સિદ્ધશીલાની આગળ ધર્માસ્તિકાયની સહાય નથી.
- (૧૫) બાલક જન્મે ત્યારથી માંડીને જેમ જેમ મોટું થાય તેમ તેમ તેના આત્મપ્રદેશોની સંખ્યા વધતી જાય છે.

- (૧૬) અનંત પ્રદેશોવાળા અનંત સ્કંધો એક પ્રદેશોમાં રહી શકે નહિ.
- (૧૭) જેમ ઉપયોગ એ જીવનું લક્ષણ છે તેમ ઉપયોગ ન હોવો તે અજીવનું લક્ષણ છે.
- (૧૮) કર્મ એ પુદ્ગલ દ્રવ્ય નથી.
- (૧૯) રસના પાંચ પ્રકારમાં 'ખારો' રસ આવે.
- (૨૦) ૧ કાળ ચક્ર = ૧૦ કોડાકોડી સાગરોપમ.
- (૨૧) અનંત પ્રદેશી સ્કંધ એક પ્રદેશમાં પણ રહી શકે.
- (૨૨) કેટલાક આચાર્યો કાળને પણ દ્રવ્ય તરીકે માને છે.
- (૨૩) જે દ્રવ્યમાં સદા રહે અને સ્વયં ગુણોથી સહિત હોય તે ગુણ કહેવાય છે.
- (૨૪) જે ઉત્પાદ, વ્યય અને ધ્રોવ્ય હોય તે અસત્ કહેવાય.
- (૨૫) પરસ્પર સહાય કરવી તે જીવોનું લક્ષણ છે.

અધ્યાય-૫

EXAM

- નીચેનું પ્રત્યેક વાક્ય જો તમને સાચું લાગે તો ખાલી જગ્યામાં True (T) લખો અથવા તમને સાચું ન લાગે તો False (F) લખો.
- (૧) પુદ્ગલના પરમાણુ અને સ્કંધ એમ મુખ્ય બે ભેદો છે.
- (૨) ધર્મ, અધર્મ, આકાશ અને પુદ્ગલ એ ચાર દ્રવ્યો અજીવકાય છે.
- (૩) પ્રત્યેક જીવના અનંત પ્રદેશો છે.
- (૪) ધર્માસ્તિકાય, અધર્માસ્તિકાય અને લોકાકાશના પ્રદેશો સમાન છે.
- (૫) પુદ્ગલને સ્પર્શ, રસ, ગંધ હોય પણ વર્ણ હોતો નથી.
- (૬) સૂર્યના પ્રકાશને ઉઘોત કહેવામાં આવે છે.
- (૭) વર્તમાનકાળ એક સમયનો છે.
- (૮) પરમાણુ એટલે મૂળ વસ્તુથી છૂટો પડેલો નિર્વિભાજ્ય ભાગ.
- (૯) ત્રિગુણ રૂક્ષનો ત્રિગુણ રૂક્ષ સાથે બંધ ન થાય.
- (૧૦) પુદ્ગલો અરૂપી છે.

- (૧૧) આકાશના લોકાકાશ, અલોકાકાશ અને અનંતઆકાશ એમ ત્રણ ભેદ છે.
- (૧૨) સજાતીય પુદ્ગલોમાં ગુણસામ્ય હોય તો બંધ થાય.
- (૧૩) ઉપયોગ એ અજીવનું લક્ષણ છે.
- (૧૪) કર્મ એ પુદ્ગલ દ્રવ્ય છે.
- (૧૫) ધર્મ, અધર્મ અને આકાશ નિષ્ક્રિય છે.
- (૧૬) આંખના એક પલકારામાં સંખ્યાતા સમયો પસાર થાય છે.
- (૧૭) ૨૦ કોડાકોડી સાગરોપમ = ૧ કાળચક્ર.
- (૧૮) જીવો અનંત છે પણ પ્રત્યેક જીવના પ્રદેશો અસંખ્યાત છે.
- (૧૯) આકાશના પ્રદેશો અનંત છે.
- (૨૦) જૈનદર્શન વસ્તુને દ્રવ્યાર્થિક નયથી નિત્ય અને પર્યાયાર્થિક નયથી અનિત્ય માને છે.
- (૨૧) પંચગુણ રૂક્ષ અને સપ્તગુણ સ્નિગ્ધ પુદ્ગલોનો બંધ થાય.
- (૨૨) અંધકાર એ પ્રકાશનો અભાવ છે.
- (૨૩) અનંત પ્રદેશી સ્કંધ એક પ્રદેશમાં પણ રહી શકે.
- (૨૪) જીવદ્રવ્યનો એવો સ્વભાવ છે કે તે નિમિત્ત મળતા પ્રદીપની જેમ સંકોચ અને વિસ્તાર પામે છે.
- (૨૫) નિગોદના એક શરીરમાં અસંખ્યાતા જીવો હોય છે.
- (૨૬) ગતિમાં નિમિત્ત થવું તે અધર્માસ્તિકાયનું કાર્ય છે.
- (૨૭) મોક્ષમાં અધર્માસ્તિકાય દ્રવ્ય છે.
- (૨૮) ભાષા વર્ગણાના પુદ્ગલો મનરૂપે પરિણામે છે.
- (૨૯) સુખ, દુઃખ જીવ અને મરણમાં નિમિત્ત થવું તે પુદ્ગલોનો ઉપકાર છે.
- (૩૦) વર્તના, પરિણામ, ક્રિયા એ કાળના ઉપકારો છે.
- (૩૧) દરેક વસ્તુ (દ્રવ્ય) પરિવર્તન પામવા છતાં પોતાના મૂળ સ્વરૂપને છોડતી નથી.
- (૩૨) જઘન્ય ગુણવાળા પુદ્ગલોનો બંધ થઈ શકે.

- (૩૩) ગુણ સામ્ય (સરખા ગુણવાળા) હોય તો અસદૃશ (વિજાતીય) પુદ્ગલોનો બંધ થતો નથી.
- (૩૪) એક ગુણ સ્નિગ્ધનો દ્વિગુણ રૂક્ષ સાથે બંધ થાય.
- (૩૫) કેટલાક આચાર્યો કાળને પણ દ્રવ્ય તરીકે માને છે.
- (૩૬) ૨૫૬ આવલિકા = ૧ ક્ષુલ્લક ભાવ.
- (૩૭) જે દ્રવ્યમાં સાથે રહે અને સ્વયં ગુણોથી રહિત હોય તે ગુણ કહેવાય.
- (૩૮) જીવમાં યોગ અને ઉપયોગ એ બે પરિણામો આદિમાન હોય છે.
- (૩૯) એક ગુણ રૂક્ષનો દ્વિગુણ રૂક્ષ સાથે બંધ થાય.
- (૪૦) બધા દ્રવ્યો નિત્ય નથી.
- (૪૧) તત્ત્વાર્થસૂત્ર પ્રમાણે અજીવ દ્રવ્ય પાંચ છે.
- (૪૨) પરમાણુને પ્રદેશો હોતા નથી.
- (૪૩) વ્યવહારનયથી “હું” રૂપી છું પણ નિશ્ચયનયથી હું “અરૂપી” છું.
- (૪૪) કર્મને વર્ણ, ગંધ, રસ અને સ્પર્શ હોય જ.
- (૪૫) અધર્માસ્તિકાય દ્રવ્ય પદાર્થને અવકાશ આપે છે.
- (૪૬) માછલીને તરવામાં અધર્માસ્તિકાય મદદ કરે છે.
- (૪૭) સ્કંધ એટલે સંપૂર્ણ વસ્તુ.
- (૪૮) પરમાણુના પ્રદેશો હોતા નથી.
- (૪૯) કેવલીસમુદ્ઘાત વખતે જ જીવના આત્મપ્રદેશો સંપૂર્ણ લોકમાં વ્યાપીને રહે છે.
- (૫૦) જીવ અને પુદ્ગલ અનંત છે.

श्री तत्त्वार्थाधिगम सूत्र मूल गाथा

अध्याय-१

सम्यग्दर्शनज्ञानयारित्राणि मोक्षमार्गः	१-१
तत्त्वार्थश्रद्धानं सम्यग्दर्शनम्	१-२
तत्रिसर्गादधिगमाद् वा	१-३
शुवाशुवाश्रवबन्धसंवरनिर्जराभोक्षास्तत्त्वम्	१-४
नाम-स्थापना-द्रव्य-भावतस्तस्यासः	१-५
प्रमाणनयैरधिगमः	१-६
निर्देशस्वामित्वसाधनाधिकरणस्थितिविधानतः	१-७
सत्संभ्याक्षेत्रस्पर्शनकालान्तरभावाल्पबहुत्वैश्च	१-८
मतिश्रुतावधिमनःपर्यायकेवलानि ज्ञानम्	१-९
तत्रमाणे	१-१०
आद्ये परोक्षम्	१-११
प्रत्यक्षमन्यत्	१-१२
मतिस्मृतिसंज्ञायिन्तात्मिनिबोधे षट्यनर्थान्तरम्	१-१३
तद्विन्द्रियानिन्द्रियनिमित्तम्	१-१४
अवग्रहेहापायधारणाः	१-१५
बहुबहुविधक्षिप्रानिश्रितासंदिग्धध्रुवाणां सेतराणाम्	१-१६
अर्थस्य	१-१७
व्यंजनस्यावग्रहः	१-१८
न यक्षुरनिन्द्रियाभ्याम्	१-१९
श्रुतं मतिपूर्वं द्वयनेकदादशभेदम्	१-२०

द्विविधोऽवधिः	१-२१
त्वप्रत्ययो नारकदेवानाम्	१-२२
यथोक्तनिमित्तः षड्विकल्पः शेषाणाम्	१-२३
ऋजुविपुलमती मनःपर्यायः	१-२४
विशुद्धयप्रतिपाताभ्यां तद्विशेषः	१-२५
विशुद्धिक्षेत्रस्वामिविषयेभ्योऽवधिमनःपर्याययोः	१-२६
मतिश्रुतयोर्निबन्धः सर्वद्रव्येष्वसर्वपर्यायेषु	१-२७
रूपिष्ववधेः	१-२८
तदनन्तत्वागे मनःपर्यायस्य	१-२९
सर्वद्रव्यपर्यायेषु केवलस्य	१-३०
अेकादीनि भाज्यानि युगपदेकस्मिन्नायतुर्भ्यः	१-३१
मतिश्रुतावधयो विपर्ययश्च	१-३२
सदसतोरविशेषाद् यदृच्छोपलब्धेरुन्मत्तवत्	१-३३
नैगमसंग्रहव्यवहारसूत्रशब्दा नयाः	१-३४
आद्यशब्दौ द्वित्रिभेदौ	१-३५

अध्याय-२

औपशमिकक्षायिकौ भावौ मिश्रश्च श्रवस्य	
स्वतत्त्वमौढयिकपारिणामिकौ य	२-१
द्विनवाष्टादशैकविंशतित्रिभेदा यथाक्रमम्	२-२
सम्यक्त्वयारित्रे	२-३
ज्ञानदर्शनदानलात्मभोगोपभोगवीर्याणि य	२-४
ज्ञानाज्ञानदर्शनदानादिलब्धयश्चतुस्त्रिपंचभेदाः	
सम्यक्त्वयारित्रसंयमासंयमाश्च	२-५
गतिकषायलिंगमिथ्यादर्शनाज्ञानासंयतासिद्धत्व	
लेश्याश्चतुश्चतुस्त्र्यैकैकैकषड्भेदाः	२-६

शुवत्त्व्यात्त्व्यादीनि य.....	२-७
उपयोगो लक्षणम्	२-८
स द्विविधोऽष्टयतुर्भेदः	२-९
संसारिणो मुक्ताश्च	२-१०
समनस्कासनस्काः	२-११
संसारिणस्त्रसस्थावराः	२-१२
पृथ्व्युवनस्पतयः स्थावराः	२-१३
तेजोवायू द्वीन्द्रियाद्यश्च त्रसाः	२-१४
पंचेन्द्रियाणि	२-१५
द्वि विधानि	२-१६
निर्वृत्युपकरणे द्रव्येन्द्रियम्	२-१७
लब्ध्युपयोगौ भावेन्द्रियम्	२-१८
उपयोगः स्पर्शादिषु	२-१९
स्पर्शनरसनघ्राणयक्षुःश्रोत्राणि	२-२०
स्पर्शरसगन्धवर्णशब्दास्तेषामर्थाः	२-२१
श्रुतमनिन्द्रियस्य	२-२२
वाय्वन्तानामेकम्	२-२३
कृमिपिपीलिकाभ्रमरमनुष्यादीनामेकैकवृद्धानि	२-२४
संज्ञिनः समनस्काः	२-२५
विग्रहगतौ कर्मयोगः	२-२६
अनुश्लेषिगतिः	२-२७
अविग्रहा शुवस्य	२-२८
विग्रहवती य संसारिणः प्राक् यतुर्भ्यः	२-२९
अेकसमयोऽविग्रहः	२-३०
अेकं द्वौ वाऽनाहारकः	२-३१

સંમૂર્ધનગર્ભોપપાતા જન્મ	૨-૩૨
સચિત્તશીતસંવૃતા: સેતરા મિશ્રાશ્ચૈકશસ્તદ્યોનય:	૨-૩૩
જરાચ્વણ્ડપોતજાનાં ગર્ભ:	૨-૩૪
નારકદેવાનામુપપાત:	૨-૩૫
શેષાણાં સમ્મૂર્ધનમ્	૨-૩૬
ઔદારિકવૈક્રિયાહારકતૈજસકાર્મણાનિ શરીરાણિ	૨-૩૭
પરં પરં સૂક્ષ્મમ્	૨-૩૮
પ્રદેશતોડસંખ્યેયગુણં પ્રાક તૈજસાત્	૨-૩૯
અનન્તગુણો પરે	૨-૪૦
અપ્રતિઘાતે	૨-૪૧
અનાદિસમ્બન્ધે ચ	૨-૪૨
સર્વસ્ય	૨-૪૩
તદાદીનિ ભાજયાનિ યુગપદેકસ્યાચતુર્ભ્ય:	૨-૪૪
નિરૂપભોગમન્ત્યમ્	૨-૪૫
ગર્ભસંમૂર્ધનજમાદ્યમ્	૨-૪૬
વૈક્રિયમૌપપાતિકમ્	૨-૪૭
લબ્ધિપ્રત્યયં ચ	૨-૪૮
શુભંવિશુદ્ધમવ્યાઘાતિ યાહારકં ચતુર્દશપૂર્વધરસ્યૈવ	૨-૪૯
નારકસમ્મૂર્ધિનો નપુસંકાનિ	૨-૫૦
ન દેવા:	૨-૫૧
ઔપપાતિકચરમદેહોત્તમપુરુષ ડસંખ્યેયવર્ષાયુષોડનપવર્ત્યાયુષ:	૨-૫૨

અધ્યાય-૩

રત્નશર્કરાવાલુકાપંકધૂમતમોમહાતમ:પ્રભાભૂમયો

ઘનામ્બુવાતાકાશપ્રતિષ્ઠા: સપ્તાધોડધ:પૃથુતરા: ૩-૧

તાસુ નરકા:.....	૩-૨
નિત્યાશુભતરલેશ્યાપરિણામદેહવેદનાવિક્રિયા:	૩-૩
પરસ્પરોદીરિતદુઃખા:	૩-૪
સંકિલષ્ટાસુરોદીરિતદુઃખાશ્ચ પ્રાક્ ચતુર્થ્યા:	૩-૫
તેષ્વેકત્રિસપ્તદશસપ્તદશદ્વાવિંશતિ	
ત્રયસ્ત્રિંશત્સાગરોપમા: સત્વાનાં પરાસ્થિતિ:	૩-૬
જમ્બૂદ્વીપલવણાદય: શુભનામાનો દ્વીપસમુદ્રા:	૩-૭
દ્વિદ્વિવિષ્કમ્ભા: પૂર્વપૂર્વપરિક્ષેપિણો વલયાકૃતય:	૩-૮
તન્મધ્યે મેરુનાભિવૃત્તો યોજનશતસહસ્ત્રવિષ્કમ્ભો જમ્બૂદ્વીપ:.....	૩-૯
તત્ર ભરતહેમવતહરિવિદેહરમ્યકૂહેરણ્યવતૈરાવતવર્ષા: ક્ષેત્રાણિ	૩-૧૦
તદ્વિભાજિન: પૂર્વાપરાયતા હિમવન્મહાહિમવન્નિષધ-	
નીલરુક્મિશિખરિણો વર્ષધરપર્વતા:	૩-૧૧
દ્વિર્ધાતકી ખંડે	૩-૧૨
પુષ્કાર્ધે ચ	૩-૧૩
પ્રાગ્માનુષોત્તરાન્મનુષ્યા:	૩-૧૪
આર્યા મ્લેચ્છાશ્ચ	૩-૧૫
ભરતૈરાવતવિદેહા: કર્મભૂમયોડન્યત્ર દેવકુરૂતરકુરુભ્ય:.....	૩-૧૬
નૃસ્થિતી પરાપરે ત્રિપલ્યોપમાન્તર્મુહૂર્તે.....	૩-૧૭
તિર્યગ્યોનીનાં ચ	૩-૧૮

અધ્યાય-૪

દેવાશ્ચતુર્નિકાયા:.....	૪-૧
તૃતીય: પીતલેશ્ય:	૪-૨
દશાષ્ટપંચદ્વાદશવિકલ્પા: કલ્પોપપત્રપર્યન્તા:	૪-૩

ઈન્દ્રસામાનિકત્રાયસ્ત્રિંશ પારિષાદાત્મરક્ષકલોક-

પાલાનીકપ્રકીર્ણકામિયોગ્યકિલ્બિષિકાશ્ચૈકશઃ	૪-૪
ત્રાયસ્ત્રિંશલોકપાલવજ્યા વ્યન્તરજ્યોતિષ્કાઃ	૪-૫
પૂર્વયોર્દ્વીન્દ્રાઃ	૪-૬
પીતાન્તલેશ્યાઃ	૪-૭
કાયપ્રવીયારા આ એશાનાત્	૪-૮
શેષાઃ સ્પર્શરૂપશબ્દમનઃપ્રવીયારા દ્વયોર્દ્વયોઃ	૪-૯
પરેડપ્રવીયારાઃ	૪-૧૦
ભવનવાસિનોડસુરનાગવિદ્યુત્સુપર્ણાગ્નિ-	
વાતસ્તનિતોદધિદ્વીપદિક્કુમારાઃ	૪-૧૧
વ્યન્તરાઃ કિન્નરકિંપુરુષમહોરગગાન્ધર્વયક્ષરાક્ષસભૂતપિશાચાઃ	૪-૧૨
જ્યોતિષ્કાઃ સૂર્યાશ્ચન્દ્રમસો ગ્રહનક્ષત્રપ્રકીર્ણતારકાશ્ચ	૪-૧૩
મેરુપ્રદક્ષિણા નિત્યગતયો નૃલોકે	૪-૧૪
તત્કૃતઃ કાલવિભાગઃ	૪-૧૫
બહિરવસ્થિતાઃ	૪-૧૬
વૈમાનિકાઃ	૪-૧૭
કલ્પોપપન્નાઃ કલ્પાતીતાશ્ચ	૪-૧૮
ઉપર્યુપરિ	૪-૧૯
સૌધર્મેશાનસનત્કુમારમાહેન્દ્રબ્રહ્મલોકલાન્તકમહાશુક	
સહસ્રારેષ્વાનતપ્રાણતયોરારણાચ્યુતયોર્નવસુ ગ્રૈવેયકેષુ	
વિજયવૈજ્યન્તજ્યન્તાપરાજિતેષુ સર્વાર્થસિદ્ધે ચ	૪-૨૦
સ્થિતિપ્રભાવસુખદ્યુતિલેશ્યાવિશુદ્ધીન્દ્રિયાવધિવિષયતોડધિકાઃ	૪-૨૧
ગતિશરીરપરિગ્રહાભિમાનતો હીનાઃ	૪-૨૨
પીતપદ્મશુકલલેશ્યા દ્વિત્રિશેષેષુ	૪-૨૩
પ્રાગ્ગ્રૈવેયકેભ્યઃ કલ્પાઃ	૪-૨૪

भ्रह्मलोकालया लोकान्तिका:	४-२५
सारस्वतादित्यवह्नयरुषागर्हतोय तुषिताव्याबाधमरुतोरिष्टाश्च	४-२६
विजयादिषु द्वियरमा:	४-२७
औपपातिकमनुष्येभ्यः शेषास्तिर्यग्योनयः	४-२८
स्थितिः	४-२९
भवनेषु दक्षिणाधाधिपतीनां पत्योपममध्यर्धम्	४-३०
शेषाणां पादोने	४-३१
असुरेन्द्रयोः सागरोपममधिकं य	४-३२
सोधर्मादिषु यथाक्रमम्	४-३३
सागरोपमे	४-३४
अधिके य	४-३५
सप्त सनत्कुमारे	४-३६
विशेषत्रिसप्तदशैकादशत्रयोदशपंचदशभिरधिकानि य	४-३७
आरणाश्रयुतादूर्ध्वमेकैकेन नवसु त्रैवेयकेषु विजयादिषु सर्वार्थसिद्धे य	४-३८
अपरा पत्योपममधिकं य	४-३९
सागरोपमे	४-४०
अधिके य	४-४१
परतः परतः पूर्वापूर्वानन्तरा	४-४२
नारकाणां य द्वितीयादिषु	४-४३
दशवर्षसहस्राणि प्रथमायाम्	४-४४
भवनेषु य	४-४५
व्यन्तराणां य	४-४६
परा पत्योपमम्	४-४७
ज्योतिष्काणामधिकम्	४-४८

तत्त्वार्थाधिगम सूत्र	श्री तत्त्वार्थाधिगम सूत्र मूળ गाथा	३५८
ग्रहाणामेकम्		४-४८
नक्षत्राणामर्धम्		४-५०
तारकाणां यतुर्भागः		४-५१
जघन्या त्वष्टभागः		४-५२
यतुर्भागः शेषाणाम्		४-५३

अध्याय-५

अशुवकाया धर्माधर्माकाशपुद्गलाः	५-१
द्रव्याणि शुवाश्च	५-२
नित्यावस्थितान्यरूपाणि	५-३
रूपिणः पुद्गलाः	५-४
आऽऽकाशादकद्रव्याणि	५-५
निष्क्रियाणि च	५-६
असंभ्येयाः प्रदेशा धर्माधर्मयोः	५-७
शुवस्य च	५-८
आकाशस्यानन्ताः	५-९
संभ्येयासंभ्येयाश्च पुद्गलानाम्	५-१०
नाशोः	५-११
लोकाकाशे अवगाढः	५-१२
धर्माधर्मयोः कृत्स्ने	५-१३
अेकप्रदेशादिषु भाज्यः पुद्गलानाम्	५-१४
असंभ्येयभागादिषु शुवानाम्	५-१५
प्रदेश संहार विसर्गाभ्यां प्रदीपवत्	५-१६
गतिस्थित्युपग्रहो धर्माधर्मयोरुपकारः	५-१७
आकाशस्यावगाढः	५-१८

शरीरवाङ्मनःप्राणापानाः पुद्गलानाम्	५-१९
सुषुप्तुःअश्रुवितमरुणोपग्रहाश्च	५-२०
परस्परुपग्रहो ज्वानाम्	५-२१
वर्तना परिणामक्रिया-परत्वापरत्वे य कालस्य	५-२२
स्पर्शरसगन्धवर्णवन्तः पुद्गलाः	५-२३
शब्दबंधसौक्ष्म्यस्थौल्यसंस्थानभेदतमश्लयातपोद्योतवन्तश्च	५-२४
अणवः स्कन्धाश्च	५-२५
संघातभेदेभ्य उत्पद्यन्ते	५-२६
भेदादणुः	५-२७
भेदसंघाताभ्यां याक्षुषाः	५-२८
उत्पादव्ययध्रौव्ययुक्तं सत्	५-२९
तद्भावाव्ययं नित्यम्	५-३०
अर्पितानर्पितसिद्धेः	५-३१
स्निग्धरुक्षत्वाद् बन्धः	५-३२
न जघन्यगुणानाम्	५-३३
गुणसाम्ये सदृशानाम्	५-३४
द्वयाधिकादिगुणानां तु	५-३५
बन्धे समाधिकौ पारिणामिकौ	५-३६
गुणपर्यायवद् द्रव्यम्	५-३७
कालश्चेत्येके	५-३८
सोऽनन्तसमयः	५-३९
द्रव्याश्रया निर्गुणा गुणाः	५-४०
तद्भावः परिणामः	५-४१
अनादिरादिमांश्च	५-४२
रूपिष्वादिमान्	५-४३
योगोपयोगौ ज्वेषु	५-४४

પ્રશ્નપત્રોના જવાબો

અધ્યાય-૧ (Review Questions)

(૧)	T	(૧૦)	T	(૧૯)	F	(૨૮)	T	(૩૭)	F	(૪૬)	F
(૨)	F	(૧૧)	T	(૨૦)	F	(૨૯)	F	(૩૮)	F	(૪૭)	F
(૩)	F	(૧૨)	F	(૨૧)	T	(૩૦)	F	(૩૯)	T	(૪૮)	F
(૪)	F	(૧૩)	F	(૨૨)	T	(૩૧)	F	(૪૦)	T	(૪૯)	F
(૫)	T	(૧૪)	T	(૨૩)	T	(૩૨)	F	(૪૧)	F	(૫૦)	F
(૬)	F	(૧૫)	T	(૨૪)	F	(૩૩)	F	(૪૨)	F		
(૭)	F	(૧૬)	F	(૨૫)	F	(૩૪)	T	(૪૩)	T		
(૮)	F	(૧૭)	T	(૨૬)	T	(૩૫)	F	(૪૪)	F		
(૯)	F	(૧૮)	F	(૨૭)	F	(૩૬)	F	(૪૫)	T		

અધ્યાય-૧ (Exam)

(૧)	T	(૧૦)	F	(૧૯)	T	(૨૮)	T	(૩૭)	T	(૪૬)	F
(૨)	T	(૧૧)	T	(૨૦)	T	(૨૯)	T	(૩૮)	F	(૪૭)	F
(૩)	F	(૧૨)	F	(૨૧)	T	(૩૦)	T	(૩૯)	T	(૪૮)	T
(૪)	T	(૧૩)	F	(૨૨)	F	(૩૧)	T	(૪૦)	T	(૪૯)	T
(૫)	T	(૧૪)	T	(૨૩)	T	(૩૨)	T	(૪૧)	F	(૫૦)	F
(૬)	F	(૧૫)	T	(૨૪)	T	(૩૩)	T	(૪૨)	T		
(૭)	T	(૧૬)	T	(૨૫)	T	(૩૪)	T	(૪૩)	T		
(૮)	T	(૧૭)	T	(૨૬)	F	(૩૫)	T	(૪૪)	F		
(૯)	F	(૧૮)	F	(૨૭)	F	(૩૬)	T	(૪૫)	F		

અધ્યાય-૨ (Review Questions)

(૧)	F	(૧૦)	T	(૧૯)	T	(૨૮)	F	(૩૭)	F	(૪૬)	F
(૨)	T	(૧૧)	T	(૨૦)	T	(૨૯)	T	(૩૮)	F	(૪૭)	F
(૩)	T	(૧૨)	F	(૨૧)	T	(૩૦)	T	(૩૯)	T	(૪૮)	T
(૪)	F	(૧૩)	T	(૨૨)	T	(૩૧)	T	(૪૦)	F	(૪૯)	T
(૫)	F	(૧૪)	F	(૨૩)	F	(૩૨)	F	(૪૧)	F	(૫૦)	T
(૬)	F	(૧૫)	F	(૨૪)	T	(૩૩)	T	(૪૨)	T		
(૭)	T	(૧૬)	F	(૨૫)	F	(૩૪)	F	(૪૩)	F		
(૮)	T	(૧૭)	F	(૨૬)	F	(૩૫)	F	(૪૪)	F		
(૯)	T	(૧૮)	F	(૨૭)	F	(૩૬)	F	(૪૫)	T		

અધ્યાય-૨ (Exam)

(૧)	F	(૧૦)	T	(૧૯)	F	(૨૮)	T	(૩૭)	T	(૪૬)	F
(૨)	F	(૧૧)	F	(૨૦)	T	(૨૯)	T	(૩૮)	T	(૪૭)	F
(૩)	F	(૧૨)	F	(૨૧)	F	(૩૦)	T	(૩૯)	T	(૪૮)	T
(૪)	F	(૧૩)	T	(૨૨)	T	(૩૧)	F	(૪૦)	T	(૪૯)	T
(૫)	T	(૧૪)	F	(૨૩)	T	(૩૨)	T	(૪૧)	T	(૫૦)	F
(૬)	T	(૧૫)	T	(૨૪)	T	(૩૩)	T	(૪૨)	F		
(૭)	T	(૧૬)	T	(૨૫)	T	(૩૪)	T	(૪૩)	T		
(૮)	F	(૧૭)	T	(૨૬)	F	(૩૫)	T	(૪૪)	F		
(૯)	F	(૧૮)	T	(૨૭)	T	(૩૬)	T	(૪૫)	F		

અધ્યાય-૩ (Review Questions)

(૧)	F	(૭)	T	(૧૩)	F	(૧૯)	F	(૨૫)	F	(૩૧)	F
(૨)	T	(૮)	T	(૧૪)	F	(૨૦)	T	(૨૬)	F	(૩૨)	F
(૩)	F	(૯)	F	(૧૫)	F	(૨૧)	T	(૨૭)	T	(૩૩)	T
(૪)	T	(૧૦)	T	(૧૬)	T	(૨૨)	F	(૨૮)	T		
(૫)	F	(૧૧)	T	(૧૭)	F	(૨૩)	T	(૨૯)	T		
(૬)	F	(૧૨)	F	(૧૮)	T	(૨૪)	T	(૩૦)	T		

અધ્યાય-૩ (Exam)

(૧)	F	(૭)	T	(૧૩)	T	(૧૯)	T	(૨૫)	F	(૩૧)	T
(૨)	T	(૮)	T	(૧૪)	T	(૨૦)	T	(૨૬)	F	(૩૨)	F
(૩)	T	(૯)	F	(૧૫)	T	(૨૧)	T	(૨૭)	T	(૩૩)	F
(૪)	T	(૧૦)	T	(૧૬)	T	(૨૨)	F	(૨૮)	F		
(૫)	T	(૧૧)	T	(૧૭)	T	(૨૩)	F	(૨૯)	T		
(૬)	F	(૧૨)	F	(૧૮)	T	(૨૪)	T	(૩૦)	T		

અધ્યાય-૪ (Review Questions)

(૧)	F	(૧૦)	F	(૧૯)	F	(૨૮)	T	(૩૭)	T	(૪૬)	F
(૨)	F	(૧૧)	F	(૨૦)	T	(૨૯)	T	(૩૮)	T	(૪૭)	T
(૩)	F	(૧૨)	T	(૨૧)	F	(૩૦)	T	(૩૯)	F	(૪૮)	T
(૪)	F	(૧૩)	T	(૨૨)	T	(૩૧)	F	(૪૦)	T	(૪૯)	F
(૫)	F	(૧૪)	F	(૨૩)	F	(૩૨)	T	(૪૧)	T	(૫૦)	T
(૬)	T	(૧૫)	T	(૨૪)	F	(૩૩)	F	(૪૨)	T		
(૭)	F	(૧૬)	T	(૨૫)	F	(૩૪)	T	(૪૩)	F		
(૮)	F	(૧૭)	T	(૨૬)	F	(૩૫)	F	(૪૪)	T		
(૯)	T	(૧૮)	F	(૨૭)	T	(૩૬)	F	(૪૫)	F		

અધ્યાય-૪ (Exam)

(૧)	T	(૧૦)	T	(૧૯)	T	(૨૮)	T	(૩૭)	F	(૪૬)	F
(૨)	F	(૧૧)	T	(૨૦)	T	(૨૯)	F	(૩૮)	T	(૪૭)	T
(૩)	F	(૧૨)	F	(૨૧)	T	(૩૦)	T	(૩૯)	F	(૪૮)	F
(૪)	T	(૧૩)	T	(૨૨)	T	(૩૧)	F	(૪૦)	F	(૪૯)	T
(૫)	F	(૧૪)	F	(૨૩)	F	(૩૨)	T	(૪૧)	F	(૫૦)	T
(૬)	T	(૧૫)	T	(૨૪)	T	(૩૩)	T	(૪૨)	T		
(૭)	F	(૧૬)	F	(૨૫)	F	(૩૪)	F	(૪૩)	T		
(૮)	T	(૧૭)	T	(૨૬)	F	(૩૫)	T	(૪૪)	F		
(૯)	T	(૧૮)	F	(૨૭)	T	(૩૬)	T	(૪૫)	F		

અધ્યાય-૧ થી ૪ (Test)

(૧)	T	(૧૫)	ઋજુસૂત્ર	(૨૯)	F	(૪૩)	F
(૨)	F	(૧૬)	સ્થાપના	(૩૦)	T	(૪૪)	T
(૩)	F	(૧૭)	અઘાતી	(૩૧)	૬૪	(૪૫)	T
(૪)	અભવ્ય	(૧૮)	F	(૩૨)	૫૬	(૪૬)	F
(૫)	અપ્રતિપાતિ	(૧૯)	T	(૩૩)	૧૬	(૪૭)	F
(૬)	નય	(૨૦)	ઔદયિક	(૩૪)	લોમાહાર	(૪૮)	મધ્યલોક
(૭)	અંતર્મુહૂર્ત	(૨૧)	સમનસ્ક	(૩૫)	F	(૪૯)	F
(૮)	હેય	(૨૨)	દ્રવ્યમન	(૩૬)	T	(૫૦)	F
(૯)	વ્યવહાર	(૨૩)	T	(૩૭)	T	(૫૧)	F
(૧૦)	F	(૨૪)	સ્થાવર	(૩૮)	૩૨	(૫૨)	F
(૧૧)	F	(૨૫)	T	(૩૯)	પ્રમત્ત	(૫૩)	F
(૧૨)	T	(૨૬)	જીવ	(૪૦)	T		
(૧૩)	T	(૨૭)	T	(૪૧)	T		
(૧૪)	જોઈ શકે	(૨૮)	એક સાથે ન	(૪૨)	T		

અધ્યાય-૫ (Test-1)

(૧)	T	(૮)	F	(૧૫)	T
(૨)	T	(૯)	F	(૧૬)	T
(૩)	F	(૧૦)	લોકાકાશ	(૧૭)	કેવલી સમુદ્ધાત
(૪)	T	(૧૧)	F	(૧૮)	F
(૫)	પુદ્ગલ	(૧૨)	T	(૧૯)	F
(૬)	T	(૧૩)	T	(૨૦)	T
(૭)	અસંખ્યાતા	(૧૪)	F		

અધ્યાય-૫ (Test-2)

૧	F	૫	T	૯	F	૧૩	F	૧૭	T	૨૧	T
૨	T	૬	T	૧૦	F	૧૪	T	૧૮	F	૨૨	T
૩	F	૭	T	૧૧	F	૧૫	F	૧૯	F	૨૩	F
૪	F	૮	F	૧૨	T	૧૬	F	૨૦	F	૨૪	F
										૨૫	T

અધ્યાય-૫ (Exam)

(૧)	T	(૧૦)	F	(૧૯)	T	(૨૮)	F	(૩૭)	T	(૪૬)	F
(૨)	T	(૧૧)	F	(૨૦)	T	(૨૯)	T	(૩૮)	T	(૪૭)	T
(૩)	F	(૧૨)	F	(૨૧)	T	(૩૦)	T	(૩૯)	F	(૪૮)	T
(૪)	T	(૧૩)	F	(૨૨)	F	(૩૧)	T	(૪૦)	F	(૪૯)	T
(૫)	F	(૧૪)	T	(૨૩)	T	(૩૨)	F	(૪૧)	F	(૫૦)	T
(૬)	F	(૧૫)	T	(૨૪)	F	(૩૩)	T	(૪૨)	T		
(૭)	T	(૧૬)	F	(૨૫)	F	(૩૪)	F	(૪૩)	T		
(૮)	T	(૧૭)	T	(૨૬)	F	(૩૫)	T	(૪૪)	T		
(૯)	T	(૧૮)	T	(૨૭)	F	(૩૬)	T	(૪૫)	F		



॥ ॐ ह्रीं श्री शंभेश्वर पार्श्वनाथाय नमः ॥

पायकवर्य श्री उमास्पाति महाराज विरचित
श्री तत्पार्थाधिगम सूत्र

भाग-२

भूण गाथाओ, शब्दार्थ, सूत्रार्थ, भाषार्थ, प्रश्नोत्तरी,
परीक्षा-पत्रो साथे सरण भाषामां विस्तृत विवेचन



: संपादक - विवेचक :
चंद्रकान्त भहेता (New Jersey, USA)



: प्रकाशक :
तत्पार्थ स्वाध्याय गुप
(New Jersey, USA)



અનુક્રમણિકા (ભાગ-૨)

વિષય	સૂત્ર	પૃષ્ઠ
------	-------	-------

અધ્યાય-૬

યોગનું સ્વરૂપ	૬-૧	૧ - ૪
આશ્રવનું સ્વરૂપ-ભેદો	૬-૨ થી ૬-૭	૫ - ૨૧
અધિકરણના ભેદો	૬-૮ થી ૬-૧૦	૨૧ - ૨૬
જ્ઞાનાવરણ-દર્શનાવરણના આશ્રવો	૬-૧૧	૨૭ - ૩૦
વેદનીયકર્મના આશ્રવો	૬-૧૨ થી ૬-૧૩	૩૦ - ૩૮
મોહનીયકર્મના આશ્રવો	૬-૧૪ થી ૬-૧૫	૩૯ - ૪૪
આયુષ્યકર્મના આશ્રવો	૬-૧૬ થી ૬-૨૦	૪૪ - ૪૯
નામકર્મના આશ્રવો	૬-૨૧ થી ૬-૨૩	૫૦ - ૫૮
ગોત્રકર્મના આશ્રવો	૬-૨૪ થી ૬-૨૫	૫૮ - ૬૦
અંતરાયકર્મના આશ્રવો	૬-૨૬	૬૦ - ૬૪
સંક્ષિપ્ત સાર	૬૫ - ૬૬
પ્રશ્નપત્રો	૬૭ - ૭૭

અધ્યાય-૭

વ્રતની વ્યાખ્યા, અણુવ્રતો-મહાવ્રતો	૭-૧ થી ૭-૭	૭૮ - ૯૯
પાંચ મહાવ્રતો વિષે ચર્ચા	૭-૮ થી ૭-૧૨	૯૯ - ૧૦૭
વ્રતી અને તેના ભેદો	૭-૧૩ થી ૭-૧૫	૧૦૭ - ૧૧૦
ગુણવ્રતો-શિક્ષાવ્રતો-સંલેખના	૭-૧૬ થી ૭-૧૭	૧૧૦ - ૧૧૬
વ્રતોના અતિચારો	૭-૧૮ થી ૭-૨૨	૧૧૬ - ૧૪૨
દાન-દાનની ક્રિયા અને ફળ	૭-૨૩ થી ૭-૨૪	૧૪૨ - ૧૪૬
સંક્ષિપ્ત સાર	૧૪૭ - ૧૪૮
પ્રશ્નપત્રો	૧૪૯ - ૧૫૪

અધ્યાય-૮

કર્મબંધના હેતુ-બંધના ભેદો-આઠ કર્મો	૮-૧ થી ૮-૬	૧૫૫ - ૧૬૮
જ્ઞાનાવરણ-દર્શનાવરણના ભેદો	૮-૭ થી ૮-૮	૧૬૯ - ૧૭૩
વેદનીયકર્મના ભેદો	૮-૯	૧૭૩ - ૧૭૪
મોહનીયકર્મના ભેદો	૮-૧૦	૧૭૪ - ૧૮૨
આયુષ્યકર્મના ભેદો	૮-૧૧	૧૮૨ - ૧૮૩
નામકર્મના ભેદો	૮-૧૨	૧૮૩ - ૨૦૦

વિષય	સૂત્ર	પૃષ્ઠ
ગોત્રકર્મના ભેદો.	૮-૧૩	૨૦૦ - ૨૦૧
અંતરાય કર્મના ભેદો-પ્રશ્નોત્તરી	૮-૧૪	૨૦૧ - ૨૦૮
આઠ કર્મોની ઉત્કૃષ્ટ-જઘન્ય સ્થિતિ પ્રકૃતિબંધ-સ્થિતિબંધ.	૮-૧૫ થી ૮-૨૧	૨૦૮ - ૨૧૪
રસબંધ	૮-૨૨ થી ૮-૨૪	૨૧૪ - ૨૨૨
પ્રદેશબંધ	૮-૨૫	૨૨૨ - ૨૨૭
પુણ્યપ્રકૃતિ	૮-૨૬	૨૨૭ - ૨૩૦
સંક્ષિપ્ત સાર	૨૩૧ - ૨૩૩
પ્રશ્નપત્રો.	૨૩૪ - ૨૪૦

અધ્યાય-૯

સંવર-નિર્જરા-ગુપ્તિ-સમિતિ.	૯-૧ થી ૯-૫	૨૪૧ - ૨૪૮
દસ પ્રકારના યતિધર્મો	૯-૬	૨૪૮ - ૨૫૪
બાર ભાવનાઓ (અનુપ્રેક્ષાઓ)	૯-૭	૨૫૪ - ૨૭૪
૨૨ પરિષદો	૯-૮ થી ૯-૧૭	૨૭૪ - ૨૯૨
પાંચ ચારિત્રો	૯-૧૮	૨૯૨ - ૩૦૧
તપ અને તેના ભેદો	૯-૧૯ થી ૯-૨૬	૩૦૧ - ૩૨૦
ધ્યાન અને તેના ભેદો	૯-૨૭ થી ૯-૪૬	૩૨૦ - ૩૫૨
ગુણશ્રેણી	૯-૪૭	૩૫૨ - ૩૫૫
નિગ્રંથ (સાધુ) ના પાંચ ભેદો	૯-૪૮ થી ૯-૪૯	૩૫૫ - ૩૬૩
સંક્ષિપ્ત સાર	૩૬૪ - ૩૬૬
પ્રશ્નપત્રો.	૩૬૭ - ૩૭૬

અધ્યાય-૧૦

કેવળજ્ઞાન અને કર્મક્ષયના કારણો	૧૦-૧ થી ૧૦-૨	૩૭૭ - ૩૮૧
મોક્ષની વ્યાખ્યા	૧૦-૩	૩૮૧
મોક્ષમાં કયા ભાવો ન હોય ?	૧૦-૪	૩૮૨ - ૩૮૪
કર્મક્ષય થતાં આત્માની ઊર્ધ્વગતિનું કારણ.	૧૦-૫ થી ૧૦-૬	૩૮૪ - ૩૮૮
બાર દ્વારોથી સિદ્ધની વિચારણા	૧૦-૭	૩૮૮ - ૩૯૩
સંક્ષિપ્ત સાર	૩૯૪ - ૩૯૫
પ્રશ્નપત્રો.	૩૯૬ - ૩૯૭
શ્રી તત્ત્વાર્થાધિગમસૂત્ર મૂળ ગાથા (અધ્યાય ૬ થી ૧૦)	૩૯૮ - ૪૦૫
પ્રશ્નપત્રોના જવાબો (અધ્યાય ૬ થી ૧૦)	૪૦૬ - ૪૧૦

તત્વાર્થાધિગમ સૂત્ર ભાગ-૨

અધ્યાય : ૬

સૂત્ર (૬-૧) પ્રયોજન :- યોગનું સ્વરૂપ સમજાવે છે :-

કાયવાઙ્મનઃ કર્મયોગઃ	૬-૧
કાયવાઙ્મનઃ કર્મયોગઃ	૬-૧
કાયવાઙ્મનઃ કર્મયોગઃ	૬-૧

શબ્દાર્થ :- કાય = શરીર, વાઙ્ = વચન, વાણી, મનઃ = મન, કર્મ = ક્રિયા, યોગઃ = આત્મવીર્યનું પરિસ્પન્દન.

સૂત્રાર્થ :- કાયા, વચન અને મનની ક્રિયા એ યોગ કહેવાય છે.

ભાવાર્થ :- પ. પૂ. ઉમાસ્વાતિ મહારાજશ્રી અહીં આશ્રવ તત્ત્વની ભૂમિકા “યોગ” થી શરૂ કરે છે. યોગ એટલે વીર્યાતરાય કર્મના ક્ષયોપશમથી અથવા ક્ષયથી અને પુદ્ગલના આલંબનથી (માધ્યમથી) પ્રગટ થતું આત્મવીર્ય અથવા આત્મશક્તિ. દરેક સંસારી જીવમાં રહેલી શક્તિનો ઉપયોગ મન, વચન અને કાયાના આલંબનથી થાય છે. આત્મામાં રહેલી શક્તિ એક જ છે પરંતુ તેનો ઉપયોગ કરવાના સાધનો ત્રણ છે મન, વચન અને કાયા.

યોગના મૂળ ભેદ-૩

કાયયોગ :- કાયાના આલંબનથી થતો શક્તિનો ઉપયોગ.

વચનયોગ :- વચન (વાણી)ના આલંબનથી થતો શક્તિનો ઉપયોગ.

મનોયોગ :- મનના આલંબનથી થતો શક્તિનો ઉપયોગ.

યોગના પેટા ભેદ -૧૫

કાયયોગ-૭

વચનયોગ-૪

મનોયોગ-૪

કાયયોગના સાત પેટાભેદો

- ઔદારિક કાયયોગ
- ઔદારિક મિશ્ર કાયયોગ
- વૈક્રિય કાયયોગ
- વૈક્રિય મિશ્ર કાયયોગ
- આહારક કાયયોગ
- આહારક મિશ્ર કાયયોગ
- તૈજસ કાર્મણ કાયયોગ

(૧) ઔદારિક કાયયોગ : ઔદારિક શરીર દ્વારા થતો શક્તિનો ઉપયોગ. આ કાયયોગ શરીર પર્યાપ્તિ સમાપ્ત થયા બાદ સંપૂર્ણ ભવ સુધી ચાલુ રહે છે. મનુષ્ય અને તિર્યચના ભવમાં જ આ યોગ હોય છે. દેવ-નારકીના ભવમાં વૈક્રિય કાયયોગ હોય છે.

(૨) ઔદારિકમિશ્ર કાયયોગ : પરભવમાં ઉત્પન્ન થતાંની સાથે જ જીવ ઔદારિક શરીરની રચના શરૂ કરી દે છે. જ્યાં સુધી તે શરીર પૂર્ણરૂપે તૈયાર ન થાય ત્યાં સુધી કાયાની પ્રવૃત્તિ કેવળ ઔદારિક શરીરથી થતી નથી. પરંતુ કાર્મણ કાયયોગની પણ મદદ લેવી પડે છે. જ્યાં સુધી ઔદારિક શરીર પૂર્ણ ન થાય ત્યાં સુધી ઔદારિક અને કાર્મણ એ બે નો મિશ્ર યોગ હોય છે. ઔદારિક શરીર પૂર્ણ થયા પછી ફક્ત ઔદારિક કાયયોગ હોય છે. પછી પણ કાર્મણકાયયોગ ચાલુ જ હોય છે પરંતુ ઔદારિકશરીર સંપૂર્ણપણે બની ગયું હોય છે. તેની જ પ્રધાનપણે વિવક્ષા થાય છે.

(૩) વૈક્રિયકાયયોગ : વૈક્રિયશરીર દ્વારા થતો આત્મશક્તિનો ઉપયોગ. મૂળ વૈક્રિયકાયયોગ, વૈક્રિયશરીર પર્યાપ્તિ પૂર્ણ થયા પછી સંપૂર્ણ ભવ સુધી હોય છે. જ્યારે ઉત્તરવૈક્રિયશરીરમાં તે ઉત્તરશરીર હોય ત્યાં સુધી જ તેના સંબંધી વૈક્રિયકાયયોગ હોય છે.

(૪) વૈક્રિયમિશ્ર કાયયોગ : મૂળ વૈક્રિયશરીર (દેવોના અને નારકીના શરીર) ની અપેક્ષાએ તૈજસ કાર્મણ સહિત વૈક્રિયશરીરનો જે વ્યાપાર તે વૈક્રિયમિશ્રકાય યોગ. લબ્ધિવાળા વૈક્રિયશરીર (લબ્ધિધારી ગૃહસ્થ અથવા મુનિ) ની અપેક્ષાએ ઔદારિકશરીર સહિત વૈક્રિયશરીરનો જે વ્યાપાર તે વૈક્રિયમિશ્રકાયયોગ જાણવો.

(પ) આહારક કાયયોગ : આહારક શરીર દ્વારા થતો આત્મશક્તિનો ઉપયોગ તે આહારક કાયયોગ. આહારક શરીર તૈયાર થયા પછી તેનું વિસર્જન ન થાય ત્યાં સુધીના પૂર્વેના વચ્ચેના સમયમાં આહારક કાયયોગ હોય છે. આ યોગ આહારક લબ્ધિવાળા ચૌદ પૂર્વધર મુનિમહાત્માને જ હોય છે.

(દ) આહારકમિશ્ર કાયયોગ : ઔદારિક શરીર સહિત આહારક શરીરનો જે વ્યાપાર તે આહારકમિશ્રકાયયોગ કહેવાય છે. આ મિશ્રકાયયોગ આહારક શરીરનો પ્રારંભ કરતી વખતે અને વિસર્જન (At the time of removal આહારક body) કરતી વખતે અંતર્મુહૂર્ત સુધી હોય છે. અમુક આચાર્યોના મતે પ્રારંભમાં જ આ યોગ હોય છે. બીજા આચાર્યોના મતે પ્રારંભમાં અને સમાપ્તિમાં એમ બન્નેમાં મિશ્રકાયયોગ હોય છે.

(૭) તૈજસકાર્મણ કાયયોગ : જીવને પરત્વમાં ઋજુગતિએ અથવા વક્રગતિએ જતાં એક - બે કે ત્રણ સમય સુધી આ કાયયોગ હોય છે. અહીં તૈજસ શરીર સદા કાર્મણની સાથે જ રહેતું હોવાથી કાર્મણ શરીરમાં તૈજસશરીરનો સમાવેશ કરવામાં આવેલ છે. તેથી કાર્મણયોગ આવું ટુંકું નામ પણ બોલાય છે.

આ સાતમાંથી કોઈપણ કાયયોગ જઘન્યથી એક સમય અને ઉત્કૃષ્ટથી અંતર્મુહૂર્ત સુધી જ રહે છે. ત્યારપછી યોગ બદલાઈ જાય છે. જેમાં ત્રણે યોગ હોય છે ત્યાં કાયયોગને બદલે વચનયોગ કે મનોયોગ પ્રવર્તે છે. તેથી એક યોગ સંબંધિ આશ્રવ પણ જઘન્ય એક સમય અને ઉત્કૃષ્ટથી અંતર્મુહૂર્ત સુધી જ હોય છે.

વચનયોગ : (૧) સત્ય વચનયોગ (૨) અસત્ય વચનયોગ (૩) મિશ્ર (સત્યાસત્ય) વચનયોગ અને (૪) અસત્યામૃષા વચનયોગ.

(૧) સત્ય વચનયોગ : સત્ય વચન બોલવું તે. દા.ત. પરમાત્મા સર્વજ્ઞ અને કેવળી છે. જીવનમાં પાપનો ત્યાગ કરવો જોઈએ. સંવર ઉપાદેય તત્ત્વ છે વગેરે.

(૨) અસત્ય વચનયોગ : અસત્ય વચન બોલવું તે. દા.ત., પાપ જેવું આ વિશ્વમાં કંઈ છે જ નહિ.

(૩) મિશ્ર વચનયોગ : થોડું સત્ય અને થોડું અસત્ય વચન બોલવું તે. દા.ત., ઘેટા-બકરા સાથે જઈ રહ્યા હોય તો પણ “આ ઘેટાઓ જાય છે” તેમ કહેવું. તેમાં ઘેટા જાય છે એ સત્ય છે પણ બકરા પણ જતાં હોવા છતાં ન કહેવું તે અસત્ય છે માટે તેને મિશ્ર વચનયોગ કહ્યો છે.

(૪) અસત્યામૃષા : સત્ય પણ નહિ અને અસત્ય પણ નહિ તેવું વચન. દા.ત., ગામ જા. અથવા આવો, પધારો, બેસો. આ વાક્યોમાં માત્ર લોકવ્યવહારની જ વાત હોય છે પરંતુ ભગવાને કહેલા તત્ત્વની વાત હોય જ નહિ. તેથી ભગવંતે કહેલા તત્ત્વ પ્રમાણે છે એમ પણ ન કહેવાય અને તે પ્રમાણે નથી એમ પણ ન કહેવાય.

મનોયોગ : વચનયોગના જે ચાર પ્રકાર છે તે જ ચાર પ્રકાર મનોયોગના છે. અર્થ પણ તે જ છે. માત્ર બોલવાના સ્થાને વિચાર કરવો એમ સમજવું. આ રીતે ૭ - કાયયોગ, ૪ - વચનયોગ અને ૪ - મનોયોગ મળીને કુલ ૧૫ યોગ કહ્યા છે.

સાર : આત્મા એક અખંડ દ્રવ્ય છે અને મન, વચન, કાયા એ ત્રણે યોગ આત્માના પરિણમન રૂપ છે. પ્રથમ અધ્યાયના પ્રથમ સૂત્રમાં “સમ્યગ્ દર્શન જ્ઞાન ચારિત્રાણિ મોક્ષમાર્ગઃ” કહ્યું એટલે કે સમ્યગ્દર્શન, સમ્યગ્જ્ઞાન અને સમ્યગ્ચારિત્ર એ ત્રણેનો સમન્વય તે મોક્ષમાર્ગ છે. તેમ અહીં કાયાદિ ત્રણેનો વપરાશ તે યોગ છે તેમ સમજવું. આ સૂત્રમાં રહેલ કર્મ શબ્દ કાયાદિ ત્રણે સાથે જોડવાનો છે. તેથી કાયકર્મ, વચનકર્મ અને મનઃકર્મ એ ત્રણેને અલગ અલગ વિચારવું. જેથી કાયયોગ, વચનયોગ અને મનોયોગ ત્રણે ભિન્ન ભિન્ન યોગો છે તેમ સમજવું પણ ત્રણેનો સમન્વય થવાથી કોઈ એક યોગ બને છે તેમ સમજવું નહીં. આ જે પંદર પ્રકારના યોગ કહ્યા તે શુભ અને અશુભ બે પ્રકારે છે. વ્યવહારિક જગતમાં જેને યોગ કહેવામાં આવે છે તે યોગ કરતાં જૈન દર્શનમાં યોગની વ્યાખ્યા તદ્દન અલગ જ છે. આ સૂત્રમાં યોગનો અર્થ “મન-વચન-કાયાની શુભાશુભ પ્રવૃત્તિ” એવો થાય છે. સંજ્ઞી પંચેન્દ્રિય જીવોમાં આ ત્રણે યોગ બદલાયા કરે છે કારણકે કોઈપણ યોગ જઘન્યથી એક સમયનો અને વધુમાં વધુ અંતર્મુહૂર્તનો કહ્યો છે. પરિણામે કોઈ જીવ અંતર્મુહૂર્તથી વધારે એક યોગમાં સ્થિર રહી શકે તે વાત જ અસત્ય છે. આથી સામાયિક પણ બે ઘડીનું જ કહ્યું છે. આ સામાયિકના માધ્યમથી યોગનિરોધ સુધી પહોંચવું તે જ આત્માનું લક્ષ્ય હોવું જોઈએ. આ આત્મા યોગવાળો તો છે જ પરંતુ આપણો આત્મા યોગરહિત કેમ બને ? તેનું લક્ષ્ય રાખવું.

શંકા :- મૂળ વૈક્રિયશરીર અને ઉત્તરવૈક્રિયશરીરમાં શું તફાવત છે. ?

સમાધાન :- દેવ અને નારકને જન્મ થતાં જે શરીર મળે તે મૂળવૈક્રિયશરીર કહેવાય છે. ભવ પૂરો થાય ત્યાં સુધી મૂળશરીર રહે છે. મૂળશરીર ઉપરાંત, વૈક્રિયલબ્ધિથી જે બીજું શરીર બનાવે તેને ઉત્તરવૈક્રિયશરીર કહેવાય છે. નવું બનાવેલું ઉત્તરવૈક્રિયશરીર દેવોને વધુમાં વધુ ૧૫ દિવસ અને નારકોને અંતર્મુહૂર્ત સુધી હોય છે.

સૂત્ર (૬-૨) પ્રયોજન :- આશ્રવનું સ્વરૂપ સમજાવે છે.

સ આશ્રવઃ ૬-૨

સ આશ્રવઃ ૬-૨

સ આશ્રવઃ ૬-૨

શબ્દાર્થ : સ = તે, આશ્રવઃ = કર્મનું આવવું.

સૂત્રાર્થ : તે (યોગ) આશ્રવ છે.

ભાવાર્થ : મન-વચન-કાયાના વ્યાપાર રૂપ જે યોગ તે કર્મનો બંધ કરાવનાર હોવાથી આશ્રવ કહેવાય છે. આશ્રવ એટલે કર્મોનું આવવું. જેમ બારી દ્વારા મકાનમાં ક્યારો આવે છે તેમ યોગ દ્વારા આત્મામાં કર્મો આવે છે. માટે યોગને જ આશ્રવ કહેવાય છે.

યોગથી કર્મનો આશ્રવ,

કર્મના આશ્રવથી બંધ,

બંધથી કર્મનો ઉદય,

કર્મના ઉદયથી સંસાર

માટે સંસારથી છૂટવું હોય તો આશ્રવ છોડવા જોઈએ. જેમ છિદ્રો દ્વારા નૌકામાં જળનો પ્રવેશ થતાં તે નૌકા સમુદ્રમાં ડૂબી જાય છે, તેમ યોગરૂપ છિદ્રો દ્વારા કર્મરૂપ જળનો પ્રવેશ થવાથી જીવરૂપી નૌકા સંસારરૂપ સાગરમાં ડૂબી જાય છે.

આશ્રવના બે ભેદ છે.

(૧) દ્રવ્યાશ્રવ : મનોયોગ, વચનયોગ અને કાયયોગ દ્વારા કર્મોનું આવવું તે દ્રવ્ય આશ્રવ.

(૨) ભાવાશ્રવ : જીવના શુભ કે અશુભ અધ્યવસાય તે ભાવ આશ્રવ કહેવાય છે. યોગ હોવા છતાં શુભ કે અશુભ અધ્યવસાયો ન હોય તો કર્મનો આશ્રવ થતો નથી. જેમ ૧૩મા ગુણસ્થાને વર્તતા કેવળી ભગવંતને ત્રણે યોગનું અસ્તિત્વ છે તો પણ ફક્ત સાતાવેદનીયકર્મનો જ આશ્રવ થાય છે. તે દ્રવ્યઆશ્રવ જાણવો. આશ્રવમાં યોગ દ્રવ્યઆશ્રવ હોવાથી ગૌણ કારણ છે અને અધ્યવસાયો ભાવઆશ્રવ હોવાથી મુખ્ય કારણ છે.

શંકા : એકેન્દ્રિય, વિકલેન્દ્રિય અને અસંજી પંચેન્દ્રિય જીવોને મન નથી તો તેમને ભાવઆશ્રવ હોય ?

સમાધાન : તમારી વાત સાચી છે. તમે પ્રશ્નમાં પૂછેલા જીવોને પ્રધાનતાએ ભાવઆશ્રવ ન હોય. માત્ર દ્રવ્યઆશ્રવ જ હોય. પરંતુ સર્વથા ભાવઆશ્રવ ન જ હોય એવો નિયમ નથી. કારણ કે તે જીવોને પણ ભાવમન (જ્ઞાનસંજ્ઞા) અવશ્ય હોય છે. પરંતુ સંજી પંચેન્દ્રિય જેવું વિકસિત મન નથી. દ્રવ્યથી યોગ એ કર્મના આશ્રવનું મુખ્ય કારણ છે અને ભાવથી રાગ-દ્વેષ યુક્ત પરિણામ - અધ્યવસાયો એ કર્મના ભાવ આશ્રવનું મુખ્ય કારણ છે. અર્થાત્ દ્રવ્યાશ્રવમાં યોગની મુખ્યતા છે અને ભાવાશ્રવમાં અધ્યવસાયની મુખ્યતા છે. યોગ એ આત્મપ્રદેશોના હલન-ચલન સ્વરૂપ છે અને ભાવાશ્રવમાં આત્મપરિણામ પ્રધાનતાએ કારણ છે.

સાર : સમગ્ર સંસારનું જો કોઈ મૂળ કારણ હોય તો મન-વચન-કાયાના યોગથી થતો કર્મનો આશ્રવ છે. જેમ કોઈ હોડી સમુદ્રમાં ફરતી હોય, પણ તેમાં પડેલા જુદા જુદા છિદ્રો દ્વારા પ્રવેશતા પાણીને લીધે ક્યારેક તો તે હોડી સમુદ્રમાં ડૂબી જવાની છે તે રીતે આ જીવ પણ એક હોડી સમાન છે. જેમાં મન-વચન-કાયાના યોગરૂપી છિદ્રો પડેલાં છે. આ છિદ્રો દ્વારા પ્રવેશતા કર્મરૂપી જળથી સંસાર સમુદ્રમાં જીવની હોડી ડૂબવા માંડે છે.

કર્મોને અર્થાત્ આશ્રવને અટકાવી શકાય તો સંસાર સમુદ્રમાં ડૂબતી હોડીને બચાવી શકાય, પણ જો તમે આશ્રવ (કર્મ)ને આવવાના દ્વારને જ નહી જાણતા હો તો અટકાવશો કોને ? એટલે કે ડૂબતી હોડીને બચાવી નહીં શકો.

આ સૂત્ર દ્વારા આશ્રવતત્ત્વને અટકાવવા માટેની ચાવી પ્રાપ્ત થાય છે. મન-વચન-કાયની પ્રવૃત્તિ એ જ યોગ અને યોગ એ જ આશ્રવ છે તે જાણ્યા પછી મન-વચન-કાયની અશુભ પ્રવૃત્તિને જેમ બને તેમ ઓછી કરવી અને પરમાત્માના માર્ગને અનુસરતી શુભ પ્રવૃત્તિમાં જોડાઈ જવું તે જ આપણા માટે યોગ્ય માર્ગ છે.

તથા આગળ વધતાં વધતાં શુભપ્રવૃત્તિરૂપ શુભયોગ પણ આશ્રવ હોવાથી અંતે તે પણ છોડવાનો છે અને અયોગી થવાનું છે. આ લક્ષ્ય રહેવું જોઈએ.

સૂત્ર (૬-૩) પ્રયોજન :- શુભયોગ પુણ્યકર્મનો આશ્રવ છે એમ જણાવે છે.

શુભઃ પુણ્યસ્ય ૬-૩
શુભઃ પુણ્યસ્ય ૬-૩
શુભઃ પુણ્યસ્ય ૬-૩

શબ્દાર્થ : શુભ = શુભ, પ્રશસ્ત, પુણ્યસ્ય = પુણ્યનો

સૂત્રાર્થ : શુભયોગ પુણ્યકર્મનો આશ્રવ છે.

ભાવાર્થ : કાયયોગ, વચનયોગ અને મનોયોગના શુભ અને અશુભ એમ બે ભેદ છે. આત્માના શુભ પરિણામ (અધ્યવસાય)થી થતો યોગ શુભયોગ. આત્માના અશુભ પરિણામ (અધ્યવસાય)થી થતો યોગ તે અશુભયોગ. આશ્રવના પણ પુણ્ય અને પાપ એમ બે ભેદ છે. શુભકર્મનો આશ્રવ તે પુણ્ય અને અશુભકર્મનો આશ્રવ તે પાપ.

શુભ કાયયોગ : અહિંસા, દેવ-ગુરુ-ભક્તિ, દયા, દાન, બ્રહ્મચર્ય વગેરે શુભ કાય યોગ છે. જે કોઈ કાયિક પ્રવૃત્તિ પરમાત્માના માર્ગને અનુસરતી હોય તે શુભકાયયોગ કહેવાય છે.

શુભ વચનયોગ : સત્ય અને હિતકર વાણી, દેવ-ગુરુ સ્તુતિ, ગુણ-ગુણીની પ્રશંસા વગેરે શુભ વચનયોગ છે.

શુભ મનોયોગ : અહિંસા, સત્ય, અચોર્ય, બ્રહ્મચર્ય, દેવ-ગુરુ ભક્તિ, દયા, દાન વગેરેના વિચારો કરવા તે શુભ મનોયોગ છે.

નીચેના કારણોથી પુણ્યનો આશ્રવ થાય :-

(૧) પાત્રને અન્ન આપવાથી.

- (૨) પાત્રને પાણી આપવાથી.
- (૩) પાત્રને સ્થાન આપવાથી.
- (૪) પાત્રને શયન (Bed) આપવાથી.
- (૫) પાત્રને વસ્ત્ર (Clothes) આપવાથી.
- (૬) મનની શુભ સંકલ્પરૂપ પ્રવૃત્તિથી.
- (૭) વચનની શુભ પ્રવૃત્તિથી.
- (૮) કાયાની શુભ પ્રવૃત્તિથી.
- (૯) દેવ-ગુરુને નમસ્કાર કરવાથી.

આમ નવ પ્રકારનાં કાર્યો વડે પુણ્ય બંધાય છે.

શંકા : પાત્ર કોને કહેવાય ?

સમાધાન : તીર્થંકરથી માંડીને મુનિમહારાજ સુધીના જીવો સુપાત્ર કહેવાય. ધર્મી ગૃહસ્થોને પાત્ર કહેવાય. જૈનશાસનને નહીં પામેલા દુઃખી અને દરિદ્રી જીવોને અનુકંપાનું પાત્ર કહેવાય.

શંકા :- શુભભાવથી કર્મ નિર્જરા પણ થાય છે. સૂત્રમાં તેને કેવળ પુણ્યના કારણ તરીકે કેમ કહો છો ?

સમાધાન :- શુભયોગથી પુણ્ય જ થાય, નિર્જરા ન થાય.

નિર્જરા શુદ્ધ અધ્યવસાયોથી થાય. જેટલા અંશે શુદ્ધ અધ્યવસાય (શુદ્ધ આત્મપરિણામ) તેટલા અંશે નિર્જરા અને જેટલા અંશે શુભયોગ તેટલા અંશે પુણ્યબંધ.

શંકા :- શુભયોગ વખતે જ્ઞાનાવરણીય વગેરે ઘાતીકર્મોનો પણ આશ્રવ થાય. ઘાતીકર્મ અશુભ છે. કારણ કે આત્માના ગુણોને રોકે છે. આથી શુભયોગથી પુણ્યનો આશ્રવ થાય છે. એમ કહેવું શું યોગ્ય છે ?

સમાધાન :- તમારી વાત સાચી છે, પરંતુ જોર પુણ્ય પર છે. ભલે જ્ઞાનાવરણીય આદિ કર્મોનો આશ્રવ થતો હોય પરંતુ તેમાં રસ અત્યંત અલ્પ હોવાથી તેનું ફળ નહિવત્ મળે છે માટે તે બંધાય છે ખરા પરંતુ તેની ગણતરી (વિવક્ષા) કરી નથી.

અહીં પુણ્ય અને પાપનો નિર્દેશ અઘાતીકર્મોની અપેક્ષાએ છે. ઘાતીકર્મોનો બંધ,

પુણ્યબંધ અને કંઈક નિર્જરા એ ત્રણે થાય છે. પણ ઘાતીકર્મમાં રસ અતિ મંદ બંધાય છે, પુણ્યમાં તીવ્ર રસ બંધાય છે અને કેટલાક કર્મોની નિર્જરા પણ થાય છે.

સાર : શુભયોગ સમયે શુભયોગના કારણે પુણ્યપ્રકૃતિના રસની માત્રા અધિક બંધાય છે અને પાપ પ્રકૃતિના રસની માત્રા ઘણી ઓછી બંધાય છે. બાકી સમયે સમયે સાતે કર્મ તો બંધાવાના જ છે. (શુભાશુભયોગ પ્રમાણે પુણ્ય-પાપનો રસ વધારે વધારે બંધાય છે.) મોક્ષના અર્થાં જીવો માટે તો પુણ્ય પણ હેય (છોડવા જેવું) કહેલું છે કેમ કે આખરે તો તે પણ કર્મનો આશ્રવ જ છે. જ્યાં સુધી કર્મ પુદ્ગલો જીવને ચોંટેલા છે ત્યાં સુધી નવાં નવાં કર્મો આવે જ છે. તે પુણ્યના હોય કે પાપના હોય પણ જીવને સંસારની રખડપટ્ટી ચાલુ રખાવનારા છે. જો સર્વથા કર્મથી છૂટીને મોક્ષે જવું હોય તો મોક્ષમાર્ગના ભોમીયા જેવા આ પુણ્યનો સાથ જરૂર લેવાય પણ આ પુણ્ય, મોક્ષમાર્ગ પુરતું જ કામમાં આવે તો તેને પણ છોડવાનું જ છે. એ વાત યાદ રાખવી જરૂરી છે.

પુણ્યકર્મ સંસારિક સાનુકુળતાઓ આપે છે પરંતુ મોક્ષ તો કર્મોની નિર્જરાથી જ થાય છે. એટલે પાપની જેમ પુણ્ય પણ કર્મ હોવાથી સોનાની બેડી તુલ્ય મનાય છે. તેથી તેનો પણ ત્યાગ કરવામાં આવે તો જ મોક્ષ થાય છે.

સૂત્ર (૬-૪) પ્રયોજન :- અશુભયોગ પાપકર્મનો આશ્રવ છે તે જણાવે છે.

અશુભઃ પાપસ્ય ૬-૪

અશુભઃ પાપસ્ય ૬-૪

અશુભઃ પાપસ્ય ૬-૪

શબ્દાર્થ : અશુભ = અપ્રશસ્ત, પાપસ્ય = પાપનો.

સૂત્રાર્થ : અશુભયોગ પાપનો (આશ્રવ) છે.

ભાવાર્થ :

અશુભ કાયયોગ : હિંસા, ચોરી, પરિગ્રહ, અબ્રહ્મનું સેવન વગેરે અશુભકાયયોગ છે.

અશુભ વચનયોગ : કઠોર વાણી, અસત્ય બોલવું, અહિતકર બોલવું, પૈશુન્ય-નિંદા કરવી વગેરે અશુભ વચનયોગ છે.

અશુભ મનોયોગ : આર્તધ્યાન, બીજાના અહિતનું ચિંતન, હિંસા, ચોરી, જૂઠ, મૈથુન-પરિગ્રહ સંબંધી વિચારણા, રાગ, દ્વેષ, ઈર્ષ્યા વગેરે અશુભ મનોયોગ છે.

પાપના કારણો -

૧૮ પાપસ્થાનક

૧. પ્રાણાતિપાત	૧૧. દ્વેષ
૨. મૃષાવાદ	૧૨. કલહ
૩. અદત્તાદાન	૧૩. અભ્યાખ્યાન
૪. મૈથુન	૧૪. પૈશુન્ય (ચાડી ખાવી)
૫. પરિગ્રહ	૧૫. રતિ-અરતિ
૬. ક્રોધ	૧૬. પરપરિવાદ
૭. માન	૧૭. માયા-મૃષાવાદ
૮. માયા	૧૮. મિથ્યાત્વશલ્ય
૯. લોભ	
૧૦. રાગ	

અઢાર પ્રકારના પાપસ્થાનકોના સેવનથી આ જીવ પાપકર્મ બાંધે છે. માટે શક્ય બને તેટલો અઢાર પાપસ્થાનકોના સેવનનો ત્યાગ કરવો.

સૂત્ર (૬-૫) પ્રયોજન :- આશ્રવના બે ભેદ છે, તે જણાવે છે.

સકષાયાકષાયયોઃ સામ્પરાયિકેર્યાપથયોઃ ૬-૫

સકષાયાકષાયયોઃ સામ્પરાયિકેર્યાપથયોઃ ૬-૫

સકષાય-અકષાયયોઃ સામ્પરાયિક-ઈર્યાપથયોઃ ૬-૫

શબ્દાર્થ : સકષાય = કષાય સહિત, અકષાય = કષાય રહિત, સામ્પરાયિક = જેનાથી સંસારમાં પરિભ્રમણ થાય તે, ઈર્યાપથ = કર્મનો આશ્રવ થાય છે પણ રસબંધ થતો નથી.

સૂત્રાર્થ : સકષાય (કષાયવાળા) આત્માનો (યોગ) સામ્પરાયિકકર્મનો આશ્રવ (બને) છે અને અકષાય (કષાયરહિત) આત્માનો યોગ ઈર્યાપથિકકર્મનો આશ્રવ બને છે.

ભાવાર્થ : કર્મનો બંધ ચાર પ્રકારે હોય છે. પ્રકૃતિબંધ, સ્થિતિબંધ, રસ (અનુભાવ) બંધ અને પ્રદેશબંધ.

પ્રકૃતિબંધ અને પ્રદેશબંધનું કારણ મન-વચન-કાયાના યોગ છે. સ્થિતિબંધનું કારણ કષાય અને રસબંધનું કારણ લેશ્યાજનિત કાષાયિક પરિણામ છે.

સંપરાય એટલે કષાય. સંપરાય યુક્ત અર્થાત્ કષાયયુક્ત આશ્રવને સાંપરાયિક આશ્રવ કહેવાય છે. મન-વચન-કાયાનો યોગ જો કષાય સહિત હોય તો સાંપરાયિક કર્મનો આશ્રવ થાય છે. સકષાયથી થતા સાંપરાયિક બંધમાં કર્મો આત્માની સાથે ચીકાશવાળી ભીંત ઉપર રજ ચોંટે તેમ ચોંટી જાય છે અને સ્થિતિબંધ મુજબ લાંબા કાળ સુધી રહે છે. અબાધાકાળ પૂર્ણ થતાં શુભ કે અશુભ ફળ આપે છે.

ઈર્યાપથિક એટલે કષાય રહિત મન-વચન-કાયાની પ્રવૃત્તિ. ફક્ત યોગ વડે થતો આશ્રવ ઈર્યાપથિક આશ્રવ કહેવાય છે. જેમ સુકી ભીંત ઉપર લાકડાનો દડો ફેંકવામાં આવે તો ચોંટી જતો નથી. અથડાઈને પાછો પડે છે. તેમ કષાય રહિત ફક્ત મન-વચન-કાયાના યોગથી આવેલા કર્મો આત્મા ઉપર લાગીને તરત છૂટા પડી જાય છે. કારણ કે, તે કર્મમાં રસબંધ અને સ્થિતિબંધ નથી. તેને ઈર્યાપથ આશ્રવ કહેવામાં આવે છે. ઈર્યાપથ આશ્રવમાં પ્રથમ સમયે કર્મ બંધાય. બીજા સમયે ઉદયમાં આવે અને ત્રીજા સમયે આત્માથી છૂટા પડી જાય. અર્થાત્ નિર્જરી જાય.

ગુણસ્થાનક	આશ્રવ
૧ થી ૧૦	સામ્પરાયિક આશ્રવ
૧૧ થી ૧૩	ઈર્યાપથ આશ્રવ
૧૪	યોગ નથી - આશ્રવ નથી

શંકા : શું બધા જીવોને ત્રણ યોગ હોય ?

સમાધાન : ના, એકેન્દ્રિય જીવોને ફક્ત કાયયોગ જ હોય છે. બેઈન્દ્રિય, તેઈન્દ્રિય, ચઉરિન્દ્રિય અને અસંજી પંચેન્દ્રિય જીવોને કાય અને વચન એમ બે યોગ હોય છે. સંજી પંચેન્દ્રિય જીવોને ત્રણે યોગ (મનો-વચન-કાય) હોય છે.

સૂત્ર (૬-૬) પ્રયોજન :- સાંપરાયિક આશ્રવના ભેદો ગ્રંથકારશ્રી જણાવે છે.

અવ્રતકષાયેન્દ્રિયક્રિયાઃ પञ्चચતુઃ પञ્ચ-

પञ्ચવિંશતિસંખ્યાઃ પૂર્વસ્ય ભેદાઃ

૬-૬

અવ્રતકષાયેન્દ્રિયક્રિયાઃ પંચચતુઃ-પંચ-

પંચવિંશતિસંખ્યાઃ પૂર્વસ્ય ભેદાઃ

૬-૬

અવ્રત-કષાય-ઈન્દ્રિય-ક્રિયાઃ પંચ-ચતુઃ-પંચ-

પંચવિંશતિ સંખ્યાઃ પૂર્વસ્ય ભેદાઃ

૬-૬

શબ્દાર્થ : અવ્રત = અવિરતિ, કષાય = ક્રોધ-માન-માયા-લોભ, ઈન્દ્રિય = સ્પર્શન આદિ પાંચ ઈન્દ્રિયો, ક્રિયા = પચ્ચીસ પ્રકારની છે. પંચ = પાંચ, ચતુઃ = ચાર, પંચવિંશતિ = પચ્ચીસ, પૂર્વસ્ય = પૂર્વના (સાંપરાયિકના), ભેદાઃ = ભેદો છે.

સૂત્રાર્થ : અવ્રત, કષાય, ઈન્દ્રિયો અને ક્રિયાઓના અનુક્રમે પાંચ, ચાર, પાંચ અને પચ્ચીસ ભેદો છે. એમ કુલ ૩૯ ભેદો (સાંપરાયિક નામના) પ્રથમ આશ્રવના છે.

ભાવાર્થ : સૂત્રમાં “પૂર્વસ્ય” શબ્દ છે તે સૂત્ર ૬-૫ ની અનુવૃત્તિ છે. અર્થાત્ સૂત્ર (૬-૫) ઉપર આધારિત છે. ઉપરના સૂત્રમાં બે પ્રકારના આશ્રવ કહેલા છે તેમાં પ્રથમ આશ્રવ સાંપરાયિક છે માટે “પૂર્વસ્ય” એટલે સાંપરાયિક એવો અર્થ થશે.

હવે સાંપરાયિક આશ્રવના ૩૯ ભેદો વિચારીએ.

પાંચ અવ્રતો : હિંસા, જૂઠ, ચોરી, મૈથુન અને પરિગ્રહ આ પાંચે પાપસ્થાનકો એ અવ્રત છે. તે પાપોથી વિરમણ કરવામાં આવે તો તે મહાવ્રત કે અણુવ્રત સ્વરૂપે હોય છે. પરંતુ વિરમણ કરવામાં ન આવે અને પ્રવૃત્તિ કરવામાં આવે તો આ પાંચે પાપો

પારકાના પ્રાણોને દુભાવનાર હોવાથી અથવા વિનાશ કરનાર હોવાથી, વિશ્વાસઘાત, દ્વેષ, વૈમનસ્ય લાવનાર હોવાથી, ઈર્ષ્યા, ક્રોધ અને હિંસાદિ લાવનાર હોવાથી આશ્રવ જ કહેવાય છે. જેનાથી કર્મો બંધાય તે આશ્રવ. આ રીતે પાંચ અવ્રતો પણ કર્મ બંધાવનાર હોવાથી આશ્રવ જ કહેવાય છે.

ચાર કષાયો : ક્રોધ - માન - માયા અને લોભ આ ચાર પ્રકારના કષાયો છે. આવેશ, ગુસ્સો તે ક્રોધ. અહંકાર મોટાઈ તે માન. કપટ, જુઠ, બનાવટ તે માયા અને આસક્તિ મમતા, તૃષ્ણા, મૂર્છા તે લોભ. આ ચારે કષાયોથી જીવ કર્મ બાંધે છે માટે ચારે કષાયોને આશ્રવ કહેવાય છે. આ ચારે કષાયો તરતમતાવાળા હોવાથી તેના અનંતાનુબંધી, અપ્રત્યાખ્યાનીય, પ્રત્યાખ્યાનાવરણ અને સંજવલન એમ ચાર ચાર ભેદો ગણતા ૧૬ કષાયો થાય છે. તથા આ ચાર કષાયોને લાવનારા, પ્રેરણા કરનારા, સહાય કરનારા અને કષાયોને ઉદ્દીપ્ત કરનારા હાસ્યાદિ નવ નોકષાયો પણ કર્મબંધના હેતુ જ કહેવાય છે.

પાંચ ઈન્દ્રિયો : સ્પર્શનેન્દ્રિય, રસનેન્દ્રિય, દ્રાણેન્દ્રિય, ચક્ષુરિન્દ્રિય અને શ્રોત્રેન્દ્રિય.

ઈષ્ટ કે અનિષ્ટ વિષયો મળતાં ઈન્દ્રિયોના ઉપયોગથી જીવ રાગ કે દ્વેષવાળો થાય છે. રાગ દ્વેષથી જીવ કર્મ બાંધે છે. માટે પાંચ ઈન્દ્રિયોને જ પાંચ પ્રકારના આશ્રવ કહેવાય છે.

૨૫ ક્રિયાઓ :

(૧) સમ્યક્ત્વક્રિયા :

સમ્યગ્દર્શન પામેલા જીવની દેવ-ગુરુ-ધર્મ પ્રત્યે શ્રદ્ધા તથા નમસ્કાર, પૂજા, ભક્તિ, દાન, વિનય, વૈયાવચ્ચ વગેરે શુભક્રિયાથી સાતાવેદનીય, દેવગતિ વગેરે પુણ્યકર્મનો આશ્રવ થાય છે. આ ક્રિયા જો કે સમ્યક્ત્વની પુષ્ટિ કરે છે. તો પણ પુણ્યકર્મનો આશ્રવ કરનાર છે.

(૨) મિથ્યાત્વક્રિયા :

મિથ્યાદષ્ટિ જીવની સામાન્ય દેવ-ગુરુ સંબંધી અથવા કુદેવ-કુગુરુ સંબંધી નમસ્કાર, પૂજા, ભક્તિ, દાન, વિનય, વૈયાવચ્ચ વગેરે ક્રિયાથી મિથ્યાત્વની વૃદ્ધિ થાય છે. મિથ્યાત્વમોહનીયનો બંધ થાય છે.

(૩) પ્રયોગક્રિયા : અશુભ કર્મબંધ થાય તેવી મન-વચન-કાયાની ક્રિયા જે કષાયયુક્ત હોય તેનાથી આશ્રવ થાય છે.

(૪) સમાદાનક્રિયા :

સમાદાન એટલે સમુદાય

- મુવી (Movie) જોતાં કે ટીવી જોતાં આયુષ્યનો બંધ પડે તો ધરતીકંપ વગેરે અકસ્માતમાં સાથે ઉપડી જાય. મિત્રોના કહેવાથી રસ વગર જોડાયા હોય તો બચી પણ જાય. આવું જોવામાં જે આશ્રવ તે સમાદાનક્રિયા.
- સાથે (સમૂહમાં) સ્વાધ્યાય કરતા, સાથે પ્રતિક્રમણ કરતા, સાથે ધર્મક્રિયા કરતા આયુષ્યનો બંધ પડે તો પોતપોતાના પરિણામ પ્રમાણે બંધ થાય.

(૫) ઈર્યાપથક્રિયા : ૧૧ થી ૧૩ ગુણસ્થાન સુધી આ ક્રિયા હોય. ટૂંકમાં કષાય વિનાની ગમનાગમનની ક્રિયા સાતાવેદનીય કર્મ ઉપાર્જન કરાવે.

(૬) કાયિકીક્રિયા : કાયા દ્વારા અજયણા એટલે કે ઉપયોગ રહિત વર્તવું. રસ્તા ઉપર ચાલતા ઈર્યાસમિતિનું પાલન ન કરવું. બીજા ઉપયોગભાવે વર્તવું.

(૭) અધિકરણિકીક્રિયા : હિંસાના સાધનો જેવા કે બંદુક, તલવાર, છરી, ભાલા, ચપ્પુ વગેરે બનાવવા, ખરીદવા અને વેચવા.

(૮) પ્રાદોષિકીક્રિયા : જીવ અને અજીવ ઉપર દ્વેષ કરવો. બે મિત્રો વાત કરતા હોય અને ત્રીજો અણગમતો આવે તો મનમાં થાય કે આ ક્યાં ટપકી પડ્યો ? આમ દ્વેષ કરવો તે. કાર ચાલુ ન થાય તો કાર (અજીવ) ને ઠોકે, ક્રિકેટની ટેસ્ટ મેચમાં પોતાની માનીતી ટીમ હારી જાય તો ટીવી તોડી નાંખે એવો દ્વેષ કરે તે.

(૯) પારિતાપાનિકીક્રિયા : પોતાને અથવા બીજાને સંતાપ ઉત્પન્ન થાય તેવી પ્રવૃત્તિ કરવી. જેમ કે, મચ્છરને ભગાડવા ધૂપ કરવો, ઉંદરોને પકડવા બિલાડી પાળવી ઇત્યાદિ.

(૧૦) પ્રાણાતિપાતક્રિયા : સ્વનો કે પરના પ્રાણોનો નાશ કરનારી ક્રિયા.

સ્વનો નાશ : પર્વત ઉપરથી પડવું, અગ્નિ સ્નાન, ઊંડા પાણીમાં ડૂબી મરવું.

પરનો નાશ : બીજાની હત્યા કરવી. જેમ કે ઉધઈને દૂર કરવા પેસ્ટકન્ટ્રોલ કરાવવું ઇત્યાદિ

(૧૧) દર્શનક્રિયા : સ્ત્રી વગેરેનું રાગથી દર્શન કરવું. પુદ્ગલ (અજીવ)ના વર્ણ, ગંધ, રસ અને સ્પર્શ દ્વારા રાગથી કે દ્વેષથી કર્મનો આશ્રવ થાય.

(૧૨) સ્પર્શનક્રિયા : સ્ત્રી, કપડાં, દાગીના વગેરેનો રાગથી સ્પર્શ કરવો.

(૧૩) પ્રત્યયક્રિયા : નવા નવા શસ્ત્રો, બોંબ બનાવવા. છરી, ભાલા, ચપ્પુ વગેરે બનાવવાં.

(૧૪) સામન્તાનુપાતક્રિયા : જ્યાં લોકોની અવરજવર હોય તેવા માર્ગમાં મળ-મૂત્ર વગેરે અશુચિ પદાર્થોનો ત્યાગ કરવો.

(૧૫) અનાભોગક્રિયા : ઉપયોગ રહિત - જયણા રહિત પ્રવૃત્તિ. નીચે જોયા વિના અને પ્રમાર્જન કર્યા વિના વસ્તુ લેવી મૂકવી જેમાં કીડી વગેરે જીવોની હિંસા થાય. ઉપયોગની શૂન્યતાએ પ્રવૃત્તિ કરવી તે.

(૧૬) સ્વહસ્તક્રિયા : પોતાના હાથે બીજાનો વિનાશ કરવો. અહિત કરવું.

સેવકને સોંપેલું કામ, ક્રોધના આવેશમાં માલિક પોતે જ કરી લે. અન્યનું કાર્ય અભિમાનથી જાતે કરવું.

(૧૭) નિસર્ગક્રિયા : પાપકાર્યોમાં સંમતિ આપવી, સ્વીકાર કરવો.

(૧૮) વિદારણક્રિયા : વિદારણ - ચીરવું, ફાડવું, લાકડા ફાડવા, કપડા ચીરવા, બીજાના ગુપ્ત પાપકાર્યની જાહેરાત કરવી. બીજાને ફાળ પડે અથવા બીજાનું હૈયુ ચીરાઈ જાય તેવી વાત કહેવી. તેવા માઠા સમાચાર આપવા.

(૧૯) આનયનિકીક્રિયા : શાસ્ત્રની આજ્ઞા વિરુદ્ધ પ્રરૂપણા કરવી. પોતે ન પાળી શકે એટલે પોતાના બચાવ માટે અને પોતાના દોષોને ઢાંકવા ગમે તેમ બોલવું.

(૨૦) અનવકાંક્ષપ્રત્યયિકીક્રિયા : જિનેશ્વર ભગવાને બતાવેલી વિધિનો પ્રમાદથી અનાદર કરવો. વિધિ ન સાચવવી. ઉપેક્ષા કરવી.

(૨૧) આરંભિકીક્રિયા : પૃથ્વીકાય આદિ જીવોની હિંસા થાય તેવી ક્રિયા કરવી.

જીવને મારવાનો ઉદ્દેશ નથી, છતાં મરી જાય છે. મકાન બનાવતાં જીવની વિરાધના થઈ જાય છે. જીવને મારવા માટે મકાન નથી બનાવતા. રસોઈ બનાવતાં જીવની વિરાધના થઈ જાય છે. વિરાધના કરવા માટે રસોઈ નથી બનાવતા. પરંતુ

સંસારમાં જે જે કામો કરીએ તેમાં જીવોની જે જે હિંસા આદિ પાપો થાય તે આરંભિકી ક્રિયા કહેવાય છે.

(૨૨) પારિગ્રહીકીક્રિયા : લોભથી ઘણું ધન મેળવવું તેના ઉપર મૂર્છા-મમતા કરવી. તેના રક્ષણ માટે પ્રવૃત્તિ કરવી.

(૨૩) માયાપ્રત્યયિકીક્રિયા : ધર્મક્રિયા કરતાં માયા કરી પોતાના આત્માને અને બીજાને ઠગે. ચૌદશના દિવસે કંઈ તપ ન કર્યું હોય અને કહે કે મારે એકાસણુ છે. ઉકાળેલું પાણી ન વાપરતો હોય અને કહે કે હું વાપરું છું. આમ માયા કરવાપૂર્વક ધર્મની આરાધના કરવી.

(૨૪) મિથ્યાદર્શનપ્રત્યયિકીક્રિયા : આ લોક તથા પરલોકના સુખોની ઈચ્છાથી મિથ્યાદૃષ્ટિની ધર્મસાધના કરવી. મિથ્યાત્વની પુષ્ટિ થાય તેવા કાર્યો કરવા.

(૨૫) અપ્રત્યાખ્યાનિકીક્રિયા : જે પાપો જીવનમાં ન જ કરવાનાં હોય છતાં તેનો મન-વચન-કાયાથી જો પ્રતિજ્ઞાપૂર્વક ત્યાગ ન કર્યો હોય તો તેના પ્રત્યેની પાપ કરવાની ભાવના અટકી નથી એટલે આશ્રવ ચાલુ રહે છે. પર્યક્ષખાણ ન હોવાના કારણે આ ક્રિયા ચાલુ રહે છે.

શંકા : સાંપરાયિક આશ્રવના ભેદોમાં ઈન્દ્રિયો, કષાયો અને અપ્રતો જણાવ્યા જેમાં ક્રિયા છે જ. ત્યાર પછી ૨૫ ક્રિયાઓ દ્વારા આશ્રવ કલ્પો. આ ૨૫ ક્રિયાઓમાં આશ્રવ સમજી શકાય છે તો પછી ઈન્દ્રિય કષાયો અને અપ્રતોનો નિર્દેશ કરવાની શું જરૂર ?

સમાધાન : પ્રશ્ન યોગ્ય છે. કેવળ ૨૫ ક્રિયાના વિધાનથી આશ્રવના હેતુનો નિર્દેશ થઈ શકે છે. પરંતુ આ ૨૫ ક્રિયાઓમાં પણ ઈન્દ્રિય, કષાય અને અપ્રત એ કારણ છે એવું જણાવવા માટે ઈન્દ્રિયાદિ ત્રણેનું ભિન્નપણે પણ ગ્રહણ કરેલ છે.

કદાચ આવી પાપવાળી ક્રિયા ન કરીએ પણ આવી પાપવાળી ક્રિયા કરવાના ભાવ રાખીએ તો પણ આશ્રવ થાય. એમ સમજાવવા કષાયને અને યોગને જુદા સમજાવ્યા છે.

જેમ કે પારિગ્રહીકીક્રિયા : ક્રિયામાં પરિગ્રહરૂપ અપ્રત એ કારણ છે. પરિગ્રહમાં લોભરૂપ કષાય પણ કારણ છે. જો તેના વર્ણાદિનો મોહ હોય તો ચક્ષુ ઈન્દ્રિય પણ કારણ છે. સ્પર્શન ક્રિયામાં સ્ત્રીના સ્પર્શમાં અબ્રહ્મ નામનું અપ્રત એ કારણ છે.

સાંપરાયિક આશ્રવના ભેદ		ઈર્યાપિથ આશ્રવના ભેદ	
૫	અપ્રત		
૪	કષાય	કાયયોગ	
૫	ઈન્દ્રિયો	વચનયોગ	
૨૫	ક્રિયા	મનયોગ	
કુલ ભેદ	૩૯	+	કુલ ભેદ ૩ = ૪૨

આ રીતે આશ્રવના કુલ ૪૨ ભેદ છે.

શંકા : અહીં આશ્રવના ૩૯ ભેદ કહ્યા છે અને નવતત્ત્વમાં ૪૨ ભેદ કહ્યા છે. તો આ તફાવતનું શું કારણ છે ?

સમાધાન : અપ્રત, કષાય, ઈન્દ્રિય અને ક્રિયા એ ચાર મૂળ ભેદ અને તેના ૩૯ ઉત્તરભેદ તો બંનેમાં સમાન છે. પરંતુ “યોગ” નામનો ભેદ નવ તત્ત્વની ગાથામાં જણાવેલો હોવાથી યોગના ત્રણ ભેદ ઉમેરાતાં કુલ ૪૨ ભેદ આશ્રવના થયા. જ્યારે તત્ત્વાર્થ સૂત્રકારે મૂળભૂત રીતે યોગને જ આશ્રવ કહ્યો છે. જેના સાંપરાયિક અને ઈર્યાપિથ બે ભેદ કહ્યા છે. તેમાં અહીં માત્ર સાંપરાયિકના જ ભેદ ગણાવ્યા છે.

શંકા : કેવળ ઈન્દ્રિયોના નિર્દેશથી અન્ય કષાય આદિનું પણ ગ્રહણ થઈ જશે. કારણ કે કષાય આદિનું મૂળ ઈન્દ્રિયો છે. જીવો ઈન્દ્રિયો દ્વારા વસ્તુનું જ્ઞાન કરી તેના વિષે વિચારણા કરી કષાયોમાં, અપ્રતોમાં અને ક્રિયાઓમાં પ્રવર્તે છે. આથી કષાય વગેરેનો જુદો નિર્દેશ કરવાની શું જરૂર ?

સમાધાન : જો કેવળ ઈન્દ્રિયોનું જ ગ્રહણ કરવામાં આવે તો પ્રમત્ત જીવના જ આશ્રવોનું કથન થાય. અપ્રમત્ત જીવના આશ્રવોનું કથન રહી જાય. કારણકે અપ્રમત્ત જીવને પણ ઈન્દ્રિયો વડે કર્મોનો આશ્રવ થાય છે કારણ કે આશ્રવના કામમાં પ્રવૃત્તિ કરો તે જ આશ્રવ છે. તેમને કષાય અને યોગથી જ આશ્રવ થાય છે. બીજું એકેન્દ્રિય, બેઈન્દ્રિય, તેઈન્દ્રિય, ચૌરિન્દ્રિય અને અસંજ્ઞી પંચેન્દ્રિય જીવોને પૂર્ણ ઈન્દ્રિયો અને મન ન હોવા છતાં જેટલી ઈન્દ્રિયો છે તેટલી ઈન્દ્રિયોથી તથા કષાય આદિથી આશ્રવ થાય છે. આથી સર્વ જીવોમાં સર્વ સામાન્ય આશ્રવનું વિધાન થાય એ માટે ઈન્દ્રિય આદિ ચારેયનું સૂત્રમાં ગ્રહણ કરવું જરૂરી છે.

શંકા : કેવળ કષાયનું ગ્રહણ કરવાથી ઈન્દ્રિય આદિનું ગ્રહણ થઈ જાય છે કારણકે સામ્પ્રાયિક આશ્રવમાં મુખ્યત્વે કષાયો જ કારણ છે એવું આ અધ્યાયના જ પાંચમા સૂત્રમાં કહ્યું છે. કષાયથી રહિત ઈન્દ્રિય આદિ સાંપ્રાયિક આશ્રવ બનતા જ નથી તો પછી કષાય સિવાયના અપ્રતાદિ ત્રણ ભેદોનું કથન કરવાની શી જરૂર ?

સમાધાન : વાત સાચી છે. કષાયના યોગે જીવ આશ્રવની કેવી રીતે પ્રવૃત્તિ કરે છે તેનો સ્પષ્ટ બોધ થાય અને તે પ્રવૃત્તિને રોકવા પ્રયત્ન કરે એ માટે અહીં ઈન્દ્રિય આદિનું પૃથક્ ગ્રહણ કર્યું છે.

શંકા : કેવળ અપ્રતનું ગ્રહણ કરવાથી ઈન્દ્રિય, કષાય વગેરેનું ગ્રહણ થઈ જાય છે. કેમકે અપ્રતના પરિણામ વિના ઈન્દ્રિયાદિની પ્રવૃત્તિ થતી નથી. આથી અહીં ઈન્દ્રિય આદિનું ગ્રહણ કરવાની શી જરૂર છે ?

સમાધાન : વાત સાચી છે. પણ અપ્રતમાં ઈન્દ્રિય આદિના પરિણામ કારણ છે એ જણાવવા માટે ઈન્દ્રિય આદિનું ભિન્ન સ્વરૂપે ગ્રહણ કર્યું છે.

સાર : અપ્રત, કષાય, ઈન્દ્રિયો અને ક્રિયા એ ચારમાંથી ગમે તે એકનું ગ્રહણ કરે તો પણ અન્ય આશ્રવોનો તેમાં સમાવેશ થઈ જાય છે. આમ હોવા છતાં ઈન્દ્રિયો વગેરે એકબીજામાં કેવી રીતે નિમિત્તરૂપ બને છે અને તેના યોગે કેવી કેવી પ્રવૃત્તિ થાય છે તેનો સ્પષ્ટ બોધ થાય એ દૃષ્ટિ લક્ષ્યમાં રાખીને અહીં ચાર આશ્રવોનું ગ્રહણ કર્યું છે. આ ચારમાં પણ કષાયની પ્રધાનતા છે. બાકીના ત્રણેનો એમાં સમાવેશ થઈ શકે છે.

જો આશ્રવ નિવારવાની ઈચ્છા હોય તો પ્રત-નિયમો ગ્રહણ કરવા જોઈએ. એ જ રીતે ઈન્દ્રિયો બાબત પણ આત્મા વિચાર કરે કે જે અનુકૂળ-પ્રતિકૂળ વિષયો છે તે સર્વે તો પુદ્ગલનો સ્વભાવ જ છે. આમાં જીવને રાજી કે નારાજીની કશી આવશ્યકતા નથી એવું વિચારીને રાજી પણ ન થાય અને નારાજી પણ ન થાય તો તે જીવને પાંચ ઈન્દ્રિયો સંબંધી આશ્રવ અટકી શકે છે.

એ જ રીતે કષાયો તો આ સામ્પ્રાયિક આશ્રવના મૂળ કહ્યા છે. જો કષાય જ નહીં હોય તો જીવને સામ્પ્રાયિક આશ્રવ થવાનો જ નથી માટે શક્ય તેટલું કષાયોથી દૂર રહેવું. જો પ્રવૃત્તિ માત્ર જ હોય અને કષાયો રાખવામાં ન આવે તો અલ્પ આશ્રવ થાય છે પરંતુ સામ્પ્રાયિક આશ્રવ થતો નથી. પરંતુ કેવળ એકલા યોગથી જે આશ્રવ

થાય છે તે ૧૧-૧૨-૧૩ આ ત્રણ જ ગુણસ્થાનકોમાં થાય છે. બાકીના ગુણસ્થાનકોમાં ઓછા પણ સામ્પ્રાયિક બંધ હોય છે.

સૂત્ર (૬-૭) પ્રયોજન :- આશ્રવના (બાહ્ય) કારણો સમાન હોવા છતાં આન્તરિક પરિણામના ભેદના કારણે કર્મબંધમાં થતા ભેદનું પ્રતિપાદન કરે છે.

તીવ્રમન્દજ્ઞાતાજ્ઞાતભાવ વીર્યાધિકરણ વિશેષેભ્યઃ તદ્વિશેષઃ	૬-૭
તીવ્રમન્દજ્ઞાતાજ્ઞાતભાવ વીર્યાધિકરણ વિશેષેભ્યઃ તદ્વિશેષઃ	૬-૭
તીવ્ર-મન્દ-જ્ઞાત-અજ્ઞાતભાવ-વીર્ય અધિકરણ- વિશેષેભ્યઃ તદ્વિશેષઃ	૬-૭

શબ્દાર્થ : તીવ્ર = અધિક પરિણામ, મંદ = અલ્પ પરિણામ, જ્ઞાત-અજ્ઞાત = ઈરાદાપૂર્વકની પ્રવૃત્તિ, ભાવ = તે પ્રકારના પરિણામો, વીર્ય = શક્તિ વિશેષ, અધિકરણ = આશ્રવની ક્રિયાના સાધનો, વિશેષ = ભેદ, તદ્ = તે.

સૂત્રાર્થ : તીવ્રભાવ, મંદભાવ, જ્ઞાતભાવ, અજ્ઞાતભાવ, વીર્ય અને અધિકરણના ભેદથી કર્મબંધમાં ભેદ પડે છે.

ભાવાર્થ : (૧) તીવ્રભાવ (૨) મંદભાવ (૩) જ્ઞાતભાવ (૪) અજ્ઞાતભાવ (૫) વીર્યવિશેષ અને (૬) અધિકરણ. આ છના ભેદથી કર્મબંધમાં તફાવત થાય છે.

(૧) તીવ્રભાવ : તીવ્ર એટલે પ્રકૃષ્ટ (Intense) અને ભાવ એટલે પરિણામ.

બાહ્ય કારણ સમાન હોવા છતાં પણ પરિણામની તીવ્રતાને કારણે કર્મબંધ ભિન્ન ભિન્ન થાય છે. જેટલા પરિણામ તીવ્ર તેટલો બંધ પણ તીવ્ર. જેમકે દ્રશ્યને જોતી વખતે વ્યક્તિ જો તીવ્ર આસક્તિપૂર્વક તે દ્રશ્ય જોતી હોય તો કર્મનો બંધ પણ તીવ્ર જ થાય છે.

તીવ્રભાવ એટલે અધિક પરિણામ. જેમ કે દોષિત વ્યક્તિના પ્રાણનો નાશ કરવાનો હોય તેના કરતાં કોઈ નિર્દોષ વ્યક્તિને મારવી હોય તો પરિણામ ઘણા તીવ્ર બને છે.

એ જ રીતે જિનેશ્વરની ભક્તિ કરતી બે વ્યક્તિમાં ભક્તિનું તત્વ સમાન હોવા છતાં જેની ભક્તિ જેટલી ઉત્કટ કે તીવ્ર તેટલો તેને પુણ્યનો બંધ પણ ઉત્કટ (Peak Level) તેથી અત્યંત ઉલ્લાસથી જે ભક્તિ કરે તેને વિશેષ પુણ્ય બંધ થશે. એવી જ રીતે તીવ્રભાવથી જે આત્મા પાપ કરે તે આત્માને પાપકર્મ પણ તીવ્ર જ બંધાય છે.

મંદભાવ : તીવ્રભાવથી વિપરીત તે મંદભાવ. દાખલા તરીકે પોતાના હિત માટે જુદું બોલતી વ્યક્તિની સરખામણીમાં શેઠ (Boss)ની સૂચના પ્રમાણે જૂઠું બોલનારને ભાવોની મંદતા વિશેષ હોવાથી તેનો બંધ અલ્પ પડે છે. બીજા ઉદાહરણથી વિચારીએ.

બે વ્યક્તિ સંવત્સરી પ્રતિક્રમણ કરે છે. એક સ્વેચ્છાથી સમજણપૂર્વક, ઉલ્લાસપૂર્વક પ્રતિક્રમણ કરે છે. તે વ્યક્તિને પુણ્યબંધ અને કર્મની નિર્જરા તીવ્રપણે થાય છે. બીજી વ્યક્તિ એ રીતે પ્રતિક્રમણ કરે છે કે આજે સંવત્સરી છે અને બધા કરે છે તો મારે પણ કરવું જોઈએ પણ પ્રતિક્રમણની કે બોલાતા સૂત્રોની કંઈ સમજણ નથી. આમ તેનો ઉલ્લાસ ઓછો હોવાથી એટલે કે ભાવની મંદતા હોવાથી પુણ્યબંધ અને નિર્જરા અલ્પ પ્રમાણમાં થાય છે.

(૩) જ્ઞાતભાવ : જાણીને અથવા ઈરાદાપૂર્વક થતી આશ્રવની પ્રવૃત્તિ. જ્યારે જીવ ઈરાદાપૂર્વક કોઈ અશુભ આશ્રવને સેવે છે ત્યારે તેને કર્મનો બંધ વિશેષ પડે છે. જેમકે એક વ્યક્તિ હરણને ઈરાદાપૂર્વક બાણથી વીધે છે. તો તેને ઉત્કૃષ્ટ કર્મબંધ થશે.

(૪) અજ્ઞાતભાવ : ઈરાદા વગર થતી આશ્રવની પ્રવૃત્તિ. જેમકે કોઈ વ્યક્તિ નિર્જીવ વસ્તુને નિશાન બનાવી બાણ છોડે છે પણ અજાણતા જ હરણને બાણ વાગે છે અને તેનું મૃત્યુ થાય છે. આમ ભૂલથી આ પાપ થઈ જવાથી અલ્પ કર્મબંધ થાય છે.

(૫) વીર્યવિશેષ : વીર્યાન્તરાય કર્મના ક્ષયોપશમ આદિથી પ્રાપ્ત થતી શક્તિ. જેમ જેમ વીર્ય શક્તિ વધારે તેમ તેમ પરિણામ વધારે તીવ્ર હોય છે અને જેમ જેમ વીર્યશક્તિ ઓછી તેમ તેમ પરિણામ વધારે મંદ હોય છે.

તીવ્ર શક્તિવાળો અને મંદ શક્તિવાળો એ બંને એક જ પ્રકારની હિંસાની ક્રિયા કરતા હોવા છતાં વીર્યના ભેદને કારણે પરિણામમાં પણ ભેદ પડે છે. માટે જ છઠ્ઠા સંઘયણબળવાળો (અત્યંત નબળા સંઘયણવાળો) સાતમી નરકમાં જવું પડે તેવું પાપ કરી શકે જ નહિ. જ્યારે પ્રથમ સંઘયણવાળો તેવું પાપ કરી શકે છે.

છટ્ટા સંઘયણવાળો નીચે બે નરક સુધી અને ઉપર ચાર દેવલોક સુધી જ જાય છે. જ્યારે પ્રથમ સંઘયણવાળો જીવ નીચે સાતમી નરક સુધી અને ઉપર અનુત્તર દેવલોક અને મોક્ષ સુધી જઈ શકે છે.

(૬) અધિકરણ : અધિકરણ એટલે આશ્રવની ક્રિયાના સાધનો. ભિન્ન ભિન્ન શસ્ત્રોથી થતી હિંસાની ક્રિયા હિંસારૂપે સમાન હોવા છતાં કર્મબંધમાં ભેદ પડે છે. જેમ કોઈ એક વ્યક્તિ બીજી વ્યક્તિને લાકડીથી મારે, અથવા ચપ્પુ-છરીથી મારે કે તલવારથી મારે તેમાં પરિણામની તીવ્રતા વધુ હોય છે.

સૂત્ર (૬-૮) પ્રયોજન :- અધિકરણના મુખ્ય બે ભેદ જણાવે છે.

અધિકરણં જીવાજીવા:	૬-૮
અધિકરણં જીવાજીવા:	૬-૮
અધિકરણં જીવ-અજીવા:	૬-૮

શબ્દાર્થ : અધિકરણ = સાધન, શસ્ત્ર.

સૂત્રાર્થ : અધિકરણના જીવ અને અજીવ (એમ બે ભેદો છે).

ભાવાર્થ : પુણ્ય અને પાપ બંને પ્રકારના કર્મો બાંધવામાં જે જે સાધન છે તેને અધિકરણ કહેવાય છે. જીવ પોતે રાગાદિ પરિણામોને વશ થઈને કર્મો બાંધે છે. માટે જીવ પોતે કર્તા તરીકે અધિકરણ છે. તે જીવાધિકરણ કહેવાય છે.

ભોગના તમામ સાધનો અને હિંસાદિના તમામ સાધનો જીવને કર્મ બાંધવામાં નિમિત્તરૂપે સહાયક છે માટે તે પણ અધિકરણ છે. એમ અધિકરણના બે પ્રકાર છે. (૧) જીવાધિકરણ (ઉપાદાનકારણ) અને (૧) અજીવાધિકરણ (નિમિત્તકારણ).

જીવ વિનાનું એકલું અજીવ કે અજીવ વિનાનો એકલો જીવ કર્મ બાંધતો નથી. જીવ વિનાનો મૃતદેહ માત્ર અજીવ હોવાથી કર્મ બાંધતો નથી. અજીવ વિનાના દેહથી છૂટો પડેલો શુદ્ધ આત્મા પણ કર્મ બાંધતો નથી. તેથી બંને હોય ત્યારે જ કર્મબંધ થાય છે અને ત્યારે જ અધિકરણ કહેવાય છે.

સૂત્ર (૬-૯) પ્રયોજન :- જીવ અધિકરણના ૧૦૮ ભેદ જણાવે છે.

આદ્યં સંરમ્ભ-સમારમ્ભારમ્ભ-યોગ-કૃત- કારિતાનુમતકષાયવિશેષૈસ્ત્રિસ્ત્રિસ્ત્રિશ્ચતુશ્ચૈકશઃ	૬-૯
આદ્યં સંરમ્ભ-સમારંભારંભ-યોગ-કૃત- કારિતાનુમતકષાયવિશેષૈસ્ત્રિસ્ત્રિસ્ત્રિશ્ચતુશ્ચૈકશઃ	૬-૯
આદ્યં સંરંભ-સમારંભ-આરંભ-યોગ-કૃત-કારિત અનુમત-કષાય-વિશેષૈઃ ત્રિઃ ત્રિઃ ત્રિઃ ચતુઃ ચ એકશઃ	૬-૯

શબ્દાર્થ : આદ્યં = પહેલું જીવાધિકરણ, સંરંભ = હિંસા આદિ ક્રિયાનો મનમાં સંકલ્પ, સમારંભ = હિંસા આદિના કરેલા સંકલ્પને પૂર્ણ કરવા જરૂરી સામગ્રી એકઠી કરવી, આરંભ = હિંસા આદિ ક્રિયામાં પ્રવૃત્ત થવું, યોગ = મન-વચન-કાયાના યોગ, કૃત = કરવું, કારિત = કરાવવું, અનુમત = હિંસાદિ કાર્યોને અનુમોદન આપવું, ત્રિ = ત્રણ, ચ = અને, ચતુઃ = ચાર ભેદ, એકશઃ = પ્રત્યેકના.

સૂત્રાર્થ : આદ્ય (પહેલું જીવ અધિકરણ) સંરંભ, સમારંભ અને આરંભના ભેદથી ત્રણ પ્રકારનું, યોગ ભેદથી ત્રણ પ્રકારનું, કૃત, કારિત અને અનુમત ભેદથી ત્રણ પ્રકારનું તથા કષાયના ભેદથી ચાર પ્રકારનું છે.

ભાવાર્થ : સંરંભ, સમારંભ અને આરંભ એ ત્રણ, મન, વચન, કાયાના યોગથી થઈ શકે માટે ૩X૩=૯ ભેદ, આ નવે ભેદ સ્વયં કરે બીજા પાસે કરાવે કે બીજો કરતો હોય તેને જોઈને તેને અનુમોદે તેથી ૯X૩=૨૭ ભેદ. આ ૨૭ ભેદોમાં ક્રોધ, માન, માયા, લોભ ચાર ભેદો નિમિત્ત થતાં ૨૭X૪ = ૧૦૮ ભેદે જીવ અધિકરણ કહેલું છે.

ટુંકમાં જીવ અધિકરણના ૧૦૮ ભેદની ગણતરી નીચે પ્રમાણે સહેલાઈથી સમજી શકાય.

સંરંભ		મન		કરવું		ક્રોધ	
સમારંભ		વચન		કરાવવું		માન	
આરંભ		કાયા		અનુમોદવું		માયા	
						લોભ	
૩	X	૩	X	૩	X	૪	= ૧૦૮

શંકા : સંરંભ, સમારંભ અને આરંભ એટલે શું ?

સમાધાન : તે ત્રણે શબ્દોના અર્થો આ પ્રમાણે છે.

સંરંભ : હિંસા આદિ પાપ ક્રિયા કરવાના સંકલ્પો કરવા અથવા મારવાના વિચાર. માનસિક પાપકર્મ કરવાના વિચારો.

સમારંભ : હિંસા આદિના સંકલ્પને પૂર્ણ કરવા જરૂરી સામગ્રી કે સાધનો ભેગાં કરવાં. તૈયારી કરવી.

આરંભ : હિંસા આદિ પાપક્રિયા કરવી.

શંકા : કૃત, કારિત અને અનુમત એટલે શું ?

સમાધાન : કૃત = સ્વયં હિંસા આદિની ક્રિયા કરવી.

કારિત = બીજા પાસે હિંસા કરાવવી.

અનુમત = બીજાએ કરેલી હિંસાની અનુમોદના કરવી.

દાખલા તરીકે એક માણસ ક્રોધથી હિંસા (આરંભ) કરે છે કરાવે છે અને અનુમોદન આપે છે તે નીચેના શબ્દોથી સ્પષ્ટ સમજી શકાય.

(૧) ક્રોધ-કૃત-કાય-આરંભ

ગુસ્સાથી ધમધમતો એક માણસ કાયા વડે બીજાની હિંસા કરે તો તેને ક્રોધ-કૃત-કાય-આરંભ કહેવાય. જેમકે ખૂન કરે.

(૨) ક્રોધ-કારિત-કાય-આરંભ

ગુસ્સાથી ધમધમતો તે માણસ જો કાયા વડે બીજા પાસે હિંસા કરાવે તો તેને ક્રોધ-કારિત-કાય-આરંભ કહેવાય. જેમ કે ગુંડાને પૈસા આપી કોઈનું ખૂન કરાવે.

(૩) ક્રોધ અનુમત-કાય - આરંભ

ગુસ્સાથી ધમધમતો તે માણસ બીજાથી થયેલી હિંસાને જોઈને તે હિંસાનું અનુમોદન કરે તો તે ક્રોધ-અનુમત-કાય-આરંભ કહેવાય.

જેમ કે જે વ્યક્તિ દ્વારા પોતાને લાભ થવાનો હતો પણ લાભ ન થયો અને એ જ વ્યક્તિનું બીજા કોઈએ ખૂન કર્યું તે ખૂન થયું સાંભળી બહુ સારું થયું - તે જ દાવનો હતો એવો ભાવ કાયાની ચેષ્ટા દ્વારા કરે.

ઉપરનું દૃષ્ટાંત એક સેમ્પલ તરીકે આપણે વિચાર્યું. આ રીતે માન, માયા, લોભ, મન, વચન વગેરે દરેક દૃષ્ટિથી ઉપરનું ઉદાહરણ વિચારીએ તો ૧૦૮ ભેદ થાય.

સૂત્ર (૬-૧૦) પ્રયોજન :- અજીવ અધિકરણના ભેદો જણાવે છે.

નિર્વર્તના નિક્ષેપસંયોગનિસર્ગા

દ્વિચતુર્દ્વિત્રિભેદાઃ પરમ્ ૬-૧૦

નિર્વર્તના નિક્ષેપસંયોગનિસર્ગા

દ્વિચતુર્દ્વિત્રિભેદાઃ પરમ્ ૬-૧૦

નિર્વર્તના-નિક્ષેપ-સંયોગ-નિસર્ગાઃ

દ્વિ-ચતુઃ દ્વિ-ત્રિ-ભેદાઃ પરમ્ ૬-૧૦

શબ્દાર્થ : નિર્વર્તના = રચના, નિક્ષેપ = મૂકવું, સંયોગ = ભેગું કરવું, નિસર્ગ = ત્યાગ કરવો, દ્વિ = બે, ચતુઃ = ચાર, ત્રિ = ત્રણ, ભેદાઃ = પ્રકારો, ભેદો, પરમ = પર (અજીવાધિકરણ).

સૂત્રાર્થ : (બીજા અજીવ અધિકરણના) નિર્વર્તના, નિક્ષેપ, સંયોગ અને નિસર્ગ (એમ ચાર) ભેદ છે. જેના અનુક્રમે બે, ચાર, બે અને ત્રણ પ્રકારો છે.

ભાવાર્થ : આઠમા સૂત્રમાં કહેલા પ્રથમ જીવાધિકરણના ૧૦૮ ભેદ જેમ સૂત્ર (૬-૯)માં કહ્યા છે. તેમ બીજા અજીવાધિકરણના ભેદો આ સૂત્રમાં જણાવે છે. પરમ એટલે પાછળના અર્થાત્ બીજા અજીવાધિકરણના મૂળ ચાર ભેદ છે. અને તે ચારેના અનુક્રમે ૨-૪-૨ અને ૩ ભેદો છે. મૂળ ચાર ભેદો છે. (૧) નિર્વર્તના, (૨) નિક્ષેપ, (૩) સંયોગ, (૪) નિસર્ગ.

(૧) નિર્વર્તના : એટલે રચના, બનાવટ, આકૃતિ.

તેના બે ભેદ છે- અભ્યંતર નિર્વર્તના અને બાહ્ય નિર્વર્તના.

શરીર, હાથ, પગ, મુખ, આંખ, કાન વગેરે જે પુદ્ગલોની રચના સ્વરૂપ અવયવો છે કે, જેના દ્વારા આત્મા પાપો કરે છે. તે અભ્યંતર નિર્વર્તના. કારણ કે આ પુદ્ગલ રચના આત્મપ્રદેશોની સાથે એક-મેક છે. માટે તેને અભ્યંતર નિર્વર્તના કહેવાય છે.

છરી, ચપ્પુ, તલવાર, ભાલા, લાકડી ઇત્યાદિ જે પુદ્ગલોની રચના સ્વરૂપ પાપ કરવાના સાધનો છે તે બાહ્ય નિર્વર્તના કહેવાય છે. જે આત્મપ્રદેશો સાથે તન્મય નથી. તેથી બાહ્ય કહેવાય છે.

(૨) નિક્ષેપ : વસ્ત્ર, પાત્ર, ઘટ, પટ આદિ પૌદ્ગલિક સામગ્રીને લેવી-મૂકવી તે નિક્ષેપ. તેના અપ્રત્યવેક્ષિત, દુષ્પ્રમાર્જિત, સહસા અને અનાભોગ એમ ચાર ભેદો છે.

- નીચેની ભૂમિ જોયા વિના વસ્તુઓ મૂકવી તે અપ્રત્યવેક્ષિત.
- નીચે ભૂમિ જોવા છતાં પૂજવી નહીં અથવા જેમ-તેમ પૂજવી તે દુષ્પ્રમાર્જિત.
- ઉતાવળે ઉતાવળે વસ્તુઓ મૂકવી તે સહસા.
- ઉપયોગ વિના (વિચાર્યા વિના) ગમે તેમ અસ્તવ્યસ્તપણે વસ્તુઓ મૂકવી તે અનાભોગ.

(૩) સંયોગ : બે ત્રણ વસ્તુઓને જોડવી, સાથે કરવી, મિશ્ર કરવી તે સંયોગ. તેના ભક્તપાન અને ઉપકરણ એમ બે ભેદો છે.

- ભક્ત એટલે ભોજન અને પાન એટલે પાણી. ભોજનમાં અને પાણીમાં રસાસ્વાદ માટે મિશ્રતા કરવી. જેમ કે, રોટલીની સાથે દાળ મિશ્ર કરવી. ભાત સાથે શાક, દાળ મિશ્ર કરવા, વધારે સ્વાદ માટે ચટણી, અથાણા મિશ્ર કરવા. પાણીમાં વધુ સ્વાદ માટે ખાંડ, સાકર, મિશ્ર કરવા. ઠંડા પીણા સાથે બરફ મિશ્ર કરવો. આ બધું ભક્તપાન સંયોગાધિકરણ કહેવાય છે.
- ઉપકરણ એટલે વસ્ત્રાદિ સાધનો. ઉપર નીચેના વસ્ત્રોનું મેચીંગ કરવું. એક વસ્ત્ર

નવું પહેર્યું હોય તો બીજું પણ નવું જ પહેરવું. આને ઉપકરણ સંયોગાધિકરણ કહેવાય છે.

(૪) નિસર્ગ : ત્યજવું, છોડવું, પરઠવવું તે નિસર્ગ. તેના ત્રણ ભેદ છે. મન નિસર્ગ, વચન નિસર્ગ અને કાય નિસર્ગ.

● શાસ્ત્રોથી વિરુદ્ધ વિચારો કરવા. મનોવર્ગીણાના પુદ્ગલોનો વિરુદ્ધ વિચારોમાં ઉપયોગ કરીને ત્યજવા તે મન નિસર્ગ.

● વચન દ્વારા શાસ્ત્ર વિરુદ્ધ બોલવું. ધર્મનો ખોટો ઉપદેશ આપવો. ખોટી શિખામણ આપવી. કોઈને ખોટે રસ્તે ચઢાવવો વગેરે. વચન નિસર્ગ

કાયાને દુરાચારમાં નાખવી. અગ્નિસ્નાન તથા જલસ્નાન દ્વારા મરવું. ગળે ફાંસો ખાવો, આપઘાત કરવો વગેરે. કાય નિસર્ગ

આ પ્રમાણે જીવાધિકરણના ૧૦૮ અને અજીવાધિકરણના ૨ + ૪ + ૨ + ૩ = ૧૧ ભેદો છે. આ ભેદો દ્વારા આ જીવ સમયે સમયે કર્મ બાંધે છે. માટે તે સર્વેને અધિકરણ કહેવાય છે. જીવ કર્મોનો કર્તા છે અને અજીવ તેમાં સહાયક નિમિત્ત કારણ છે.

આ પ્રમાણે સામાન્યથી આશ્રવ સમજાવી. સૂત્રકાર મહર્ષિ હવે જ્ઞાનાવરણીય, દર્શનાવરણીય વગેરે એક-એક કર્મના આશ્રવો સમજાવે છે.

અજીવાધિકરણના ૧૧ ભેદો :

મુખ્યભેદ	પેટા ભેદ
નિર્વર્તના	૨
નિક્ષેપ	૪
સંયોગ	૨
નિસર્ગ	૩
	૧૧

આ પ્રમાણે સામાન્યથી આશ્રવ સમજાવી સૂત્રકાર મહર્ષિ હવે જ્ઞાનાવરણીય, દર્શનાવરણીય વગેરે એક-એક કર્મના આશ્રવો સમજાવે છે.

સૂત્ર (૬-૧૧) પ્રયોજન :- જ્ઞાનાવરણીય અને દર્શનાવરણીય કર્મના આશ્રવો જણાવે છે.

તત્પ્રદોષનિહ્વમાત્સર્યાન્તરાયાસાદનોપઘાતા

જ્ઞાનદર્શનાવરણયો:

૬-૧૧

તત્પ્રદોષનિહ્વમાત્સર્યાન્તરાયાસાદનોપઘાતા

જ્ઞાનદર્શનાવરણયો:

૬-૧૧

તત્પ્રદોષ-નિહ્વ-માત્સર્ય-અન્તરાય-આસાદન-

ઉપઘાતા: જ્ઞાનદર્શનાવરણયો:

૬-૧૧

શબ્દાર્થ :- તત્પ્રદોષ = જ્ઞાન, દર્શન સંબંધી દ્વેષ હોવો તે, નિહ્વ = છૂપાવવું, માત્સર્ય = ઈર્ષાભાવ, અન્તરાય = વિઘ્ન કરવું, આસાદન = આશાતના, ઉપઘાત = નાશ, જ્ઞાનાવરણ = જ્ઞાનને ઢાંકવું, દર્શનાવરણ = દર્શનને ઢાંકવું.

સૂત્રાર્થ :- તે (જ્ઞાન-જ્ઞાની અને જ્ઞાનના સાધનો કે દર્શન, દર્શની અને દર્શનનાં સાધનો) ઉપર (૧) પ્રદોષ (અતિ દ્વેષ), (૨) નિહ્વ, (૩) માત્સર્ય (ઈર્ષા), (૪) અન્તરાય, (૫) આસાદન અને (૬) ઉપઘાત કરવો. આ જ્ઞાનાવરણીય અને દર્શનાવરણીય (કર્મના) આશ્રવો છે.

ભાવાર્થ : સૂત્રમાં દર્શાવેલા છ કારણો જ્ઞાનાવરણીય અને દર્શનાવરણીય કર્મના આશ્રવોના કહ્યા, તેમાં ભેદ એટલો જ છે કે આ છ કારણો જ્ઞાન, જ્ઞાની કે જ્ઞાનના સાધનોના વિષયમાં હોય તો જ્ઞાનાવરણનો આશ્રવ થાય છે અને દર્શન, દર્શની અને દર્શનના સાધનોના વિષયમાં હોય તો દર્શનાવરણનો આશ્રવ થાય છે.

(૧) પ્રદોષ : વ્યાખ્યાન કે વાચનાના સમયે પ્રકાશિત થતા તત્ત્વજ્ઞાન પ્રત્યે અરૂચિ થવી. જ્ઞાન ભણતા કંટાળો આવવો, જ્ઞાનીની પ્રશંસા સહન ન થવાથી કે અન્ય કારણોથી તેમના પ્રત્યે દ્વેષ અથવા વૈર ભાવ રાખવો. જ્ઞાનના સાધનો જોઈને તેના પ્રત્યે રૂચિ કે પ્રેમ ન થવો પણ અરૂચિ અને દ્વેષ થવો.

(૨) નિહ્વ :

- જ્ઞાન, જ્ઞાની કે જ્ઞાનના સાધનોનો અપલાપ કરવો, તેમને ધૂપાવવા, જાહેરમાં બહુમાન ન કરવું. તેઓએ સમજાવેલી વાતને ધૂપાવવી.
- કોઈ કંઈ પૂછે અગર જ્ઞાનનું સાધન માંગે ત્યારે જ્ઞાન અને સાધન પાસે હોવા છતાં હું નથી જાણતો, મારી પાસે તે વસ્તુ નથી એવું કહેવું તે જ્ઞાન નિહ્વ છે.
- પોતાની પાસે જ્ઞાન હોવા છતાં કોઈ ભણવા આવે ત્યારે કંટાળો, પ્રમાદ વગેરે કારણથી હું જાણતો નથી એમ કહીને ન ભણાવવું. જેમની પાસે અધ્યયન કર્યું હોય તેમને જ્ઞાનગુરુ ન માનવા.
- જ્ઞાનને ધૂપાવવું, જ્ઞાનીના વચનો પર શંકા લાવીને પોતાની માન્યતાનું સ્થાપન કરવું જેમ કે જમાલી, ગોષ્ઠામાહિલ વગેરે.

(૩) માત્સર્ય : જ્ઞાન, જ્ઞાની કે જ્ઞાનના સાધનો પ્રત્યે ઈર્ષા રાખવી, અપ્રીતિ કરવી.

પોતાની પાસે જ્ઞાન હોય અને યોગ્ય વ્યક્તિ ભણવા આવે ત્યારે આ ભણીને મારા જેવો વિદ્વાન થઈ જશે કે મારાથી પણ આગળ નીકળી જશે. એમ ઈર્ષ્યાથી તેને જ્ઞાનદાન ન કરવું.

(૪) અંતરાય : જ્ઞાન, જ્ઞાની અને જ્ઞાનના સાધનોને વિશે વિઘ્નો ઊભાં કરવાં. અન્યને ભણવા વગેરેમાં વિઘ્ન ઊભું કરવું, સ્વાધ્યાય ચાલુ હોય ત્યારે નિરર્થક તે સ્વાધ્યાય કરનારને બોલાવવો, કામ સોંપવું. તેની જ્ઞાન આરાધનામાં વિક્ષેપ થાય તેમ બોલવું કે વર્તવું, વ્યાખ્યાનમાં વાતો કરવી, ઘોંઘાટ કરવો, અન્યને વ્યાખ્યાનમાં જતા રોકવા, જ્ઞાનના સાધનો હોવા છતાં ન આપવા.

(૫) આસાદન : જ્ઞાન, જ્ઞાની કે જ્ઞાનના સાધનો પ્રત્યે અનાદરથી વર્તવું, વિનય બહુમાન વગેરે ન કરવું, ઉપેક્ષા કરવી, અવિધિએ ભણવું, ભણાવવું. છાપા ઉપર બેસવું. પુસ્તક બાથરૂમમાં લઈ જઈ વાંચવું. પુસ્તક પ્રત્યે અનાદરભાવ રાખવો.

(૬) ઉપઘાત : અજ્ઞાનતા વગેરેથી, “આ કથન અસત્ય છે” ઈત્યાદિ રૂપે જ્ઞાનમાં દૂષણ લગાડવું. આમ ન જ હોય ઈત્યાદિ રૂપે જ્ઞાનીના વચનો અસત્ય માનવા. જ્ઞાનીને

આહારાદિના દાનથી સહાયતા ન કરવી. જ્ઞાનના સાધનોનો નાશ કરવો.

સંક્ષેપમાં જ્ઞાનાવરણીય અને દર્શનાવરણીય કર્મના છ (૬) આશ્રવો નીચે પ્રમાણે વિચારવા.

આશ્રવ	સંક્ષેપમાં અર્થ
પ્રદોષ	અરૂચી, કંટાળો, અત્યંત દ્વેષ થવો.
નિહ્વ	છૂપાવવું, બહુમાન ન કરવું.
માત્સર્ય	ઈર્ષા, અદેખાઈ કરવી.
અંતરાય	વિઘ્નો ઉભાં કરવાં.
આસાદન	અનાદરથી વર્તન, ઉપેક્ષા કરવી.
ઉપઘાત	જ્ઞાનના સાધનોનો નાશ કરવો.

શંકા : આસાદન અને ઉપઘાતમાં શું ફેર છે ?

સમાધાન : છતે જ્ઞાને તેનો વિનય ન કરવો, બીજા સામે તે ન પ્રકાશવું, તેના ગુણો ન જણાવવા એ “આસાદન” છે. જ્યારે ઉપઘાતમાં જ્ઞાનનાં સાધનોને બીનજરૂરી માની તેને નષ્ટ કરવાનો ઈરાદો હોય તેને આસાદન કહેવાય છે.

પ્રદોષાદિ છ કારણોમાં સમાવિષ્ટ અન્ય આશ્રવો :-

- જ્ઞાનીથી પ્રતિકૂળ વર્તવું અથવા તેનું અપમાન કરવું.
- જ્ઞાનીના વચનો પર શ્રદ્ધા ન રાખવી.
- જ્ઞાનનો ગર્વ કરવો કે પોતાને પંડિત માનીને ચાલવું.
- સ્વાધ્યાય, વ્યાખ્યાન શ્રવણ વગેરે સારાં કાર્યો પણ અનાદરથી કરવા.
- અભ્યાસમાં પ્રમાદ કરવો. નિદ્રા આળસથી સ્વાધ્યાય ન કરવો.
- સૂત્ર વિરુદ્ધ બોલવું, જૂઠો ઉપદેશ આપવો.

વર્તમાન કાળે થતી જ્ઞાનની આશાતનાના કેટલાક દૃષ્ટાંતો :-

- પુસ્તકાદિ જ્ઞાનના સાધનોને નીચે ભૂમિ ઉપર રાખવા.
- જ્ઞાનના સાધનો ગમે ત્યાં ફેંકી દેવા, મેલા કપડામાં બાંધવાં.

- પુસ્તકના પાનાને, બગલમાં કે ખીસામાં રાખી બાથરૂમ જવું.
- એઠા મોઢે બોલવું, ભોજન વાપરતા છાપુ કે ચોપડી વાંચવા.
- અક્ષરવાળા કપડા કે અન્ય ખાવાના પદાર્થોનો ઉપયોગ કરવો.
- કાગળમાં ખાવું, કાગળ ઉપર પગ મૂકવા, કાગળ ગંદકીમાં ફેંકવા.
- ચરવળો, મુહપત્તિ, પુસ્તકને અડાડવા કે પુસ્તક ઉપર રાખવા.

સાર : સૂત્રકાર મહર્ષિએ આ સૂત્ર દ્વારા જ્ઞાન અને દર્શન એ બે ગુણને ઢાંકનારા બે કર્મોના બંધ હેતુઓને જણાવ્યા છે. જ્ઞાન અને દર્શન આત્માના ગુણો છે તેથી જ્ઞાની અને જ્ઞાનના સાધનો તથા દર્શની અને દર્શનના સાધનો પ્રતિ જરાપણ અસાવધાની કે ઉપેક્ષા રાખીશું તો તેનાથી આપણા જ ગુણોનો અર્થાત્ આપણો જ આત્મઘાત થશે.

જો કેવળજ્ઞાન અને કેવળદર્શનને પ્રાપ્ત કરવાની અભિલાષા હોય તો તેની સાથે સંબંધ ધરાવતા જ્ઞાન-દર્શન, જ્ઞાની-દર્શની અને જ્ઞાન-દર્શનના સાધનોનો અંતઃકરણપૂર્વક આદર કરવો જોઈએ. તે સર્વને હૈયાના બહુમાનભાવપૂર્વક વંદન-નમસ્કાર કરવા જોઈએ.

સૂત્ર (૬-૧૨) પ્રયોજન :- અસાતાવેદનીય કર્મના આશ્રવો જણાવે છે.

દુઃખ-શોક-તાપ-આક્રન્દન-વધપરિદેવના-

ન્યાત્મપરોભયસ્થા-ન્યસદ્વેદ્યસ્ય ૬-૧૨

દુઃખ-શોક-તાપ-આક્રન્દન-વધપરિદેવના-

ન્યાત્મપરોભયસ્થા-ન્યસદ્વેદ્યસ્ય ૬-૧૨

દુઃખ-શોક-તાપ-આક્રન્દન-વધ-પરિદેવનાનિ

આત્મ - પર - ઉભયસ્થાનિ અસદ્વેદ્યસ્ય ૬-૧૨

શબ્દાર્થ : દુઃખ = દુઃખ, શોક = શોક, તાપ = સંતાપ, પશ્ચાતાપ, આક્રન્દન = રૂદન, વધ = વધ, હિંસા, પરિદેવન = હૈયાફાટ રૂદન, આત્મ (સ્થાનિ) = પોતાનામાં, પર (સ્થાનિ) = બીજામાં, બીજાને કરાવે = ઉભયસ્થાનિ = પોતાનામાં તથા પારકામાં, બંનેને ઉત્પન્ન કરાવે, અસદ્વેદ્ = અસાતાવેદનીયના બંધહેતુઓ જાણવા.

સૂત્રાર્થ : દુઃખ, શોક, તાપ, આર્કંદન, વધ અને પરિદેવન સ્વયં અનુભવે, અન્યને કરાવે તથા સ્વયં પણ અનુભવે અને અન્યને પણ કરાવે. (એમ ત્રણ રીતે) અસાતાવેદનીય (કર્મના આશ્રવો બને) છે.

ભાવાર્થ : સૂત્રકાર મહર્ષિ અસાતા વેદનીય કર્મનો આશ્રવ કઈ રીતે થાય તેની વાત કરે છે.

દુઃખ ધારણ કરવું કે આપવું. શોક કરવો કે કરાવવો. તાપ-પીડા કરવી કે કરાવવી. આર્કંદન-રૂદન કરવું કે કરાવવું, વધ કરવો કે કરાવવો, હાય-વોય કરવી કે કરાવવી. આ રીતે પોતે દુઃખ વગેરે ધારણ કરવું - બીજાને દુઃખ વગેરે આપવું કે બંને પક્ષે દુઃખ વગેરે ઉત્પન્ન કરવા - કરાવવા તે અસાતાવેદનીયકર્મનો આશ્રવ છે.

દુઃખ : બાહ્ય કે આંતરિક નિમિત્તથી પીડા થવી તે દુઃખ. ઈષ્ટનો વિયોગ, અનિષ્ટ વસ્તુ કે વ્યક્તિનો સંયોગ, નિષ્કુર વચન આદિ બાહ્ય કારણોની અપેક્ષાએ તેમજ રાગ વગેરે અભ્યંતર નિમિત્તો આ સર્વે અસાતાવેદનીયકર્મના આશ્રવો છે.

શોક : કોઈ સ્વજન કે મિત્રનો સંબંધ તૂટતાં જે ચિંતા થાય તે શોક. મિત્ર, સ્વજન, બંધુ, પ્રેમી આદિથી સંબંધ વિચ્છેદ થઈ જવાથી તેનો વારંવાર વિચાર કરવાને લીધે ખેદ ઉત્પન્ન થવાથી શોક મોહનીય કર્મનો બંધ થાય છે.

તાપ : અપમાન થવાથી મન કલુષિત થવાને લીધે જે તીવ્ર સંતાપ થાય છે તેને તાપ કહેવાય છે.

કોઈ અનુચિત (Inappropriate) કામ થઈ જવાથી કઠોર વચન, ઠપકો, નિંદા વગેરે થવાથી કલુષિત થયેલા ચિત્તવાળી વ્યક્તિને મનોમન જે તીવ્ર જ્વલન કે સંતાપકારી પરિણામો થાય છે તેને તાપ કહેવાય છે.

આર્કંદન : ગદ્ગદ્ સ્વરે આંસુ સારવા સાથે રડવું તે આર્કંદન. વધુ પડતા દુઃખ, શોક કે સંતાપને લીધે, માનસિક બળતરા થવાથી, હાથપગ પછાડે, કપાળ કુટે અને છાતીફાટ રૂદન કરે તેને આર્કંદન કહેવાય છે.

વધ : કોઈપણ જીવના પ્રાણ લેવા તેને વધ કહેવાય છે. દશ પ્રકારના પ્રાણોમાં કોઈપણ પ્રાણનો નાશ કરવાવાળી પ્રવૃત્તિ કરવી તેને વધ કહેવાય છે.

પરિદેવન : અનુગ્રહ કરનાર બંધુ આદિના વિયોગથી વિલાપ કરવો. બીજાને દયા આવે એટલી હદે દીન બનીને તેના વિયોગનું દુઃખ પ્રગટ કરવું તેને પરિદેવન કહેવાય છે.

ટૂંકમાં અન્યને દુઃખ થાય તેવી કોઈપણ પ્રવૃત્તિ અસાતાવેદનીય કર્મનો આશ્રવ બને છે. અનીતિ, વિશ્વાસઘાત, ત્રાસ, તિરસ્કાર, ઠપકો, પરનિંદા, નિર્દયતા, મહાઆરંભ, મહાપરિગ્રહ વગેરે પણ અસાતાવેદનીયકર્મના આશ્રવો કહેવાય છે.

સંક્ષેપમાં અસાતાવેદનીય કર્મના છ (૬) આશ્રવો નીચે પ્રમાણે વિચારવા.

આશ્રવ

સંક્ષેપમાં અર્થ

દુઃખ	ઈષ્ટનો વિયોગ અને અનિષ્ટનો સંયોગ થવાથી મનમાં પીડા થાય તે.
શોક	ચિંતા કરવી, મનમાં માઠા વિચારો કરવા.
તાપ	તીવ્ર સંતાપ, કઠોર વચન સાંભળવાથી મનમાં બળ્યા કરવું.
આર્કંદન	રડવું, છાતી કૂટવી, હાથ-પગ પછાડવા.
વધ	પ્રાણ લેવા, શસ્ત્રાદિથી માર મારવો.
પરિદેવન	કુટુંબીજનનો વિયોગ થતાં તેની યાદમાં કરુણાજનક વિલાપ કરવો.

ઉપરના ૬ કારણો :-

- (૧) સ્વયં અનુભવે
 - (૨) બીજાને કરાવે
 - (૩) સ્વયં પણ અનુભવે અને બીજાને પણ કરાવે.
- આમ ત્રણ રીતે અસાતાવેદનીય કર્મ બંધાય છે.

શંકા : શોક અને પરિદેવનમાં શું ફર્ક છે ?

સમાધાન : શોકમાં મનમાં ચિંતા કે ખેદ થાય છે. જ્યારે પરિદેવનમાં હૃદયમાં રહેલી ચિંતા, કરુણાજનક શબ્દોથી બહાર પ્રગટ થાય છે.

શંકા : સૂત્ર ૬-૧૨ માં જણાવેલા દુઃખ આદિ નિમિત્તો સ્વ કે પરમાં ઉત્પન્ન કરવાથી અસાતાવેદનીય કર્મનો બંધ કરાવતા હોય તો ઉપવાસ, લોચ, વ્રત, પરિષ્કલ સહેવાથી દુઃખ તો થવાનું જ છે અને તે પણ અસાતાવેદનીય કર્મનો આશ્રવ જ કરાવશે.

તો પછી આ વ્રત નિયમ - અનુષ્ઠાન તપ શા માટે કરવા જોઈએ ?

સમાધાન : આ પ્રશ્ન અજ્ઞાન કે અધુરી સમજથી ઊભો થયેલો છે. તમે જણાવેલા કારણોથી અસાતાવેદનીય કર્મના આશ્રવ થતા નથી પણ કર્મની ઘણી નિર્જરા થાય છે.

સ્વેચ્છાએ થતા વ્રત, નિયમ, તપ - ધ્યાન આદિથી અસાતા વેદનીય કર્મના આશ્રવ થાય નહીં. ખરા ત્યાગી કે તપસ્વી ગમે તેવા કઠોર વ્રત-નિયમ પાળવા દ્વારા દુઃખ ભોગવે કે દુઃખ વહોરી લે તો પણ તેમાં કોઠાદિ બુદ્ધિ નથી હોતી. તે પ્રવૃત્તિ સદ્બુદ્ધિ અને સદ્વૃત્તિથી પ્રેરાઈને તે તે જીવ કરે છે.

આત્મશુદ્ધિના ધ્યેયથી સ્વેચ્છાએ સ્વીકારાયેલ દુઃખ કે કર્મોના ઉદયથી સ્વયં આવી પડેલ દુઃખ, સમભાવે સહન કરાતું હોવાથી, પૂર્વે બંધાયેલ અશુભ કર્મોનો ક્ષય કરાવનારું થાય છે.

સૂક્ષ્મદૃષ્ટિથી વિચારવામાં આવે તો અધ્યાત્મ પ્રેમીઓને તપ વગેરેમાં થતું દુઃખ પણ સુખરૂપ લાગે છે કેમકે તેની દૃષ્ટિ જ ભાવિ સુખ તરફ હોય છે. જેમ પગમાં કાંટો વાગે તો સોય વડે કાંટો કાઢતા દુઃખ તો થવાનું જ છે, છતાં કાંટો નીકળતા થનારા સુખને લીધે સોયથી થતું દુઃખ, દુઃખરૂપ લાગતું નથી.

એ જ રીતે આધ્યાત્મિક માર્ગમાં કષ્ટનું વિધાન ભાવી સુખને લક્ષ્યમાં રાખીને કરવામાં આવ્યું છે તેમાં વર્તમાનકાળે સહેવાતું દુઃખ, દુઃખરૂપ જણાતું નથી કેમકે તેના વડે જ શાશ્વત સુખ પ્રાપ્ત થવાનું છે. શાશ્વત સુખની પ્રાપ્તિ વખતે સઘળા અસાતાવેદનીયનો ક્ષય થઈ જ જવાનો છે.

સાર : જો સમભાવે સહન કરાતા દુઃખથી વેદનીય કર્મનો બંધ થાય તો દુઃખનો ક્યારેય પણ અંત આવે જ નહીં. કારણ કે જ્યારે જ્યારે દુઃખ આવશે ત્યારે ત્યારે અસાતાવેદનીય કર્મનો બંધ થશે. પુનઃ આ બંધાયેલું કર્મ જ્યારે ઉદયમાં આવશે ત્યારે ફરી અસાતાવેદનીયનો બંધ થશે. એ રીતે પુનઃ પુનઃ આ કર્મોનું ઉદયમાં આવવું, પુનઃ પુનઃ દુઃખ થવું અને પુનઃ પુનઃ અસાતા વેદનીય કર્મનો આશ્રવ થવો આ ઘટના ચાલ્યા જ કરશે.

પણ આ વાત બરાબર નથી કેમકે સમભાવે દુઃખ સહન કરવાથી નવું અસાતાવેદનીય કર્મ બંધાતું નથી પણ પૂર્વે બંધાયેલા અસાતા વેદનીય કર્મનો પણ ક્ષય થઈ જાય છે. આથી સર્વથા દુઃખથી મુક્ત થવા તપ-ધ્યાન-પરિષદ આદિનું સેવન કરવું એ જ રાજમાર્ગ છે.

સૂત્ર (૬-૧૩) પ્રયોજન :- સાતાવેદનીય કર્મના આશ્રવો જણાવે છે.

ભૂત-વ્રત્યનુકમ્પાદાનં સરાગસંયમાદિયોગઃ

ક્ષાન્તિઃ શૌચમિતિ સદ્વેદ્યસ્ય

૬-૧૩

ભૂત-વ્રત્યનુકમ્પાદાનં સરાગસંયમાદિયોગઃ

ક્ષાન્તિઃ શૌચમિતિ સદ્વેદ્યસ્ય

૬-૧૩

ભૂત-વ્રતી-અનુકંપા દાનં સરાગ-સંયમ-આદિ

યોગઃ ક્ષાન્તિઃ શૌચમ્ ઈતિ સદ્વેદ્યસ્ય

૬-૧૩

શબ્દાર્થ : ભૂત = જીવ, વ્રતી = દેશથી કે સર્વથી વ્રતધારી, અનુકંપા = કરૂણા, સરાગસંયમાદિયોગ = સરાગસંયમ, સંયમાસંયમ, અકામનિર્જરા અને બાળતપ, ક્ષાન્તિ = ક્ષમા, શૌચ = સંતોષ, સદ્વેદ્યસ્ય = સાતાવેદનીયકર્મના.

સૂત્રાર્થ : ભૂત-અનુકંપા, વ્રતી-અનુકંપા, દાન, સરાગ-સંયમ, (આદિ શબ્દથી સંયમાસંયમ, અકામનિર્જરા અને બાલતપ) આ સરાગસંયમાદિરૂપ યોગ, ક્ષમા અને શૌચ આ સર્વે સાતાવેદનીય કર્મના આશ્રવો છે.

ભાવાર્થ : સૂત્રકાર મહર્ષિ આ સૂત્ર દ્વારા સાતાવેદનીય કર્મના આશ્રવો જણાવે છે. પ્રાણીમાત્રની દયા, વ્રતધારીઓને વિશેષે દાન કરવું. રાગવાળું ચારિત્ર, દેશવિરત્તિ ચારિત્ર, અકામ નિર્જરા, સમ્યક્જ્ઞાન રહિત થતો એવો બાળતપ, સત્ક્રિયારૂપ યોગ, ક્ષમા અને સંતોષ એ સર્વેને સાતા વેદનીય કર્મના આશ્રવો કહ્યા છે.

(૧) ભૂત-અનુકંપા : ચારે ગતિમાં ભટકતા એવા જગતના પૃથ્વીકાયાદિ સર્વે જીવો પ્રત્યે દયાના પરિણામ તે ભૂત-અનુકંપા કહેવાય છે.

(૨) વ્રતી-અનુકંપા : હિંસા, અસત્ય, ચોરી, મૈથુન અને પરિગ્રહથી વિરમવું તેને

વ્રત કહેલ છે. આ વ્રતને જે ધારણ કરે તેને “વ્રતી” કહેવામાં આવે છે. વ્રતીના અગારી અને અણગારી એમ બે ભેદ છે.

અગારી વ્રતી : અગાર એટલે ઘર, ગૃહાવસ્થામાં રહી દેશથી વ્રતનું પાલન કરે તે વ્રતી અગારી કહેવાય છે. ટૂંકમાં સ્થૂલથી પ્રાણાતિપાત આદિનો ત્યાગ કરનાર દેશવિરતિધર એવો શ્રાવક અને શ્રાવિકા તે અગારી અર્થાત્ ગૃહસ્થવ્રતી કહેવાય છે. જુના કાળ પ્રમાણે ઘરની વ્યાખ્યા કરતા જણાવે છે કે જ્યાં ખાંડણી, ઘંટી, ચૂલો, પાણીચારું, અને સાવરણી એ પાંચનો વપરાશ થતો હોય તે ઘર કહેવાય અને ઘરમાં રહે તે ગૃહસ્થ અર્થાત્ “અગારી” કહેવાય છે.

અણગારી-વ્રતી : અગારથી રહિત હોય તે અણગારી કહેવાય છે. અણગાર એટલે ગૃહસ્થાવાસનો ત્યાગ કરીને, હિંસા - અસત્ય - ચોરી - મૈથુન - પરિગ્રહ એ પાંચે પ્રકારના પાપ વ્યાપારથી સર્વથા નિવૃત્ત થઈને વ્રતને ધારણ કરેલા (સાધુ-સાધ્વીજી) તથા જ્ઞાનાચાર વગેરે પાંચે આચારમાં પ્રવૃત્ત એવા સાધુ-સાધ્વીજીને અણગારી વ્રતી કહ્યા છે.

ઋષિ, મુનિ, યતિ, સંયત, શ્રમણ, અણગાર, નિર્ગ્રન્થ વગેરે સાધુના પર્યાયવાચી શબ્દો છે. બંને પ્રકારના વ્રતીની ભોજન, પાન, વસ્ત્ર, પાત્ર, આશ્રય અને ઔષધ આદિથી ભક્તિ કરવી વ્રતી-અનુકંપા છે.

(૩) દાન : સ્વ-પર પ્રત્યે અનુગ્રહ બુદ્ધિથી પોતાની વસ્તુ પરને આપવી તે દાન છે.

(૪) સરાગસંયમ : સંસારના કારણરૂપ તૃષ્ણાને દૂર કરવા તત્પર થઈ સંયમ સ્વીકાર્યા છતાં પણ જ્યારે મનમાં રાગના સંસ્કારો ક્ષીણ થયા હોતા નથી ત્યારે તે સંયમ સરાગસંયમ કહેવાય છે. સંજવલન લોભાદિ કષાયને મહાત્મા પુરુષો “રાગ” તરીકે ઓળખાવે છે, આ રાગથી સહિત તે સરાગ. જ્યારે સંયમનો અર્થ થાય છે પ્રાણાતિપાત આદિ પાપોથી નિવૃત્તિ. રાગસહિત આવો સંયમ તે સરાગ સંયમ કહેવાય છે.

(૫) સંયમાસંયમ : જેમાં કંઈક અંશે સંયમ હોય અને કંઈક અંશે અસંયમ હોય તેવી સ્થિતિને સંયમાસંયમ અર્થાત્ દેશવિરતિ કહેવાય છે.

(૬) અકામનિર્જરા : કામ એટલે ઇચ્છા. નિર્જરા એટલે કર્મોનો ક્ષય. સ્વેચ્છાથી કર્મોનો નાશ તે સકામનિર્જરા અને ઇચ્છા વિના કર્મોનો નાશ તે અકામનિર્જરા. ઇચ્છા ન હોવા છતાં પરતંત્રતા, અનુરોધ, સાધનનો અભાવ વિગેરેના કારણે જે નિર્જરા થાય

તે અકામનિર્જરા કહેવાય છે.

રોગ વગેરેના કારણે પાપપ્રવૃત્તિ ન કરે, વિષય સુખનું સેવન ન કરે, આવેલ કષ્ટ હાય-વોય કરીને સહન કરે, ઈત્યાદિથી અકામ નિર્જરા થાય છે.

પરતંત્રતાથી અકામ નિર્જરા : નોકર, જેલમાં ગયેલો માણસ વગેરે લોકો ઈષ્ટના વિયોગનું અને અનિષ્ટના સંયોગનું દુઃખ સહન કરે છે. સારા આહાર કે સુંદર વસ્ત્રાદિનો ઉપભોગ કરી શકતા નથી. જો તેઓ આવેલી સ્થિતિને હાયવોય કરીને સહન કરે તો તેઓને અકામ નિર્જરા થાય છે.

અનુરોધ (દાક્ષિણ્ય કે પ્રીતિ) થી અકામનિર્જરા : મિત્ર કે સ્વજન વગેરે આપત્તિમાં આવે ત્યારે દાક્ષિણ્યતાથી કે પ્રીતિથી તેમને મદદ કરવા કષ્ટ સહન કરે. વ્યવહારની ખાતર મિષ્ટાન્ન આદિનો ત્યાગ કરે તે સર્વ અકામનિર્જરા કહેવાય છે.

સાધનના અભાવે અકામનિર્જરા :

ગરીબ માણસો, તિર્યંચો, ઠંડી કે ગરમીનું દુઃખ અનિચ્છાએ સહન કરે. ચા પીવાની ઈચ્છા થઈ છે પણ દૂધવાળાની હડતાલને કારણે દૂધ મળતું નથી તો તે સાધનનો અભાવ કહેવાય. આવી સ્થિતિને અનિચ્છાએ સહન કરવી તે અકામનિર્જરા છે.

રોગથી અકામનિર્જરા : બીમાર મનુષ્યને સાધન સગવડ બધું જ હોય પણ ધારો કે ડાયાબીટીશ છે અને મિષ્ટાન્ન ખાઈ શકતો નથી, દમ છે અને ઠંડા પીણા પી શકતો નથી અથવા તાવ આવેલો છે. આવા કારણે અનિચ્છાએ જે કંઈ સહન કરવું પડે તેને અકામનિર્જરા કહેવાય છે.

ટૂંકમાં સહન કરવાના ઈરાદા સિવાય જે કંઈ સહન કરવું પડે અને સહન કરે અથવા નિર્જરાના ધ્યેય રહિત પણે જે કંઈ નિર્જરા થાય તે સર્વે અકામનિર્જરા છે.

(૭) **બાલતપ :** અજ્ઞાનતાથી વિવેક રહિત થતો અગ્નિપ્રવેશ, પંચાગ્નિતપ વગેરે બાલતપ છે. સમ્યગ્દર્શન વિના અજ્ઞાનપૂર્વકનો તપ તે બાલતપ કહેવાય છે.

(૮) **ક્ષમા :** ક્રોધકષાયના ઉદયને રોકવો કે ઉદય પામેલા કષાયને નિષ્ફળ બનાવવો. પ્રતિકારની શક્તિ હોવા છતાં પણ બીજાના આક્રોશ, કુવચનો આદિ સાંભળીને ક્રોધ ન કરવો તેને ક્ષમા કહેવાય છે.

(૯) શૌચ : લોભ કષાયનો ત્યાગ અર્થાત્ સંતોષ. બહારથી શરીર સંબંધી સ્નાનાદિ દ્વારા કરાતી જે પવિત્રતા તથા અંદરથી (અભ્યંતર) માનસિક પવિત્રતા તે શૌચ.

સંક્ષેપમાં સાતાવેદનીયકર્મના નવ (૯) આશ્રવો નીચે પ્રમાણે વિચારવા.

- (૧) ભૂત અનુકંપા : જીવો માત્ર પ્રત્યે તથા દીન-દુઃખી, ગરીબો ઉપર દયા કરવી.
- (૨) પ્રતી અનુકંપા : અગારી-અણગારી પ્રતીની સેવા કરવી. પ્રતધારી શ્રાવક-શ્રાવિકાની સેવા-ભક્તિ કરવી. અણગારીને અન્ન-વસ્ત્ર આદિ વહોરાવવું.
- (૩) દાન : પોતાની વસ્તુ ઉપકાર કરવાની બુદ્ધિથી પરને આપવી.
- (૪) સરાગસંયમ : રાગ સહિત સંયમ.
દેવ-ગુરુ-ધર્મ પ્રત્યે તથા સંયમાદિ ગુણ પ્રત્યે ખૂબ જ અનુરાગપૂર્વકનો સંયમ.
- (૫) સંયમાસંયમ : કંઈક અંશે સંયમ, કંઈક અંશે અસંયમ (દેશવિરતિ) શ્રાવકના પ્રતો પાળવા.
- (૬) અકામનિર્જરા : ઈચ્છા વિના થતો કર્મોનો ક્ષય.
અનિચ્છાએ, પરવશપણે દુઃખ સહન કરવું.
- (૭) બાલતપ : સમ્યક્જ્ઞાન વિના અજ્ઞાનપૂર્વક કરાતો તપ.
- (૮) ક્ષમા ક્રોધ ન કરવો, શાંતિ રાખવી.
- (૯) શૌચ : સંતોષ રાખવો, લોભકષાયનો ત્યાગ કરવો
શરીર સ્વચ્છ રાખવું, મન પવિત્ર રાખવું.

આ સર્વે સાતાવેદનીયકર્મના આશ્રવો છે. તદુપરાંત ધર્મરાગ, તપનું સેવન, બાળ, ગ્લાન, તપસ્વીની વૈયાવચ્ચ, દેવગુરુની ભક્તિ, માતા-પિતાની સેવા, વગેરેના શુભ પરિણામો પણ સાતાવેદનીય કર્મના આશ્રવો છે. આ આશ્રવોથી ભવાંતરમાં કે આ ભવમાં પણ શારીરિક સુખ મળે તેવા શુભકર્મો (પુણ્યકર્મો) બંધાય છે.

શંકા : સૂત્ર (૬-૧૩) માં અનુકંપા શબ્દથી પ્રાણી સાથે પ્રતીનો સમાવેશ થઈ જ જાય છે. પણ “ભૂત-અનુકંપા” અને “પ્રતી-અનુકંપા” એમ બે અલગ અલગ કેમ મૂક્યા ?

સમાધાન : ભૂત-અનુકંપા કહેવાથી જગતના સર્વે પ્રાણીઓ પ્રત્યેની દયા કે અનુકંપામાં પ્રતધારી (પ્રતી)ની અનુકંપાનો પણ સમાવેશ થઈ જ જાય છે. પરંતુ અહીં “પ્રતી-અનુકંપા” જુદું મૂકવું તે તેની વિશેષતાને જણાવવા માટે છે. અર્થાત્ સામાન્ય પ્રાણીઓ કરતા પ્રતધારી પ્રત્યે અનુકંપા એટલે કે વિશેષ ભક્તિ વાત્સલ્ય ભાવ. તે જણાવવા માટે તેમનું અલગ ગ્રહણ કર્યું છે.

શંકા : ચારિત્ર બે પ્રકારે છે. (૧) વીતરાગ ચારિત્ર, (૨) સરાગ ચારિત્ર.

સરાગ ચારિત્ર કંઈક અંશે મોહનીયના બંધનું કારણ છે. નહીં તો અહીં સરાગ સંયમને સાતાવેદનીયકર્મના આશ્રવનું કારણ કેમ કહ્યું ?

સમાધાન : ખરેખર ચારિત્ર એ આશ્રવ કે બંધનું કારણ ન જ હોય. અહીં આશ્રવનું કારણ રાગ છે. સરાગ ચારિત્રમાં “સરાગ” અર્થાત્ રાગપણું એ સાતાવેદનીયકર્મના આશ્રવ માટે નિમિત્ત છે. પણ તે સરાગપણું ચારિત્ર સાથે સંકળાયેલું હોવું જોઈએ. તે મહત્ત્વની વાત છે. આ વાત એક દૃષ્ટાંતથી સમજીએ.

ચોખા બે પ્રકારે હોય. (૧) ફોતરા સહિત અને (૨) ફોતરા રહિત. ફોતરા એ ચોખા નથી પણ ચોખા સાથે સંકળાયેલા હોવા છતાં છેલ્લે ફેંકી દેવાની વસ્તુ છે.

કોઈ ડાહ્યો માણસ લાંબા સમયનો સંગ્રહ કરવા ફોતરા સહિત ચોખા લઈને સાયવે તે જોઈને કોઈ ભોળો માણસ ફોતરાને જ સત્ત્વ માનીને સંગ્રહ કરે તો ?

એ રીતે સરાગપણું એ સંયમ નથી. પણ સંયમ સાથે સંકળાયેલ સંયમનો દોષ છે. અંતે તો સરાગપણું પણ છોડવાનું જ છે તો જ વીતરાગ સંયમ પ્રાપ્ત થશે. હવે જો કોઈ સમ્યક્ત્વી વ્યક્તિ પ્રશસ્ત રાગ સહિત ચારિત્ર ધારણ કરી વીતરાગતા પ્રાપ્તિની ભાવના ધરાવતો હોય તો તેને જોઈને કોઈ અજ્ઞાની પ્રશસ્ત રાગને જ ચારિત્ર માનીને અંગીકાર કરે તો શું થાય ? ચારિત્ર પ્રાપ્ત ન થાય પણ રાગ જ રહી જાય.

એટલે મહત્ત્વની વાત તો સંયમ જ છે. પરંતુ તેમાં સરાગતા રૂપ દોષ હોવાથી તે સરાગ સંયમ સાતાવેદનીય કર્મનો આશ્રવ બને છે.

સૂત્ર (૬-૧૪) પ્રયોજન :- દર્શનમોહનીયના આશ્રવો જણાવે છે.

કેવલિ-શ્રુત-સંઘ-ધર્મદેવાવર્ણવાદો દર્શનમોહસ્ય ૬-૧૪

કેવલિ-શ્રુત-સંઘ-ધર્મદેવાવર્ણવાદો દર્શનમોહસ્ય ૬-૧૪

કેવલિ-શ્રુત-સંઘ-ધર્મ-દેવ-અવર્ણવાદઃ દર્શનમોહસ્ય ૬-૧૪

શબ્દાર્થ : કેવલિ = કેવળજ્ઞાની, શ્રુત = શાસ્ત્ર, આગમ, સંઘ = સાધુ-સાધ્વી-શ્રાવક-શ્રાવિકારૂપ ચતુર્વિધ સંઘ, ધર્મ = અહિંસા-સંયમ-તપરૂપ ધર્મ, દેવ = ભવનપતિ આદિ ચારે પ્રકારના દેવો, અવર્ણવાદ = નિંદા, ટીકા કરવી, દર્શનમોહસ્ય = દર્શનમોહનીયકર્મનો આશ્રવ.

સૂત્રાર્થ : કેવલજ્ઞાની, શ્રુતજ્ઞાની, ચતુર્વિધ સંઘ, જૈનધર્મ અને દેવોની નિંદા-ટીકા કરવી (અવર્ણવાદ ગાવો) એ દર્શનમોહનીયનો આશ્રવ છે.

ભાવાર્થ :

(૧) કેવળી-અવર્ણવાદ :

રાગ-દ્વેષ રહિત (વીતરાગ) અને કેવળજ્ઞાન યુક્ત હોય તે કેવળી. કેવળ જ્ઞાન-કેવળ દર્શન જેમને પ્રાપ્ત થયું છે તેવા તેરમા ગુણસ્થાનકે વર્તતા અને જેમના ચાર ઘાતી કર્મો નષ્ટ થઈ ચૂક્યા છે એવા કેવળી પરમાત્માનો અવર્ણવાદ કરવો જેમ કે :

- કેવળી શરમ વગરના છે કેમકે નગ્ન થઈને ફરે છે.
- હિંસાથી થયેલા સમવસરણનો ઉપયોગ કરે છે માટે તે અપ્કાય આદિની હિંસાનું અનુમોદન કરે છે.
- સર્વજ્ઞ હોવાથી મોક્ષના સર્વપ્રકારના ઉપાયો જાણવા છતાં આવા તપ-ત્યાગ આદિ કઠિન ઉપાયો જ બતાવે છે.

- નિગોદમાં અનંત જીવો હોઈ શકે જ નહીં.

આ રીતે દુર્બુદ્ધિથી કેવળજ્ઞાની પ્રભુની નિંદા કરવી, નિંદારૂપ બને તેવું વર્તન કરવું, બોલવું, વિચારવું વગેરે કેવળીનો અવર્ણવાદ દર્શનમોહનીયનો આશ્રવ છે.

(૨) શ્રુત-અવર્ણવાદ :

જિનેશ્વર પરમાત્મા દ્વારા પ્રરૂપિત તત્ત્વને શ્રુત કહેવાય છે. અર્થથી તીર્થંકર પરમાત્મા પ્રણીત અને સૂત્રથી ગણધર ભગવંતો દ્વારા ગુંથાયેલી (રચાયેલી) મૂળભૂત દેશના કે શાસ્ત્રને શ્રુત કહેવામાં આવે છે.

શ્રુતનો અવર્ણવાદ કરવો જેમ કે :-

- આ સૂત્ર પ્રાકૃત અર્થાત્ સામાન્ય ભાષામાં રચાયેલા હોવાથી તુચ્છ છે.
- એકની એક વસ્તુનું નિરર્થક વારંવાર વર્ણન આવે છે.
- અનેક પ્રકારના અયોગ્ય અપવાદો બતાવેલા છે.
- દ્વેષ બુદ્ધિથી શાસ્ત્રના ખોટેખોટા દોષો કાઢીને કહેવા.

આવી રીતે શ્રુતનો અવર્ણવાદ દર્શનમોહનીયનો આશ્રવ છે.

(૩) સંઘ - અવર્ણવાદ :

સાધુ - સાધ્વી - શ્રાવક - શ્રાવિકા તે ચતુર્વિધ સંઘ. આવા શ્રી સંઘનો અવર્ણવાદ કરવો - જેમ કે

- સાધુ-સાધ્વી ગંદા હોય છે, તેઓ શરીર પવિત્ર રાખતા નથી.
- તેઓ મેલા-ઘેલા છે, કઠી સ્નાન કરતા નથી.
- સમાજનું અન્ન ખાય છે પણ સમાજની સેવા કરતા નથી.
- સમાજને માથે ભાર રૂપ છે.
- શ્રાવક-શ્રાવિકા પણ સાવ વેવલા છે.
- સાધુ-સાધ્વી તથા શ્રાવક-શ્રાવિકા વ્રત-નિયમ વગેરે પાળવા દ્વારા નકામા ક્લેશ વેઠે છે.

આ રીતે સંઘનો અવર્ણવાદ દર્શનમોહનીયનો આશ્રવ છે.

(૪) ધર્મ-અવર્ણવાદ :

દુર્ગતિમાં પડતા પ્રાણીને ધારી રાખે તે ધર્મ. અહિંસા, સંયમ અને તપરૂપે પણ ધર્મ કહ્યો છે.

આ ધર્મનો અવર્ણવાદ કરવો જેમ કે :-

- ધર્મનું કોઈ ફળ પ્રત્યક્ષ દેખાતું નથી.
- ધર્મથી સુખ મળે છે તે વાત ખોટી છે. કેમકે ધર્મીઓ દુઃખી દેખાય છે અને ધર્મ ન કરનારા સુખી દેખાય છે.

ટૂંકમાં જૈન શાસન અને તીર્થરૂપ એવા ધર્મની નિંદા થાય તેવું કરવું, કરાવવું અને તેમ થતું હોય ત્યારે ન રોકવું વગેરે ધર્મનો અવર્ણવાદ દર્શનમોહનીયનો આશ્રવ છે.

(૫) દેવ-અવર્ણવાદ :

ભવનપતિ, વ્યંતર, જ્યોતિષ્ક અને વૈમાનિક દેવ. આ ચાર પ્રકારના દેવો સંબંધી અવર્ણવાદ કરવો જેમ કે :-

- દેવો છે જ નહીં. જો હોય તો શા માટે અહીં ન આવે ?
- દેવો માંસ, મદિરાનું સેવન કરનારા છે.
- દેવો હોય તો પણ નકામા જ છે કારણકે શક્તિશાળી હોવા છતાં આપણને મદદરૂપ થતા નથી.

આ રીતે દેવોનો અવર્ણવાદ દર્શનમોહનીયનો આશ્રવ છે.

સંક્ષેપમાં દર્શનમોહનીય કર્મના પાંચ (૫) આશ્રવો નીચે પ્રમાણે વિચારવા.

આશ્રવ

સંક્ષેપમાં અર્થ

- | | |
|--------------------|---|
| (૧) કેવળી અવર્ણવાદ | કેવળજ્ઞાની વીતરાગ પરમાત્માની નિંદા કરવી. |
| (૨) શ્રુત અવર્ણવાદ | તીર્થંકર પ્રભુએ કહેલા અને ગણધર ભગવંતોએ રચેલા શાસ્ત્રોના દોષો જોવા. |
| (૩) સંઘ અવર્ણવાદ | સાધુ-સાધ્વી-શ્રાવક-શ્રાવિકાની ટીકા કરવી
સાધુ-સાધ્વીને ગંદા કહી વખોડવા. |
| (૪) ધર્મ અવર્ણવાદ | અહિંસા-સંયમ-તપરૂપી ધર્મની ભારે નિંદા કરવી. |
| (૫) દેવ-અવર્ણવાદ | દેવોના અસ્તિત્વ વિશે શંકા કરવી. |

તત્ત્વો ઉપરની શ્રદ્ધાને દર્શન કહેવાય છે. દર્શન એ આત્માનો ગુણ છે. તેનો ઘાત

કરનાર કર્મ દર્શનમોહનીયકર્મ કહેવાય છે.

દર્શન મોહનીય આશ્રવના અન્ય કારણો :-

- મિથ્યાત્વનો તીવ્ર પરિણામ
- ઉન્માર્ગ દેશના
- ધાર્મિક લોકોના દુષણો જોવા
- દેવદ્રવ્યની હાનિ કરવી - કરાવવી.
- અસંયમીની પૂજા કરવી - કરાવવી.

શંકા : દર્શન મોહનીયનો સંક્ષેપમાં શું અર્થ કરવો ?

સમાધાન : જે પદાર્થ જેવો છે તેને તેવો જ જોવો તથા તેવો જ સમજવો તેને દર્શન કહેવાય છે. અર્થાત્ તત્ત્વો ઉપરની શ્રદ્ધાને દર્શન કહેવાય છે. દર્શન એ આત્માનો ગુણ છે. તેનો ઘાત કરનાર જે કર્મ તે દર્શન મોહનીયકર્મ કહેવાય છે.

સાર : દુઃખનું મૂળ સંસાર છે, સંસારનું મૂળ દર્શન મોહનીય અર્થાત્ મિથ્યાત્વ છે. મોક્ષના અર્થી જીવોએ ભૂલથી કે પ્રમાદથી પણ કેવળી, શ્રુત, સંઘ, ધર્મ આદિનો અવર્ણવાદ ન થઈ જાય તેની ખૂબ કાળજી રાખવી જોઈએ.

કોઈના પણ અવર્ણવાદને અઢાર પાપ સ્થાનકોમાં સોળમા પરપરિવાદ પાપસ્થાનકથી જણાવેલો જ છે. આ સૂત્રમાં જણાવેલા પાંચે અવર્ણવાદને મિથ્યાત્વરૂપ મહાપાપના સાધન સમજીને પોતે અવર્ણવાદ કરવો નહિ, કરાવવો નહિ, અને કોઈ કરતું હોય તો અનુમોદન આપવું નહિ. દર્શનમોહનીયના આશ્રવોથી દૂર રહી, સમ્યક્ત્વ પ્રાપ્તિનો પુરુષાર્થ કરી મોક્ષ માર્ગે આગળ વધવું એ જ ઉત્તમ માર્ગ છે.

સૂત્ર (૬-૧૫) પ્રયોજન :- ચારિત્રમોહનીય કર્મના આશ્રવો જણાવે છે.

કષાયોદયાત્ તીવ્રાત્મપરિણામશ્ચારિત્રમોહસ્ય	૬-૧૫
કષાયોદયાત્ તીવ્રાત્મપરિણામશ્ચારિત્રમોહસ્ય	૬-૧૫
કષાય-ઉદયાત્ તીવ્ર-આત્મપરિણામઃ ચારિત્રમોહસ્ય	૬-૧૫

શબ્દાર્થ : કષાય = ક્રોધ-માન-માયા-લોભ, ઉદયાત્ = ઉદયથી, તીવ્ર = સંકલિષ્ટ, આત્મપરિણામ = આત્માના પરિણામ, ચારિત્રમોહસ્ય = ચારિત્રમોહનીય કર્મના.

સૂત્રાર્થ : કષાયના ઉદયથી આત્માના તીવ્ર (અતિ સંકલિષ્ટ) પરિણામો તે ચારિત્ર મોહનીય કર્મના આશ્રવો છે.

ભાવાર્થ : ૧૬ પ્રકારે કષાય અને ૯ પ્રકારે નોકષાય એમ ચારિત્રમોહનીય કર્મના ૨૫ ભેદ છે. તેના આશ્રવો સંક્ષેપમાં આ પ્રમાણે છે.

- પોતાને અને પરને કષાય ઉપજાવવાથી
- શીયળ ગુણવાળા જીવો તથા તપસ્વીઓની નિંદા કરવાથી
- ગુણસંપન્ન સાધુઓની નિંદા કરવાથી
- દેશવિરતિધર શ્રાવકોના ધર્માચરણમાં અંતરાય કરવાથી
- ચારિત્રના ગુણોને દોષ રૂપ વર્ણવવાથી.

આ રીતે પોતે કષાય કરવાથી, અને બીજાને કષાય પ્રગટાવવાથી તથા કષાયને વશ થઈ અનેક તુષ્ટ્ય પ્રવૃત્તિઓ કરવાથી, અત્યંત સંકલિષ્ટ પરિણામોથી ભવાંતરમાં ચારિત્રની પ્રાપ્તિ ન થાય તેવા કર્મો બંધાય છે.

ચારિત્રમોહનીય કર્મના આશ્રવો શું કરે ?

કષાયો	શું અટકાવે ?
અનંતાનુબંધી (ક્રોધ-માન-માયા-લોભ)	સમ્યક્ત્વ અટકાવે.
અપ્રત્યાખ્યાની (ક્રોધ-માન-માયા-લોભ)	દેશવિરતિ અટકાવે.
પ્રત્યાખ્યાની (ક્રોધ-માન-માયા-લોભ)	સર્વવિરતિ અટકાવે.
સંજવલન (ક્રોધ-માન-માયા-લોભ)	યથાખ્યાતચારિત્ર (વીતરાગતા) અટકાવે.

સાર : ચારિત્રમોહનીયકર્મ આત્માને સંસારમાં રખડાવે છે. અનંતાનુબંધી કષાયનો ઉદય હોય ત્યારે સમ્યક્ત્વ પમાતું નથી. અપ્રત્યાખ્યાનીના ઉદયે દેશવિરતિ પ્રાપ્ત થતી

નથી. પ્રત્યાખ્યાનીના ઉદયે સર્વવિરતિ પ્રાપ્ત થતી નથી. અને સંજવલન કષાયનો ઉદય વર્તતો હોય ત્યાં સુધી યથાખ્યાતચારિત્ર (વીતરાગતા) પ્રાપ્ત થતી નથી. જેટલે અંશે કષાય અને નોકષાયરૂપ ચારિત્રમોહનીય કર્મોનો ક્ષય કે ઉપશમ થશે તેટલે અંશે ચારિત્રની પ્રાપ્તિ સુલભ બનશે. માટે મોહનીયકર્મનો ક્ષય કરવા પ્રયત્ન કરવો.

સૂત્ર (૬-૧૬) પ્રયોજન :- નરકગતિના આયુષ્યના આશ્રવો જણાવે છે.

બહ્વારમ્ભ પરિગ્રહત્વં ચ નારકસ્યાયુષઃ ૬-૧૬

બહ્વારંભ-પરિગ્રહત્વં ચ નારકસ્યાયુષઃ ૬-૧૬

બહુ-આરંભ-પરિગ્રહત્વં ચ નારકસ્ય આયુષઃ ૬-૧૬

શબ્દાર્થ : બહુ = અતિશય, આરંભ = હિંસાદિ પ્રવૃત્તિ, પરિગ્રહ = માલિકીભાવ, નારકસ્યાયુષઃ = નરક આયુષ્યના આશ્રવો.

સૂત્રાર્થ : અતિશય આરંભ અને અતિશય પરિગ્રહ નરક આયુષ્યના આશ્રવો છે.

ભાવાર્થ : જેમાં પ્રાણીઓને દુઃખ થાય કે તેઓનો વધ થાય તેવી કષાયપૂર્વકની પ્રવૃત્તિને આરંભ કહે છે. આ પ્રવૃત્તિની તીવ્રતા તે બહુઆરંભ

પરિગ્રહ : આ વસ્તુ મારી છે. હું આનો માલિક છું. એવી બુદ્ધિ કે મૂચ્છને પરિગ્રહ કહેવાય છે. અતિશય પરિગ્રહને બહુ પરિગ્રહ કહેવાય છે.

પ્રથમ ગણધર શ્રી ગૌતમસ્વામીએ ચરમ તીર્થંકર ભગવાન શ્રી મહાવીરને પ્રશ્ન કર્યો : “હે કરુણાસાગર ! કયા કર્મના લીધે જીવ નરકમાં જાય ?”

પ્રભુનો જવાબ :

જે જીવ હિંસા કરે છે, જુદું બોલે છે, ચોરી કરે છે, પરસ્ત્રીનું સેવન કરે છે, ઘણા પ્રકારના પાપ પરિગ્રહમાં આસક્ત હોય છે એ રીતે પાંચ અશુભ્રતને વિરાધે છે. તેમજ

અતિ ક્રોધી, અભિમાની, ધૃષ્ટ, માયાવી, રૌદ્રસ્વભાવી, પાપી, ચાડી ખાનાર, અતિ લોભી, સાધુની નિંદા કરનાર, અધર્મી, અસંબદ્ધ વચન બોલનાર, દુષ્ટ બુદ્ધિવાળો, કૃતઘ્ન હોય તે જીવ અત્યંત દુઃખ અને શોક પામીને નરકમાં જાય છે.

સાર : નરકગતિના દારૂણ દુઃખોનું જે મહા ભયંકર વર્ણન શાસ્ત્રોમાં કર્યું છે તે જોતાં કોઈ જીવ નરકમાં જવાની ઈચ્છા ન કરે. ત્યાંના અત્યંત દુઃખોથી આકુળ-વ્યાકુળ બનેલો જીવ ક્ષણે ક્ષણે મરણને જ ઈચ્છે છે.

ત્યાં ગયા પછી મરવું તે તો આપણા હાથની વાત નથી. પણ ત્યાં જવાનું ન થાય તેમ પ્રવૃત્તિ કરવી એ આપણા હાથની વાત છે. સૂત્રકાર મહર્ષિએ નરક આયુષ્યના જે કારણો આ સૂત્રમાં જણાવ્યાં છે તેને બરાબર સમજીને જો તેનાથી સતત દૂર રહેવા પ્રયત્નશીલ થઈએ તો નરક આયુષ્યના બંધથી બચી જવાય. આ માટે બહુ આરંભ અને બહુ પરિશ્રમને છોડવા સતત જાગૃત અને પ્રયત્નશીલ રહેવું જરૂરી છે.

સૂત્ર (૬-૧૭) પ્રયોજન :- તિર્યચ આયુષ્યના આશ્રવો જણાવે છે.

માયા તૈર્યગ્યોનસ્ય ૬-૧૭

માયા તૈર્યગ્યોનસ્ય ૬-૧૭

માયા તૈર્યગ્યોનસ્ય ૬-૧૭

શબ્દાર્થ : માયા = કપટ, તૈર્યગ્યોનસ્ય = તિર્યચ આયુષ્યનો (આશ્રવ)

સૂત્રાર્થ : માયા તિર્યચ આયુષ્યનો આશ્રવ છે.

ભાવાર્થ : માયા એ કષાયનો એક ભેદ છે. આ માયા અનંતાનુબંધી, અપ્રત્યાખ્યાની, પ્રત્યાખ્યાની અને સંજવલન એ ચારે સ્વરૂપે હોઈ શકે છે. આવી ચાર પ્રકારની માયાનો અર્થ તો કપટ અથવા સ્વભાવની વક્તા જ છે. મનમાં કાંઈ, વચનમાં કાંઈ અને કાર્યમાં સાવ જુદું જ હોવું તે માયા છે.

ટૂંકમાં માયા-છળ-કપટ-પ્રપંચ-છેતરપિંડી-જુઠ હૈયામાં ઝેર અને મુખમાં મધ જેવી મીઠાશ રાખવાથી જીવ તિર્યચઆયુષ્ય બાંધે છે.

ગૌતમસ્વામીએ ભગવાન શ્રી મહાવીરને પ્રશ્ન પૂછ્યો : હે દયાસાગર ! જીવ મરીને તિર્યચપણે શાથી ઉત્પન્ન થાય છે ?

પ્રભુનો ઉત્તર : હે ગૌતમ ! જે માણસ પોતાના સ્વાર્થ માટે મિત્રને સેવે, પોતાનું કાર્ય સર્યા પછી મિત્રનો ત્યાગ કરે. મિત્રને દુઃખમાં નાંખે અને મિત્રનું અશુભ બોલે, પોતાની ગુપ્તવાત મિત્રને જણાવે નહિ, જે નિર્દય હોય, માયાવી હોય તે જીવ મરીને તિર્યચપણે ઉત્પન્ન થાય છે.

સૂત્ર (૬-૧૮) પ્રયોજન :- મનુષ્ય આયુષ્યના આશ્રવો જણાવે છે.

અલ્પારમ્ભપરિગ્રહત્વં સ્વભાવ-

માર્દવાર્જવં ચ માનુષસ્ય ૬-૧૮

અલ્પારમ્ભપરિગ્રહત્વં સ્વભાવ-

માર્દવાર્જવં ચ માનુષસ્ય ૬-૧૮

અલ્પ-આરંભ-પરિગ્રહત્વં સ્વભાવ

માર્દવ - આર્જવં ચ માનુષસ્ય ૬-૧૮

શબ્દાર્થ : અલ્પ = ઓછો, આરમ્ભપરિગ્રહત્વમ્ = સૂત્ર (૬-૧૬)માં અર્થ કર્યો છે, સ્વભાવ = સ્વાભાવિક, માર્દવ = મૃદુતા, આર્જવ = સરળતા, માનુષસ્ય = મનુષ્ય આયુષ્યના (આશ્રવો).

સૂત્રાર્થ : અલ્પ આરંભ, અલ્પ પરિગ્રહ, સ્વાભાવિક મૃદુતા (નમ્રતા) અને સ્વાભાવિક સરળતા એ મનુષ્ય આયુષ્યના આશ્રવો છે.

ભાવાર્થ : ૧૬મા સૂત્રમાં નરક આયુષ્યના આશ્રવને માટે “બહુ” શબ્દ પર ભાર મૂક્યો હતો તેનાથી બિલકુલ વિપરીતપણે આ સૂત્રમાં “અલ્પ” શબ્દ સૂત્રકાર મહર્ષિએ ગોઠવ્યો છે. અલ્પ એટલે આવશ્યક અર્થાત્ જેટલો જરૂરી હોય તેટલો જ આરંભ પરિગ્રહ કરવો એટલે કે અનર્થદંડ લાગે તેવો આરંભ પરિગ્રહ ન કરવો.

શંકા : સ્વભાવ માર્દવ એટલે શું ?

સમાધાન : માનના અભાવને માર્દવતા અર્થાત્ નમ્રતા કહેવાય છે.

સ્વાભાવિક માર્દવતા એટલે કોઈના કહેવાથી કે સમજાવવાથી નહીં પણ આપ મેળે જ જીવનમાં નમ્રતા મૃદુતાનો ભાવ હોય તેને સ્વભાવમાર્દવ કહ્યું છે.

શંકા : સ્વભાવ આર્જવ એટલે શું ?

સમાધાન : માયાના અભાવને ઋજુતા અર્થાત્ આર્જવતા કહે છે.

સ્વાભાવિક આર્જવતા એટલે કે કોઈના કહેવાથી કે સમજાવવાથી નહીં પણ આપ મેળે જ જીવનમાં સરળતા, ઋજુતાનો ભાવ હોય તેને સ્વભાવઆર્જવતા કહેવાય છે.

શ્રી ગૌતમસ્વામીએ ભગવાન શ્રી મહાવીરસ્વામીને પ્રશ્ન પૂછ્યો :

હે ભગવાન ! કયા કારણથી જીવ મરીને ફરીવાર મનુષ્ય થાય ?

ભગવાનનો ઉત્તર :

જે જીવ સરળ ચિત્તવાળો હોય, નિરભિમાની હોય, મંદ ક્રોધાદિ કષાયવાળો હોય, સુપાત્રને દાન આપનારો હોય, માધ્યસ્થ ભાવનાવાળો હોય, ન્યાયી હોય, સાધુના ગુણોની પ્રશંસા કરતો હોય, પરિગ્રહ થોડો રાખે, સંતોષી હોય, વળી દેવગુરુનો ભક્ત હોય તે જીવ મરીને મનુષ્ય થાય. એટલે કે તે જીવ મનુષ્યના આયુષ્યનો આશ્રવ કરે છે.

સૂત્ર (૬-૧૯) પ્રયોજન :- નરક, તિર્યચ અને મનુષ્ય એ ત્રણે આયુષ્યના સમુદિત આશ્રવને જણાવે છે.

નિ:શીલવ્રતત્વં ચ સર્વેષામ્ ૬-૧૯

નિ:શીલવ્રતત્વં ચ સર્વેષામ્ ૬-૧૯

નિ:શીલ - વ્રતત્વં ચ સર્વેષામ્ ૬-૧૯

શબ્દાર્થ : નિ:શીલ = શીલ રહિત, (નિર્) વ્રત = વ્રત રહિત, સર્વેષામ્ = નરક, તિર્યચ, મનુષ્ય બધા આયુષ્યનો (આશ્રવ કરે છે.)

સૂત્રાર્થ : શીલ અને વ્રતના પરિણામોનો અભાવ એ બધા (નરક, તિર્યચ અને મનુષ્ય એ ત્રણે આયુષ્યોનો આશ્રવ છે.) (અર્થાત્ વ્રત અને શીલના પરિણામથી રહિત જીવ ત્રણે પ્રકારના આયુષ્યને બાંધી શકે છે.)

ભાવાર્થ : સૂત્રકાર મહર્ષિએ સૂત્ર ૬-૧૬, ૬-૧૭, ૬-૧૮ માં નરક, તિર્યચ અને મનુષ્ય આયુષ્યના આશ્રવોને જણાવ્યા પરંતુ આ ત્રણે આયુષ્યના સામાન્યથી આશ્રવ જણાવવા આ (સૂત્ર ૬-૧૯)ની રચના કરી છે. સૂત્રમાં કહે છે કે, શીલ

વિનાનું અને વ્રતો વિનાનું જીવન નરક, તિર્યચ અને મનુષ્ય એમ ત્રણ પ્રકારના આયુષ્યના બંધનું કારણ બને છે. કારણકે વાસના અને અવિરતિ આ બંને દુષ્ટ પરિણામો છે. તે વધારેમાં વધારે હોય તો નરકના આયુષ્યના બંધનું કારણ બને છે અને તેનાથી ઓછી-ઓછી હોય તો તિર્યચ તથા મનુષ્યના આયુષ્યના બંધનું કારણ બને છે. આ પ્રમાણે વાસનાની પરવશતા અને અવિરત ભાવની વૃત્તિ આ નરકાદિ ત્રણે આયુષ્યોના બંધનું કારણ બને છે.

શંકા : શીલવ્રતના પરિણામનો અભાવ જેમ નરક, તિર્યચ અને મનુષ્ય આયુષ્યનો આશ્રવ છે તેમ દેવગતિના આયુષ્યનો પણ આશ્રવ છે. કારણ કે ભોગભૂમિમાં ઉત્પન્ન થયેલા યુગલિકો નિયમા દેવલોકમાં ઉત્પન્ન થાય છે. યુગલિકોને શીલવ્રતના પરિણામનો અભાવ હોય છે. તો અહીં શીલવ્રતના અભાવને ત્રણ જ આયુષ્યના આશ્રવ તરીકે કેમ જણાવ્યો ?

સમાધાન : સૂત્રમાં સર્વેષાં પદ છે. આ પદથી જુદા-જુદા આયુષ્યનું ગ્રહણ કરવાનું છે તે વાત નક્કી છે. પ્રશ્ન પ્રમાણે તેનો અર્થ નરકાદિ ત્રણે ગતિ કરવી કે ચારેય ગતિ ગ્રહણ કરવી તે છે. સૂત્રકારે ભાષ્ય લખ્યું છે તેમાં પણ સર્વેષાં પદથી ત્રણ જ આયુષ્ય ગ્રહણ કર્યા છે. એટલે એમની ભૂલ છે એમ જરા પણ કહી શકાય નહીં. આથી આની પાછળ કંઈક રહસ્ય હોવું જોઈએ. તત્ત્વ કેવલી ભગવંત જાણે.

સૂત્ર (૬-૨૦) પ્રયોજન :- દેવગતિના આયુષ્યના આશ્રવો જણાવે છે.

સરાગસંયમસંયમાસંયમાકામ-

નિર્જરાબાલતપાંસિ દૈવસ્ય ૬-૨૦

સરાગસંયમસંયમાસંયમાકામ-

નિર્જરાબાલતપાંસિ દૈવસ્ય ૬-૨૦

સરાગસંયમ-સંયમાસંયમ-

અકામનિર્જરા-બાલતપાંસિ દૈવસ્ય ૬-૨૦

શબ્દાર્થ : સરાગસંયમ = રાગ સહિતનો સંયમ, સંયમાસંયમ = દેશવિરતિ, અકામનિર્જરા = નિર્જરાના હેતુ રહિત થતી નિર્જરા, બાલતપ = મિથ્યાદૃષ્ટિઓનો તપ, દેવસ્ય = દેવના (આયુષ્યનો આશ્રવ).

સૂત્રાર્થ : સરાગસંયમ, સંયમાસંયમ, અકામનિર્જરા, અને બાલતપ એ દેવ આયુષ્યના આશ્રવો છે.

ભાવાર્થ :

(૧) સરાગસંયમ : પંચમહાવ્રત રૂપ સંયમ ગ્રહણ કર્યા પછી કષાયના કંઈક અંશો બાકી રહેલા હોય તો આવો રાગ સહિતનો સંયમ પ્રમાદવાળો હોવાથી સરાગસંયમ કહેવાય છે. સરાગસંયમ છઠ્ઠે સાતમે ગુણઠાણે હોય છે. સંયમ પ્રાપ્ત કરવા છતાં હજુ વીતરાગતા ન આવી હોવાથી શુભનો રાગ અવશ્ય હોય છે.

(૨) સંયમાસંયમ : દેશવિરતિ ધર્મ તે સંયમાસંયમ. જેમાં આંશિક સંયમ હોય અને આંશિક અસંયમ હોય. સંયમાસંયમ પાંચમે ગુણઠાણે હોય છે.

સર્વવિરતિ હોય કે દેશવિરતિ હોય પરંતુ દેવ-ગુરુ-ધર્મ-શાસ્ત્ર-ગુણો કે ઉપકારી ભાવો ઉપરના રાગવાળા હોય તો તે દેવ આયુષ્ય બંધાવે છે. અહીં એક વાત સ્પષ્ટ કરવા જેવી છે કે સર્વવિરતિ કે દેશવિરતિ એવો જે સંયમગુણ છે તે તો ચારિત્ર હોવાથી બંધ હેતુ થતો જ નથી. પરંતુ તેમાં ભળેલો પ્રશસ્ત એવો જે રાગ છે તે બંધહેતુ બને છે. એટલે રાગવાળા સંયમને પણ બંધહેતુ કહેવામાં આવ્યો છે. જેમ દૂધ મારક ન હોવા છતાં વિષમિશ્રિત દૂધ પણ મારક જ કહેવાય છે તેમ અહીં જાણવું. આ રીતે પ્રશસ્તરાગ બંધ- હેતુ હોવાથી અને સંયમગુણ બંધહેતુ ન હોવાથી ચોથા ગુણઠાણે રહેલો પ્રશસ્ત રાગ પણ (સંયમ ન હોવા છતાં) દેવાયુષ્યના બંધનું કારણ બને જ છે.

(૩) અકામ નિર્જરા :

- જેમાં નિર્જરા કરવી તે હેતુ ન હોય પણ સમજણ વિના અને ઈચ્છા વિના કષ્ટો સહન કરવાથી આપમેળે જ કર્મનો ક્ષય થઈ જાય તે.
- પોતાની ઈચ્છા વિના, પરતંત્રતાથી કે બીજાના આગ્રહથી જે પાપથી અટકવું તે અકામ નિર્જરા.

(૪) બાલતપ : મિથ્યાત્વ અવસ્થામાં કરાતો તપ, સંસારસુખની ઈચ્છાથી કરાતો તપ, રીસ અને રાગથી કરાતો તપ એ બાલતપ કહેવાય છે.

નોંધ : સરાગસંયમ અને સંયમાસંયમ એ જ્યોતિષ્કદેવ અને વૈમાનિકદેવના આયુષ્યના બંધના કારણો છે. જ્યારે અકામનિર્જરા તથા બાલતપ એ ભવનપતિ અને વ્યંતર દેવના આયુષ્યના બંધના કારણો છે.

સૂત્ર (૬-૨૧) પ્રયોજન :- અશુભ નામકર્મના આશ્રવો જણાવે છે.

યોગવક્ત્રતા વિસંવાદનં ચાશુભસ્ય નામ્નઃ ૬-૨૧

યોગવક્ત્રતા વિસંવાદનં ચાશુભસ્ય નામ્નઃ ૬-૨૧

યોગવક્ત્રતા વિસંવાદનં ચ અશુભસ્ય નામ્નઃ ૬-૨૧

શબ્દાર્થ : યોગવક્ત્રતા = મન, વચન, કાયાની કુટિલ વૃત્તિ (છેતરવાની વૃત્તિ), વિસંવાદન = પૂર્વે સ્વીકારેલી વાતમાં ફેરફાર કરવો (અન્યથા પ્રરૂપણા કરવી), અશુભનામસ્ય = અશુભનામકર્મનો (આશ્રવ).

સૂત્રાર્થ : (મન, વચન અને કાયા એ ત્રણ) યોગોની વક્ત્રતા તથા વિસંવાદન અશુભનામકર્મના આશ્રવો છે.

ભાવાર્થ : (૧) કાયયોગની વક્ત્રતા : કાયાના રૂપાંતરો કરીને અન્યને ઠગવા તે.

(૨) વચનયોગ વક્ત્રતા : લોકોને ખરૂ-ખોટુ સમજાવી લડાવી મારવા.

(૩) મનોયોગ વક્ત્રતા : મનમાં બીજું જ હોવા છતાં લોક પૂજા, સત્કાર, સન્માન વગેરેની ખાતર બાહ્ય કાયાની અને વચનની પ્રવૃત્તિ જુદી જ કરવી. આ પ્રમાણે જે યોગ વક્ત્રતા કરી તે પોતાના વિષયમાં જ હોય છે.

(૪) વિસંવાદન : પૂર્વે સ્વીકારેલ હકીકતમાં કાલાન્તરે ફેરફાર કરવો અર્થાત્ કરેલ પ્રરૂપણાથી જુદી જ પ્રરૂપણા કરવી તે. ટૂંકમાં હકીકતને ઉલટ સુલટ રીતે રજુ કરવી, બીજાની સરળતાનો દુરુપયોગ કરવો, એકબીજાને લડાવી મારવા. આ પ્રમાણે વિસંવાદન બીજાના વિષયમાં જ હોય છે.

શંકા : યોગવક્ત્રતા અને વિસંવાદનમાં શું તફાવત છે ?

સમાધાન : સામાન્યથી બંનેનો અર્થ સમાન જણાય છે, પણ સૂક્ષ્મ દૃષ્ટિથી બંનેના અર્થમાં ભેદ છે. કેવળ સ્વને (પોતાને) આશ્રયીને મન-વચન-કાયાની પ્રવૃત્તિ જુદી પડતી હોય ત્યારે યોગવક્ત્રતા કહેવાય છે અને બીજાના વિષયમાં પણ તેમ થાય ત્યારે વિસંવાદન કહેવાય છે.

જેમકે ભયના કારણે જુદું બોલે તો તે વચનયોગ વક્ત્રતા. એકને કંઈ કહે અને બીજાને કંઈ કહે તે રીતે એકબીજાને લડાવી મારે તે વિસંવાદન કહેવાય છે.

આ રીતે વચનયોગ વક્તા સ્વવિષયક છે જ્યારે વિસંવાદન એ પર વિષયક પ્રવૃત્તિ છે.

સૂત્ર (૬-૨૨) પ્રયોજન :- શુભનામકર્મના આશ્રયો જણાવે છે.

તદ્વિપરીતં શુભસ્ય ૬-૨૨

તદ્વિપરીતં શુભસ્ય ૬-૨૨

તદ્ વિપરીતં શુભસ્ય ૬-૨૨

શબ્દાર્થ : તદ્ = તેનાથી, વિપરીતં = વિપરીત, વિરુદ્ધ, શુભસ્ય = શુભના.

સૂત્રાર્થ : તેનાથી (અશુભ નામ કર્મના આશ્રવોથી) વિપરીત ભાવો શુભનામ કર્મના આશ્રવો છે.

ભાવાર્થ : સૂત્ર (૬-૨૧)માં કહેલા બંને કારણોથી વિપરીત કારણો શુભનામ કર્મના આશ્રવો કરાવે છે. મન-વચન-કાયાની સાચી પ્રવૃત્તિ, જ્યાં બનાવટ નથી તથા લીધેલા નિયમોમાં ઈચ્છા મુજબ ફેરફારો નથી એટલે કે યોગોની અવક્તા અને અવિસંવાદન તે શુભનામ કર્મના આશ્રવો છે.

અવક્તા એટલે, જે મનમાં હોય તે જ વચનમાં હોય અને તે જ કાયાની પ્રવૃત્તિમાં પણ જણાતું હોય તેને અવક્તા એટલે યોગની સરલતા કહેવાય છે.

અવિસંવાદન એટલે :

- બે વચ્ચે ભેદ હોય તો પણ તે દૂર કરી એકતા કરાવવી.
- આડે રસ્તે જનારને સીધે રસ્તે ચઢાવવો.
- પૂર્વે સ્વીકારેલ હકીકતમાં કાલાન્તરે પણ ફેરફાર ન કરવો.
- મિથ્યાત્વમાં પડેલા જીવને સમ્યક્ત્વ પ્રતિ લઈ જવો.

સાર : જો શુભ ગતિ, શુભ જાતિ, શુભ સંસ્થાન, શુભ સંઘયણ, શુભ અંગોપાંગ, શુભ સ્વર વગેરે અનેક શુભ વસ્તુની પ્રાપ્તિ કરવી હોય તો સૂત્રમાં જણાવ્યા પ્રમાણે યોગોની અવક્તા (સરળતા) અને અવિસંવાદન જેવી પ્રવૃત્તિ કરવી જોઈએ.

સૂત્ર (૬-૨૩) પ્રયોજન :- તીર્થકરનામકર્મના આશ્રવો જણાવે છે.

દર્શનવિશુદ્ધિર્વિનયસંપન્નતા શીલવ્રતેષ્વનતિચારોઽભીક્ષણં
જ્ઞાનોપયોગસંવેગૌ શક્તિતસ્ત્યાગ-તપસી સંઘસાધુસમાધિ-વૈયાવૃત્ય-
કરણમર્હદાચાર્ય-બહુશ્રુતપ્રવચનભક્તિરાવશ્યકાપરિહાણિર્માર્ગપ્રભાવના,
પ્રવચનવત્સલત્વમિતિ તીર્થકૃત્વસ્ય ૬-૨૩

દર્શનવિશુદ્ધિર્વિનયસંપન્નતા શીલવ્રતેષ્વનતિચારોઽભીક્ષણં
જ્ઞાનોપયોગસંવેગૌ શક્તિતસ્ત્યાગ-તપસી સંઘસાધુસમાધિ-વૈયાવૃત્ય-
કરણમર્હદાચાર્ય-બહુશ્રુતપ્રવચનભક્તિરાવશ્યકાપરિહાણિર્માર્ગ-
પ્રભાવના પ્રવચનવત્સલત્વમિતિ તીર્થકૃત્વસ્ય ૬-૨૩

દર્શનવિશુદ્ધિઃ, વિનયસંપન્નતા, શીલવ્રતેષુ અનતિચારઃ,
અભીક્ષણં જ્ઞાનોપયોગસંવેગૌ, શક્તિતઃ ત્યાગતપસી,
સંઘ-સાધુ-સમાધિ-વૈયાવૃત્ય-કરણમ્, અર્હદ્ આચાર્ય-
બહુશ્રુત પ્રવચન ભક્તિઃ આવશ્યક-અપરિહાણિઃ,
માર્ગ-પ્રભાવના, પ્રવચન-વત્સલત્વમ્ ઈતિ તીર્થકૃત્વસ્ય ૬-૨૩

શબ્દાર્થ : દર્શનવિશુદ્ધિ = દૃઢ શ્રદ્ધા, વિનયસંપન્નતા = વિનયપણું, શીલવ્રતેષુ
= શીલ અને વ્રતોનું, અનતિચાર = પ્રમાદ રહિત પાલન, અભીક્ષણં જ્ઞાનોપયોગસંવેગૌ
= જ્ઞાન વૈરાગ્યમાં રત રહેવું (જાગૃત રહેવું), શક્તિતઃ ત્યાગ તપસી = યથાશક્તિ તપ
અને ત્યાગ, સંઘસાધુસમાધિ વૈયાવૃત્ય કરણમ્ = સંઘ અને સાધુઓને સમાધિ રહે તેમ
વર્તવું, તેમજ સંઘ-સાધુની સેવા-ભક્તિ કરવી, અર્હદ્ = અરિહંત, બહુશ્રુત = ઘણા
શાસ્ત્રોના જ્ઞાતા. પ્રવચન = આગમ શાસ્ત્ર, આવશ્યકઅપરિહાણિ = ભાવથી ષડ્
આવશ્યકરૂપ અનુષ્ઠાન ન છોડવું, મોક્ષમાર્ગપ્રભાવના = મોક્ષમાર્ગનું પાલન અને પ્રસારણ,
પ્રવચનવાત્સલ્ય = સાધર્મિકો ઉપરનો નિષ્કામ સ્નેહ.

સૂત્રાર્થ : (૧) દર્શનવિશુદ્ધિ, (૨) વિનયસંપન્નતા, (૩) શીલ-વ્રતોમાં નિરતિ-
ચારતા, (૪) નિરંતર જ્ઞાનોપયોગલીનતા, (૫) નિરંતર સંવેગ પરિણામ, (૬) યથાશક્તિ

ત્યાગ, (૭) યથાશક્તિ તપ, (૮) સંઘ-સાધુને સમાધિ, (૯) સંઘ-સાધુની વૈયાવચ્ચ, (૧૦) અરિહંત પ્રભુની ભક્તિ, (૧૧) આચાર્યની ભક્તિ, (૧૨) બહુશ્રુતની ભક્તિ, (૧૩) પ્રવચન ભક્તિ, (૧૪) આવશ્યક અનુષ્ઠાનનો ત્યાગ ન કરવો, (૧૫) મુક્તિમાર્ગની પ્રભાવના અને (૧૬) પ્રવચન પ્રત્યેની વાત્સલ્યતા. આ સોળ તીર્થંકરનામકર્મના આશ્રવો છે.

ભાવાર્થ : ઉપર કહેલા ૧૬ પ્રકારના શુભ ભાવો અને શુભ આચરણો એ સ્વ-પરના ઉપકારના કારણભૂત હોવાથી ઉંચા પ્રકારના શુભ ભાવો છે. તેથી સૌથી ઉંચા પ્રકારનું પુણ્ય જે તીર્થંકરનામકર્મ છે તેના બંધનું કારણ આ શુભભાવો બને છે. અહીં એક ખુલાસો જરૂરી છે. સંઘના સાધર્મિક મિત્રો મોટાભાગે એમ સમજે છે કે વીશ સ્થાનકની આરાધના કરવાથી જિનનામ બંધાય છે. એટલે જિનનામ બાંધવા માટે જ વીશસ્થાનકની આરાધના કરતા હોય છે પરંતુ આ વાત બરાબર નથી, કારણ કે આરાધના કદાપિ કર્મબંધ કરવા માટે કરાતી નથી. આરાધનાથી તો નિર્જરા જ થાય છે. આરાધના કરતાં કરતાં પુણ્ય બાંધવાનો પરિણામ રાખવો એ પણ ઉચિત નથી. એ વીશ પદોએ જેમ પરોપકાર કર્યો છે અથવા પરનો ઉપકાર કરવાનું કારણ છે તેમ આરાધના કરતા કરતા તેના પગલે અનુસરીને પરનો ઉપકાર કરવાનું સમસ્ત જીવરાશિને સંસારથી તારવાનું મન થાય છે એવો મનમાં આવેલો પરોપકાર કરવા રૂપ શુભ ભાવ એ જ પ્રશસ્ત રાગ છે, અને એ જ તીર્થંકરનામ કર્મ જેવા શ્રેષ્ઠ પુણ્યબંધનું કારણ બને છે. આવા ભાવો ઈચ્છાથી આવતા નથી પરંતુ આરાધના કરતા કોઈ મહાત્માને પ્રકૃતિભાવે આવી જાય છે અને જ્યારે આવી જાય છે ત્યારે તે લાગણીરૂપ રાગદશા હોવાથી જિનનામ બંધાઈ જાય છે. જિનનામકર્મ બાંધવા ના ઉદ્દેશથી પ્રવૃત્તિ કરતા નથી. અનાજ વાવતા ઘાસ ઉગી જાય છે. ઘાસ ઉગાડવા કોઈ અનાજ વાવતું નથી. તેમ બંધનું લક્ષ્ય રાખીને આવા મહાત્માઓ આરાધના કરતા નથી, પરંતુ આરાધના કરતા પરના ઉપકારના શુભ ભાવો (પ્રશસ્ત રાગ) થઈ જવાથી જિનનામ બંધાઈ જાય છે. આ જિનનામના બંધના કુલ ૧૬ કારણો આ સૂત્રમાં કહ્યા છે. પરંતુ તે સોળ કારણોમાં દર્શનવિશુદ્ધિ એ જ પ્રધાન કારણ છે. દર્શનવિશુદ્ધિ હોય તો જ શેષ પંદરમાંના યથાયોગ્ય જે જે હોય તે જિનનામના બંધના કારણો બને છે. પરંતુ દર્શનવિશુદ્ધિ ન હોય તો તે કારણ બનતા નથી, સોળે કારણોનો અર્થ આ પ્રમાણે છે.

(૧) દર્શનવિશુદ્ધિ :

વીતરાગ પરમાત્માએ કહેલા તત્ત્વો ઉપર નિર્મળ અને દૃઢ રુચિ કરવી. દર્શન વિશુદ્ધિ એટલે સમક્તિ ગુણની શુદ્ધિ. નિઃશંકાદિ આઠ આચારો પાળવાથી સમક્તિ ગુણનું સારી રીતે પાલન થઈ શકે છે. આવી દર્શનવિશુદ્ધિ - ક્ષાયોપશમિક, ઔપશમિક અને ક્ષાયિક એમ ત્રણે પ્રકારે સંભવે છે. તેનાથી તીર્થંકર નામકર્મનો આશ્રવ થાય છે.

(૨) વિનયસંપન્નતા : જ્ઞાની, ઉપકારી, વડીલો, ચારિત્રવાન મુનિઓ તથા દર્શનાદિના સાધનો પ્રત્યે ઘણો જ વિનય. હૃદયના ભક્તિભાવપૂર્વક વિનમ્રવૃત્તિ રાખવી.

(૩) શીલ-વ્રતોમાં નિરતિચારતા :

શીલ અનતિચાર અને વ્રત અનતિચાર એમ બે વસ્તુ સાથે છે.

અહિંસા સત્ય આદિ મૂળ ગુણરૂપ વ્રતો અને તે વ્રતોના પાલનમાં ઉપયોગી એવા ઉત્તરગુણરૂપ વ્રત, અભિગ્રહ, નિયમ તે શીલ. આ વ્રત અને શીલ એ બંનેના પાલનમાં જરા પણ પ્રમાદ ન કરવો. શ્રાવકના બાર વ્રતો તથા સાધુના પાંચ મહાવ્રતો પાળવામાં પ્રમાદનો અભાવ (પ્રમાદ રહિતતા). અપવાદો ન સેવવા.

(૪) નિરંતર જ્ઞાનોપયોગ :

- તત્ત્વ વિષેના જ્ઞાનમાં સદા જાગૃત રહેવું.
- વારંવાર વાચના આદિ પાંચ પ્રકારના સ્વાધ્યાયમાં રત રહેવું તે અભીક્ષ્ણ જ્ઞાનોપયોગ. નિરંતર જ્ઞાનસાધના.
- શાસ્ત્ર અભ્યાસ, મનન, ચિંતન, કાળ અને વિનય વગેરે આઠ પ્રકારે જ્ઞાનાચારનું પાલન કરવું.

(૫) નિરંતર (સતત) સંવેગ પરિણામ :

સાંસારિક ભોગો જે ખરી રીતે સુખને બદલે દુઃખના જ સાધનો છે એટલે તેમની લાલચમાં ન પડવું. સંસારના સુખો પણ દુઃખરૂપ લાગવાથી મોક્ષ સુખ મેળવવાની ઈચ્છાથી ઉત્પન્ન થયેલ શુભ આત્મ પરિણામ.

(૬) યથાશક્તિ ત્યાગ :

- યથાશક્તિ એટલે પોતાની શક્તિ મુજબ શક્તિથી વધુ પણ નહિ અને ઓછું પણ નહિ એ રીતે વિષયોનો ત્યાગ કરવો.

- જરા પણ શક્તિ છૂપાવ્યા વિના આહારદાન, અભયદાન, જ્ઞાનદાન વગેરે વિવેકપૂર્વક કરવા.
- પોતાની શક્તિ પ્રમાણે ન્યાયોપાર્જિત વસ્ત્ર, પાત્ર આદિનું સુપાત્રમાં દાન આપવું.

(૭) યથાશક્તિ તપ :

- જરા પણ શક્તિ છૂપાવ્યા સિવાય વિવેકપૂર્વક દરેક જાતની સહનશીલતા કેળવવી.
- પોતાની શક્તિ પ્રમાણે બાહ્ય-અભ્યંતર તપનું સેવન કરવું.

(૮) સંઘ-સાધુ-સમાધિ :

સાધુ-સાધ્વી-શ્રાવક-શ્રાવિકા એ સંઘ કહેવાય છે.

- સંઘ અને સાધુને શાંતિ ઉપજે તેમ વર્તવું. સંઘમાં પોતે અશાંતિ ઊભી ન કરે અને અન્યથી થયેલ અશાંતિનું નિવારણ કરે. સંઘમાં સાધુનો સમાવેશ થઈ જ જાય છે છતાં અહીં સાધુનો અલગ નિર્દેશ કર્યો છે તે તેની પ્રધાનતા જણાવવા માટે કર્યો છે.
- સાધુ ભગવંતોને પણ સંયમ પાલનમાં અનુકૂળતા થાય તેમ કરવું તથા તેમની આરાધનામાં શાંતિ સમાધિ જળવાય તે જોવું, તેમાં સહાયક થવું.

(૯) સંઘ-સાધુ-વૈયાવચ્ચ :

સાધુઓને આહાર, પાણી, ઔષધ આપવા દ્વારા તથા સેવા કરવા દ્વારા ભક્તિ કરવી. તેમજ આર્થિક કે અન્ય કોઈ આપત્તિમાં આવેલા શ્રાવકોને અનુકૂળતા કરી આપવી. આ રીતે સંઘની યથાશક્તિ સેવા-ભક્તિ કરવી.

(૧૦) અરિહંત ભક્તિ :

અરિહંત પરમાત્માની ખૂબ ભાવથી પૂજા-સેવા-ભક્તિ કરવી. તેમની આજ્ઞા માનવી. દેવદ્રવ્યની વૃદ્ધિ કરવી. તીર્થો અને પંચકલ્યાણક ભૂમિની રક્ષા કરવી.

(૧૧) આચાર્ય ભક્તિ :

પાંચ ઈંદ્રિયોનો સંવર, પાંચ આચારનું પાલન વગેરે ૩૬ ગુણોથી યુક્ત આચાર્યશ્રી પધારે ત્યારે બહુમાનપૂર્વક સામે જવું, વંદન કરવું, ભાવથી ભક્તિ કરવી.

(૧૨) બહુશ્રુત ભક્તિ :

ઘણા શ્રુત-શાસ્ત્રના જાણકારને બહુશ્રુત કહેવાય છે. આવા બહુશ્રુત પાસે વિધિપૂર્વક અભ્યાસ કરવો, વિનય કરવો. તેમના બહુશ્રુતપણાની પ્રશંસા, અનુમોદના કરવી તે બહુશ્રુત ભક્તિ કહેવાય છે.

(૧૩) પ્રવચન ભક્તિ :

પ્રવચન એટલે દ્વાદશાંગી અથવા આગમ શાસ્ત્ર. વર્તમાનકાળે જે આગમો ઉપલબ્ધ હોય તે લખવા-લખાવવા-સાયવવા. વિધિપૂર્વક અભ્યાસ કરવો - કરાવવો. તેની પ્રતિષ્ઠા વધારવી.

(૧૪) આવશ્યક-અપરિહાણિ :

સામાયિક, ચતુર્વિંશતિસ્તવ (લોગસ્સ), વંદન, પ્રતિક્રમણ, કાયોત્સર્ગ અને પચ્ચક્રબાણ એ છ આવશ્યક છે જે રોજ કરવા જોઈએ. અહીં આવશ્યક શબ્દથી સંયમના નિર્વાહ માટે જરૂરી સર્વ ક્રિયાઓ સમજવી. સંયમની સર્વ પ્રકારની ક્રિયાઓ ભાવથી સમયસર વિધિપૂર્વક કરવી એ આવશ્યક અપરિહાણિ છે. ભાવથી એટલે માનસિક ઉપયોગપૂર્વક. ઉપયોગ વિનાના સર્વ ધાર્મિકઅનુષ્ઠાનો દ્રવ્યઅનુષ્ઠાનો છે, જેનાથી આત્મકલ્યાણ ન થાય, માટે સર્વ અનુષ્ઠાનો ઉપયોગપૂર્વક કરવાં.

(૧૫) મોક્ષમાર્ગ પ્રભાવના :

સમ્યગ્દર્શન, સમ્યગ્જ્ઞાન, સમ્યગ્ચારિત્ર આ ત્રણેનો સમન્વય તે મોક્ષ માર્ગ. આ માર્ગની પ્રભાવના એટલે સ્વયં મોક્ષમાર્ગનું પાલન કરવા સાથે અન્ય જીવો પણ મોક્ષમાર્ગ પામે એ માટે ઉપદેશ દ્વારા મોક્ષમાર્ગનો પ્રચાર કરવો.

(૧૬) પ્રવચન વાત્સલ્ય :

પ્રવચન એટલે જિનશાસનની આરાધના કરનાર સાધર્મિક. અહીં પ્રવચન શબ્દથી બાળ, શ્રુતધર, વૃદ્ધ, ગ્લાન, તપસ્વી, ગણ વગેરે મુનિભગવંતો સમજવા. જે પ્રવચનના આરાધક છે તથા જૈન શાસનની પ્રભાવના કરનાર છે તે પણ પ્રવચની કહેવાય છે. તેમના ઉપર સંગ્રહ, ઉપગ્રહ અને અનુગ્રહથી વાત્સલ્ય ભાવ રાખવો તે પ્રવચન વાત્સલ્ય.

- સંગ્રહ એટલે અભ્યાસ આદિ માટે આવેલા પર સમુદાયના સાધુને શાસ્ત્રોક્ત વિધિપૂર્વક સ્વીકારવા, પોતાની પાસે રાખી અભ્યાસ કરાવવો.
- ઉપગ્રહ એટલે સાધુઓને જરૂરી વસ્ત્ર, પાત્ર, વસતિ આદિ મેળવી આપવા.
- અનુગ્રહ એટલે શાસ્ત્રોક્ત વિધિ મુજબ સાધુઓને ભક્ત પાન આદિ લાવી આપવું.

શંકા : તત્ત્વાર્થસૂત્રમાં ગ્રંથકારશ્રીએ તીર્થકરનામકર્મના આશ્રવનાં ૧૬ કારણો જણાવ્યા છે પરંતુ અન્યત્ર ૨૦ કારણો (વીશ સ્થાનક પદ) પ્રસિદ્ધ છે. ખુલાસો કરશો?

સમાધાન : સૂત્રમાં છેલ્લે વત્સલમ્ શબ્દ પછી ઈતિ શબ્દ મૂક્યો છે. (પ્રવચનવત્સલત્વમિતિ) ઈતિ શબ્દ આદિના અર્થમાં વપરાયો છે. મતલબ આ ૧૬ કારણ વગેરે થકી તીર્થકરનામકર્મનો આશ્રવ થાય છે - તેના ત્રણ અર્થ છે.

(૧) આ સોળ ગુણોથી તીર્થકરનામકર્મનો આશ્રવ થાય છે.

(૨) ૧૬ માંથી કોઈપણ એક કે વધુ ગુણોથી પણ તીર્થકર નામકર્મનો આશ્રવ થઈ શકે છે.

(૩) આ સોળ સિવાય અન્ય ગુણોથી પણ સંભવ છે.

વીશ સ્થાનક પદોના નામ નીચે પ્રમાણે છે.

(૧) અરિહંત, (૨) સિદ્ધ, (૩) પ્રવચન, (૪) આચાર્ય - ગુરુ, (૫) સ્થવિર, (૬) ઉપાધ્યાય (બહુશ્રુત), (૭) સાધુ, (૮) જ્ઞાન, (પાંચ પ્રકારના સ્વાધ્યાયથી સૂત્રાર્થનો અભ્યાસ), (૯) સમ્યગ્દર્શન, (૧૦) વિનય, (૧૧) આવશ્યક ક્રિયા, (૧૨) મૂલગુણ - ઉત્તરગુણરૂપ ચારિત્ર, (૧૩) ધ્યાન, (૧૪) તપ, (૧૫) દાન, (૧૬) વૈયાવચ્ચ, (૧૭) સંઘ, (૧૮) જ્ઞાન (નૂતન સૂત્રાર્થનો અભ્યાસ), (૧૯) શ્રુતજ્ઞાન, (શ્રદ્ધા, પ્રચાર આદિ), (૨૦) શાસન પ્રભાવના.

આ વીસ સ્થાનક પદોની આરાધનાથી તીર્થકર નામકર્મ બંધાય છે.

આ આશ્રવોના સેવનથી જ્યારે જગતના સર્વ જીવો પ્રત્યે વિશિષ્ટ પ્રકારની કરૂણા જાગે છે ત્યારે તીર્થકર નામકર્મનો નિકાચિત બંધ થાય છે. તીર્થકરના જીવો તીર્થકરના ભવથી પૂર્વના ત્રીજા ભવે અરિહંત આદિ વીશ સ્થાનક પદોની આરાધના કરે છે. અનેક ગુણોથી યુક્ત તે જીવો માત્ર આવી ભાવના ભાવીને બેસી રહેતા નથી. પણ જે જે રીતે

જીવોનું કલ્યાણ થાય તે તે રીતે પ્રયત્ન કરે છે. આથી તેઓ તીર્થકર નામકર્મનો નિકાચિત બંધ કરે છે. તીર્થકરના ભવથી પૂર્વના ત્રીજા ભવમાં તીર્થકરનામકર્મ બંધાય છે અને નિકાચિત થાય છે.

ક્યારેક ત્રીજા ભવથી આગળના ભવમાં પણ તીર્થકર નામકર્મ બંધાય એવું બને છે. પણ નિકાચિત ન થાય. નિકાચિત તો પૂર્વના ત્રીજા ભવે જ થાય. નિકાચિત થાય તે પહેલા જો બંધાયુ હોય તો જતું પણ રહે.

સાર : તીર્થકરનામકર્મના આશ્રવોને વર્ણવતા સોળ ગુણો સૂત્રકાર મહર્ષિએ જણાવ્યા. તેમાંના કોઈ એક કે વધુ ગુણોની સાધના-આરાધના મનુષ્યને તીર્થકરનામકર્મનો આશ્રવ કરાવે છે.

વર્તમાનકાળે થતી વીશ સ્થાનક પદની આરાધના પણ તીર્થકરનામકર્મની જ આરાધના છે પણ તે આરાધનામાં તપ કે ક્રિયાની મહત્તા છે. આ સૂત્ર દ્વારા સૂત્રકાર મહર્ષિ તે આરાધના કેમ કરવી તે અંગે ગુણને કેન્દ્રમાં રાખીને આ સૂત્રમાં માર્ગદર્શન આપે છે.

સૂત્ર (૬-૨૪) પ્રયોજન :- નીચ ગોત્રકર્મના આશ્રવો જણાવે છે.

પરાત્મનિંદાપ્રશંસેસદસદ્ગુણાચ્છાદનોદ્ભાવને ચ નીચૈર્ગોત્રસ્ય ૬-૨૪
પરાત્મનિંદાપ્રશંસેસદસદ્ગુણાચ્છાદનોદ્ભાવને ચ નીચૈર્ગોત્રસ્ય ૬-૨૪
પર-આત્મ-નિંદા-પ્રશંસેસદ્-અસદ્ગુણ-
આચ્છાદન-ઉદ્ભાવને ચ નીચૈઃ ગોત્રસ્ય ૬-૨૪

શબ્દાર્થ : પર = બીજાની, આત્મ = પોતાની, નિંદા = નિંદા, પ્રશંસા = વખાણ, સદ્ = વિદ્યમાન, અસદ્ = અવિદ્યમાન, આચ્છાદન = ઢાંકવા, ઉદ્ભાવન = પ્રદર્શન કરવું, નીચૈર્ગોત્રસ્ય = નીચ ગોત્રકર્મના (આશ્રવ).

સૂત્રાર્થ : પરનિંદા, આત્મપ્રશંસા, સદ્ગુણ-આચ્છાદન, અસદ્ગુણ-ઉદ્ભાવન એ નીચગોત્રના (આશ્રવો) છે.

ભાવાર્થ : મૂલસૂત્રમાં નિંદા અને પ્રસંસા એમ બે શબ્દો છે. તેથી જ પ્રશંસે શબ્દ દ્વિવચન છે. તે બંનેને પર અને આત્મ શબ્દની સાથે ક્રમશઃ જોડવું, એટલે કે પરની નિંદા કરવાથી અને પોતાની પ્રશંસા કરવાથી જીવ નીચગોત્રકર્મ બાંધે છે. ચાર કારણોથી જીવ નીચગોત્રકર્મ બાંધે છે.

(૧) પરનિંદા : બીજાની નિંદા - ટીકા - તિરસ્કાર કરવાથી.

(૨) આત્મપ્રશંસા : પોતાની પ્રશંસા - વખાણ - મોટાઈ કે આડંબર કરવાથી

(૩) સદ્ગુણાચ્છાદન : બીજાના છતા (વિદ્યમાન) ગુણોને ઢાંકવાથી કે છૂપાવવાથી. બીજાના ગુણોને પ્રકાશમાં લાવવાની જરૂર હોવા છતાં ઈર્ષ્યાથી ન લાવવાથી.

(૪) અસદ્ગુણોદ્ભાવન : પોતાનામાં જે ગુણો ન હોય તેને ગુણો છે એવો દેખાવ કરવાથી તથા નાના ગુણોને મોટા કરવાથી.

ઉપરના ચાર કારણોથી નીચ ગોત્ર કર્મનો આશ્રવ થાય છે, એટલે કે જીવ નીચ-ગોત્રકર્મ બાંધે છે.

ઉપરના કારણો ઉપરાંત જે જીવ જાતિ, કુળ, બળ, રૂપ, શ્રુત, ઐશ્વર્ય, લાભ અને તપ એ આઠેનો મદ કરે છે તથા ધાર્મિકજનોની મશ્કરી, મિથ્યા કીર્તિ મેળવવી, વડીલોનો પરાભવ કરવો વગેરે વ્યવહારો પણ નીચગોત્ર કર્મના આશ્રવો છે.

સૂત્ર (૬-૨૫) પ્રયોજન :- ઉચ્ચગોત્રકર્મના આશ્રવો જણાવે છે.

તદ્વિપર્યયો નીચૈર્વૃત્ત્યનુત્સેકૌ ચોત્તરસ્ય ૬-૨૫

તદ્ વિપર્યયો નીચૈર્વૃત્ત્યનુત્સેકૌ ચોત્તરસ્ય ૬-૨૫

તદ્ વિપર્યયઃ નીચૈઃ વૃત્તિ-અનુત્સેકૌ ચ ઉત્તરસ્ય ૬-૨૫

શબ્દાર્થ : તદ્ = તે નીચગોત્ર કરતા, વિપર્યય = ઉલ્ટું, વિપરીત, નીચૈર્વૃત્તિ = નમ્રવૃત્તિ, અનુત્સેક = ગર્વનો અભાવ, નિરભિમાનતા, ઉત્તરસ્ય = ઉચ્ચગોત્રના.

સૂત્રાર્થ : તેનાથી (નીચ ગોત્રના કારણોથી) વિપરીત (એટલે કે સ્વનિંદા, પરપ્રશંસા, સદ્ગુણોદ્ભાવન, અને અસદ્ગુણોચ્છાદન) તથા નમ્ર સ્વભાવ અને નિરભિમાનતા એ ઉચ્ચગોત્ર કર્મના (આશ્રવો) છે.

ભાવાર્થ :

- (૧) સ્વનિંદા - પોતાના દોષોને પ્રગટ કરવા.
- (૨) પરપ્રશંસા - પરના ગુણોને પ્રગટ કરવા.
- (૩) સદ્ગુણોદ્ભાવન - બીજાના વિદ્યમાન ગુણોને પ્રગટ કરવા, ગાવા.
- (૪) અસદ્ગુણાચ્છાદન - પોતાનામાં જે ગુણો ન હોય અને કોઈ તે ગુણો ગાતુ હોય, તો તેને ઢાંકવા-રોકવા.
- (૫) નમ્ર સ્વભાવ (નમ્ર વૃત્તિ) - ગુણીયલ પ્રત્યે નમ્રતા અને વિનયપૂર્વક વર્તવું.
- (૬) અનુત્સેક અથવા નિરભિમાનતા - વિશિષ્ટ જ્ઞાન પ્રાપ્ત થવા છતાં અભિમાન ન કરવું.

આ ઉપરાંત જાતિ વગેરે આઠ પ્રકારના મદ (ગર્વ) ન કરવા. બીજાની મશ્કરી ન કરવી. ધાર્મિકજનની પ્રશંસા કરવી વગેરે પણ ઉચ્ચગોત્ર કર્મના આશ્રવો છે. નીચગોત્રના આશ્રવોથી જે વિપરીતવર્તન તે ઉચ્ચગોત્રના આશ્રવો જાણવા.

શંકા : આત્મનિંદા અને સ્વ અસદ્ગુણોદ્ભાવન બંનેમાં ભાવ તો પોતાના દોષોને પ્રગટ કરવા તે જ છે. તો બંને વચ્ચે ભેદ શું ?

સમાધાન : આત્મનિંદા એટલે માત્ર સ્વદોષદર્શન એવો જ અર્થ થાય. અસદ્ગુણોદ્ભાવન એટલે પોતાના દોષ કે દુર્ગુણોને પ્રકાશિત કરવા. આમ બંને રીતે આત્મનિંદા અને સ્વઅસદ્ગુણ ઉદ્ભાવન વચ્ચે ભેદ રેખા સ્પષ્ટ થઈ શકે છે. આવો જ ભેદ પરગુણ પ્રશંસા અને પરસદ્ગુણ ઉદ્ભાવન વચ્ચે સમજી લેવો.

સૂત્ર (૬-૨૬) પ્રયોજન :- અંતરાયકર્મના આશ્રવો જણાવે છે.

વિઘ્નકરણમન્તરાયસ્ય	૬-૨૬
વિઘ્નકરણમન્તરાયસ્ય	૬-૨૬
વિઘ્નકરણમ્ અન્તરાયસ્ય	૬-૨૬

શબ્દાર્થ : વિઘ્નકરણમ્ = વિઘ્ન કરવું, અન્તરાયસ્ય = અંતરાય કર્મનો (આશ્રવ છે.)

સૂત્રાર્થ : વિઘ્ન કરવું તે અંતરાયકર્મનો (આશ્રવ છે).

ભાવાર્થ : દાનાંતરાય, લાભાંતરાય, ભોગાંતરાય, ઉપભોગાંતરાય અને વીર્યાંતરાય એ પાંચ પ્રકારના અંતરાય કર્મ છે.

દાન વિઘ્નકરણ (દાનાંતરાય) :

દાન દેવામાં વિઘ્ન કે અંતરાય ઊભો કરવો અથવા એવા ઉપાયો કરવા કે જેથી દેનાર દાન આપી ન શકે. એ જ રીતે દાતાને દાન દેવાથી રોકવો, દાતા અને દાનની નિંદા કરવી, દાનના સાધનોનો નાશ કરવો અથવા દાતા અને પાત્રનો સંયોગ ન થવા દેવો એ સર્વે દાનાંતરાયકર્મના આશ્રવો છે.

લાભ વિઘ્નકરણ (લાભાંતરાય)

કોઈને લાભ પ્રાપ્તિમાં વિઘ્ન કે અંતરાય ઊભો કરવો અથવા તો એવા ઉપાયો કરવા કે જેથી લાભ લેનાર લાભ લઈ ન શકે. લાભ લેનારને પ્રાપ્તિથી રોકવો. લેનારની નિંદા કરવી. પ્રાપ્તિ થતી હોય ત્યારે તે સાધનોનો નાશ કરવો. મેળવનારનો અને વસ્તુનો સંયોગ ન થવા દેવો એ સર્વે લાભાંતરાય કર્મના આશ્રવો છે.

ભોગ વિઘ્નકરણ (ભોગાંતરાય)

એક જ વાર ભોગવી શકાય તે શબ્દાદિ વિષયોનો ઉપયોગ તે ભોગ. આ ભોગ ભોગવવામાં જેમ કે ભોજન કરવામાં વિઘ્ન કે અંતરાય ઊભો કરવો અથવા તો એવા ઉપાયો કરવા કે જેથી ભોગ ભોગવનાર તેનો ઉપયોગ ન કરી શકે. એ જ રીતે ભોજન કરનારને ભોજન કરવાથી રોકવો, તેની નિંદા કરવી, ભોજનના સાધનોનો નાશ કરવો, ભોજન અને ભોજન કરનારનો સંયોગ ન થવા દેવો એ સર્વે ભોગાંતરાયકર્મના આશ્રવો છે.

ઉપભોગ વિઘ્નકરણ (ઉપભોગાંતરાય)

અનેક વખત ભોગવી શકાય તેવા સ્ત્રી, વસ્ત્ર, મકાન, ફરનીયર વગેરેનો ઉપયોગ કરવો.

આ ઉપભોગના વિષયમાં વિઘ્ન કે અંતરાય ઊભો કરવો અથવા એવા ઉપાયો કરવા કે જેથી તે ઉપભોગ ન કરી શકે. એ જ રીતે ઉપભોગ કરનારને ઉપભોગથી રોકવો, ઉપભોગવાળી પ્રવૃત્તિની નિંદા કરવી, ઉપભોગની વસ્તુઓનો નાશ કરવો વગેરે ઉપભોગાંતરાયકર્મના આશ્રવો છે.

વીર્ય-વિઘ્નકરણ (વીર્યાંતરાય)

વીર્ય એટલે આત્મશક્તિ. કોઈની આત્મશક્તિ ફોરવવાના વિષયમાં અંતરાય ઊભો કરવો અથવા એવા ઉપાયો કરવા કે જેથી તેને ઉત્સાહ થાય નહિ. જેમકે કોઈને તપ કરવો હોય તો તેને શરીર સંબંધી સલાહ આપી તપનો ઉત્સાહ ભાંગી નાંખવો. ધાર્મિક કાર્યમાં ઉત્સાહ તોડી નાંખવો. એ જ રીતે આત્મશક્તિ ફોરવે તે તપ-ક્રિયાની નિંદા કરવી. જે વિષયનો ઉત્સાહ છે તે વિષયનો જ નાશ કરવો તે વીર્યાંતરાય કર્મના આશ્રવો છે.

સૂત્ર (૬-૧૧) થી સૂત્ર (૬-૨૬) સુધી સૂત્રકાર મહર્ષિએ આઠે કર્મપ્રકૃતિને આશ્રયીને ભિન્ન-ભિન્ન આશ્રવોનું વર્ણન કર્યું. તે સામ્પ્રાયિક આશ્રવના ભેદ છે. આ સૂત્રો સમજ્યા પછી એક શંકા અને તેનું સમાધાન જરૂરી છે.

શંકા : ઉપર જણાવેલ સૂત્રોમાં દરેક મૂળપ્રકૃતિ (જ્ઞાનાવરણીય, દર્શનાવરણીય વગેરે)ના આશ્રવો જુદા-જુદા કહ્યા છે તે ઉપરથી એક પ્રશ્ન થાય કે શું જ્ઞાન-પ્રદોષ વગેરે આશ્રવો માત્ર જ્ઞાનાવરણીય કર્મના જ છે ?

અથવા આઠે પ્રકૃતિને આશ્રયીને જણાવેલા આશ્રવોથી તે-તે કર્મપ્રકૃતિના જ બંધ થાય છે તે સાથે અન્ય કર્મપ્રકૃતિના પણ બંધ તે-તે આશ્રવોથી થાય છે ?

સમાધાન : તમારો પ્રશ્ન વ્યાજબી છે. અહીં જે-જે કર્મના જે-જે આશ્રવો બતાવ્યા છે તે-તે આશ્રવોની હયાતિમાં તે-તે જ કર્મો બંધાય છે એવું નથી. આન્ય કર્મો પણ અવશ્ય બંધાય જ છે.

શાસ્ત્રીય નિયમ એવો છે કે, પ્રત્યેક સમયે સાત કર્મો (આયુષ્ય સિવાયના) બંધાય છે. આયુષ્યનો જે સમયે બંધ પડે તે સમયે આઠ કર્મો અવશ્ય બંધાય છે. આ નિયમ પ્રમાણે જ્યારે જ્ઞાનાવરણીય કર્મનો બંધ થાય ત્યારે દર્શનાવરણીય આદિ અન્ય છ કર્મપ્રકૃતિનો બંધ પણ થાય જ છે.

છતાં અમુક-અમુક આશ્રવોથી અમુક-અમુક કર્મો બંધાય છે એવું કથન રસબંધને આશ્રયીને કરવામાં આવ્યું છે. અર્થાત્ તે-તે આશ્રવોથી તે-તે કર્મનાં રસ વધારે પડે અને અન્ય કર્મોમાં રસ બહુ જ ઓછો પડે. એક વાત સમજી રાખો કે ચાર પ્રકારના બંધમાં (પ્રકૃતિબંધ, સ્થિતિબંધ, રસબંધ અને પ્રદેશબંધ આ ચારે બંધમાં) રસબંધ મુખ્ય છે.

ઉદાહરણ તરીકે - સૂત્ર ૬-૧૩માં જણાવ્યા પ્રમાણે દાન દેવાથી સાતાવેદનીય કર્મનો આશ્રવ થાય છે. તેનો અર્થ એ કે દાન દેવાથી સાતાવેદનીયકર્મમાં રસબંધ વધુ પડે છે પણ તે સમયે સાથે સાથે જ્ઞાનાવરણીય આદિ શુભ-અશુભ બીજી કર્મપ્રકૃતિનો બંધ થાય છે પણ તે બધામાં રસબંધ ઓછો થાય છે.

શંકા : સંયમ, દેશવિરતિ આદિ દેવગતિના આશ્રવો હોવાથી તેમને ધર્મ કેમ કહેવાય ?

ધર્મનું મુખ્ય ફળ મોક્ષ છે. મોક્ષ એ કર્મના સંવરથી અને નિર્જરાથી થાય, એટલે જે સંવર અને નિર્જરાનું કારણ બને તે જ ધર્મ કહેવાય. દેવગતિ આદિનું કારણ બને તેને ધર્મ કેમ કહેવાય ?

સમાધાન : કોઈ પણ પ્રરૂપણા નિશ્ચય અને વ્યવહાર એ બે નયોથી થાય છે. અહીં જો નિશ્ચયનયથી વિચારવામાં આવે તો દેશવિરતિ આદિ ધર્મ, સંવર અને નિર્જરાનું જ કારણ છે.

પરંતુ વ્યવહારનયને આશ્રયીને દેશવિરતિ આદિને દેવગતિ આદિના કારણ તરીકે જણાવવામાં આવે છે. દેવગતિનું કારણ સંયમ આદિ ધર્મ નથી પરંતુ તેમાં રહેલી ક્ષાયની શુભપરિણતિ છે. એટલે દેવગતિ આદિ કર્મના આશ્રવોનું કારણ પ્રશસ્ત રાગ-દ્વેષની પરિણતિ છે. સંયમ આદિમાં જેટલા અંશે રાગ-દ્વેષ તેટલા અંશે તે આશ્રવનું કારણ બને છે. પ્રશસ્ત રાગ-દ્વેષ શુભ આશ્રવનું અને અપ્રશસ્ત રાગ-દ્વેષ અશુભ આશ્રવનું કારણ બને છે. છતાં ઉપચારથી સંયમ આદિને દેવગતિ આદિના આશ્રવ કહેવામાં આવે છે.

શંકા : આગળની શંકાનું સમાધાન કરતા તમે કહ્યું કે ધાર્મિક અનુષ્ઠાનો સંવર અને નિર્જરાના અર્થાત્ મોક્ષના જ કારણો છે. પરંતુ ધર્મ સાથે રહેલી રાગ-દ્વેષની પરિણતિ આશ્રવનું કારણ બને છે.

આ વાત સમજાય છે પણ કોઈ સાદા ઉદાહરણથી આ વાત સમજાવી શકાય ?

સમાધાન : ચોક્કસ. તમે ઘી-ગોળથી લાડવા બનાવ્યા તે ગળ્યા (મીઠા) લાગે છે ખરૂંને ? હવે તમે મેથી નાંખીને ફરીથી લાડવા બનાવો તો કડવા લાગે છે. જેમ-જેમ મેથી વધારે તેમ-તેમ કડવાશ વધારે.

હવે તમને પૂછવામાં આવે કે, કડવાશ લાડવાની કે મેથીની ? તમે કહેશો જ કે, લાડવા કડવા છે. હકીકતમાં કડવાશ મેથીની છે પણ લાડવા કડવા છે. તેમ કહેવામાં આવે છે.

બસ આ જ પ્રમાણે ધર્મના બધા અનુષ્ઠાનો મીઠા લાડવા સમાન છે અને તેની સાથે રહેલી રાગ-દ્વેષની પરિણતી મેથી સમાન છે.

સાર : ૨૬ માં સૂત્રમાં અંતરાય કર્મના આશ્રવો જણાવીને સૂત્રકાર મહર્ષિએ આપણા ઉપર મહત્ત્વનો ઉપકાર કર્યો છે. કેમકે જીવને વસ્તુ મેળવવાની ઈચ્છા છે, પણ લાભાંતરાય તોડવો નથી, ખાવાપીવાની ઈચ્છા છે પણ ભોગાંતરાય છોડવા નથી, સ્ત્રી, વસ્ત્રાદિની ઈચ્છા છે પણ ઉપભોગાંતરાય દૂર કરવા નથી, પરાક્રમો કરવા છે પણ વીર્યાંતરાય નીવારવો નથી. અહીં ઉમાસ્વાતિજી મહારાજશ્રી કયા આશ્રવથી આ અંતરાયકર્મ બંધાય તેની સ્પષ્ટ સમજ આપે છે. જો દાનાદિ પાંચેયની પ્રાપ્તિની ઈચ્છા હોય તો આ અંતરાયનો આશ્રવ ન થાય તેની સતત કાળજી રાખવી. વળી અંતરાય એ પણ આખરે તો જીવને શિવ થતા અટકાવનાર એક મહત્ત્વનું પરિબળ છે. જો સંપૂર્ણ અંતરાયોનો આશ્રવ અટકાવી સત્તાગત અંતરાયનો પણ નાશ થાય તો જ અનંતવીર્ય ગુણ પામી મોક્ષના દ્વાર ખખડાવી શકાય.



છટ્ટા અધ્યાયનો સંક્ષિપ્ત સાર

અધ્યાય ૧ થી ૫ સુધીમાં જીવ અને અજીવ બે તત્ત્વોની ચર્ચા પછી હવે છટ્ટા અધ્યાયમાં આશ્રવનું સ્વરૂપ જણાવે છે. આશ્રવ એ જીવની વૈભાવિક અવસ્થા છે. પછી તે પાપરૂપે હો કે પુણ્યરૂપે હો. આશ્રવ એ તત્ત્વદષ્ટિએ મિથ્યા આચરણ છે. જીવને બંધનું કારણ છે.

આઠે કર્મબંધના કારણો તથા ચારે ગતિનું આવાગમન થવાના કારણોનું આ અધ્યાયમાં આશ્રવ તરીકે નિરૂપણ કર્યું છે. જીવાદિ તત્ત્વો આમ તો જીવની ભિન્ન ભિન્ન અવસ્થાઓ છે. દરેકનું પરિણમન સ્વતંત્ર હોવા છતાં, તે તે તત્ત્વોનો જીવ સાથે નિમિત્ત સંબંધ છે. જો આ સાત તત્ત્વોમાંથી જીવનો અન્ય સાથે સંયોગ સંબંધ ન હોત તો એ તત્ત્વોનું અસ્તિત્વ પણ ન હોત. આવો જીવ અને પુદ્ગલનો સંબંધ એ જીવની સંસારયાત્રા છે.

આ સાત તત્ત્વોમાં, જો પુણ્યાશ્રવ અને પાપાશ્રવને અલગ ગણીએ તો કુલ નવ તત્ત્વો થાય છે. આ નવ તત્ત્વમાં પ્રથમ તો જ્ઞેય, ઉપાદેય અને હેયનો વિનિમય થઈ જાય તો શ્રદ્ધાનું યથાર્થ પરિણમન થાય.

જીવ, અજીવ, પુણ્ય, પાપ, આશ્રવ, બંધ, સવર, નિર્જરા અને મોક્ષ એ નવ તત્ત્વ છે. તેમાં વાસ્તવમાં મોક્ષ જ ઉપાદેય છે. પરંતુ જીવ મોક્ષ સ્વરૂપ હોવાથી અને મોક્ષનું નિમિત્ત સંવર નિર્જરા હોવાથી જીવને સંવર, નિર્જરા અને મોક્ષ આ ત્રણે તત્ત્વો ઉપાદેય છે.

પરભાવ જીવને બંધનું કારણ છે. બંધનું કારણ આશ્રવ છે. માટે જીવે આશ્રવ અને બંધ છોડવા જેવા છે. આ પ્રમાણે ઉપાદેય એટલે વિધિ અને હેય એટલે નિષેધરૂપ ધર્મનું વિધાન છે. વિધિ એ નિશ્ચય દષ્ટિયુક્ત છે. નિષેધ એ વ્યવહાર દષ્ટિયુક્ત છે. વાસ્તવમાં ધર્મ નિશ્ચયદષ્ટિમાં છે. જેમ ક્રોધ ન કરવો એ ધર્મ છે. આ વિધાન નિષેધાત્મક હોવાથી વ્યવહાર કથન છે, તેનાથી ધર્મની પ્રાપ્તિ ન થાય, વળી કોઈકવાર બહારથી શાંત રહે પણ અંતરમાં ક્રોધનું પરિણમન ચાલુ રહે.

જ્યારે વિધિરૂપે નિશ્ચયદષ્ટિયુક્ત વિધાન એ છે કે જીવ ક્રોધ સ્વરૂપે નથી, સમતા સ્વરૂપ છે. માટે સમતારૂપ પરિણતિ એ વિધેયાત્મક ધર્મ છે.

જીવ અને પુદ્ગલના પરસ્પર યોગથી આશ્રવ આદિ થાય છે, છતાં બંનેની ક્રિયા પોતપોતાના ગુણધર્મ પ્રમાણે થાય છે, છતાં બંને એક ક્ષેત્રમાં હોવાથી અને જીવમાં વેદન ગુણ હોવાથી તે પરિણમનનો અનુભવ આત્મા કરે છે. જેમકે ક્રોધરૂપ પરિણમન એ મોહનીય કર્મની પ્રકૃતિનો ઉદય છે. પરંતુ એ ઉદયમાં ઉપયોગ-આત્માનું ભળી જવાપણું એ તે સમયની આત્માની વૈભાવિક પર્યાય છે. તેથી તે કાળે આત્મા ક્રોધરૂપ મનાય છે. જો કે તે સમયે આત્મદ્રવ્ય તો જેવું છે તેવું શુદ્ધપણે છે, છતાં તેના પ્રદેશો પર પર્યાયમાં આવતા વિકારનું આવરણ આવે છે.

આમ આત્મા અને આશ્રવનું ભિન્નપણું જાણવું અને સ્વીકારવું તે તત્ત્વની યથાર્થ શ્રદ્ધા છે. આવો ભેદ ન જાણવાથી જીવ ક્રોધ સમયે પોતાને ક્રોધી, અભિમાની વગેરે માને છે. પરંતુ તે એ સમયની વિકારી અવસ્થા છે તે જાણી આશ્રવથી ભિન્ન થાય તો આશ્રવનો નિરોધ થાય. આશ્રવ દુઃખનું કારણ છે એમ ન જાણે તો તેનો અભાવ પણ નહિ થાય.

સંસાર અપેક્ષાએ પુણ્ય અને પાપનો ભેદ છે. પરમાર્થ અપેક્ષાએ, પુણ્ય અને પાપ બંને આશ્રવ છે. બંધનો હેતુ છે. અશુભથી દૂર થવા શુભ આશ્રવનું પ્રયોજન કહ્યું છે પણ તે ધર્મરૂપ નથી. કારણ કે શુભાશુભ ભાવનો છેદ થતાં ફક્ત શુદ્ધ સ્વભાવથી જ નિર્જરારૂપ ધર્મ થાય છે. શુભ કર્મના યોગમાં જીવને કથંચિત ધર્મભાવના વૃદ્ધિ પામે તેવા સાધનોનું નિમિત્ત મળે છે. પરંતુ તે ધર્મરૂપ નથી.

વાસ્તવમાં સમ્યક્ત્વની પ્રાપ્તિ પછી આશ્રવ રોકાય છે. સમ્યગ્દષ્ટિને શુભભાવ થાય છે. ભક્તિ આદિના શુભરાગ થાય છે. પરંતુ તેમનું શ્રદ્ધાન તો શુદ્ધ પરિણતિ પ્રત્યે છે. આથી સમ્યગ્દષ્ટિને અંશે અંશે પણ આશ્રવ બંધનો અભાવ વર્તે છે. મિથ્યામતિને તો શુભાશુભ ભાવનું પરિણમન હોવાથી રાગાદિનો અભાવ થતો નથી.

સમ્યગ્દર્શન પ્રાપ્ત થયા પછી તેની નિર્મળતા માટે ચારિત્રની શુદ્ધિ આવશ્યક છે. તે શુદ્ધિ આશ્રવ નિરોધથી થાય છે. અર્થાત્ ધર્મની શરૂઆત સંવર ધર્મથી થાય છે.



પ્રશ્નપત્રો

અધ્યાય-૬

TEST-1

- નીચેનું પ્રત્યેક વાક્ય જો તમને સાચું લાગે તો ખાલી જગ્યામાં True (T) લખો અથવા તમને સાચું ન લાગે તો False (F) લખો.
- (૧) કાયયોગ એટલે કાઉસ્સગ્ગ કરવો.
- (૨) મિશ્ર વચન યોગ એટલે થોડું સત્ય થોડું અસત્ય બોલવું.
- (૩) કાયયોગ, વચનયોગ અને મનોયોગના કુલ ૧૧ ભેદ છે.
- (૪) ધાતીકર્મો આત્માના ગુણોને રોકનારા હોવાથી અશુભ છે.
- (૫) મન, વચન, કાય એ ત્રણ યોગ દ્રવ્ય આશ્રવ છે.
- (૬) સામ્પ્રાયિક આશ્રવના કુલ ૪૨ ભેદ છે.
- (૭) ૧૪મા ગુણસ્થાને આશ્રવનો સર્વથા અભાવ હોય છે.
- (૮) ભરતક્ષેત્રમાં હાલમાં છઠ્ઠું સંઘયણ હોવાથી જીવો વધારેમાં વધારે બીજા દેવલોક સુધી અને નીચે ચોથી નરક સુધી જ જઈ શકે.
- (૯) જીવ અને અજીવ બંને હોય તો જ આશ્રવ થાય.
- (૧૦) આરંભ એટલે હિંસા આદિના સંકલ્પને પૂર્ણ કરવા તૈયારી કરવી.
- (૧૧) આસાદન એટલે જ્ઞાન, જ્ઞાની કે જ્ઞાનના સાધનો પ્રત્યે અનાદર કરવો.
- (૧૨) માત્સર્ય એટલે જ્ઞાની પ્રત્યે ઈર્ષા ધારણ કરવી.
- (૧૩) પુસ્તકને બાળવાથી જ્ઞાનની આશાતના થાય છે.

- (૧૪) સાધુ કેશ લોચ કરે તે અશાતાવેદનીય કર્મનો આશ્રવ છે.
- (૧૫) ભૂત અનુકંપા એટલે સ્મશાન જેવા સ્થળે રહેલા ભૂત ઉપર દયા કરવી.
- (૧૬) અકામનિર્જરા એટલે કામ કર્યા વગર નિર્જરા કરવી.
- (૧૭) બાલતપ એટલે ૧૨ વર્ષથી નીચેનાએ કરેલો તપ.
- (૧૮) શ્રુતનો અવર્ણવાદ એ દર્શનમોહનીયનો આશ્રવ છે.
- (૧૯) સામ્પ્રાયિક આશ્રવ કષાય વિનાનો હોઈ શકે.
- (૨૦) કેવળીભગવંત ઓછામાં ઓછું ઘાતીકર્મ બાંધે.

અધ્યાય-૬

TEST-2

- નીચેનું પ્રત્યેક વાક્ય જો તમને સાચું લાગે તો ખાલી જગામાં True (T) લખો અથવા તમને સાચું ન લાગે તો False (F) લખો.
- (૧) જ્યાં સુધી ઔદારિક શરીર પૂર્ણ ન થાય ત્યાં સુધી ઔદારિક અને કાર્મણ એ બન્નેનો મિશ્ર યોગ હોય છે.
- (૨) અસત્યામૃષા એટલે થોડું સત્ય અને થોડું અસત્ય વચન બોલવું.
- (૩) મન, વચન, કાયા એ ત્રણ યોગ દ્રવ્યઆશ્રવ છે.
- (૪) શુભયોગથી પુણ્ય પણ થાય અને નિર્જરા પણ થાય.
- (૫) ઈયાપિથીક આશ્રવ ૮ થી ૧૩ ગુણસ્થાનો સુધી હોય છે.
- (૬) છઠ્ઠા સંઘયણવાળો જીવ વધારેમાં વધારે ઉપર ચોથા દેવલોક સુધી અને નીચે બીજી નરક સુધી જ જઈ શકે.
- (૭) જીવ દ્રવ્ય અધિકરણ છે અને અજીવ ભાવ અધિકરણ છે.
- (૮) સમારંભ એટલે હિંસા આદિની ક્રિયા કરવી.

- (૯) નિર્વર્તનાના મૂલગુણ અને ઉત્તરગુણ એમ બે ભેદ છે.
- (૧૦) સર્વ પાપોનો ત્યાગ કરનાર પંચમહાવ્રતધારી સાધુઓ અગારી વ્રતી કહેવાય છે.
- (૧૧) સાધુ, સાધ્વી, શ્રાવક, શ્રાવિકા મળીને ચતુર્વિધસંઘ કહેવાય છે.
- (૧૨) સાંપ્રાયિક આશ્રવના ૪૨ ભેદ છે.
- (૧૩) મિથ્યાત્વનો તીવ્ર પરિણામ દર્શન મોહનીયનો આશ્રવ છે.
- (૧૪) કષાયના ઉદયથી આત્માના અત્યંત સંકલિષ્ટ પરિણામો દર્શનમોહનીય કર્મના આશ્રવો છે.
- (૧૫) અકામનિર્જરા એ અસાતાવેદનીય કર્મનો આશ્રવ છે.
- (૧૬) અજ્ઞાનભાવ એટલે ઈરાદા વિના આશ્રવની પ્રવૃત્તિ.
- (૧૭) જીવ અધિકરણના કુલ ૧૦૮ ભેદ છે.
- (૧૮) શ્રુતનો અવર્ણવાદ દર્શનમોહનીયનો આશ્રવ છે.
- (૧૯) અન્યને ભણવા વગેરેમાં વિઘ્ન ઉભું કરવું તે જ્ઞાનાવરણીય કર્મનો આશ્રવ છે.
- (૨૦) પોતાની નિંદા અને બીજાની પ્રશંસા કરવાથી ઉચ્ચ ગોત્ર કર્મ બંધાય છે.
- (૨૧) પુસ્તકને બાળવાથી જ્ઞાનની આશાતના થાય છે.
- (૨૨) સાધુ કેશનો લોચ કરે તે અસાતાવેદનીય કર્મનો આશ્રવ છે.
- (૨૩) ભૂત અનુકંપા એટલે સ્મશાન જેવા સ્થળે રહેલા ભૂત ઉપર દયા કરવી.
- (૨૪) અકામ નિર્જરા એટલે કામ કર્યા વગર નિર્જરા કરવી.
- (૨૫) કેવળી ભગવંત ઓછામાં ઓછું ઘાતીકર્મ બાંધે.

અધ્યાય-૬**EXAM**

- નીચેનું પ્રત્યેક વાક્ય જો તમને સાચું લાગે તો ખાલી જગામાં **True (T)** લખો અથવા તમને સાચું ન લાગે તો **False (F)** લખો.
- (૧) યોગ એટલે દાનાંતરાય કર્મના ક્ષયોપશમથી અથવા ક્ષયથી અને પુદ્ગલના આલંબનથી પ્રવર્તમાન આત્મશક્તિ.
- (૨) જીવને પરભવમાં વક્રગતિએ જતાં એક-બે કે ત્રણ સમય સુધી કાર્મણ કાયયોગ હોય છે.
- (૩) ઔદારિક આદિ કાયયોગના સાત ભેદોમાંથી કોઈપણ કાયયોગ જઘન્યથી એક સમય અને ઉત્કૃષ્ટથી અંતર્મુહૂર્ત સુધી જ રહે છે.
- (૪) અસત્યામૃષા વચનયોગ એટલે થોડું સત્ય અને થોડું અસત્ય.
- (૫) દ્રવ્ય આશ્રવ એટલે જીવના શુભ કે અશુભ અધ્યવસાય.
- (૬) દ્રવ્ય આશ્રવમાં યોગ મુખ્ય છે અને ભાવ આશ્રવમાં કષાય મુખ્ય છે.
- (૭) કષાય રહિત જીવમાં થતો બંધ રસરહિત હોય છે અને તેની સ્થિતિ પણ એક સમયની હોય છે.
- (૮) વિકલેન્દ્રિય જીવોને ફક્ત કાયયોગ જ હોય છે.
- (૯) સાંપરાયિક આશ્રવના ૪૨ ભેદ હોય છે.
- (૧૦) બાહ્ય કારણ સમાન હોવા છતાં પણ પરિણામની તીવ્રતાના કારણે કર્મબંધમાં કંઈ ફેર પડતો નથી.
- (૧૧) છઠ્ઠા સંઘયણના બળવાળો સાતમી નરકમાં જવું પડે તેવું પાપ કરી શકે જ નહિ.
- (૧૨) અધિકરણ એટલે આશ્રવની ક્રિયાનાં સાધનો.
- (૧૩) આશ્રવ થવા માટે જીવ અને અજીવ સાથે હોવા જરૂરી નથી.

- (૧૪) સમારંભ એટલે હિંસા કરવી.
- (૧૫) આરંભ એટલે હિંસા કરવા જરૂરી સાધનો/સામગ્રી ભેગી કરવી.
- (૧૬) જીવ અધિકરણના કુલ ૨૭ ભેદો છે.
- (૧૭) પ્રદોષ એટલે દર્શન, દર્શની કે દર્શનના સાધનો જોઈને તેમના પ્રત્યે રૂચિ કે પ્રેમ ન થવો.
- (૧૮) જ્ઞાન કે દર્શનના સાધનો પાસે હોવા છતાં મારી પાસે નથી એમ કહેવું તે જ્ઞાન કે દર્શન નિહવ કહેવાય છે.
- (૧૯) પુસ્તકને બાથરૂમમાં લઈ જઈને વાંચવું તે જ્ઞાનની આશાતના છે.
- (૨૦) પરિદેવન એ સાતાવેદનીય કર્મનો આશ્રવ છે.
- (૨૧) માથે લોચ કરવાથી થતું દુઃખ, અસાતાવેદનીય કર્મનો આશ્રવ છે.
- (૨૨) સમભાવે દુઃખ સહન કરવાથી નવું અસાતાવેદનીય કર્મ બંધાતું નથી.
- (૨૩) પંચમહાવ્રતધારી સાધુને આગારી કહેવાય છે.
- (૨૪) સ્વેચ્છાથી કર્મોનો નાશ કરવો તે અકામ નિર્જરા કહેવાય.
- (૨૫) સમ્યગ્દર્શન વિના અજ્ઞાનપૂર્વકનો તપ તે બાળતપ કહેવાય છે.

અધ્યાય-૧ થી ૬

Mid-Term Exam

નામ : તારીખ :

- True/False or Fill in the blanks.

Each question's correct answer will earn one point. No partial credit, for partial right answer.

- (૧) તત્ત્વાર્થશ્રદ્ધાનં (T / F)
- (૨) મોક્ષ મેળવવા માટે સમ્યગ્દર્શન, અને સમ્યગ્ચારિત્ર ત્રણેની જરૂર છે. (T / F)
- (૩) સમ્યગ્દર્શન અને સમ્યગ્જ્ઞાન સાથે જ ઉત્પન્ન થાય છે અને નાશ પામે તો સાથે જ નાશ પામે છે. (T / F)
- (૪) મોક્ષ એટલે મોહનીયકર્મનો ક્ષય. (T / F)
- (૫) કોઈક અભવ્ય જીવ સર્વ કર્મોનો ક્ષય કરી મોક્ષે જઈ શકે. (T / F)
- (૬) સમ્યગ્દર્શન-જ્ઞાન-ચારિત્રાણિ (સૂત્ર)
- (૭) જ્ઞાનાવરણીય કર્મનો ઉપશમ થઈ શકે. (T / F)
- (૮) સમ્યગ્દર્શન આત્માનો ગુણ નથી. (T / F)
- (૯) અનંતાનુબંધી ચાર કષાય તથા આશ્રવ, બંધ અને પાપ આ સાતને દર્શનસપ્તક કહે છે. (T / F)
- (૧૦) નામ ભાવતઃ તન્ન્યાસઃ (સૂત્ર)
- (૧૧) કર્મોને આત્મામાં આવવાના દ્વારને કહે છે. (T / F)
- (૧૨) “ક્રિયયા મોક્ષઃ” એ પ્રમાણ વાક્ય છે. (T / F)
- (૧૩) વસ્તુની વર્તમાન અવસ્થાને ભાવનિક્ષેપ કહે છે. (T / F)
- (૧૪) નારકો અને દેવોને ક્ષયોપશમ પ્રત્યયિક અવધિજ્ઞાન હોય છે. (T / F)

- (૧૫) પ્રગટ થયેલું અવધિજ્ઞાન સર્વથા ચાલ્યું ન જાય પરંતુ કેવળજ્ઞાન સુધી અથવા જીવનપર્યંત રહે તે અવધિજ્ઞાન છે.
- (૧૬) અવધિજ્ઞાન કરતા મન:પર્યવ જ્ઞાન વધારે વિશુદ્ધ છે. (T / F)
- (૧૭) કેવળજ્ઞાની તમારા અનંત પૂર્વભવો અવધિજ્ઞાનથી કહી શકે. (T / F)
- (૧૮) મતિ-શ્રુત-અવધિ-..... જ્ઞાનમ્. (સૂત્ર)
- (૧૯) અંતરાયકર્મ ઘાતી છે. (T / F)
- (૨૦) ચારિત્ર મોહનીય કર્મના ૨૮ ભેદ છે. (T / F)
- (૨૧) લક્ષણમ્. (આત્માનું લક્ષણ દર્શાવતું સૂત્ર)
- (૨૨) ઔપશમિક, ક્ષાયિક, મિશ્ર, ઔદયિક અને એ પાંચ ભાવો જીવના છે.
- (૨૩) સમ્યક્ત્વ મોહનીય, મિશ્ર મોહનીય અને એ ત્રણ દર્શન મોહનીયના ભેદ છે.
- (૨૪) પારિમાણિક ભાવ થવામાં કર્મ કારણ નથી. (T / F)
- (૨૫) કર્મના ઉદયથી થતા ભાવને ઉપશમ ભાવ કહેવાય છે. (T / F)
- (૨૬) ઉપશમ સમ્યક્ત્વ વધુમાં વધુ એક વર્ષ સુધી રહે છે. (T / F)
- (૨૭) (આકાશમાં જીવ કે પુદ્ગલની ગતિ બતાવતું સૂત્ર)
- (૨૮) દેવ અને નારક સિવાય સર્વ જીવોનું મૂળ શરીર (ઔદારિક/તૈજસ) હોય છે.
- (૨૯) ચૌદ પૂર્વધર મુનિ જે શરીરની રચના કરે તે શરીરને (વૈક્રિય/આહારક) શરીર કહેવાય છે.
- (૩૦) શરીર અને શરીર દરેક જીવને હોય છે.
- (૩૧) સમ્મૂર્ચન જન્મ (જન્મના ત્રણ પ્રકાર) (સૂત્ર)
- (૩૨) દેવો નપુંસક હોઈ શકે. (T / F)
- (૩૩) નારક નપુંસકાનિ (સૂત્ર)

- (૩૪) ન (આ જીવો નપુંસક નથી તે દર્શાવતું સૂત્ર)
- (૩૫) આહારક શરીર ઔદારિક શરીર કરતા હંમેશા મોટું જ હોય. (T / F)
- (૩૬) નારક દેવાનામ્ (નારક-દેવોનો જન્મ કેવો હોય-સૂત્ર)
- (૩૭) શેષાણાં (ગર્ભજ તિર્યચ, મનુષ્યો, નારકો અને દેવો તે સિવાયના જીવોનો જન્મ કેવો હોય તે દર્શાવતું સૂત્ર.)
- (૩૮) આહારક લબ્ધિ ચૌદ પૂર્વધર મુનિને જ પ્રાપ્ત થાય. (T / F)
- (૩૯) પાંચ પ્રકારના શરીરમાં કાર્મણશરીર સૌથી સૂક્ષ્મ છે. (T / F)
- (૪૦) વૈક્રિય અને આહારક શરીર એકી સાથે ન હોય. (T / F)
- (૪૧) વૈક્રિય શરીર ઔપપાતિક છે. (T / F)
- (૪૨) દરેક ચૌદ પૂર્વધર મુનિ આહારક શરીર બનાવી શકે. (T / F)
- (૪૩) ભવાંતરમાં અને શરીર સાથે જ આવે છે. (T / F)
- (૪૪) રત્ન-શર્કરા-.....-પંક તમો મહાતમઃ પ્રભાઃ ભૂમયો. (સાત પૃથ્વીઓના નામ દર્શાવતું અર્ધ-સૂત્ર)
- (૪૫) ચોથી નરક સુધીના નારકો પરમાધામીઓથી દુઃખ પામે છે. (T / F)
- (૪૬) વર્તમાન કાળે જીવે નરકગતિનું આયુષ્ય બાંધ્યું હોય તો વધુમાં વધુ બીજી નરક સુધી જ જઈ શકે.
- (૪૭) જંબુદ્વીપ ધાતકીખંડ, કાલોદધિ સમુદ્ર અઢી દ્વીપમાં આવે.
- (૪૮) સમુદ્રનું પાણી ખારું છે. (T / F)
- (૪૯) દેવાઃ (દેવોના પ્રકાર દર્શાવતું સૂત્ર)
- (૫૦) ભવનપતિ નિકાયમાં આઠ ભેદો છે. (T / F)
- (૫૧) કિલ્બિષિક દેવો અત્યંત હલકુ કામ કરનારા દેવો છે. (T / F)
- (૫૨) ઈશાન દેવલોક સુધીના દેવો કાયાથી મૈથુનસુખ ભોગવે છે. (T / F)
- (૫૩) અનુત્તરવાસી દેવો મનથી મૈથુનસેવન કરે છે. (T / F)

- (૫૪) સમભૂતલા પૃથ્વીથી ઊંચે ૭૮૦ યોજન પછી (૧૦૦/૧૧૦) યોજન પ્રમાણ વિસ્તારમાં જ્યોતિષ્ક દેવો વસે છે.
- (૫૫) ચારેય નિકાયના દેવોમાં ઈંદ્રોની સંખ્યા (૬૪/૬૬) છે.
- (૫૬) વૈમાનિક દેવોના કલ્પોપયન્ન અને એમ બે પ્રકાર છે.
- (૫૭) દેવીઓનો જન્મ પ્રથમ (બે/ચાર) દેવલોક સુધી જ હોય છે.
- (૫૮) વૈમાનિક નિકાયમાં પહેલા દેવલોકનું નામ (ઈશાન/સૌધર્મ) છે.
- (૫૯) જ્યોતિષ્ક નિકાયના દેવો (ઊર્ધ્વ/મધ્ય) લોકમાં છે.
- (૬૦) લોકાંતિક દેવોના (પાંચ/નવ) ભેદ છે.
- (૬૧) સર્વાર્થસિદ્ધ વિમાનના દેવો નિયમા એકાવતારી હોય છે. (T / F)
- (૬૨) વૈમાનિક દેવલોકના ઉપર ઉપરના દેવોને અવધિજ્ઞાન વિશુદ્ધ હોય. (T / F)
- (૬૩) અજીવકાયા: પુદ્ગલા: (સૂત્ર)
- (૬૪) મૂળ વસ્તુથી છૂટા પડેલા નિર્વિભાજ્ય ભાગને (પ્રદેશ/પરમાણુ) કહે છે.
- (૬૫) તત્ત્વાર્થસૂત્ર પ્રમાણે અજીવકાય દ્રવ્યો (ચાર/પાંચ) છે.
- (૬૬) દ્રવ્યો (નિત્ય/અનિત્ય) છે.
- (૬૭) પરમાણુને સંખ્યાત પ્રદેશો (હોય છે/હોતા નથી.)
- (૬૮) રૂપિણ: (કયું દ્રવ્ય રૂપી છે તે દર્શાવતું સૂત્ર)
- (૬૯) અલોકાકાશના પ્રદેશો અસંખ્યાત છે. (T / F)
- (૭૦) જીવના પ્રદેશો અનંતા છે. (T / F)
- (૭૧) અસંખ્યેયા: પ્રદેશા: (સૂત્ર)
- (૭૨) જીવ અને પુદ્ગલ અનંત છે. (T / F)
- (૭૩) પ્રદેશ વિસર્ગાભ્યાં (સૂત્ર)
- (૭૪) પુદ્ગલ દ્રવ્ય અરૂપી હોઈ શકે. (T / F)

- (૭૫) પરસ્પર જીવનામ્ (સૂત્ર)
- (૭૬) સ્પર્શ-રસ-ગન્ધ-વર્ણવન્તઃ (સૂત્ર)
- (૭૭) પરમાણુ ચક્ષુથી અગોચર હોય છે. (T / F)
- (૭૮) ઉત્પાદ-વ્યય-..... સત્ (સૂત્ર)
- (૭૯) પુદ્ગલને વર્ણ હોતો નથી. (T / F)
- (૮૦) ગુણ દ્રવ્યમ્ (સૂત્ર)
- (૮૧) કાય-વાઙ્, યોગઃ (સૂત્ર)
- (૮૨) સાંપ્રાયિક આશ્રવના કુલ ૩૯ ભેદ છે. (T / F)
- (૮૩) તત્પ્રદોષ-નિહવ-..... અન્તરાય-આસાદન ઉપઘાતાઃ જ્ઞાન (સૂત્ર)
- (૮૪) જીવ અધિકરણના કુલ ૧૦૮ ભેદ છે. (T / F)
- (૮૫) કેવલિ-શ્રુત-સંઘ-ધર્મ-દેવ-અવર્ણવાદઃ (સૂત્ર)
- (૮૬) “માત્સર્ય” એ જ્ઞાનાવરણીય કે દર્શનાવરણીય કર્મનો આશ્રવ છે. (T / F)
- (૮૭) બાલતપ એ સાતાવેદનીય કર્મનો આશ્રવ છે. (T / F)
- (૮૮) બહુ ચ નારકસ્ય આયુષઃ (સૂત્ર)
- (૮૯) ઈર્ષાપિથ આશ્રવ ૧ થી ૧૦ ગુણસ્થાનકોમાં હોય છે. (T / F)
- (૯૦) અન્તરાયસ્ય (સૂત્ર)
- (૯૧) સમારંભ એટલે હિંસા આદિ ક્રિયાનો સંકલ્પ કરવો. (T / F)
- (૯૨) “શૌચ” એ (સાતા/અસાતા) વેદનીયકર્મનો આશ્રવ છે.
- (૯૩) બીજાની નિંદા કરવાથી નીચગોત્ર કર્મ બંધાય છે. (T / F)
- (૯૪) દેશવિરતિ ધર્મને સંયમાસંમય કહેવાય છે. (T / F)
- (૯૫) ધર્મનો અવર્ણવાદ કરવાથી ચારિત્ર મોહનીય કર્મ બંધાય છે. (T / F)
- (૯૬) ૧૪મા ગુણસ્થાને આશ્રવનો સર્વથા અભાવ હોય છે. (T / F)

- (૯૭) પરિદેવન એ સાતાવેદનીય કર્મનો આશ્રવ છે. (T / F)
- (૯૮) અકામનિર્જરા એટલે સ્વેચ્છાએ દુઃખ સહન કરવું. (T / F)
- (૯૯) માયા એ તિર્યચ આયુષ્યનો આશ્રવ છે. (T / F)
- (૧૦૦) દાનાન્તરાય, લાભાન્તરાય, ભોગાન્તરાય, ઉપભોગાન્તરાય અને એ પાંચ પ્રકારનું અંતરાયકર્મ છે.
- Extra Credit (1 point each)
 - (૧) મુનિસુવ્રતસ્વામીની માતાનું નામ છે.
 - (૨) શાંતિનાથ ભગવાનની માતાનું નામ છે.
 - (૩) મહાવિરસ્વામીની પ્રથમ માતાનું નામ છે.
 - (૪) પાર્શ્વનાથ ભગવાનની માતાનું નામ છે.

અધ્યાય-૭

છઠ્ઠા અધ્યાયમાં સૂત્રકાર મહર્ષિએ ૧ થી ૧૦ સૂત્રોમાં આશ્રવ તત્ત્વની સામાન્ય ચર્ચા કરી. ૧૧ થી ૨૬ સૂત્રોમાં જ્ઞાનાવરણીય, દર્શનાવરણીય વગેરે એકેક કર્મના આશ્રવો સમજાવ્યા. હવે તે જ આશ્રવના હિંસા, અનૃત વગેરે ભેદો સમજાવે છે. એ આશ્રવોથી વિરમવું તેને વ્રત કહેવાય છે. આ અધ્યાયમાં મુખ્યત્વે વ્રત, વ્રતની ભાવના અને વ્રતના અતિયાર એ જ મુખ્ય વિષય છે. આશ્રવને જણાવતા છઠ્ઠા અધ્યાયના ૧૩મા સૂત્રમાં વ્રતી શબ્દ આવે છે. આ વ્રતી શબ્દ મૂળ વ્રત શબ્દ ઉપરથી બનેલો છે. વ્રતના અતિયારો આશ્રવ રૂપે છે જેનું વર્ણન આ અધ્યાયમાં વિસ્તારથી કર્યું છે. માટે તેનો ત્યાગ કરવા તરફ સવિશેષ પ્રયત્ન કરવો.

અતિયાર સમજવા માટે વ્રતોનું જ્ઞાન હોવું આવશ્યક છે. સૂત્રકાર મહર્ષિ સાતમા અધ્યાયના પ્રથમ સૂત્રમાં વ્રતની વ્યાખ્યા કરે છે. ત્રીજા સૂત્રમાં વ્રતની પાંચ-પાંચ ભાવનાને જણાવે છે. સૂત્ર ૮ થી ૧૬ માં પ્રત્યેક વ્રતના સ્વરૂપની સ્પષ્ટતા કરી સૂત્ર ૧૮ થી ૩૨ માં વ્રતના અતિયારો જણાવે છે જે પરોક્ષ રીતે આશ્રવો જ છે.

સૂત્ર(૭-૧) પ્રયોજન : વ્રતની વ્યાખ્યા કરીને તેનું સ્વરૂપ જણાવે છે.

હિંસાઽનૃતસ્તેયાબ્રહ્મપરિગ્રહેભ્યો વિરતિર્વ્રતમ્ ૭-૧

હિંસાઽનૃતસ્તેયાબ્રહ્મપરિગ્રહેભ્યો વિરતિર્વ્રતમ્ ૭-૧

હિંસા-અનૃત-સ્તેય-અબ્રહ્મ-પરિગ્રહેભ્યઃ વિરતિઃ વ્રતમ્ ૭-૧

શબ્દાર્થ : હિંસા = હિંસા, અનૃત = અસત્ય, જૂઠ, અસ્તેય = ચોરી, અબ્રહ્મ = મૈથુન, પરિગ્રહ = મૂછાને કારણે ભેગું કરવું, વ્રત = હિંસાદિ થી વિરમવું.

સૂત્રાર્થ : હિંસા, અસત્ય, ચોરી, અબ્રહ્મચર્ય (મૈથુન) અને પરિગ્રહ (એ પાંચ પાપો)થી વિરમવું એ વ્રત કહેવાય છે.

ભાવાર્થ : છઠ્ઠા અધ્યાયમાં ૧૩ માં સૂત્રમાં “ભૂત-પ્રતી-અનુકંપા-દાન...” સૂત્રમાં પ્રતી શબ્દ આવ્યો છે તેથી આ અધ્યાયમાં પ્રથમ વ્રત સમજાવે છે. હિંસા, અનૃત, સ્તેય, અબ્રહ્મ અને પરિગ્રહ એ પાપોને સમજી, તેમનો ત્યાગ સ્વીકારી તે દોષોને ન સેવવા તે વ્રત કહેવાય છે. હિંસા, અનૃત, સ્તેય વગેરેનો અર્થ સૂત્ર ૮ થી ૧૨ માં આગળ આવે જ છે. અઢાર પાપસ્થાનકોમાં આ પાંચ પાપો મુખ્ય છે તેથી પાંચ પાપોના વિરમણને પાંચ વ્રત કહેવાય છે. તેમાં પણ હિંસાવિરમણવ્રત (અહિંસા) મુખ્ય છે. બાકીના ચાર વ્રતો જેમ અનાજની રક્ષા કરવા ખેતરમાં ચારે બાજુ વાડ હોય છે તેમ પ્રથમ વ્રતની રક્ષા માટે વાડ સ્વરૂપ છે. જોકે સાધુઓને માટે છઠ્ઠું રાત્રિભોજન વિરમણવ્રત પણ છે. છતાં અહીં સર્વસામાન્ય વ્રતોની ગણતરી હોવાથી તેનો ઉલ્લેખ કર્યો નથી.

મહાવ્રત	અર્થ	વ્રતપાલનથી શું પ્રાપ્ત થાય ?
હિંસાવિરમણ વ્રત	હિંસાના પાપથી અટકવું	જીવદયા
મૃપાવાદ (અસત્ય) વિરમણ વ્રત	અસત્યના પાપથી અટકવું	વિશ્વાસ
અદત્તાદાન (ચોરી) વિરમણ વ્રત	ચોરીના પાપથી અટકવું	નિર્ભયતા
મૈથુન (અબ્રહ્મ) વિરમણ વ્રત	મૈથુનના પાપથી અટકવું	સદાચાર
પરિગ્રહ વિરમણ વ્રત	પરિગ્રહના પાપથી અટકવું	સંતોષ

શંકા : સર્વ સાધનાનું ધ્યેય રાગ-દ્વેષને દૂર કરવાનું છે. કારણ કે રાગ - દ્વેષથી પાપપ્રવૃત્તિ થાય છે. પાપપ્રવૃત્તિથી કર્મબંધ થાય છે. કર્મબંધથી સંસારમાં પરિભ્રમણ થાય છે. સંસાર પરિભ્રમણમાં કેવળ દુઃખનો જ અનુભવ થાય છે.

આમ દુઃખનું મૂળ રાગ-દ્વેષ છે. રાગ-દ્વેષ દૂર થતાં જ પાપપ્રવૃત્તિ અટકી જાય છે. જેમ ચાવી ખલાસ થતાં ધડિયાળ અટકે છે તેમ. આ કારણથી રાગ - દ્વેષ નહિ કરવાના નિયમનું વિધાન કરવું જોઈએ. તો પછી હિંસા આદિ પાંચ પાપોથી અટકાવવાના નિયમનું વિધાન કેમ કર્યું ?

સમાધાન : તમારી વાત સાચી છે. સર્વ દુઃખોનું મૂળ રાગ-દ્વેષ-કષાયો છે. આથી રાગ-દ્વેષને દૂર કરવા એ સાધનાનું મુખ્ય ધ્યેય છે, પરંતુ રાગ-દ્વેષ-કષાય માનસિક પરિણામો હોવાથી તેને સર્વથા દૂર કરવા થોડા મુશ્કેલ છે.

એટલે સર્વ પ્રથમતો રાગ-દ્વેષને જેનાથી પુષ્ટિ મળતી હોય તેને અટકાવવાની જરૂર છે માટે પહેલા હિંસાદિ પાંચ પાપો અટકાવવા જોઈએ. પ્રારંભમાં રાગ-દ્વેષનો સર્વથા ત્યાગ અશક્ય છે. જેમ વરસાદને રોકવો આપણા હાથમાં નથી પણ છત્રી જેવા સાધનથી આપણું શરીર કે કપડા ભીના ન થાય તે શક્ય છે.

શંકા : રાત્રિ ભોજન વિરમણ એ વ્રત છે છતાં તેનો ઉલ્લેખ કેમ કર્યો નથી ?

સમાધાન : સાધુઓના પાંચ મહાવ્રત સાથે રાત્રિ ભોજન વિરમણ પણ ઘણા કાળથી વ્રત તરીકે પ્રસિદ્ધ થયેલ છે પરંતુ નીચેના કારણોથી તેનો ઉલ્લેખ થયો નથી.

- મહાવ્રતમાં તેની ગણના થતી નથી.
- ૨૨ જિનેશ્વરોના શાસનમાં કે શ્રાવકના વ્રતોમાં પણ તેનો અલગ વ્રત તરીકે ઉલ્લેખ થયો નથી.
- અહિંસા વ્રતમાંથી નિષ્પન્ન થતાં વ્રતોમાં રાત્રિભોજન વિરમણવ્રત એક ભાગરૂપ છે.

સૂત્ર ૭-૩માં દરેક વ્રતની પાંચ પાંચ ભાવનાઓમાં હિંસા વિરમણવ્રતની એક ભાવના છે “આલોકિત પાન ભોજન”. એ ભાવનામાં રાત્રિભોજન વિરમણવ્રતનો અન્તરભાવ થઈ જાય છે.

જ્યાં સુધી જીવ સ્વ-સ્વરૂપમાં સ્થિર ન થાય ત્યાં સુધી અશુભ ભાવોને દૂર કરી હિંસા વગેરે દોષોથી વિરમવું એ જ હિતકારી છે.

જ્યારે જીવ હિંસા, મૃષા, અદત્ત, અબ્રહ્મ અને પરિગ્રહથી વિરમે (અટકે) છે ત્યારે તે ક્રમશઃ ગુણસ્થાનકની શ્રેણી પર ચઢે છે અને દેશવિરતિ-સર્વવિરતિ-ક્ષપક શ્રેણી આદિ માંડીને ક્ષાયિક ચારિત્ર પ્રાપ્ત કરી મોક્ષ પામી શકે છે. અર્થાત્ આશ્રવનો ત્યાગ તેમજ સંવર અને મોક્ષના સાધનભૂત આ વ્રતોનો સ્વીકાર એ જ આ સૂત્રનો સાર છે.

સૂત્ર (૭-૨) પ્રયોજન : પાંચ વ્રતોના બે ભેદો જણાવે છે.

દેશસર્વતોડ્ગુમહતી	૭-૨
દેશસર્વતોડ્ગુમહતી	૭-૨
દેશ સર્વતઃ આણુ મહતી	૭-૨

શબ્દાર્થ: દેશ=અલ્પ અંશે, સ્થૂલ, સર્વતઃ=સર્વથા, અણુ=અણુવ્રત, મહતી=મહાવ્રત.

સૂત્રાર્થ : (હિંસાદિ પાપોથી) દેશથી (આંશિક કે સ્થૂલ નિવૃત્તિ) તે અણુવ્રત અને સર્વથા (સૂક્ષ્મથી નિવૃત્તિ) તે મહાવ્રત છે.

ભાવાર્થ : પાંચ મહાવ્રતો નીચે પ્રમાણે છે-

(૧) પ્રથમ સૂત્રમાં કહેલી હિંસાદિ પાપોની વિરતિ બે પ્રકારે હોય છે.

દેશથી એટલે કે અંશમાત્રથી વિરતિ અને સર્વથી એટલે પરિપૂર્ણ વિરતિ. જે આત્માઓ હિંસાદિ પાપોથી અંશમાત્રથી વિરતિ ધારણ કરે છે તે વ્રતને અણુવ્રત (નાના વ્રત) કહેવાય છે. તે અણુવ્રતધારી આત્માઓને શ્રાવક-શ્રાવિકા કહેવાય છે. જે આત્માઓ સર્વથા હિંસાદિ પાપોથી વિરતિ સ્વીકારે છે તે વ્રતને મહાવ્રત કહેવાય છે. તે વ્રતધારી આત્માઓને સાધુ-સાધ્વી કહેવાય છે.

અણુવ્રતવાળા વ્રતોમાં “સ્થૂલ” શબ્દ આવે છે.

મહાવ્રતવાળા વ્રતોમાં “સર્વથા” શબ્દ આવે છે.

સ્થૂલપ્રાણાતિપાત વિરમણ વ્રત, સ્થૂલ મૃષાવાદ વિરમણ વ્રત વગેરે અણુવ્રતો કહેવાય છે.

સર્વથા પ્રાણાતિપાત વિરમણ વ્રત, સર્વથા મૃષાવાદ વિરમણ વ્રત વગેરે મહાવ્રતો કહેવાય છે.

અહીં લોકવ્યવહારથી સ્થૂલહિંસાદિનો અને સર્વથા હિંસાદિનો ત્યાગ તે અનુક્રમે અણુવ્રત અને મહાવ્રત સમજવા.

અણુવ્રતધારી જીવો મકાન બનાવે, સ્ત્રી સેવન કરે, ગુનેગાર નોકરને દંડે, મકાન રંગાવે વગેરે કાર્યોમાં ત્રસ જીવોની પણ હિંસા થાય છે. પરંતુ ત્રસ જીવોને મારવાનો આશય નથી માટે તે અપેક્ષાએ ત્રસકાયની હિંસાના ત્યાગરૂપ વ્રત સચવાય જ છે. માટે જ સાધુની વીસ (૨૦) વસાની અહિંસા ગણીએ તો શ્રાવકની અહિંસા સવા વસાની હોય છે. “વસા” એક પ્રકારનું માપ છે. પેજ નં. ૮૨ ઉપરનો ચાર્ટ જુઓ.

સાધુ સર્વથા હિંસાના ત્યાગી હોવા છતાં આહાર, નિહાર અને વિહારકાળે તથા નદીમાં ઉતરતાં ત્રસકાયના જીવોની હિંસા હોવા છતાં જયણાપૂર્વક પ્રવૃત્તિ હોવાથી, જીવહિંસાના પરિણામ નથી. એટલે સર્વથા હિંસાના ત્યાગરૂપ વ્રત સચવાય જ છે.

અહીં સર્વથા ત્યાગનો અર્થ સ્પષ્ટ છે કે મનથી, વચનથી અને કાયાથી હિંસાદિ

દોષો સર્વથા સેવે નહિ, બીજા પાસે સેવરાવે નહિ અને સેવનારની અનુમોદના પણ કરે નહિ. જ્યારે દેશથી ત્યાગમાં તો સંપૂર્ણ વ્રતના ૧ ટકાથી ૯૯ ટકા સુધીનો કોઈપણ અંશ દેશ જ કહેવાય એટલે કે સમગ્ર હિંસા વિરમણમાંથી જેટલું પણ વિરમે તે બધું દેશથી જ કહેવાય. ફર્ક એટલો કે દેશથી વિરમણમાં અનુમોદનાનો ત્યાગ હોતો નથી. પૂર્વસૂત્રમાં હિંસાદિ પાંચેય દોષોથી વિરમવાનું જણાવેલ છે. તેથી અણુવ્રત પણ પાંચ થશે. આ અણુવ્રતને સ્થૂલવ્રત પણ કહેવાય છે.

પાંચ અણુવ્રતો :

(૧) સ્થૂલપ્રાણાતિપાતવિરમણ વ્રત :-

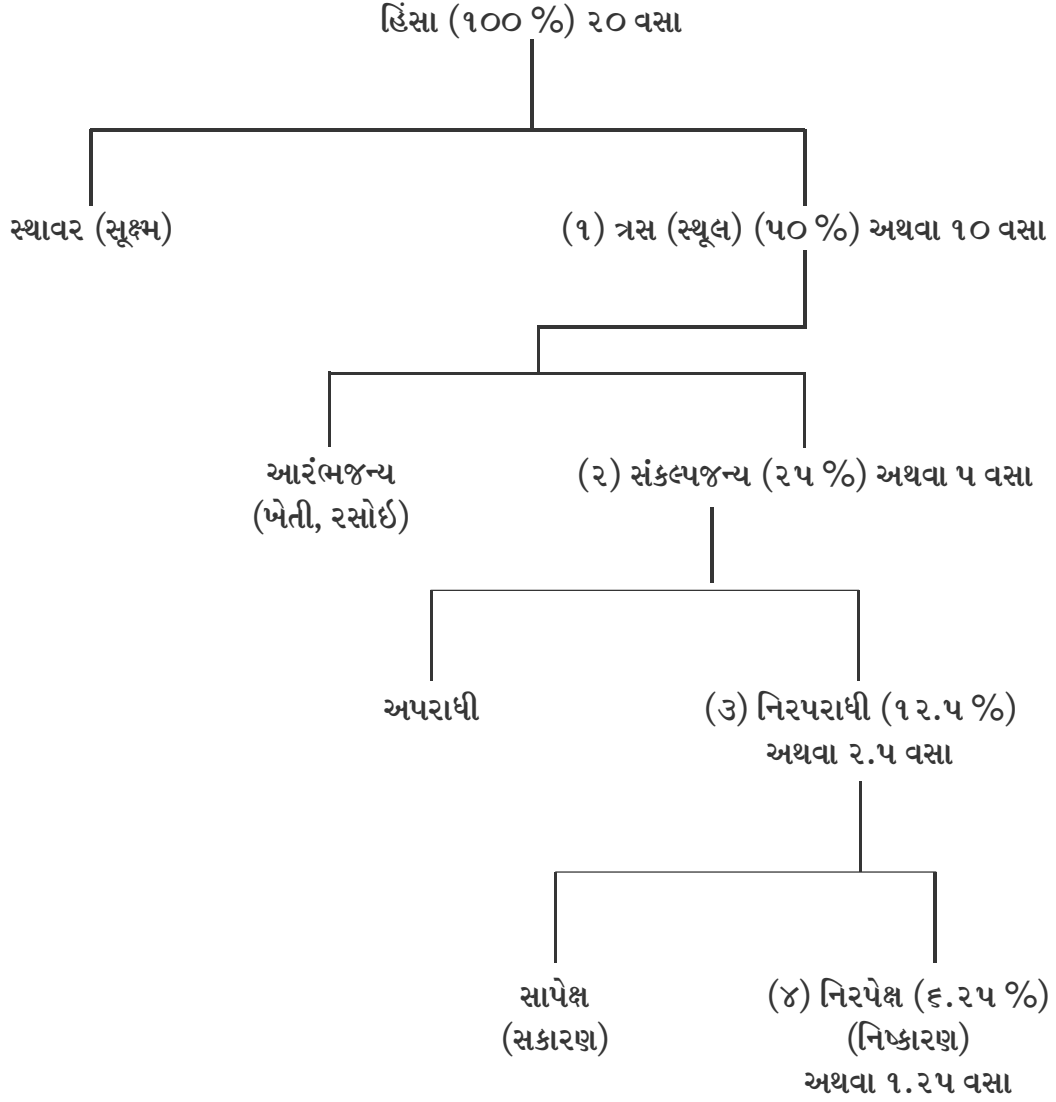

સ્થૂલ પ્રાણાતિપાતવિરમણ વ્રત એટલે નિરપરાધી ત્રસજીવોની સંકલ્પપૂર્વક નિરપેક્ષ (નિષ્કારણ) હિંસાનો ત્યાગ.

ઉપરના ફલો-ચાર્ટની વિશેષ સમજૂતી :

(૧) સાધુને ત્રસ અને સ્થાવર બંને પ્રકારના જીવોની હિંસાનો ત્યાગ છે જ્યારે શ્રાવકને ત્રસ જીવોની હિંસાનો ત્યાગ છે. ગૃહસ્થપણામાં સ્થાવર જીવોની હિંસાનો ત્યાગ અશક્ય છે એટલે સ્થાવરની જયણા હોય છે. હિંસા ઓછી થાય. તે રીતે ઉપયોગપૂર્વક પ્રવૃત્તિ કરવાની હોય છે.

ધારોકે સાધુને આ વ્રત વીસ વસા (એક માપ છે) જેટલું ગણવામાં આવે તો શ્રાવકને દસ વસા જેટલું પ્રમાણ થયું. અથવા ૧૦૦ ટકા મહાવ્રત પાલનની અપેક્ષાએ ૫૦ ટકા થયું.

(૨) ત્રસ જીવોની હિંસા પણ બે પ્રકારે છે. સંકલ્પથી અને આરંભથી.

ગૃહસ્થોને (શ્રાવકોને) આરંભજન્ય હિંસાની જયણા હોય છે સંકલ્પથી એટલે કે મારવાની બુદ્ધિથી હિંસાનો ત્યાગ કરવામાં આવે છે. મારવાની બુદ્ધિ ન હોવા છતાં ખેતી રસોઈ વગેરે પ્રવૃત્તિમાં અજાણતા ત્રસ જીવો હણાઈ જાય તો તે આરંભજન્ય હિંસાનો ત્યાગ થતો નથી. એટલે ગૃહસ્થોને દશ વસામાંથી ફક્ત પાંચ વશાનું (અથવા ૨૫ ટકા) પ્રમાણ રહેશે.

(૩) સંકલ્પજન્ય હિંસા બે પ્રકારે છે. અપરાધી અને નિરપરાધી. તેમાં પણ નિરપરાધી જીવોની જ હિંસાનો ત્યાગ કરવામાં આવે છે. કોઈ ગુંડો સ્ત્રી સાથે છેડતી કરતો હોય, અથવા ચોર ઘરમાં દાખલ થયો હોય અથવા હિંસક પ્રાણી હુમલો કરે વગેરે પ્રસંગોમાં અપરાધીને યોગ્ય શિક્ષા કરતા સ્થૂલહિંસા થઈ જાય છે. અપરાધીને મારવો પડે તો તેમાં થતી હિંસાનો ત્યાગ ગૃહસ્થ કરી શકતો નથી. એટલે અઢીવસા (અથવા ૧૨.૫ ટકા) પ્રમાણ બાકી રહેશે.

(૪) નિરપરાધી ને શિક્ષા પણ નિષ્કારણ અને સકારણ બે રીતે હોઈ શકે છે. જેમકે પશુને પાળેલા હોય કે ખેતી વગેરેના કામમાં રોકેલા હોય તો તેને સજા કરવી પડે એ જ રીતે કામ કરનાર નોકરોને પણ સજા કરવી પડે છે તેને કારણે સકારણ હિંસા કહી છે. નિરપરાધી આવી સકારણ હિંસાની ગૃહસ્થને જયણા હોય છે જ્યારે નિરપરાધી પ્રાણીને વિના કારણે નિર્દયતાથી મારવું તે નિષ્કારણ હિંસા છે તેનો ત્યાગ કરવાનો છે.

આમ નિરપરાધી જીવને સકારણ મારવો, તેનો જ ત્યાગ થતો હોવાથી ફક્ત સવા વશા (અથવા ૬.૨૫ ટકા) પ્રમાણ બાકી રહેશે. ટૂંકમાં ટકાવારીની દૃષ્ટિએ કહીએ તો ૧૦૦ ટકાના મહાવ્રત પાલનની અપેક્ષાએ અણુવ્રતનું પાલન સવા છ ટકા (૬.૨૫ ટકા) થાય છે. (ફ્લો-ચાર્ટમાં ટકાવરી બતાવી છે.)

(૨) સ્થૂલમૃષાવાદ વિરમણ વ્રત :

મૃષાવાદ એટલે જૂઠું બોલવું. આ દોષનો અલ્પ અંશે ત્યાગ કરવો અથવા દેશથી જુઠાણાની વિરતિ તે સ્થૂલ મૃષાવાદ વિરમણવ્રત.

કન્યા-અલીક, ગો-અલીક, ભૂમિ-અલીક, ન્યાસ-અપહાર, કૂટસાક્ષી એ પાંચ પ્રકારના અસત્યનો ત્યાગ

કન્યા-અલીક : સગપણ વગેરે પ્રસંગોમાં કન્યાના વિષયમાં અસત્ય બોલવું, જેમકે કન્યા શીક્ષિત ન હોવા છતાં તે ખૂબ ભણેલી છે તેમ કહેવું. જોકે કન્યા શબ્દ ઉપલક્ષણ છે તેના મૂળમાં દ્વિપદ સંબંધિ જૂઠું બોલવું તે છે. અર્થાત્ નોકર-ચાકર માટે અસત્ય બોલવું. જેમ કે નોકરીમાંથી છૂટા કરેલા નોકર માટે જૂઠી વાતો ફેલાવવી.

ગો-અલીક : ગાય, બળદ વગેરે પશુઓના સંબંધમાં જૂઠું બોલવું. જેમ કે એક ગાય દશ લીટર દૂધ આપતી હોય છતાં પંદર લીટર દૂધ આપે છે તેમ કહેવું. અહીં ગો-શબ્દ ઉપલક્ષણથી છે. ખરેખર ચતુષ્પદ અથવા ચાર પગવાળા સર્વ પશુઓનો અહીં સમાવેશ સમજી લેવો.

ભૂમિ અલિક : જમીન, મકાન વગેરે સ્થાવર મિલકતના સંબંધમાં જૂઠું બોલવું. જેમ કે જમીન રસકસવાળી ન હોવા છતાં ફળદ્રુપ કહેવી. ઝઘડામાં હોવા છતાં ચોકખી જમીન કહેવી. અહીં ભૂમિના ઉપલક્ષણથી સર્વે મિલકતો સંબંધી સેવાતા મૃષાવાદનો સમાવેશ કરવો.

ન્યાસ અપહાર : ન્યાસ એટલે થાપણ. અપહાર એટલે અસ્વીકાર પૂર્વે થાપણ રૂપે મૂકેલા પૈસા લેવા આવે ત્યારે નથી આપ્યા એમ કહીને થાપણનો અપહાર (અસ્વીકાર) કરવો તે ન્યાસ અપહાર. જો કે આ ચોરીનો જ એક પ્રકાર છે. છતાં એ ચોરી અસત્ય બોલીને કરાતી હોવાથી, એમાં અસત્યની પ્રધાનતા હોવાથી એનો મૃષાવાદમાં સમાવેશ કર્યો છે.

કૂટ સાક્ષી : કોઈની ખોટી સાક્ષી પૂરવી તે કૂટ સાક્ષી નામનો મૃષાવાદ છે. પૈસા કે સત્તાની લાલચથી, લાગવગથી, કોર્ટમાં કોઈની પણ ખોટી સાક્ષી પૂરવી એ મહા અનર્થનું કારણ છે માટે દોષ રૂપ છે. પરંતુ જો કોઈનો જીવ બચાવવા અસત્ય બોલવું પડે તો તેનો અહીં સમાવેશ થતો નથી.

(૩) સ્થૂલ અદત્તાદાન વિરમણ વ્રત :

જેને વ્યવહારમાં ચોરી કહેવામાં આવે છે તે પરદ્રવ્યહરણ, ખીસુ કાપવું, દાણચોરી, લૂંટફાટ વગેરે સ્થૂલ ચોરીનો ત્યાગ કરવો.

(૪) સ્થૂલ મૈથુન વિરમણ વ્રત :

સ્વપત્ની સિવાયની અન્ય કોઈ સ્ત્રી અથવા પરસ્ત્રી સાથે મૈથુનનો ત્યાગ કરવો.

(૫) સ્થૂલપરિગ્રહવિરમણ વ્રત :

રોકડ, દુકાન, ઘર, દાગીના વગેરે દરેક વસ્તુનો અમૂક અમૂક પ્રમાણથી વધારે હોય તો ત્યાગ અથવા રોકડ નાણા વગેરે બધું ભેગું મળીને અમૂક મિલકતથી વધારે મિલકતનો ત્યાગ.

શંકા :- મહાવ્રત અને અણુવ્રત વચ્ચે તફાવત શું ?

- **સમાધાન :-** પાંચ મહાવ્રતોમાં પાંચે પાંચનો સ્વીકાર કરવો પડે છે તેમાં કોઈ છૂટછાટ લઈ શકાતી નથી, જ્યારે અણુવ્રતોમાં પોતે સ્વીકારેલા એક-બે કે પાંચ વ્રતોમાં સંક્ષેપ થઈ શકે છે. અનુકૂળતા મુજબ છૂટછાટ લઈ શકાય છે.
- પાંચ મહાવ્રતોમાં મન, વચન, કાયાથી કરવું, કરાવવું અને અનુમોદવું એ રીતે ત્રણ યોગ અને ત્રણ કરણથી (૩x૩) નવ ભેદે પચ્ચખાણ હોય છે. (૯ કોટી પચ્ચખાણ) જ્યારે અણુવ્રતોમાં મન, વચન, કાયાથી કરવું નહીં - કરાવવું નહીં એમ ત્રણ યોગ અને બે કરણથી (૩x૨) છ ભેદે (૬ - કોટી પચ્ચખાણ) પચ્ચખાણ હોય છે પણ અનુમોદનાનો ત્યાગ હોતો નથી.

શંકા :- વ્રતમાં “મહા” અને “અણુ” કેમ કહ્યા ?

સમાધાન :- ગુણોની અપેક્ષાએ મહાવ્રતધારી સાધુ કરતાં દેશ વિરતિધર ગૃહસ્થો અણુ અર્થાત્ નાના (વ્રતોવાળા) હોય છે માટે તેને “અણુ” કહ્યા. અથવા તો ગૃહસ્થોની

અપેક્ષાએ સર્વવિરતિધરમાં ગુણો વધુ હોવાથી તેને “મહા” કહેવામાં આવે છે.

તીર્થંકર ભગવંત પોતાની પ્રથમ દેશનામાં પહેલા સર્વવિરતિનો અર્થાત્ મહાવ્રતોનો ઉપદેશ આપે છે ત્યારપછી દેશવિરતિનો ઉપદેશ આપતા હોવાથી તેને અણુવ્રતો કહેવામાં આવે છે.

શંકા :- ચતુર્વિધ સંઘ કોને કહેવાય ?

સમાધાન :- અણુવ્રતધારી જીવોને શ્રાવક અને શ્રાવિકા કહેવાય છે. તથા મહાવ્રતધારી જીવોને સાધુ અને સાધ્વીજી કહેવાય છે. આવા વ્રતધારી સમ્યગ્દૃષ્ટિ જીવોને જ ચતુર્વિધ સંઘ કહેવાય છે.

સૂત્ર (૭-૩) પ્રયોજન :- મહાવ્રતોની સ્થિરતા માટે દરેક મહાવ્રતની પાંચ પાંચ ભાવનાઓ બતાવે છે.

તત્સ્થૈર્યાર્થ	ભાવના: પન્ન પન્ન	૭-૩
તત્સ્થૈર્યાર્થ	ભાવના: પંચ પંચ	૭-૩
તત્સ્થૈર્યાર્થ	ભાવના: પંચ પંચ	૭-૩

સૂત્રાર્થ :- શબ્દાર્થ :- તત્સ્થૈર્યાર્થ = તે વ્રતોની સ્થિરતા માટે, ભાવના: = વ્રતને અનુકૂળ પ્રવૃત્તિઓ, પંચ પંચ = પાંચ પાંચ.

સૂત્રાર્થ :- તેની (મહાવ્રતોની) સ્થિરતા માટે (દરેક વ્રતની) પાંચ પાંચ ભાવનાઓ હોય છે.

ભાવાર્થ :- કોઈ પણ વસ્તુનું વારંવાર ચિંતન-મનન કરવું તે ભાવના. પાંચ વ્રતોમાં આત્માની અતિશય સ્થિરતા મેળવવા માટે જૈન શાસ્ત્રોમાં પાંચ પાંચ ભાવનાઓ બતાવી છે. તે ભાવનાઓ ભાવવાથી આત્મા ગ્રહણ કરેલા વ્રતોમાં દૃઢ બને છે. અચલિત મનોવૃત્તિવાળો બને છે. સ્થૂલથી કે સર્વથી પાંચ-પાંચ ભાવના નીચે પ્રમાણે છે.

અહિંસા વ્રતની પાંચ ભાવનાઓ :-

(૧) ઈર્ષ્યા સમિતિ : જ્યાં લોકોનું ગમનાગમન થતું હોય અને સૂર્યનો પ્રકાશ પડતો હોય તેવા માર્ગ ઉપર જીવ રક્ષા માટે યુગ પ્રમાણ (સાડા ત્રણ હાથ) દૃષ્ટિ રાખીને ચાલવું.

(૨) મનોગુપ્તિ : આર્તધ્યાન અને રૌદ્રધ્યાનનો ત્યાગ કરી ધર્મધ્યાનમાં મનનો ઉપયોગ રાખવો.

(૩) એષણા સમિતિ : દોષો ન લાગે તે રીતે આહારવાળી વસ્તુઓ લેવી અને વાપરવી.

(૪) આદાન નિક્ષેપણા સમિતિ : આદાન એટલે લેવું અને નિક્ષેપણ એટલે મૂકવું. વસ્તુ લેવી હોય ત્યારે તેનું દૃષ્ટિથી બરાબર નિરીક્ષણ કરીને તથા રજોહરણ આદિથી પ્રમાર્જન કરીને લેવી. તથા વસ્તુ મૂકવી હોય ત્યારે ભૂમિનું દૃષ્ટિથી નિરીક્ષણ કરીને તથા રજોહરણ આદિથી પ્રમાર્જન કરીને મૂકવી.

(૫) આલોકિત પાન ભોજન : પ્રકાશવાળા ક્ષેત્રમાં સૂક્ષ્મ રીતે નિરીક્ષણ કરીને ભોજન પાણી લેવા.

મૃષાવાદ વિરમણ વ્રતની પાંચ ભાવનાઓ :

(૧) અનુવીચિ ભાષણ : અનુવીચિ એટલે વિચાર. વિચાર કરીને ઉચિત, પરિમિત અને આવશ્યક હોય તેટલું જ બોલવું.

(૨) ક્રોધ પ્રત્યાખ્યાન : ક્રોધનો ત્યાગ કરીને બોલવું.

(૩) લોભ પ્રત્યાખ્યાન : લોભનો ત્યાગ કરવો અને આસક્તિ વગેરે દોષો વિનાનાં વચનો બોલવા.

(૪) ભય પ્રત્યાખ્યાન : સાત પ્રકારના ભયનો ત્યાગ કરવો.

- ઈહલોક (આલોકનો) ભય
- પરલોક (પરલોકનો) ભય
- આદાન (કોઈ લઈ જશે એવો) ભય
- અકસ્માત (વિજળી વગેરેનો) ભય
- આજીવિકા (જીવન-નિર્વાહ કેમ ચાલશે એવો) ભય

- મરણ ભય અને
- અપયશ ભય

(૫) હાસ્ય પ્રત્યાખ્યાન : હાંસી, મશ્કરી ત્યજીને બોલવું.

અદત્તાદાન વિરમણવ્રતની પાંચ ભાવનાઓ :

(૧) અનુવીચિ અવગ્રહ યાચના : અનુવીચિ એટલે વિચાર. અવગ્રહ એટલે રહેવાની જગ્યા. યાચના એટલે માંગણી. જે સ્થાને રહેવાનું હોય તેના માલિક પાસે બરાબર વિચાર કરવા પૂર્વક રજા લઈને જ તે સ્થાનમાં રહેવું.

(૨) વારંવાર અવગ્રહ યાચના : સામાન્યથી અવગ્રહની યાચના કરી હોય છતાં રોગાદિ અવસ્થામાં ભિન્ન ભિન્ન જગ્યાનો ભિન્ન ભિન્ન રીતે ઉપયોગ કરવો પડે. જ્યારે જે જગ્યાનો જે રીતે ઉપયોગ કરવાનો હોય ત્યારે તે જગ્યાનો તે રીતે ઉપયોગ કરવાની યાચના કરવી અર્થાત્ સમય પૂરો થતાં વધુ વસવાટની જરૂર હોય તો વારંવાર અવગ્રહ યાચના કરવી.

(૩) અવગ્રહ અવધારણ : જેટલી જરૂરિયાત હોય તેટલી જ ભૂમિ માંગવી અને તેટલી જ જગ્યાનો ઉપયોગ કરવો.

(૪) સમાન ધાર્મિક અવગ્રહ યાચના : જે સ્થળે પૂર્વે આવેલા સાધુઓ ઉતરેલા હોય અને તે સ્થળે ઊતરવું હોય તો પૂર્વે ઉતરેલા સાધુઓની પણ અનુજ્ઞા લેવી જોઈએ.

(૫) અનુજ્ઞાપિત પાન ભોજન : શાસ્ત્રાનુસારે લાવેલા ભોજન પાણીનો ઉપયોગ ગુરુની અનુજ્ઞા લઈને કરવો. તેમ ન કરો તો ગુરુ અદત્તનો દોષ લાગે.

મૈથુન (અબ્રહ્મ) વિરમણ વ્રતની પાંચ ભાવનાઓ :

(૧) સ્ત્રી-પશુ-પંડક સંસ્તવવસતિ વર્જન : જ્યાં સ્ત્રીઓનું ગમનાગમન વધારે હોય, જ્યાં પશુઓ અધિક પ્રમાણમાં હોય, જ્યાં નપુંસકો રહેતા હોય, તેવી વસતિ કે સ્થાનનો ત્યાગ કરવો.

(૨) રાગ યુક્ત સ્ત્રીકથા વર્જન :

સ્ત્રીના રૂપ, કંઠ, વસ્ત્રાદિની કથા કામરાગ વૃદ્ધિ પામે તે રીતે કરવી નહિ.

(૩) મનોહર ઈન્દ્રિય અવલોકન વર્જન :

વિજાતીય વ્યક્તિનાં કામ-વાસના ઉત્તેજક અંગો જોવાં નહીં.

(૪) પૂર્વાક્રિડા સ્મરણ વર્જન :

ભૂતકાળમાં અનુભવેલી મૈથુન ક્રિડાના સ્મરણનો ત્યાગ કરવો.

(૫) પ્રણીત રસ ભોજન વર્જન :

કામવાસનાવર્ધક અને વિકારઉત્તેજક આહારનો ત્યાગ કરવો. દૂધ, દહીં, ઘી, માખણ વગેરે સ્નિગ્ધ અને મધુર રસવાળો આહાર પ્રણીત આહાર છે. તેનો યથાશક્તિ ત્યાગ કરવો.

પરિગ્રહ વિરમણ વ્રતની પાંચ ભાવનાઓ :-

(૧) ઈષ્ટ-અનિષ્ટ રૂપાલોકન વર્જન :

મનગમતા અને અણગમતા રૂપ જોતાં રાગ-દ્વેષનો ત્યાગ કરવો.

(૨) ઈષ્ટ-અનિષ્ટ રસાસ્વાદ વર્જન :

મનગમતા અને અણગમતા રસના આસ્વાદમાં રાગ-દ્વેષનો ત્યાગ કરવો.

(૩) ઈષ્ટ-અનિષ્ટ ગંધાદ્રાણ વર્જન :

મનગમતી અને અણગમતી ગંધને સુંઘવામાં હર્ષ-શોકનો ત્યાગ કરવો.

(૪) ઈષ્ટ-અનિષ્ટ સ્પર્શ વર્જન :

મનગમતો અને અણગમતો સ્પર્શ કરવામાં હર્ષ-શોકનો ત્યાગ કરવો.

(૫) ઈષ્ટ-અનિષ્ટ શબ્દ શ્રવણ વર્જન :

ઈષ્ટ અને અનિષ્ટ શબ્દોના શ્રવણમાં રાગ-દ્વેષનો ત્યાગ કરવો.

શંકા :- આ ભાવનાઓની શી જરૂર છે ?

સમાધાન :- ખાસ કાળજી રાખવા પૂર્વક વિશેષ પ્રકારની અનુકૂળ પ્રવૃત્તિઓ સેવવામાં ન આવે તો સ્વીકારવા માત્રથી વ્રતો કંઈ આત્મામાં ઉતરતા નથી. તેથી ગ્રહણ કરેલા વ્રતો જીવનમાં ઊંડા ઉતરે તે માટે દરેક વ્રતને અનુકૂળ થઈ પડે તેવી કેટલીક પ્રવૃત્તિઓ સ્થૂળ દૃષ્ટિએ ખાસ ગણવામાં આવી છે જે પ્રવૃત્તિ ભાવનાના નામથી પ્રસિદ્ધ છે.

સૂત્ર (૭-૪) પ્રયોજન : પાંચે વ્રતોને સ્થિર કરવા માટે સર્વસામાન્ય પ્રથમ ભાવના જણાવે છે.

હિંસાદિષ્વિહામુત્ર ચાપાયાવદ્યદર્શનમ્ ૭-૪

હિંસાદિષ્વિહામુત્ર ચાપાયાવદ્યદર્શનમ્ ૭-૪

હિંસાદિષ્વ ઈહ અમુત્ર ચ અપાય અવદ્ય દર્શનમ્ ૭-૪

શબ્દાર્થ : હિંસાદિષ્વ = હિંસા-જૂઠ વિગેરે પાપોમાં, ઈહ = આ લોક અને, અમૂત્ર = પરલોક, અપાય = અનર્થ પરંપરા, અવદ્ય = પાપ, દર્શન = ઉપલબ્ધિ.

સૂત્રાર્થ : હિંસાદિ પાપોથી આલોકમાં અપાયની (અનર્થની પરંપરા) અને પરલોકમાં અવદ્યનો (પાપનો) કડ્ડણ વિપાક ભોગવવો પડે છે એમ વિચારણા કરવી.

ભાવાર્થ : આપણા આત્માને પાંચ વ્રતોમાં વધારે સ્થિર કરવા માટે હિંસા, અસત્ય, સ્તેય, અબ્રહ્મ અને પરિગ્રહ, આ પાંચ પ્રકારના પાપોમાં આ ભવમાં દુઃખની પરંપરા જ આવે છે અને પરભવમાં પાપફળ જ મળે છે. અર્થાત્ તે પાપોમાં દુઃખ જ દુઃખ છે એમ મનમાં વિચારવું. જેથી પાપ કરવાની ભાવના જ ન થાય.

હિંસા :-

(૧) હિંસક વ્યક્તિ આ જન્મમાં હંમેશા ઉદ્વિગ્ન (દુઃખી) અને આકુળ-વ્યાકુળ સ્વભાવની હોય છે. પોતે ઉદ્વિગ્ન રહે છે અને બીજાને ઉદ્વેગ કરાવે છે.

ફળ :

ફાંસી, જેલમાં જવું, દોરડાથી બંધાવું વગેરે દુઃખો હિંસા આદિ પાપોના કારણે સહેવા પડે છે.

(૨) જૂઠ :

જૂઠ બોલનાર ઉપર કોઈને શ્રદ્ધા કે વિશ્વાસ રહેતો નથી. અસત્યવાદી લોકમાં અવિશ્વસનીય અને અપ્રિય બને છે.

ફળ :

- જૂઠ બોલવાથી જેને નુકસાન થયું હોય તેની સાથે વેર બંધાય છે.
- જૂઠ બોલનારાને અવસરે તેને કોઈ સહાય મળતી નથી.

(૩) ચોરી :

- ચોરી કરનાર જીવ અનેકને દુઃખી કરે છે.
- સદા ચોરી કરવાની વૃત્તિમાં તેનું મન ભટક્યા જ કરે છે તેથી પોતે ભયભીત રહે છે.
- લોકો તેના ચોરી કરવાના સ્વભાવથી ડરે છે-સાવધાન રહે છે.

ફળ :

- માર-ઝુડ અને મરણાદિ કષ્ટ આવે છે.
- હાથકડી-જેલની સજા પામે છે.
- દંડમાં ક્યારેક પોતાની બધી મિલકત જાય છે.
- ફાંસીની સજા પણ ભોગવવી પડે છે.
- ચોરીથી લાવેલ વસ્તુના રક્ષણ અને નિકાલ માટે અનેક કષ્ટો વેઠવા પડે છે. પકડાઈ જવાનો ભય રહે છે. અપયશ મળે છે.

(૪) અબ્રહ્મ

- કામચેષ્ટાથી ભટકતું મન ગાંડા જેવું થઈ જાય છે.
- મોહના ઘેનથી અવિવેકી, કામાન્ધ બની આ જીવ ઘણાં પાપો કરે છે.
- ઈંદ્રિયો ઉપર કાબુ ન રહેવાથી હરાયા ઢોરની જેમ જીવ ભટકે છે.

ફળ

- પરદારા ગમન કરતો મનુષ્ય વેરની પરંપરા સર્જે છે.
- વીર્યની ક્ષીણતા, અપકીર્તિ, અવિશ્વાસ જેવા અનેક અનર્થો પ્રાપ્ત થાય છે.

(૫) પરિગ્રહ :

- જે રીતે કોઈ પક્ષી કે જેના પંજામાં માંસનો ટુકડો લાગેલો રહેતો હોય છે, તે બીજા માંસ ભક્ષી પક્ષીઓનો શિકાર બની જાય છે. તેની પાસેથી તે માંસભક્ષી પક્ષી માંસના ટુકડાને લુંટી લે છે, અને તે માંસનો ટુકડો મેળવવા પેલા પક્ષીને અનેક પ્રકારે ત્રાસ આપે છે.

એવી જ રીતે પરિગ્રહધારી મનુષ્ય પણ ચોર, ડાકુ, વગેરેનું નિશાન બની જાય છે પરિણામે ચિંતા અને દુઃખ અનુભવે છે.

ફળ :

- જે રીતે ગમે તેટલું બળતણ નાંખવા છતાં અગ્નિ તૃપ્ત થતો નથી પરંતુ જેમ વધતો જાય છે તેમ ગમે તેટલું ધન મળવા છતાં લોભી માણસને સંતોષ થતો જ નથી.
- કેટલાકને લાભાંતરાયનો ઉદય થતાં ધનનો નાશ થાય ત્યારે હૃદય બંધ પડી જાય છે. અથવા મરણ સુધી માનસિક પરિતાપ રહ્યા કરે છે.
- ધન મેળવવા માટે શારીરિક અનેક કષ્ટો સહન કરવા છતાં જો ન મળે તો માનસિક ચિંતા ઉત્પન્ન થાય છે. જો ધન મળી જાય તો તેના રક્ષણ માટે કષ્ટો સહન કરવા પડે છે. ચોર, લુંટારા ધન લુંટી જાય અથવા ચોરી જાય તેની ચિંતા, ભય વગેરે માનસિક દુઃખો રહ્યા કરે છે, તૃપ્તિ થતી નથી.
- મળેલા ધન ઉપર અશુભ કર્મના ઉદયે આસક્તિ જન્મે છે. આ આસક્તિ જ નવા અશુભ કર્મો બંધાવે છે. લોભથી વિવેક શુન્ય બનેલો જીવ અનેક દુઃખો સહન કરે છે.

ઉપર જણાવેલા પાંચ પાપોથી પરલોકમાં પાપનું ફળ :

પાપાનુબંધી પુણ્યના ઉદયવાળા કોઈ કોઈ જીવને પાંચ મહાપાપોથી કદાચ આ લોકમાં ઉપર જણાવેલા દુઃખો અલ્પ થાય કે કદાચ ન થાય, પણ પરલોકમાં તો અવશ્ય એ પાપોનો કડુણ વિપાક ભોગવવો જ પડે છે. ત્યાં શારીરિક અને માનસિક અનેક પ્રકારના દુઃખો ભોગવવા પડે છે.

તિર્યચગતિમાં શીત, તાપ, પરાધીનતા વગેરે કષ્ટો સહન કરવા પડે છે.

નરકગતિ તો કેવળ દુઃખો ભોગવવા માટે જ છે. નરકમાં એક ક્ષણ પણ સુખ નથી. ત્યાં દુઃખથી કંટાળીને મરવાની ઈચ્છા થાય તો પણ મરી શકાતું નથી.

આ પ્રમાણે હિંસા વગેરે પાંચે પાપોના સેવનથી આ લોક અને પરલોકમાં અનર્થની પરંપરા તથા પાપનો કડુણ વિપાક ભોગવવો પડે છે. તેથી આ પાંચેય દોષોનો ત્યાગ એ જ કલ્યાણકારી માર્ગ છે.

સૂત્ર (૭-૫) પ્રયોજન : હિંસા વગેરે પાપો સ્વયં દુઃખરૂપ જ છે તે જણાવે છે.

દુઃખમેવ વા	૭-૫
દુઃખમેવ વા	૭-૫
દુઃખમ્ એવ વા	૭-૫

શબ્દાર્થ : દુઃખમ્ = દુઃખ, એવ = જ, વા = અથવા.

સૂત્રાર્થ : અથવા (હિંસાદિ પાપોમાં) દુઃખ જ છે (એમ વિચારવું)

ભાવાર્થ : યોથા સૂત્રની (૭-૪ની) ભાવનામાં હિંસા વગેરે દુઃખના કારણ છે એ વિચારણા કરવામાં આવી છે. જ્યારે આ સૂત્રની ભાવનામાં હિંસા વગેરે પાપો સ્વયં દુઃખરૂપ જ છે એમ વિચારવાનું છે.

સૂત્ર (૭-૪) ની ભાવનામાં હિંસાદિ પાપો પોતાના દુઃખના કારણે છે એ વિચારણાની પ્રધાનતા છે. જ્યારે આ સૂત્રની ભાવનામાં હિંસાદિથી અન્યને પણ દુઃખ થાય છે. એ વિચારણાની પ્રધાનતા છે. માટે હિંસાદિ કાર્યો દુઃખ સ્વરૂપ જ છે.

(૧) હિંસા :-

જેવી રીતે મને દુઃખ અનિષ્ટ (અપ્રિય) છે તેવી જ રીતે બધા પ્રાણીઓને દુઃખ અનિષ્ટ છે. મારા ઉપરની હિંસાથી જેમ મને દુઃખ થાય તેમ હું બીજાની હિંસા કરું તો તેને પણ દુઃખ કેમ ન થાય ?

ભાવના :- વધ, બંધન છેદન આદિ જેવા મને પીડાકારી છે તેવા બધાને દુઃખદાયી છે તેમ વિચારી હિંસાનો ત્યાગ કરવો એ જ કલ્યાણકારી છે.

(૨) અસત્ય, જૂઠ, મિથ્યાભાષણ :-

મારા ઉપર કોઈ જૂઠું આળ મૂકે (દોષિત ગણે) તો મને તીવ્ર દુઃખ થાય તે રીતે હું બીજાને દોષિત કહું કે તેના ઉપર આળ મુકું તો બીજાને પણ દુઃખ થાય તે સ્વભાવિક છે, આવું વિચારવું.

ભાવના :- અસત્ય વચન કે જૂઠા આળથી મારા જેટલું જ દુઃખ અન્યને થતું હોવાથી તેવા પાપથી વિરમવું (અટકવું) એ જ કલ્યાણકારી છે.

(૩) ચોરી :

જે રીતે મને ઈષ્ટ એવા મારા દ્રવ્યનું ચોર દ્વારા અપહરણ થવાથી શારીરિક, માનસિક દુઃખ થાય છે તે રીતે જગતના તમામ જીવોને પોતાની મનપસંદ ચીજો ચોરાવાથી દુઃખ થાય છે.

ભાવના : આ રીતે ચોરીથી મારા જેટલું જ દુઃખ જગતના તમામ જીવોને થતું હોવાથી મારે ચોરીથી અટકી જવું એ જ કલ્યાણકારી છે તેવી ભાવના ભાવવી.

(૪) મૈથુન :

મૈથુન કે અબ્રહ્મનું આચરણ પણ દુઃખ જ છે કેમ કે તે રાગ દ્વેષ રૂપ છે. તીવ્ર રાગથી પ્રેરાયેલા રાગાન્ધ મનુષ્યો જ આવા પ્રકારના દુષ્કર્મ કરવામાં પ્રવૃત્ત થયા કરે છે. ખરેખર ! મૈથુન એ સુખ નથી પણ સુખાભાસ છે અને વિકારભાવનું નિવારણ માત્ર છે.

ભાવના : વિવેકી માણસે આ લોક અને પરલોકમાં દુઃખના કારણભૂત તેમજ દુર્ગતિના કારણભૂત એવા મૈથુનથી વિરમવું કે નિવૃત્ત થવું એ જ કલ્યાણકારી છે તેવી ભાવના ભાવવી.

(૫) પરિગ્રહ :

જ્યાં સુધી વસ્તુ પ્રાપ્ત ન થાય ત્યાં સુધી તેની પ્રાપ્તિની ઈચ્છાનું દુઃખ, પ્રાપ્ત થયા પછી આ નષ્ટ ન થઈ જાય તેનું દુઃખ. કદાચ જો તે નાશ પામે તો તે ધનના વિયોગથી ઉત્પન્ન થયેલા શોકથી માણસ દુઃખી રહે છે. આ રીતે પરિગ્રહની અપ્રાપ્તિ-પ્રાપ્તિ અને વિયોગથી દુઃખ જ દુઃખ થાય છે.

ભાવના : આલોક અને પરલોકમાં દુઃખ તથા દુર્ગતિને દેનાર એવા આ દુઃખના કારણભૂત પરિગ્રહથી અટકવું કે તેનો ત્યાગ કરવો એ જ કલ્યાણકારી છે તેવી ભાવના ભાવવી.

શંકા : ધન ભેગું કરવામાં તો સુખ દેખાય જ છે છતાં પણ તેને દુઃખ કેમ કહો છો ?

સમાધાન : ધનની પ્રાપ્તિ-અપ્રાપ્તિ-વિયોગ (નાશ) એ ત્રણે સ્થિતિના સ્પષ્ટ દુઃખોનો અભિપ્રાય તો પાંચમી પરિગ્રહ ભાવનામાં કહેલો જ છે. હવે જો આધ્યાત્મિક દૃષ્ટિએ વિચારીએ તો ધન-સંપત્તિ એ પરવસ્તુ છે. પરવસ્તુથી સુખ કે લાભ થાય છે

તે માન્યતા જ મોટી ભ્રમણા છે. માટે પરિગ્રહ દુઃખ જ છે. તે આત્મિક સુખરૂપ તો કદાપિ ન થાય પણ આ લોકને પરલોકમાં પણ દુઃખના કારણરૂપ હોવાથી દુઃખ જ છે.

શંકા : હિંસાદિ પાંચ પાપોથી વિરમવાનું કહ્યું, પરંતુ તેના કરતાંયે મહાપાપ મિથ્યાત્વ છે તો તેને છોડવાનું કેમ ન કહ્યું ?

સમાધાન : સાતમા અધ્યાયના અઢારમા સૂત્રમાં સૂત્રકાર મહર્ષિ જણાવે છે કે નિઃશલ્યોવ્રતી અર્થાત્ વ્રતી જીવ શલ્ય રહિત હોય છે. માટે તેનામાં મિથ્યાત્વ શલ્ય પણ ન જ હોય. અહીં વ્રતી શબ્દના સંબંધમાં જ આ અધ્યાયની ચર્ચાનો આરંભ થયો છે. એટલે જેનામાં મિથ્યાત્વ નથી તેવા વ્રતીને હિંસાદિ પાપોથી વિરમવાનું સમજાવાય છે.

સૂત્ર (૭-૬) પ્રયોજન : મહાવ્રતોની સ્થિરતા માટે ચાર ભાવનાઓ જણાવે છે.

મૈત્રીપ્રમોદકારુણ્યમાધ્યસ્થ્યાનિ સત્ત્વગુણાધિક-

ક્લિશ્યમાનાઽવિનયેષુ

૭-૬

મૈત્રીપ્રમોદકારુણ્યમાધ્યસ્થ્યાનિ સત્ત્વગુણાધિક-

ક્લિશ્યમાનાઽવિનયેષુ

૭-૬

મૈત્રી-પ્રમોદ-કારુણ્ય-માધ્યસ્થ્યાનિ સત્ત્વ-ગુણ-અધિક-

ક્લિશ્યમાન-અવિનયેષુ

૭-૬

શબ્દાર્થ : મૈત્રી-મૈત્રી (સ્નેહભાવ), પ્રમોદ = હર્ષભાવ, કારુણ્ય = કરુણાભાવ, માધ્યસ્થ્ય = ઉપેક્ષાભાવ, સત્ત્વ = સર્વજીવો, ગુણાધિક = ગુણમાં અધિક હોય તે, ક્લિશ્યમાના = દુઃખી જીવો, અવિનયેષુ = અવિનીત, જડ પ્રત્યે.

સૂત્રાર્થ : સર્વ જીવો સાથે મૈત્રીભાવ, ગુણથી અધિક પ્રત્યે પ્રમોદભાવ, દુઃખથી પીડિત (જીવો) પ્રત્યે કરુણાભાવ અને અવિનીત (જડ) જીવો પ્રત્યે માધ્યસ્થ્ય (ઉપેક્ષા) (ભાવ રાખવો જોઈએ.)

ભાવાર્થ : આ ચાર ભાવનાઓ છે. સમ્યગ્દૃષ્ટિ જીવોમાં જ આવી ભાવનાઓ આવે છે. આવી ભાવનાઓ શુભ ચિન્તન-મનન સ્વરૂપ હોવાથી કષાયોને મંદ કરનારી છે.

કષાયોમાં જેટલી મંદતા થાય છે તેનાથી નિર્જરા થાય છે. મંદ એવા પણ જે અલ્પ કષાયો રહ્યા છે, તેનાથી પુણ્યનો આશ્રવ થાય છે.

(૧) મૈત્રીભાવના : કોઈપણ જાતના સ્વાર્થ વિના અને કોઈપણ જાતના ભેદભાવ વિના, જગતના સર્વ જીવો ઉપર પ્રીતિ એ મૈત્રી છે. સાચા મિત્રના હૃદયમાં પોતાના મિત્રને દુઃખ આપવાની, ખોટું બોલીને તેને ઠગવાની, ચોરી કરીને તેનું ધન પડાવી લેવાની ભાવના ન હોય. મૈત્રી એટલે મિત્રતા કરવી તે મૈત્રી ભાવના એવો અર્થ ન કરવો. પરંતુ શત્રુતા ન કરવી કે શત્રુતા ન રાખવી તે મૈત્રી એવો નિષેધાત્મક અર્થ કરવો. કારણકે જેમ દ્વેષ છોડવા જેવો છે તેમ રાગ પણ છોડવા જેવો છે. માટે જ વંદિતા સૂત્રમાં “મિત્તિ મે સવ્ભૂએષુ” નો અર્થ “વેરં મજ્ઞં ન કેણઈ” કર્યો છે.

(૨) પ્રમોદભાવના : પ્રમોદ એટલે માનસિક હર્ષ, આનંદ. જેમનામાં સામાન્યથી કંઈક વિશેષ ગુણ છે તેવા (ગુણાધિક) અને સ્વની અપેક્ષાએ અધિક ગુણીયલ કહીએ તો પોતાનાથી ચઢિયાતા ગુણવાળા જીવો પ્રત્યે આનંદ થવો.

સમ્યક્ત્વ-જ્ઞાન-ચારિત્ર-તપ-વૈયાવચ્ચ આદિથી અધિક મહાન ગુણવાન આત્માઓને વંદન, ગુણપ્રશંસા, વૈયાવચ્ચ કરવાથી પ્રમોદ અર્થાત્ માનસિક હર્ષ થાય છે. જો ગુણથી અધિક આત્માને જોઈને કે સાંભળીને આનંદ ન થાય તથા વંદન કરવાનું કે બહુમાન કરવાનું મન ન થાય તો સમજવું કે હજી પ્રમોદભાવના આવી નથી. પ્રમોદભાવના ના અભાવે બીજાના ગુણોના દર્શનથી કે શ્રવણથી ઈર્ષ્યાનો અગ્નિ હૃદયમાં ભભૂકે છે. પરિણામે હિંસા, જૂઠ આદિ પાપો પણ ઉત્પન્ન થવાની શક્યતા રહે છે. પ્રમોદભાવના આત્મામાં રહેલા ગુણોને પ્રગટાવવાનો સુંદર ઉપાય છે. આત્મામાં ગુણો ઓછા હોય એ ચાલી શકે, પણ પ્રમોદ ભાવના વિના ન ચાલી શકે. પ્રમોદભાવના વિના પોતાનામાં રહેલા ગુણોની પણ કોઈ કિંમત રહેતી નથી.

(૩) કરુણાભાવના : કરુણા, દયા, અનુકંપા, કૃપા, અનુગ્રહ વગેરે પર્યાયવાચી શબ્દો છે. કરુણા બે પ્રકારની છે. દ્રવ્ય કરુણા અને ભાવ કરુણા.

દ્રવ્ય કરુણા : રોગ વગેરે બાહ્ય દુઃખોથી ઘેરાયેલા જીવોને જોઈને ઉત્પન્ન થતી કરુણા તે દ્રવ્યકરુણા છે. દ્રવ્ય કરુણાને યોગ્ય જીવોને ઔષધ, અન્ન વગેરે આપીને તેના દુઃખને દૂર કરવાની ભાવના રાખવી.

ભાવ કરુણા : અજ્ઞાનતા આદિ અભ્યંતર દુઃખોથી ઘેરાયેલા જીવોને જોઈને ઉત્પન્ન થતી કરુણા તે ભાવ કરુણા છે. ભાવ કરુણાને યોગ્ય જીવોને ધર્મ તરફ વાળવા, સ્થિર કરવા અને મોક્ષ માર્ગનો ઉપદેશ આપી ભવરોગ શમાવવાની ભાવના રાખવી.

આ રીતે બંને પ્રકારે હૃદયમાં કરુણા ભાવના ભાવવાથી કોઈને દુઃખી કરવાની, જૂઠ બોલીને છેતરવાની, ચોરી લેવાની, પૌદ્ગોલિક સુખ કે જે વાસ્તવિક રીતે દુઃખ છે તેમાં પ્રવર્તવાની અને પરિગ્રહ રાખી પર વસ્તુ ઉપર મૂર્છા કેળવવાની વૃત્તિ-પ્રવૃત્તિ આપોઆપ દૂર થઈ જાય છે.

માધ્યસ્થ ભાવના : માધ્યસ્થ, ઉપેક્ષા, સમભાવ વગેરે શબ્દો પર્યાયવાચી છે અર્થાત્ તે સર્વ શબ્દોનો અર્થ એક છે. ઉપદેશને અયોગ્ય જીવો પ્રત્યે સમભાવ રાખી તેને સુધારવા માટે ઉપદેશ આપવાનો ત્યાગ કરવો એ માધ્યસ્થ ભાવના છે. જો આવા જીવો પ્રત્યે માધ્યસ્થભાવ ન રાખવામાં આવે તો એ જીવો પ્રત્યે દ્વેષ જાગે અને આગળ વધતાં પરસ્પર કલેશ અને વૈમનસ્ય (વેરવૃત્તિ) ઉત્પન્ન થવાની સંભાવના રહે છે. આથી આવા જીવો પ્રત્યે ઉપેક્ષા ભાવ રાખવો. અન્યથા આધ્યાત્મિક અને વ્યવહારિક નુકસાન થવાનો સંભવ છે.

આ પ્રમાણે મૈત્ર્યાદિ ચાર ભાવના ભાવવાથી અહિંસા વગેરે પાંચે વ્રતોની સ્થિરતા આવે છે, અને દૃઢતા આવે છે. આમ આ ચાર ભાવનાઓ ગ્રહણ કરેલા વ્રતોને ટકાવવાના શ્રેષ્ઠ ઉપાયો છે.

સૂત્ર (૭-૭) પ્રયોજન : મહાવ્રતોની સ્થિરતા માટે બીજી રીતે પણ વિચારણા કરી છે.

જગત્કાયસ્વભાવૌ ચ સંવેગવૈરાગ્યાર્થમ્ ૭-૭

જગત્કાયસ્વભાવૌ ચ સંવેગવૈરાગ્યાર્થમ્ ૭-૭

જગત્ કાય સ્વભાવૌ ચ સંવેગ વૈરાગ્ય અર્થમ્ ૭-૭

શબ્દાર્થ : જગત્ = ષડ્દ્રવ્યાત્મક લોક, કાય = શરીર, સ્વભાવ = સ્વભાવ સ્વરૂપ, સંવેગ = મોક્ષની અભિલાષા, વૈરાગ્ય = અનાસક્તિભાવ.

સૂત્રાર્થ : સંવેગ અને વૈરાગ્યની પુષ્ટિ માટે સંસાર અને કાયાનું સ્વરૂપ વિચારવું.

ભાવાર્થ : આત્માના સ્વાધીન એવા અનંતસુખની પ્રાપ્તિ તે મોક્ષ. મોક્ષની અભિલાષા તે સંવેગ.

સંસારિક પાંચ ઈન્દ્રિયોના વિષયસુખો ઉપરના રાગનો ત્યાગ અને વિષયસુખોમાં વિઘ્ન કરનારા ઉપરના દ્વેષનો ત્યાગ તે વૈરાગ્ય.

સંવેગ અને વૈરાગ્ય ન હોય તો અહિંસાદિ વ્રતો સંભવી જ ન શકે તેથી વ્રતધારીઓ (વ્રતીઓ) માટે સંવેગ અને વૈરાગ્ય ગુણો આવશ્યક છે. આ સંવેગ અને વૈરાગ્ય બીજા જગત્સ્વભાવ અને શરીર સ્વભાવના ચિંતનમાંથી જીવમાં પ્રગટ થાય છે. તેથી સંવેગ અને વૈરાગ્ય ગુણની પ્રાપ્તિ માટે (૧) સંસારનું સ્વરૂપ અને (૨) કાયાનું સ્વરૂપ પ્રતિદિન વિચારવું.

સંસારનું સ્વરૂપ (જગત્ સ્વભાવ) :

આ સંસાર દુઃખસ્વરૂપ, દુઃખ ફલક અને દુઃખાનુબંધી છે. આ જગત્ જીવ અને અજીવ દ્રવ્યોથી ભરેલું છે. ચૈતન્યયુક્ત દ્રવ્ય તે જીવ અને ચૈતન્યરહિત દ્રવ્ય તે અજીવ. જીવને અજીવ સાથેના સંબંધથી સુખ દુઃખના ભાવો થાય છે. ઈષ્ટવસ્તુના સંયોગથી હર્ષ અને ઈષ્ટવસ્તુના વિયોગથી શોક થાય છે. તે રીતે અનિષ્ટ વસ્તુના સંયોગથી શોક અને અનિષ્ટ વસ્તુના વિયોગથી હર્ષ થાય છે. તેનાથી બાંધેલા કર્મો દ્વારા આ જીવ દુઃખી - સુખી થાય છે. જ્યાં હર્ષનો પ્રસંગ હોય છે ત્યાં અમંગળ પણ થાય છે. કુટુંબોમાં, સમાજમાં ક્લેશ, કંકાસ, કડવાશ અને મારામારી પણ થાય છે. સંસારના ભૌતિકસુખના સાધનો અનિત્ય છે. આ સંસાર જ આવા સ્વભાવવાળો છે તેથી તેમાં રાચવા-માચવા જેવું કંઈ જ નથી.

કાયાનું સ્વરૂપ :

દરેક જીવને સામાન્યથી અન્ય પદાર્થોની અપેક્ષાએ કાયા ઉપર અધિક આસક્તિ હોય છે. અન્ય પદાર્થો ઉપરથી આસક્તિ દૂર થયા પછી પણ કાયા ઉપરની આસક્તિ દૂર થવી ઘણી કઠિન છે, કાયા ઉપર આસક્તિભાવ ન થાય અને થયો હોય તો દૂર થાય તે માટે સાધકે સંસારના સ્વરૂપની વિચારણાની સાથે કાયાના સ્વરૂપની પણ વિચારણા કરવી જોઈએ. આપણને પ્રાપ્ત થયેલું શરીર બહારથી સુંદર ચામડીથી મઢેલું હોય છે, તો પણ અંદરથી તો રુધિર-ચરબી-હાડકા-માંસ વગેરે અનેક અપવિત્ર પદાર્થોથી ભરેલું છે.

શરીરના દરેક છિદ્રો દ્વારા અપવિત્ર પદાર્થો જ બહાર આવે છે. મૃત્યુ પામ્યા પછી

ટૂંકાગાળામાં જ શરીર જીવાતવાળું અને દુર્ગંધવાળું બની જાય છે. આવી શરીરની સ્થિતિ છે. આથી મહાપ્રતોના પાલન માટે કાયાના સ્વરૂપનું ચિંતન આવશ્યક છે. મહાપ્રતોના પાલન માટે પાંચ પાપોનું જ્ઞાન અનિવાર્ય છે.

હવે દરેક પાપની વ્યાખ્યા સમજાએ.

સૂત્ર (૭-૮) પ્રયોજન : હિંસાની વ્યાખ્યા જણાવે છે.

પ્રમત્તયોગાત્ પ્રાણવ્યપરોપણં હિંસા	૭-૮
પ્રમત્તયોગાત્ પ્રાણવ્યપરોપણં હિંસા	૭-૮
પ્રમત્તયોગાત્ પ્રાણવ્યપરોપણં હિંસા	૭-૮

શબ્દાર્થ : પ્રમત્ત = પ્રમાદ-અસાવધાની, યોગ = મન-વચન-કાયાની પ્રવૃત્તિ, પ્રાણ = દશ પ્રાણ (૫-ઈન્દ્રિય, ૩-બળ, શ્વાસોચ્છ્વાસ અને આયુષ્ય), વ્યપરોપણ = નાશ.

સૂત્રાર્થ : પ્રમાદના યોગથી પ્રાણોનો વિયોગ થવો એ હિંસા છે.

ભાવાર્થ : હિંસા, અસત્ય, ચોરી, મૈથુન અને પરિગ્રહ આ પાંચ દોષો (પાપો)ની એક પછી એક વિસ્તારથી સમજણ અને વ્યાખ્યા સૂત્રકાર મહર્ષિ આપે છે. હિંસાની વ્યાખ્યામાં બે શબ્દો બહુ જ મહત્વના છે.

(૧) પ્રમત્તયોગાત્ અર્થાત્ પ્રમાદથી થતી પ્રવૃત્તિ

(૨) પ્રાણવ્યપરોપણ અર્થાત્ અન્ય જીવના પ્રાણનો નાશ.

પ્રથમ શબ્દ કારણરૂપ છે અને બીજો શબ્દ કાર્યરૂપ છે.

શંકા : પ્રમાદ એટલે શું ?

સમાધાન : આત્મદશાનું ભાન જેમાં ભૂલી જવાય તે પ્રમાદ. અર્થાત્ શુદ્ધ ઉપયોગ રાખવામાં થતી બેદરકારી, અસાવધાની, ઉપેક્ષાવૃત્તિને પ્રમાદ કહેવાય છે.

શંકા : પ્રમાદના કેટલા પ્રકાર છે ?

સમાધાન : ૧૫ પ્રકારના પ્રમાદો છે.

ચાર વિકથા : સ્ત્રીકથા, ભક્તકથા, રાજકથા, દેશકથા	=	૪
પાંચ ઈંદ્રીયોના વિષયો	=	૫
ચાર કષાયો : ક્રોધ, માન, માયા, લોભ	=	૪
એક નિંદ્રા	=	૧
એક રાગ-દ્વેષ	=	૧

આ રીતે પ્રમાદના કુલ = ૧૫ ભેદ.

શંકા : પ્રાણવ્યપરોપણ નો અર્થ વિસ્તારથી સમજાવો.

સમાધાન : પ્રાણવ્યપરોપણ એટલે પ્રાણોનો વિયોગ થવો.

પ્રાણો દશ પ્રકારના છે.

પાંચ ઈંદ્રીયો

ત્રણ બળ : મનબળ, વચન બળ અને કાય બળ

એક શ્વોસોચ્છ્વાસ

એક આયુષ્ય

આ દશ પ્રાણો દ્રવ્યપ્રાણો કહેવાય છે.

પોતાના કે પરના પ્રાણોનો વિયોગ થવો તે દ્રવ્યહિંસા કહેવાય છે અને જ્ઞાનાદિ પ્રાણોનો વિયોગ થવો તે ભાવહિંસા કહેવાય છે. પરના દ્રવ્યપ્રાણોનો વિયોગ થાય અથવા ન થાય પરંતુ પોતાના ભાવપ્રાણોનો વિયોગ થાય તેને નિશ્ચયથી હિંસા કહેવાય છે.

શંકા : દ્રવ્યહિંસા અને ભાવહિંસા વિસ્તારથી સમજાવો.

સમાધાન : ધારો કે કોઈ શિકારી મારવાના આશયથી વૃક્ષ ઉપર બેઠેલા પક્ષીને બાણથી પાડવાનો પ્રયત્ન કરે છે પણ પક્ષી ઊડી જાય છે. પક્ષી બચી ગયું છતાં મારવાનો ભાવ હોવાથી શિકારીને દોષ લાગે છે. દ્રવ્યહિંસા નથી, પણ ભાવહિંસા થઈ કહેવાય.

હવે બીજું ઉદાહરણ જોઈએ.

ધારો કે કોઈ મુનિ ઈર્યા સમિતિ સાચવીને જયણા પૂર્વક વિહાર કરે છે. છતાં કોઈ સૂક્ષ્મ જીવ પગ નીચે આવી જાય છે અને મૃત્યુ પામે છે અથવા ઈજા પામે છે તો પણ મુનિ હિંસક ગણાતા નથી. અહીં દ્રવ્યહિંસા છે પણ ભાવહિંસા નથી.

તંદુલીયો મત્સ્ય હિંસાના પરિણામરૂપ ભાવહિંસાથી નરકમાં જાય છે. દ્રવ્યહિંસા લૌકિક છે જ્યારે ભાવહિંસા લોકોત્તર છે.

જ્યાં જ્યાં ભાવહિંસા હોય છે ત્યાં ત્યાં દ્રવ્યહિંસા હોય તો પણ અને દ્રવ્યહિંસા ન હોય તો પણ જીવ વિભાવદશામાં ગયો એટલે હિંસક કહેવાય છે. આથી ઉલ્ટું જ્યાં ભાવહિંસા નથી ત્યાં ઉપયોગપૂર્વક જયણાયુક્ત પ્રવૃત્તિ હોવાથી દ્રવ્યહિંસા પ્રાયઃ થતી નથી અને કદાચ થાય તો પણ અલ્પમાત્રાએ જ થાય છે. જેનું નિંદા-ગર્હા અને આલોચના વગેરે પ્રાયશ્ચિત્તથી શુદ્ધિકરણ થઈ શકે છે.

શંકા : સૂત્રમાં પ્રાણના વિયોગને હિંસા કહી છે પણ આ પ્રાણો આત્માથી જુદા છે. પ્રાણોના વિયોગથી આત્માનો વિનાશ થતો નથી. તો પછી પ્રાણોના વિયોગને દોષ-પાપ કે અધર્મરૂપ શા માટે કહ્યા ?

સમાધાન : જરાક સમજવા પ્રયત્ન કરો. પ્રાણના વિયોગથી આત્માનો નાશ થતો નથી પણ દુઃખ અવશ્ય થાય છે. દુઃખની અનુભૂતિને કારણે જ પ્રાણ વિયોગને અધર્મ (પાપ) કે દોષરૂપ ગણેલ છે. અન્યને દુઃખ આપવું એ પણ અધર્મ અર્થાત્ હિંસા જ છે.

શંકા : નિશ્ચય હિંસા અને વ્યવહાર હિંસા કોને કહેવાય ?

સમાધાન : બીજાને દુઃખ આપવું એ નિશ્ચય હિંસા છે અને પ્રાણનો વિયોગ એ વ્યવહાર હિંસા છે. વ્યવહાર હિંસા એ નિશ્ચય હિંસાનું કારણ છે, માટે તેનાથી પાપ લાગે છે. નિશ્ચય હિંસા એ જ ભાવહિંસા અને વ્યવહાર હિંસા એ દ્રવ્યહિંસા.

આત્માના ગુણોનો ઘાત એ ભાવહિંસા છે. પોતાના આત્માના ગુણોનો ઘાત એ સ્વ-ભાવ હિંસા છે અને પર ના આત્માના ગુણોના ઘાતમાં નિમિત્ત બનવું એ પર-ભાવ હિંસા છે. અર્થાત્ પોતે રાગ-દ્વેષ કરવા એ સ્વ-ભાવહિંસા છે અને બીજા જીવને રાગ-દ્વેષ થવામાં નિમિત્ત બનવું એ પર-ભાવ હિંસા છે. દ્રવ્યહિંસા ૧૩ મા ગુણસ્થાનક સુધી હોય છે. ૧૪ મા ગુણસ્થાને રહેલા જીવો તથા સિદ્ધના જીવો દ્રવ્ય કે ભાવ એમ બન્ને હિંસાથી રહિત હોય છે.

સૂત્ર (૭-૯) પ્રયોજન : અસત્યની વ્યાખ્યા જણાવે છે-

અસદ્ભિધાનમનૃતમ્ ૭-૧

અસદ્ભિતાનમનૃતમ્ ૭-૯

અસદ્ અભિધાનમ્ અનૃતમ્ ૭-૯

શબ્દાર્થ : અસદ્ = અયથાર્થ, અભિધાનમ્ = કહેવું-બોલવું, અનૃત = અસત્ય-જૂઠું.

સૂત્રાર્થ : (પ્રમાદથી) અસત્ (અયથાર્થ) બોલવું તે અસત્ય (અથવા અનૃત છે.)

ભાવાર્થ : જે વસ્તુનું જેવું સ્વરૂપ હોય તેનાથી અન્યથા એટલે કે વિપરીત બોલવું તે અનૃત અથવા અસત્ય કહેવાય છે. આ વ્યવહારથી અસત્ય જાણવું. અહીં પણ પ્રમત્તયોગાત્ શબ્દની અનુવૃત્તિ ઉપરના સૂત્રથી લાવવી. આવા પ્રકારના મિથ્યાવચનો બોલવામાં કારણભૂત જે પ્રમાદયોગ છે તે નિશ્ચયથી અસત્ય છે. ભયના કારણે કોઈક વખત જુદું બોલી ન શકીએ પરંતુ હૈયામાં સતત જુદું બોલવાનો જ ભાવ હોય તો તે નિશ્ચય અનૃત કહેવાય છે. તેનાથી કર્મબંધ થયા જ કરે છે તથા અન્ય જીવને પીડા થાય છે. હૃદયમાં એકદમ ચોંટ પહોંચે તેવું બોલવું તે પણ અનૃત કહેવાય છે. આવું વચન કદાચ સત્ય હોય તો પણ હિંસાનો હેતુ બનતો હોવાથી કારણમાં કાર્યનો ઉપચાર કરીને અનૃત કહેવાય છે. પરને દુઃખદાયી વચન, પ્રાણઘાતક વચન, વસ્તુ-સ્વરૂપથી અન્યથા વચન, અસ્થાને બોલાતું વચન આ બધા અનૃતો છે.

અસત્ય ચાર પ્રકારે છે :

(૧) ભૂતનિહ્નવ (૨) અભૂતોદ્ભાવન (૩) અર્થાતર અને (૪) ગહર્હા.

(૧) ભૂતનિહ્નવ : ભૂત એટલે બનેલ. નિહ્નવ એટલે છૂપાવવું અથવા નિષેધ કરવો અથવા બની ગયેલ વસ્તુસ્થિતિનો અપલાપ કરવો. જેમકે આત્મા કોઈ સ્વતંત્ર પદાર્થ નથી અથવા પરલોક જેવું કંઈ નથી. પુણ્ય-પાપ જેવું કંઈ નથી. આમ કહેવું તે ભૂત અસત્ય છે.

(૨) અભૂતોદ્ભાવન : અભૂત એટલે નહીં બનેલું. ઉદ્ભાવન એટલે ઉત્પન્ન કરવું.

આત્મા ચોખા જેટલો નાનો છે અથવા આત્મો અમૂક વર્ણવાળો એમ કહેવું,

આત્માને નિષ્ક્રિય કહેવો વગેરે વચનો અસત્ય વચન છે કેમકે આ વચનો દ્વારા આત્માનું જે વાસ્તવિક સ્વરૂપ નથી તેનો ઉલ્લેખ કરાયો છે.

(૩) અર્થાન્તર : એટલે ફેરફાર કરીને બોલવું.

જે વસ્તુ જે સ્વરૂપે હોય તે સ્વરૂપથી ભિન્ન સ્વરૂપે ફેરફાર કરીને કહેવી. કોઈને ૫૦૦ ડોલર આપ્યા હોય તો મેં ૧,૫૦૦ આપેલા છે તેમ કહેવું. અથવા નકલી વસ્તુને અસલી અને અસલી વસ્તુને નકલી કહેવી.

(૪) નિંદા અથવા ગર્હા :

સત્ય બોલવા છતાં હિંસા કઠોરતા યુક્ત વચન બોલવું. જેમકે “મરી જા”, “નાલાયક”, આંખ ન હોય તેને “આંધળો” કહેવો. આ બધા વચન અસત્ય ન હોવા છતાં અસત્ય જ ગણાય છે.

વિશેષ : જે વચન હિંસાનું કારણ બને તે સત્ય હોય તો પણ અસત્ય.

પાંચ વ્રતોમાં મુખ્ય વ્રત અહિંસા છે. બીજાં બધાં વ્રતો તેના રક્ષણ માટે છે. એટલે અહિંસાદિ વ્રતોનું બાહ્ય દૃષ્ટિએ પાલન થવા છતાં જો તેનાથી અહિંસા વ્રતનું પાલન ન થતું હોય તો તે વ્રત વાસ્તવિક રીતે વ્રત ગણાતાં નથી. તેથી બાહ્ય દૃષ્ટિએ સત્ય વચન હોય તો પણ જો તેના વડે હિંસા થાય તો તે વચન અસત્ય છે. એમ સર્વત્ર જાણવું.

સૂત્ર (૭-૧૦) પ્રયોજન : ચોરી (સ્તેય)ની વ્યાખ્યા જણાવે છે.

અદત્તાદાનં સ્તેયમ્ ૭-૧૦

અદત્તાદાનં સ્તેયમ્ ૭-૧૦

અદત્ત આદાનં સ્તેયમ્ ૭-૧૦

શબ્દાર્થ : અદત્ત = નહીં દીધેલું, આદાન = ગ્રહણ કરવું, સ્તેય = ચોરી

સૂત્રાર્થ : (પ્રમાદથી અન્યની) નહિ આપેલી વસ્તુ ગ્રહણ કરવી તે ચોરી કહેવાય છે.

ભાવાર્થ : આ સૂત્રમાં પણ પ્રમત્તયોગાત્ પદની અનુવૃત્તિ લીધી છે, અર્થાત્ સૂત્ર (૭-૮)નું અનુસંધાન લીધું છે.

અદત્ત એટલે નહિ આપેલ અને આદાન એટલે ગ્રહણ કરવું. જે વસ્તુ આપણી માલિકીની નથી પરંતુ પરની માલિકીની છે, તે વસ્તુનું માલિકની રજા વિના ગ્રહણ કરવું તે વ્યવહારથી ચોરી છે. તક ન મળવાથી વસ્તુ ગ્રહણ ન કરીએ પણ વસ્તુ ગ્રહણ કરવાના પરિણામ સતત ચાલુ હોય તે નિશ્ચયથી ચોરી છે.

અદત્તના ચાર ભેદ છે.

- (૧) સ્વામી અદત્ત : માલિકની રજા વિના વસ્તુ લેવી પછી ભલે તે સામાન્ય વસ્તુ હોય. તેને સ્વામી અદત્ત કહેવાય છે.
- (૨) જીવ અદત્ત : માલિકે રજા આપી હોય તો પણ જે વસ્તુ સચિત્ત અર્થાત્ જીવયુક્ત હોય તો ગ્રહણ કરી ન શકાય. તે વસ્તુનો માલિક તેમાં રહેલો જીવ છે. તેથી તેને જીવ અદત્ત કહેવાય છે.
- (૩) તીર્થંકર અદત્ત : માલિકની રજા હોય અને વસ્તુ અચિત્ત હોય પરંતુ તીર્થંકર પરમાત્માની અર્થાત્ શાસ્ત્રની આજ્ઞા ન હોય તો તે વસ્તુ ગ્રહણ કરવામાં તીર્થંકર અદત્તનો દોષ લાગે.

જેમ કે સાધુના જ નિમિત્તે તૈયાર થયેલો આહાર સાધુથી ન લેવાય. જો લે તો તીર્થંકર અદત્ત કહેવાય. કારણ કે, તીર્થંકરોએ સાધુ માટે તૈયાર કરેલ આહાર-પાણી લેવાનો નિષેધ કર્યો છે.

(૪) ગુરુ અદત્ત : હંમેશાં ગુરુની અનુજ્ઞાપૂર્વક જ નિર્દોષ આહાર-પાણી આદિ ગ્રહણ કરવા જોઈએ.

- (૧) દાતાએ ભક્તિથી આપેલ છે માટે સ્વામી અદત્ત નથી.
- (૨) આપેલી વસ્તુ અચિત્ત છે માટે જીવ અદત્ત નથી.
- (૩) આહાર-પાણી નિર્દોષ છે માટે તીર્થંકર અદત્ત પણ નથી.

પરંતુ જો ગુરુની અનુજ્ઞા ન લીધી હોય અથવા ગુરુની મનાઈ હોવા છતાં પણ ગ્રહણ કરે તો ગુરુ અદત્તનો દોષ લાગે.

ગામમાં, નગરમાં, કે પોળમાં કે એક રસ્તા ઉપરથી બીજા રસ્તા ઉપર પ્રવેશ કરતા મુનિ મહાત્માઓ પરની સંમતિ લીધા વગર, પ્રવેશ, નિર્ગમન અને વિહાર કરી શકે છે છતાં અદત્તાદાનનો દોષ લાગતો નથી કારણકે તેમ કરવામાં પ્રમાદયોગ નથી.

સૂત્ર (૭-૧૧) પ્રયોજન : અબ્રહ્મની વ્યાખ્યા આપે છે.

મૈથુનમબ્રહ્મ ૭-૧૧

મૈથુનમબ્રહ્મ ૭-૧૧

મૈથુનં અબ્રહ્મ ૭-૧૧

શબ્દાર્થ : મૈથુનમ્ = સ્ત્રી-પુરુષનું મૈથુન સેવન, અબ્રહ્મ = બ્રહ્મચર્યનો અભાવ.

સૂત્રાર્થ : મૈથુન એ અબ્રહ્મ છે.

ભાવાર્થ : મિથુન શબ્દ ઉપરથી મૈથુન શબ્દ બન્યો છે.

-મિથુન શબ્દથી સામાન્ય રીતે સ્ત્રી-પુરુષનું યુગલ કહેવાય છે.

-કામરાગના આવેશથી આવા જોડલાએ કરેલી મન-વચન-કે કાયાની કોઈપણ પ્રવૃત્તિ તે મૈથુન કહેવાય છે.

-વેદ મોહનીય કર્મના ઉદયથી સ્ત્રી પુરુષનું પરસ્પર શરીર સ્પર્શ કરવાની અને વિષયભોગ કરવાની કાયિક ચેષ્ટા તે મૈથુન છે.

-મિથુન શબ્દ દ્વારા વેદોદય જન્ય કામચેષ્ટા એવો અર્થ કરવાનું કારણ એ છે કે પુરુષ-સ્ત્રીના યુગલ ઉપરાંત પુરુષ-પુરુષના કે સ્ત્રી-સ્ત્રીના સંબંધો, પુરુષની સ્વહસ્તાદિના સંયોગે થતી ચેષ્ટા કે સ્ત્રીના સ્વહસ્તાદિના યોગે થતી સ્વકાય ચેષ્ટા એ સર્વે પ્રકારે થતી કામચેષ્ટા તે મૈથુન પ્રવૃત્તિ જ કહેલી છે.

-જેના પાલનથી આધ્યાત્મિક ગુણોની વૃદ્ધિ થાય તે બ્રહ્મ અને જેના સેવનથી આધ્યાત્મિક ગુણોનો નાશ થાય તે અબ્રહ્મ. બ્રહ્મચર્યના પાલનથી આધ્યાત્મિક દૃષ્ટિએ તો લાભ છે જ. વધારામાં લૌકિક દૃષ્ટિએ પણ ઘણો લાભ છે. બ્રહ્મચર્યથી વીર્યરક્ષા, શરીરબળ, રોગનો અભાવ, કાંતિ, ઉત્સાહ વગેરે અનેક લાભો થાય છે.

સૂત્ર (૭-૧૨) પ્રયોજન : પરિગ્રહની વ્યાખ્યા જણાવે છે.

મૂર્ચ્છા પરિગ્રહઃ ૭-૧૨

મૂર્ચ્છા પરિગ્રહઃ ૭-૧૨

મૂર્ચ્છા પરિગ્રહઃ ૭-૧૨

શબ્દાર્થ : મૂર્છા = આસક્તિ-મમત્વ બુદ્ધિ, પરિગ્રહ = સ્વીકાર.

સૂત્રાર્થ : (જડ કે ચેતન વસ્તુ ઉપર) મૂર્છા (આસક્તિ કે મમત્વ બુદ્ધિ) પરિગ્રહ છે.

ભાવાર્થ : સામાન્યથી પરિગ્રહનો અર્થ સ્વીકાર થાય છે અહીં માત્ર સ્વીકાર એવો અર્થ નથી. પરંતુ જેનાથી આત્મા આસક્તિ, મોહ કે મૂર્છાથી સંસારમાં જકડાય તે પરિગ્રહ કહેવાય છે.

-વસ્તુનો સ્વીકાર કરવા છતાં, તે વસ્તુ વિષે આસક્તિ ન હોય તો વસ્તુનો સ્વીકાર માત્ર કરવો તે પરિગ્રહ બનતો નથી.

-આથી ઉલ્ટું વસ્તુનો સ્વીકાર ન કરવા છતાં જો તેમાં આસક્તિ હોય તો તે પરિગ્રહ બને છે. જો એમ ન હોય તો ભિખારીને પણ નિષ્પરિગ્રહી અર્થાત્ પરિગ્રહ રહિત કહેવો જોઈએ.

-અહિંસા વગેરે મહાવ્રતોના સાધક આત્માને દુનિયાના કોઈપણ પદાર્થ ઉપર આસક્તિ કે મમત્વ ભાવ ન હોવા છતાં મહાવ્રતોના પાલન માટે અમુક વસ્તુઓનો સ્વીકાર કરવો પડે છે. આથી સાધક આત્માને આહાર, વસ્ત્ર, પાત્ર વગેરે ઈષ્ટ ન હોવા છતાં માત્ર શરીરના નિર્વાહ માટે તેને ગ્રહણ કરે છે. તેમાં આસક્તિ ન હોવાથી તે સ્વીકાર પરિગ્રહની કોટીમાં આવી શકતો નથી. આથી જ તીર્થંકર પ્રભુએ સાધુઓને શરીરના નિર્વાહ માટે જરુરી વસ્ત્ર આદિ સ્વીકારવાની અનુજ્ઞા આપી છે. જ્ઞાન, દર્શન, ચારિત્ર વગેરે જે સ્વગુણો છે તેની પ્રાપ્તિ માટે પ્રયત્નો કરવા તે પરિગ્રહ કહેવાતો નથી. આ જ ગુણોની રક્ષા માટે અનિવાર્ય સંજોગોના કારણે મમતા વિના વસ્ત્ર-પાત્ર-ઉપધિ આદિ મુનિ રાખે તો તે મુનિ અપરિગ્રહી જ કહેવાય છે.

શંકા :- ઈષ્ટ વસ્તુમાં આસક્તિ હોવા છતાં લાભાન્તરાય કર્મના ક્ષયોપશમના અભાવે વસ્તુ ન મેળવી શકે તેમ બને. આ વાત સમજાય છે. પરંતુ જેમાં આસક્તિ ન હોય તેવી અનિષ્ટ વસ્તુ ઈચ્છા ન હોવા છતાં સ્વીકાર કે ઉપભોગ કરવો પડે તે કેવી રીતે શક્ય બને ? વસ્તુનો સ્વીકાર કે ઉપભોગ જ કહી આપે છે કે વસ્તુ તેને ઈષ્ટ છે. જો તે વસ્તુ અનિષ્ટ જ હોય તો સ્વીકાર કે ઉપભોગ કરે જ કેમ ?

સમાધાન : તમારો પ્રશ્ન તર્કયુક્ત છે પણ બરાબર નથી. રોગી કડવા ઔષધ

પીએ છે તો શું તેને તે ઔષધ ગમે છે માટે પીએ છે ? રોગથી મુક્ત થવા અનિષ્ટ એવા ઔષધોનું સેવન અનિચ્છાએ પણ કરવું પડે છે.

એ જ રીતે ઓપરેશનમાં શરીર પર મુકાતા કાપ વગેરે ઈષ્ટ છે માટે દર્દી સહન કરે છે ? શરીરનું દર્દ દૂર કરવા માટે આવી અનિચ્છનીય સ્થિતિનો સ્વીકાર કરવો પડે છે. કાંટાથી દૂર રહેનારા આપણે પણ જ્યારે કાંટો વાગે છે ત્યારે તે કાંટાને કાઢવા માટે આપણે બીજો કાંટો શોધીએ જ છીએને ? માટે અનિષ્ટ વસ્તુમાં આસક્તિ ન હોવા છતાં તેનો સ્વીકાર કે ઉપભોગ થાય તે વાત સત્ય છે.

સૂત્ર (૭-૯) પ્રયોજન : પ્રતીની વ્યાખ્યા આપે છે.

નિ:શલ્યો વ્રતી	૭-૧૩
નિ:શલ્યો પ્રતી	૭-૧૩
નિ:શલ્ય: પ્રતી	૭-૧૩

શબ્દાર્થ : નિ:શલ્ય: = માયાદિ શલ્ય રહિત, પ્રતી = વ્રતવાળો, વ્રતધારી.

સૂત્રાર્થ : (માયા વગેરે) શલ્ય વિનાનો (વ્રતધારી આત્મા) હોય તે પ્રતી (કહેવાય છે.)

ભાવાર્થ : શરીરમાં વાગેલો કાંટો એ શરીરને અને મનને પીડા (દુ:ખી) કરે છે માટે તેને શલ્ય કહેવાય છે. તે જ રીતે કાંટાની માફક જે દુ:ખ આપે, સ્વ સ્વભાવથી પતિત કરે તેને પણ શલ્ય કહેવાય છે. આ શલ્ય ત્રણ પ્રકારના છે.

(૧) માયા શલ્ય : માયા એટલે કપટ, ઠગવાની વૃત્તિ.

જેમ કે જીવ અતિચાર સેવવા છતાં કપટથી ગુરુની સમક્ષ આલોચના ન કરે, કરે તો ખોટી રીતે કરે, કપટથી બીજાની ઉપર પોતાના દોષો ચઢાવે ત્યારે માયા દ્વારા અશુભ કર્મનો બંધ કરીને પોતાના આત્માને દુ:ખી કરે છે. દા.ત. લક્ષ્મણ સાધ્વીજીએ માયા કરી સંસાર વધાર્યો.

(૨) નિયાણા શલ્ય : ભોગની ઈચ્છા, ભોગની લાલસા તે નિયાણું.

વ્રત સાધનાના ફળરૂપે આલોક અને પરલોકના સુખોની ઈચ્છા રાખવી.

(૩) મિથ્યાત્વ શલ્ય : તાત્ત્વિક પદાર્થો ઉપર અબ્રહ્મા તે મિથ્યાત્વ. વિપરીત દર્શન અર્થાત્ ખોટી માન્યતા દ્વારા પણ કર્મબંધ કરીને આત્મા દુઃખી થાય છે, માટે તેને શલ્ય કહેવાય છે. વ્રતો ધારણ કરવા છતાં જો આ શલ્યો આત્મામાં વર્તે તો તે વ્રતો ધર્મરૂપ ફળને આપનાર થતા નથી, તેથી તેવા વ્રતવાળાને વાસ્તવિક વ્રતી કહેવાતો નથી. વ્રતો તો મિથ્યાદષ્ટિ પણ ધારણ કરે છે પણ તેમાં ફળ મળતું નથી, માટે જ સૂત્રકાર મહર્ષિએ નિઃશલ્ય શબ્દ ઉમેરીને વ્રતીની વ્યાખ્યા આપી છે.

શંકા :- કોઠાદિ કષાયો આત્માને અસ્વસ્થ બનાવે છે, આત્માની પ્રગતિને રોકે છે માટે શલ્ય રૂપ જ છે. તો પછી માયાને જ શલ્ય કેમ કહો છો ?

સમાધાન :- શલ્યની વ્યાખ્યા માયામાં પૂર્ણરૂપે લાગુ પડે છે. જ્યારે ક્રોધ આદિમાં સંપૂર્ણ લાગુ પડતી નથી. જે દોષ ગુમ રહીને વિકારો પેદા કરે તે શલ્ય. માયા ગુમ રહીને આત્મામાં વિકારો પેદા કરે છે. ક્રોધાદિ પણ ગુમ હોઈ શકે છે છતાં માયાની તુલનાએ તેનું અલ્પપણું છે. જ્યારે માયા ગુમપણે આપોઆપ વિકાર પેદા કરે છે.

સૂત્ર (૭-૧૪) પ્રયોજન : વ્રતીના બે ભેદ જણાવે છે.

અગાર્યનગારશ્ચ ૭-૧૪

અગાર્યનગારશ્ચ ૭-૧૪

અગારી અનગારઃ ચ ૭-૧૪

શબ્દાર્થ : અગારી = ગૃહસ્થ, અનગાર = ત્યાગી, સાધુ.

સૂત્રાર્થ : વ્રતીના અગારી અને અણગાર એમ બે ભેદ છે.

ભાવાર્થ : સૂત્રકાર મહર્ષિએ પૂર્વ સૂત્રમાં વ્રતી કોને કહેવાય તે જણાવ્યું. આ સૂત્રમાં સ્પષ્ટતા કરે છે કે વ્રત ગ્રહણ કરનાર દરેક જીવોની યોગ્યતા એક સમાન હોતી નથી તેથી તેના બે વિભાગ કરવામાં આવ્યા છે. (૧) અગારી-વ્રતી અને (૨) અણગારી વ્રતી. સંસ્કૃત ભાષામાં “અગાર” એટલે “ઘર” અર્થ થાય છે, અગારમસ્તિ યસ્ય સઃ અગારી અર્થાત્ ઘર છે જેને તે અગારી.

નાસ્તિ અગારં યસ્ય સ અનગારઃ અર્થાત્ જેને ઘર નથી તે અણગાર કહેવાય છે.

ઘરના ત્યાગી, સંસારના ત્યાગી એવા સાધુ સાધ્વીજીઓને અણગાર કહેવાય છે. (સંસ્કૃતમાં અનગાર શબ્દ છે પરંતુ પ્રાકૃતમાં ન નો ન થવાથી ગુજરાતી ભાષામાં અણગાર શબ્દ પ્રચલિત છે.)

શંકા : અગારી અને અણગાર બંનેને વ્રતી કેમ કહ્યા ?

સમાધાન : જે રીતે નાના ઘરના એક ખૂણામાં કે શહેરના કે નગરના એક ભવ્ય મકાનમાં રહેવાવાળો-બંનેને વ્યવહારમાં શહેરવાસી કે નગરવાસી કહેવાય છે. એ જ રીતે વ્રતોને સર્વથા ધારણ કરનારો અથવા એક અંશને ધારણ કરનારો એમ બંનેને વ્રતી કહેવાય છે,

શંકા : અણુવ્રતધારી અને મહાવ્રતધારી બંને વ્રતી જ છે તો બંનેમાં તફાવત શું ?

સમાધાન :

અણુવ્રતધારી (અગારી)	મહાવ્રતધારી (અણગાર)
છ કોટી પરચક્રખાણ છે.	નવકોટી પરચક્રખાણ છે.
અનુમોદનાનો ત્યાગ હોતો નથી.	અનુમોદનાનાં પણ પરચક્રખાણ હોય છે.
દેશવિરતિ ધર્મ પાળે.	સર્વવિરતિ ધર્મ પાળે.
સંયમાસંયમ (મિશ્ર) કહેવાય.	સંપૂર્ણપણે સંયમી કહેવાય.
શ્રાવકને ત્રસ જીવોની હિંસાનો ત્યાગ છે.	સર્વ હિંસાનો ત્યાગ છે.
સ્થાવરજીવોની જયણા પાળવાની છે.	
ઉત્કૃષ્ટ રીતે દેશવિરતિ પાળે તો વધુમાં વધુ બારમા (૧૨ મા) દેવલોક સુધી જાય છે.	ઉત્કૃષ્ટ રીતે ચારિત્ર પાળે તો પાંચમા અનુત્તરદેવલોક કે મોક્ષ સુધી જાય

સમવસરણમાં ભગવાન સર્વ પ્રથમ દેશના અણગાર ધર્મની જ આપે છે. ધર્મ પાળવા અસમર્થ હોય તેને અગાર ધર્મની દેશના આપે છે.

સૂત્ર (૭-૧૫) પ્રયોજન : અગારી વ્રતની વ્યાખ્યા જણાવે છે.

અણુવ્રતોડગારી	૭-૧૫
અણુવ્રતોડગારી	૭-૧૫
અણુવ્રત: અગારી	૭-૧૫

શબ્દાર્થ : અણુવ્રત = નાના કે અલ્પ વ્રતને ધારણ કરનાર, અગારી =ગૃહસ્થ.

સૂત્રાર્થ : (જે વ્રતીને) અણુવ્રત હોય તે અગારી (વ્રતી કહેવાય છે.)

ભાવાર્થ : વ્રતી જીવોના બે ભેદોમાંથી પ્રથમ ભેદ અગારી છે. અગારીનું વિશેષ વર્ણન અહીંથી શરૂ થાય છે.

મુનિ મહાત્માઓની અપેક્ષાએ અણુ (અલ્પ-નાના) છે વ્રતો જેના તે અગારી કહેવાય છે. તેઓ ઘરવાળા હોવાથી તેમને પરિવાર અને સંપત્તિનો સંગ્રહ છે. ઘર અને ધંધાનો વ્યવસાય હોવાથી હિંસા, અનૃત, સ્તેય આદિ પાપો સર્વથા ત્યજી શકતા નથી. અલ્પમાત્રામાં જ ત્યજે છે. તેથી તેમના વ્રતોને અણુવ્રત કહેવાય છે.

અગારીવ્રતીના કુલ બાર (૧૨) વ્રતો છે.

૫ અણુવ્રત, ૩ ગુણવ્રત અને ૪ શિક્ષાવ્રત.

૫ અણુવ્રતો આ જ અધ્યાયના પહેલા અને બીજા સૂત્રોમાં મહાવ્રતોની સાથે જણાવી દીધા છે. ૩ ગુણવ્રતો અને ૪ શિક્ષાવ્રતો એમ કુલ સાત (૭) વ્રતો, આ જ પાંચ અણુવ્રતોની રક્ષા કરનારા, પુષ્ટિ કરનારા અને વૃદ્ધિ કરનારા છે.

હવે પછીના સૂત્રોમાં આ જ સાત વ્રતો (૩ ગુણવ્રતો અને ૪ શિક્ષાવ્રતો) સૂત્રકાર મહર્ષિ જણાવશે. ત્યારપછી બધા જ વ્રતોમાં અતિયારો જણાવશે.

સૂત્ર (૭-૧૬) પ્રયોજન : ત્રણ ગુણવ્રત અને ચાર શિક્ષાવ્રતોનો નિર્દેશ કર્યો છે.

દિગ્દેશાડનર્થદળવિરતિ સામાયિક પૌષધોપવાસોપભોગ

પરિભોગપરિમાણાડતિથિસંવિભાગવ્રતસંપન્નશ્ચ ૭-૧૬

દિગ્દેશાડનર્થદંડવિરતિ સામાયિક પૌષધોપવાસોપભોગ

પરિભોગપરિમાણાડતિથિસંવિભાગવ્રતસંપન્નશ્ચ ૭-૧૬

દિગ્-દેશ-અનર્થદંડવિરતિ-સામાયિક-પૌષધ-ઉપવાસ

ઉપભોગ-પરિભોગ પરિમાણ-અતિથિસંવિભાગ વ્રતસંપન્ન: ચ ૭-૧૬

શબ્દાર્થ : દિગ્વિરતિ = દશે દિશામાં અમુક હદ સુધીના ગમાનાગમનનું પરિમાણ, દેશવિરતિ = દિગ્વિરતિ વ્રતમાં નક્કી કરેલ મર્યાદાનો રોજ યથાયોગ્ય અમૂક ભાગે સંક્ષેપ કરવો, અનર્થદંડવિરતિ = નિષ્કારણ પાપના સેવનરૂપ અનર્થદંડથી અટકવું, પૌષ્ઠોપવાસ = પર્વતિથિમાં ઉપવાસ કરવાપૂર્વક રહેવું, ઉપભોગપરિભોગ પરિમાણ = ભોગ્ય કે ઉપભોગ્ય વસ્તુની મર્યાદા નક્કી કરવી, અતિથિસંવિભાગ = શુદ્ધ ભક્તિભાવથી સુપાત્રદાન, વ્રતસંપન્ન = વ્રતથી યુક્ત.

સૂત્રાર્થ : અગારી વ્રતીને (પાંચ અણુવ્રતો ઉપરાંત) દિગ્વિરતિ, દેશવિરતિ, અનર્થદંડવિરતિ, સામાયિક, પૌષ્ઠોપવાસ, ઉપભોગ-પરિભોગ પરિમાણ અને અતિથિસંવિભાગ એ (સાત) વ્રતો પણ હોય છે.

ભાવાર્થ : પાંચ અણુવ્રતોને જે પુષ્ટિ કરે, ગુણ કરે તે ગુણવ્રત કહેવાય છે. અને મુનિની જેમ વ્રતો પાલન કરવાની શિક્ષા કરે, અનુકરણ કરે, નક્કી કરે, અભ્યાસ કરે તે શિક્ષાવ્રત કહેવાય છે. આ સૂત્રમાં ત્રણ ગુણવ્રતો અને ચાર શિક્ષાવ્રતો સમજાવે છે.

(૧) દિગ્વ્રત : દશે દિશાઓમાં જવા-આવવાનો મરણ પર્યંતનો નિયમ કરવો તે દિગ્વ્રત. આવું વ્રત કરવાથી નિયમિત દિશા બહારના પાપોનું અનુમોદન, તે પાપો પ્રત્યેની ભાવના વિરામ પામે છે. તથા તે તે દિશામાં અધિક જવાથી થતા આર્થિક લાભોનો જે લોભ હૃદયમાં છે તે લોભનો પણ ત્યાગ થાય છે.

આ એક પ્રકારનો દિશામાં ગમનાગમનનો નિયમ હોવાથી આ વ્રતને દિગ્વ્રતપરિમાણવ્રત પણ કહેવાય છે. ચાર દિશા, ચાર વિદિશા, એક ઉપર અને એક નીચે એમ ૧૦ દિશા જાણવી.

(૨) દેશવિરતિ : (દેશવ્રત) ઉપરના દિગ્વ્રતમાં જે દશે દિશામાં જવાનો નિયમ ધાર્યો છે તે મરણ પર્યંત હોવાથી અધિક છૂટવાળો હોય છે. તેને અમૂક દિવસે બહાર જવાના પ્રયોજનો ન હોય ત્યારે અત્યંત સંકોચીને અતિશય ન્યૂન (ઓછી) ભૂમિની છુટ રાખવી તે દેશવિરતિ વ્રત અથવા દેશવ્રત અથવા દેશાવગાસિક વ્રત કહેવાય છે. ઘર બહાર, ગામ બહાર આજે જવું - આવવું નહિ આવા પ્રકારનો દિશામાં ગમનાગમનનો અત્યંત સંકોચ તે દેશવ્રત કહેવાય છે. આ વ્રતથી દિગ્વ્રત કરતાં વધારે દિશા સંક્ષેપ હોવાથી ગમનાગમનની અને લોભની માત્રા ઘટે છે.

જેમ દિશાના ધારેલા માપનો સંકોચ કરવો તે દેશવ્રત છે, તેમ પાંચ અણુવ્રત અને ત્રણ ગુણવ્રત એમ આઠે વ્રતોમાં રાખેલી છુટછાટને ટુંકાવવી તે પણ દેશવ્રત કહેવાય છે. આઠ વ્રતોની છુટછાટને જેમ ટુંકાવાય છે તેમ ચાર શિક્ષાવ્રતમાં ધારેલા માપને ટુંકાવાતા નથી. કારણ કે તેમાં આત્માના ગુણોનું પાલન છે. માટે ત્યાં સંક્ષેપ કરવાનો નથી.

આ વ્રતનું દેશાવગાસિક એમ બીજું નામ પણ છે. ૧૦ સામાયિક અથવા સવાર-સાંજના પ્રતિક્રમણ સાથે આઠ સામાયિક કરી એકાસણા સાથે આ વ્રત કરવાનો હાલ રીવાજ પ્રચલિત છે. આ રીવાજ એટલા માટે છે કે તે દિવસે કરેલો બહાર આવવા-જવાનો નિષેધ (ઈન્કાર) અને દિશાનો સંક્ષેપ સારી રીતે પળાય, બહાર જવાની ઈચ્છા ન થાય. પરંતુ દસ સામાયિક કરવા તે દેશાવગાસિક વ્રત નથી. દિશામાં જવા-આવવાનો સંક્ષેપ કરવો તે દેશાવગાસિક અર્થાત્ દેશવ્રત છે. ૧૦ સામાયિક તો વ્રત પાલનના ઉપાય સ્વરૂપ છે. દસમા વ્રતના અતિચારમાં તથા વંદિતાની ગાથામાં “રૂપ દેખાડી કાંકરો નાખી સાદ કરી આપણપણું છતું જણાવ્યું” વગેરે પાઠથી આ અર્થ સમજાશે.

(૩) અનર્થદંડ વિરતિ : અર્થ એટલે પ્રયોજન અને અનર્થ એટલે બીનપ્રયોજન.

આત્મા જેનાથી દંડાય - દુઃખ પામે તે દંડ (પાપ). અગારીને (ગૃહસ્થોને) પોતાના તથા પરિવારના નિર્વાહ માટે નોકરી, ધંધો, રસોઈ, ઘરની સફાઈ વગેરે પાપો કરવા જ પડે છે તે સપ્રયોજન હોવાથી અર્થદંડ કહેવાય. તેવા પ્રયોજન વિના મોહ માત્રથી જે પાપ સેવન કરાય તે અનર્થ દંડ કહેવાય છે. અર્થાત્ જેના વિના ગૃહસ્થનું જીવન ચાલી શકે તેવા પાપોનું સેવન કરવું તે અનર્થદંડ કહેવાય છે.

જેમ કે નાટક-સીનેમા જોવા, ટીવીમાં સીરીયલો જોવી, ફોન ઉપર કલાકો સુધી બિનજરૂરી વાતો કરવી, આવા અનર્થદંડનો ત્યાગ કરવો તે અનર્થદંડવિરતિવ્રત છે.

તેના મુખ્ય ચાર ભેદો છે.

• અપધ્યાન : અપધ્યાન એટલે દુર્ધ્યાન.

જેમ કે અમુક વ્યક્તિ મરી જાય તો સારું, પેલો ચુંટણીમાં હારી જાય તો સારું, આવા વિચારો અપધ્યાન છે. આવા વિચારોથી કાર્ય સિદ્ધિ થતી નથી. પણ નિરર્થક પાપ બંધાય છે માટે અનર્થદંડ છે.

• પાપોપદેશ : પાપ કર્મ બંધાય તેવો ઉપદેશ તે પાપોપદેશ કહેવાય. જેમ કે લડાઈ

થવી જોઈએ, મત્સ્ય ઉદ્યોગનો વિકાસ થવો જોઈએ. તમારા દીકરા-દીકરીને હવે પરણાવવા જોઈએ વગેરે. આવા પ્રકારનો ઉપદેશ તે અનર્થદંડ કહેવાય છે.

• હિંસકાર્પણ : જે સાધનો વડે હિંસા થઈ શકે છે તેવા સાધનો કોઈને આપવા. જેમ કે રીવોલ્વર, છરી આદિ ઉપકરણો (હિંસાના સાધન હોવાથી) અનર્થદંડરૂપ છે.

• પ્રમાદાયરણ : પ્રમાદવાળુ અર્થાત્ રાગ-દ્વેષ મોહવાળું આચરણ કરવું તે પ્રમાદાયરણ. નાટક, સિનેમા, સરકસ જોવા, પશુ-પક્ષી લડાવવા, વિક્રથા કરવી, વ્યસનોનું સેવન આવી અનેક પ્રવૃત્તિઓ તેમજ વાસનાને ઉત્તેજિત કરે તેવા મેગેઝીનો વાંચવા વગેરે અનાવશ્યક હોવાથી પ્રમાદાયરણ રૂપ અનર્થદંડ કહેવાય છે.

આ ચારે પ્રકારના અનર્થદંડ વડે નિરર્થક પાપોનો બંધ થાય છે માટે તેનાથી નિવૃત્ત થવું તે અનર્થદંડ વિરમણ વ્રત છે.

(૪) સામાયિક : કાળનો અભિગ્રહ લઈ અર્થાત્ અમુક સમય સુધી અધર્મ પ્રવૃત્તિનો ત્યાગ કરી ધર્મ પ્રવૃત્તિમાં સ્થિર થવાનો અભ્યાસ કરવો તે સામાયિક વ્રત છે. આ વ્રત ગ્રહણ કરવાથી શાંતિ અને સમતા અનુભવાય છે. ગૃહસ્થ હોવા છતાં સાધુ જીવન માણવા મળે છે. અનેક પ્રકારના પૂર્વ સંચિત પાપોનો નાશ થાય છે તેમજ મોક્ષ માર્ગની આરાધના થાય છે. બે ઘડીના સામાયિક વ્રતને ગ્રહણ કરનાર અગારી વ્રતીએ નિત્ય અથવા વર્ષ દરમ્યાન અમુક સામાયિક કરવાનો નિયમ લેવો જોઈએ.

(૫) પૌષધોપવાસ : ધર્મની પુષ્ટિ કરે એવું ઉપવાસ પૂર્વકનું વ્રત કરવું તે પૌષધોપવાસ વ્રત. આવું વ્રત આઠમ-ચૌદશ જેવી તિથિએ અથવા પર્યુષણ પર્વમાં કરવું જોઈએ.

આ પૌષધવ્રતમાં ચાર પ્રકારના પાપોનો ત્યાગ છે.

(૧) આહાર ત્યાગ (૨) શરીર સત્કાર ત્યાગ (૩) અબ્રહ્મ ત્યાગ અને (૪) સાવધ (પાપ) કર્મ ત્યાગ

આ ચારમાં આહાર ત્યાગ દેશથી અને સર્વથી બન્ને રીતે થાય છે. ચૌવિહાર ઉપવાસ કરો તો સર્વથા અને તિવિહાર ઉપવાસ, આયંબિલ, એકાશન વગેરેથી કરો તો દેશથી આહાર ત્યાગ થાય છે. બાકીના ત્રણ ત્યાગ સર્વથા જ હોય છે. આ વ્રત કરવાથી સાધુ જીવનનો અનુભવ થાય છે. સંસારિક ઉપાધિઓથી અલ્પકાળ પુરતી મુક્તિ થાય છે. ચિત્ત શાંત થાય છે અને શરીર ઉપરનું મમત્વ ઘટે છે.

(૬) ઉપભોગ-પરિભોગ પરિમાણ :

એક જ વાર ભોગવી શકાય અથવા જે વસ્તુનો શરીરની અંદર ઉપયોગ થાય તે ઉપભોગ જેમ કે આહાર વગેરે.

વારંવાર ભોગવી શકાય કે શરીરની બહાર ભોગવી શકાય તેવી વસ્તુનો ઉપયોગ તે પરિભોગ, જેમ કે વસ્ત્ર.

જેમાં ઉપભોગ અને પરિભોગનું પરિમાણ કરવામાં આવે તે ઉપભોગ-પરિભોગ પરિમાણ વ્રત. ટૂંકમાં અતિ સાવધ વસ્તુઓનો સર્વથા ત્યાગ અને અલ્પ સાવધવાળી વસ્તુઓનો ઉપયોગ પણ પરિમાણથી કરવો તે ઉપભોગ-પરિભોગ પરિમાણવ્રત.

આ વ્રત ભોજન સંબંધી અને વ્યવસાય સંબંધી એમ બે પ્રકારે છે.

બાવીસ અભક્ષ્ય, બત્રીસ અનંતકાય, ચલિતરસનું ભોજન વગેરે સાવધયોગોનો ત્યાગ કરવો, જો ન થઈ શકે તો તેનું માપ નક્કી કરવું. ચૌદ નિયમો ધારી ભોગ્ય વસ્તુ પરિમિત કરવી તે ભોજન સંબંધી વ્રત.

પંદર પ્રકારના કર્માદાનો ત્યજીને આજીવિકા મેળવવી અથવા બની શકે તેટલા ઓછા કર્માદાનોથી આજીવિકા પ્રાપ્ત કરવી તે વ્યવસાય સંબંધી વ્રત ગણાય છે.

(૭) અતિથિસંવિભાગ વ્રત :

તિથિ-વાર-તારીખ જોઈને આવવા-જવાનો વ્યવહાર જેઓએ ત્યજેલો છે તે અતિથિ. અર્થાત્ તિથિ જોયા વગર જે આવે છે તે અતિથિ. ગૃહસ્થોને આશ્રયીને મુનિ અતિથિ કહેવાય. મુનિઓને ન્યાય નીતિથી મેળવેલી વસ્તુઓનું દાન કરવું તે અતિથિસંવિભાગ વ્રત. આ દાન આપતી વખતે જે ક્ષેત્રે અને જે કાળે વધુ ઉપકારી અને ઉપયોગી હોય તેવી વસ્તુનું દાન કરવું. હૃદયની શ્રદ્ધા-સત્કારપૂર્વક દાન કરવું તે અતિથિ સંવિભાગ કહેવાય છે.

પ્રથમ દિવસે શ્રાવકે ચૌવિહાર અથવા તિવિહાર ઉપવાસથી પૌષધ કરીને પારણામાં બીજા દિવસે એકાસણાનું તપ કરીને મુનિને વહોરાવવું અને તેઓ જે વહોરે તે જ દ્રવ્યોનો શ્રાવકે એકાસણામાં ઉપયોગ કરવો. જે વસ્તુઓનું મુનિના પાત્રમાં દાન ન થયું તેનો ત્યાગ કરવો. આવો દાન આપવાનો ભાવ તે અતિથિસંવિભાગ વ્રત કહેવાય છે.

શંકા :- ગુણવ્રત અને શિક્ષાવ્રતમાં શું ભેદ છે ?

સમાધાન :- દિગ્વિરતિ, ઉપભોગ પરિભોગ પરિમાણ વ્રત અને અનર્થદંડ વિરતિ આ ત્રણ ગુણવ્રતો છે. સંખ્યાની માફક ગણી શકાય છે માટે તેને ગુણ કહેવામાં આવે છે. આ વ્રતોથી પાંચ અણુવ્રતોનું પાલન સરળ બને છે માટે અણુવ્રતોને ગુણ કરનારાં (ફાયદો કરનારાં વ્રતો) તે ગુણવ્રત કહેવાય છે.

સામાયિક, દેસાવગાસિક, પૌષધોપવાસ અને અતિથિસંવિભાગ એ ચાર શિક્ષાવ્રત છે. શિક્ષા એટલે અભ્યાસ. આ વ્રતોના પાલનથી સંયમધર્મની શિક્ષા મળે છે. અર્થાત્ સંયમધર્મનો અભ્યાસ થાય છે.

સૂત્ર (૭-૧૭) પ્રયોજન : સંલેખના શું છે ? તે જણાવે છે.

મારણાન્તિકી સંલેખના જોષિતા ૭-૧૭

મારણાન્તિકી સંલેખના જોષિતા ૭-૧૭

મારણ-અન્તિકી સંલેખના જોષિતા ૭-૧૭

શબ્દાર્થ : મારણાન્તિકી = આયુષ્યની પૂર્ણાહુતિ, સંલેખના = એક પ્રકારનો તપ, જોષિતા = કરનાર, સેવનાર.

સૂત્રાર્થ : મરણના અંતસમયે (અગારીએ અને અણગારે) સંલેખના (કરવી જોઈએ).

ભાવાર્થ : સમ્યગ્દૃષ્ટિ એવા ઉત્તમ આત્માઓને જ્યારે પોતાનો મૃત્યુકાળ નજીક આવતો જણાય અથવા શરીર રોગોથી ઘેરાયેલું હોવાથી આરાધના કરતા વિરાધના વધારે થાય તેમ હોય ત્યારે રાગ-દ્વેષ મોહ છોડીને દેહનો અને કષાયોનો ત્યાગ કરવો તે સંલેખના કહેવાય છે. મૃત્યુ નજીક હોય ત્યારે વ્રતીએ ઉણોદરી, ઉપવાસ, છઠ્ઠ, અઠ્ઠમ વગેરે તપ વડે કાયા અને કષાયોને પાતળા કરીને જીવન પર્યંત ચારે પ્રકારના આહારનો ત્યાગ કરવો જોઈએ.

જીવનના અંતિમ સમય સુધી મનમાં મૈત્રી આદિ ચાર અને અનિત્યાદિ બાર ભાવનાઓ ભાવવી જોઈએ. આર્તધ્યાન અને રૌદ્રધ્યાનનો ત્યાગ કરીને મનને સ્વસ્થ અને સમાધિયુક્ત રાખવું જોઈએ.

હવે પછીના સૂત્રોમાં સૂત્રકાર મહર્ષિ, સમ્યગ્દર્શનમાં, બારવ્રતોમાં અને સંલેખનામાં સંભવિત મુખ્ય અતિયારોનું વર્ણન શરૂ કરે છે. દરેક વ્રતોમાં પ્રાયઃ પાંચ પાંચ અતિયારો છે.

સૂત્ર (૭-૧૮) પ્રયોજન : સમ્યગ્દર્શનના અતિયારો જણાવે છે.

શઙ્કા-કાંક્ષા-વિચિકિત્સા-અન્યદૃષ્ટિપ્રશંસા સંસ્તવાઃ

સમ્યગ્દૃષ્ટેરતિચારાઃ

૭-૧૮

શંકા-કાંક્ષા-વિચિકિત્સા-અન્યદૃષ્ટિપ્રશંસા-સંસ્તવાઃ

સમ્યગ્દૃષ્ટેરતિચારાઃ

૭-૧૮

શંકા-કાંક્ષા-વિચિકિત્સા-અન્યદૃષ્ટિપ્રશંસા-સંસ્તવાઃ

સમ્યગ્દૃષ્ટેઃ અતિચારાઃ

૭-૧૮

શબ્દાર્થ : શંકા = સંશય, કાંક્ષા = ઈચ્છા, વિચિકિત્સા = સંશય-સંદેહ, અન્યદૃષ્ટિપ્રશંસા = અન્ય દર્શનની પ્રશંસા, (અન્યદૃષ્ટિ) સંસ્તવ = અન્યદર્શનનો પરિચય, સમ્યગ્દૃષ્ટિ = સમ્યક્ત્વધારી, અતિચાર = સ્ખલન, દુષણ.

સૂત્રાર્થ : શંકા, કાંક્ષા, વિચિકિત્સા, અન્યદૃષ્ટિ પ્રશંસા અને અન્ય દૃષ્ટિનો પરિચય આ સમ્યક્ત્વ વ્રતના પાંચ અતિયારો છે.

ભાવાર્થ : (સૂત્ર ૭-૧ થી ૭-૧૭) માં શ્રાવકના બાર અને સાધુના પાંચ વ્રત સમજાવ્યાં. હવે તે વ્રતો સ્વીકાર્યા પછી તેમાં દોષો (અતિયારો) ન લાગે તે માટે વ્રતીએ સંપૂર્ણપણે સાવધ રહેવું જોઈએ. સાધક આત્માના ઉપકાર માટે ગ્રંથકાર પૂ. ઉમાસ્વાતિજી મૂળભૂત સમ્યક્ત્વના અતિચાર અને પછી બારેય વ્રતોના અતિચાર સમજાવે છે.

જિનેશ્વર પરમાત્માના વચનો પ્રત્યે અત્યંત પ્રીતિ વિશ્વાસ-રુચિ હોવી તેને સમ્યક્ત્વ કહેવાય છે. તેના ઔપશમિક, ક્ષાયિક અને ક્ષાયોપશમિક એમ ત્રણ ભેદ છે. સમ્યક્ત્વ મોહનીયના ઉદયથી અતિચારો (દોષો) લાગે છે. તેના નીચે પ્રમાણે પાંચ ભેદ છે.

(૧) શંકા : મતિમંદતાથી અથવા યોગ્ય ગુરુગમના અભાવથી જિનેશ્વર પરમાત્માના વચનોમાં શંકા કરવી કે “આમ હશે કે નહિ હોય ?” તે શંકા નામનો પ્રથમ અતિચાર. તેના બે પ્રકાર છે.

સર્વશંકા અને દેશશંકા.

• સર્વશંકા : મૂળ વસ્તુની જ શંકા કરવી. જેમ કે “પાંચ ભૂતોથી ભિન્ન આત્મા જેવું કોઈ જ તત્ત્વ નથી.” “જગતમાં કોઈ સર્વજ્ઞ નથી.” “મોક્ષ જેવું કંઈ જ નથી.”

• દેશશંકા : મૂળ વસ્તુની શંકા ન હોય પણ તે વસ્તુ અમુક રૂપે હશે કે નહિ? એ પ્રમાણે વસ્તુના એક દેશની શંકા તે દેશ શંકા.

જેમ કે આત્મા છે પરંતુ તે નિત્ય કે અનિત્ય ? શરીરવ્યાપી કે સર્વવ્યાપી ? પૃથ્વીકાય વગેરે જીવો હશે કે કેમ ?

આવી આવી શંકા જિજ્ઞાસા બુદ્ધિને બદલે અશ્રદ્ધાની બુદ્ધિથી થાય તો તેને શંકા અતિચાર કહેવાય છે.

(૨) કાંક્ષા : વીતરાગ પ્રણિત નિર્દોષ જૈનદર્શન પ્રાપ્ત થવા છતાં કોઈ ચમત્કાર દેખી અન્યદર્શનની ઈચ્છા થવી.

વીતરાગે કહેલા દર્શન સિવાયના બીજા દર્શનની ઈચ્છા તે કાંક્ષા. આ પ્રમાણેની કાંક્ષા ના બે ભેદ છે. સર્વકાંક્ષા અને દેશકાંક્ષા.

સર્વકાંક્ષા : સર્વ દર્શનો સારા છે, સમાન છે. સર્વદર્શનો મોક્ષમાર્ગ બતાવે છે. એમ સર્વદર્શનોની ઈચ્છા તે સર્વકાંક્ષા.

દેશકાંક્ષા : સર્વ દર્શનોને બદલે કોઈ એક યા બે દર્શનોની ઈચ્છા રાખવી. જેમકે બૌદ્ધ દર્શન શ્રેષ્ઠ છે કેમ કે તેમાં કષ્ટ સહન કર્યા સિવાય ધર્મ કરવાનો ઉપદેશ છે. સ્નાન વગેરેની છૂટ આપી છે.

કાંક્ષાથી વીતરાગે બતાવેલા - કહેલા દર્શનમાં અશ્રદ્ધા પેદા થવાનો સંભવ છે.

(૩) વિચિકિત્સા : વિચિકિત્સા એટલે સંશય-સંદેહ અથવા સાધુ અને સાધ્વીજીના જીવન વિષે શંકાઓ કરવી તે.

ધર્મના ફળનો સંદેહ (શંકા) રાખવો. મેં કરેલી તપ વગેરે સાધનાનું ફળ મળશે કે નહિ તેવી શંકા કરવી.

દાન ધર્મનું સેવન કરવાથી મને ફળ મળશે કે નહિ ?

વિચિકિત્સાનો બીજો અર્થ જુગુપ્સા (ધૃષ્ટા).

સાધુ-સાધ્વીના મલિન વસ્ત્ર કે શરીર જોઈને એમ વિચાર કરવો કે સાધુઓ અપવિત્ર છે. સ્નાન કરતા નથી. અચિત્ત પાણીથી સ્નાન કરે તો શો વાંધો આવે ? આ રીતે તેમની નિંદા કરવી તે પણ વિચિકિત્સા છે.

શંકા :- શંકા અને વિચિકિત્સામાં ફરક શું છે ?

સમાધાન : શંકા અને વિચિકિત્સા બંનેમાં શંકા તો છે જ. પરંતુ શંકાનો વિષય ભિન્ન છે. શંકા અતિચારમાં શંકાનો વિષય પદાર્થો કે ધર્મ છે. જ્યારે વિચિકિત્સા અતિચારમાં શંકાનો વિષય મુનિનું આચરણ છે.

(૪) અન્યદૃષ્ટિ પ્રશંસા :

વીતરાગ પ્રભુ કથિત જૈન દર્શન સિવાય શેષ દર્શનોની અને તેમના નેતાઓની તેમજ તેમના અનુયાયીઓની પ્રશંસા કરવી તે અતિચાર. અપરિપક્વ જીવો તેમની પ્રશંસા સાંભળીને તે ધર્મ પાળવા તરફ આકર્ષાઈ જાય. સાંખ્ય દર્શન બહુ સારું છે અથવા બૌદ્ધ ધર્મ શ્રેષ્ઠ છે. આવી પ્રત્યક્ષ કે પરોક્ષ પ્રશંસા થકી અપરિપક્વ બુદ્ધિવાળા જીવો તેમના ગુણોથી આકર્ષાઈને સમ્યગ્દર્શન પણ ગુમાવી દે તે સંભવિત છે. આથી અન્યદૃષ્ટિની પ્રશંસા એ અતિચાર છે.

(૫) અન્યદૃષ્ટિ સંસ્તવ : સંસ્તવ એટલે પરિચય. જેમની દૃષ્ટિ ખોટી હોય તેવા સાથે પરિચય કરવો તે અન્યદૃષ્ટિ (મિથ્યાદૃષ્ટિ) સંસ્તવ.

અન્યદર્શનની સાથે રહેવું, પરિચય રાખવો. તેમના દર્શનની ક્રિયા જોવાથી અથવા સિદ્ધાંતોના શ્રવણથી સમ્યક્ત્વથી પતિત થવાનો સંભવ રહે છે.

આ પ્રમાણે સમ્યક્ત્વ વ્રતના આ પાંચ અતિચારો સાધુ અને શ્રાવક બંનેને ત્યજવા જેવા છે. પ્રથમના ત્રણ અતિચારો બીજા જોઈ ન શકે તેવા ગુપ્ત છે અને છેલ્લા બે અતિચારો લોકો જોઈ શકે તેવા પ્રગટ છે.

સૂત્ર (૭-૧૯) પ્રયોજન : બાર (૧૨) વ્રતોમાં પ્રત્યેક વ્રતના અતિચારોની સંખ્યા જણાવે છે.

વ્રત શીલેષુ પઞ્ચ પઞ્ચ યથાક્રમમ્	૭-૧૯
વ્રત શીલેષુ પંચ પંચ યથાક્રમમ્	૭-૧૯
વ્રત શીલેષુ પંચ પંચ યથાક્રમમ્	૭-૧૯

શબ્દાર્થ : વ્રત = અહિંસાદિ પાંચ અણુવ્રત, શીલ = દિગ્વિરતિ આદિ સાત, પંચ-પંચ = પાંચ-પાંચ, યથાક્રમમ્ = ક્રમ પ્રમાણે.

સૂત્રાર્થ : (પાંચ) અણુવ્રતોમાં અને (સાત) શીલવ્રતોમાં (૩ ગુણવ્રત અને ૪ શિક્ષાવ્રત) દરેકના પાંચ-પાંચ અતિયારો ક્રમશઃ નીચે મુજબ છે.

ભાવાર્થ : સૂત્રકારે અહીં વ્રત અને શીલ બે શબ્દો મૂક્યા છે. ચારિત્ર ધર્મના અહિંસા, સત્ય વગેરે પાંચ મૂળ નિયમોને વ્રત કહ્યા છે અને તેની પુષ્ટિ માટે બીજા સાત નિયમોને શીલ કહેવામાં આવે છે. શીલ શબ્દથી ત્રણ ગુણવ્રત અને ચાર શિક્ષાવ્રત સમજવા. એમ કુલ બાર વ્રતોમાં પાંચ પાંચ અતિયારો છે જે હવે અનુક્રમે એક એક સૂત્રમાં એક એક વ્રતના અતિયારો કહેવામાં આવશે.

સૂત્ર (૭-૨૦) પ્રયોજન : સ્થૂલપ્રાણાતિપાત વિરમણ વ્રતના પાંચ અતિયારો જણાવે છે.

બન્ધ-વધ-છવિચ્છેદાતિભારારોપણાન્નપાનનિરોધાઃ ૭-૨૦

બન્ધ-વધ-છવિચ્છેદાતિભારારોપણાન્નપાનનિરોધાઃ ૭-૨૦

બન્ધ-વધ-છવિચ્છેદ-અતિભારારોપણ-અન્નપાનનિરોધાઃ ૭-૨૦

શબ્દાર્થ : બન્ધ = બાંધવા, વધ = વધ, માર, છવિચ્છેદ = અંગ છેદન, અતિભારારોપણ = શક્તિ ઉપરાંત બોજો મૂકવો તે, અન્ન-પાનનિરોધ = સમયસર ભોજન-પાણી ન આપવા.

સૂત્રાર્થ : બંધ, વધ, ચામડીનો છેદ, અતિશય ભારનું આરોપણ અને અન્ન-પાનનો નિરોધ (અટકાવવું) (આ પાંચ સ્થૂલ પ્રાણાતિપાત વિરમણ (અહિંસા) વ્રતના અતિયારો છે.)

ભાવાર્થ : પ્રથમ અણુવ્રતના પાંચ અતિયારો આ પ્રમાણે છે.

આ પાંચ અતિયારો “વંદિતા સૂત્ર” ની ૧૦મી ગાથામાં કહ્યા છે.

વહ-બંધ-છવિચ્છેએ, અઈભારે ભત્ત-પાણ-વુચ્છેએ

પઠમવયસ્સ-અઈઆરે, પડિક્કમે દેસિઅં સવ્વં

(૧) બંધ : કોઈપણ પ્રાણીને તેના ઈષ્ટ સ્થાને જતાં અટકાવવા અને બાંધવા તે બંધ.

કોષથી પશુઓને કે અવિનીત પુત્રને સાંકળ વગેરેથી અત્યંત મજબુતાઈથી બાંધવા. કારણવશાત્ પશુ કે પુત્ર વગેરેને શીક્ષા કરવાની આવશ્યકતા હોય તો પણ નિર્દયતા કે ક્રુરતા પૂર્વક બાંધવા જોઈએ નહીં.

(૨) વધ : અહીં વધ શબ્દનો અર્થ જાનથી મારી નાંખવું કે કાપીને મારી નાંખવું એ નથી. કોઈ જીવને લાકડી કે શસ્ત્રાદિથી માર મારવો તે અતિયાર. શ્રાવકે વિના કારણે મારવું નહિ અને કદાચ કોઈ કારણવશ મારવું પડે તો પણ નિર્દયતાથી મારવું નહીં.

(૩) છવિચ્છેદ : છવિ એટલે ચામડી, તેનો છેદ કરવો તે છવિચ્છેદ. નિષ્કારણ કોઈપણ પ્રાણીના અંગોનો છેદ કરવો તે અતિયાર કહેવાય. કદાચ દર્દ મટાડવા આદિના કારણે કરવો પડે તો પણ વિવેકપૂર્વક કામ લેવું અન્યથા અતિયાર લાગે.

(૪) અતિભારારોપણ : મનુષ્ય કે પશુ ઉપર તેના ગજા કરતા વધારે ભાર લાદવો તે અતિભારનું આરોપણ છે. કોઈપણ માણસ કે પશુની ભાર વહનની શક્તિની એક મર્યાદા હોય છે. આ મર્યાદા કરતાં વિશેષ ભાર ઉપજાવવો તે પહેલા સ્થૂલપ્રાણાતિપાત વિરમણવ્રત અણુવ્રતનો ચોથો અતિયાર છે. તથા બુદ્ધિજીવી સેવકો પાસે વેતન આપીએ તેના કરતા વધારે કામ કરાવવું તે પણ અતિયાર.

(૫) અન્નપાન નિરોધ : પશુઓને, ઘરના નોકરને અને દુકાનના માણસોને, વધારે કામ લેવાના આશયથી, સમયસર ભોજન પાણી ન આપવું. અથવા ભોજન-પાણી કરવા માટે સમયસર રજા ન આપવી તે અતિયાર.

પ્રશ્ન : શ્રાવકને જીવોની મોટી હિંસા ન કરવી તેવું વ્રત છે. બંધ, આદિનો નિયમ ન હોવા છતાં વ્રતમાં દોષ કઈ રીતે લાગે ?

સમાધાન : આ વ્રત દયાના પરિણામ ટકાવવા અને પ્રગટાવવા માટે છે. તેમાં માત્ર મોટી હિંસાની પ્રતિજ્ઞા નથી પરંતુ નાની હિંસાથી બચવાની ભાવના અને તે માટેનો યોગ્ય પ્રયત્ન હોવો પણ જરૂરી છે. નિષ્કારણ માર-પીટ કરવાથી દયાના પરિણામનો

વિનાશ થાય છે. જો કે જીવની હિંસા ન થવાથી વ્રત ભાંગતું નથી તો પણ વ્રતમાં મલિનતા તો આવે જ છે. તેથી તેને અતિચાર કહેવાય છે.

સૂત્ર (૭-૨૧) પ્રયોજન : બીજા સ્થૂલમૃષાવાદ વિરમણવ્રતના પાંચ અતિચારો જણાવે છે.

મિથ્યોપદેશ-રહસ્યાભ્યાખ્યાન-કૂટલેખક્રિયા-

ન્યાસાપહાર-સાકારમન્ત્રભેદા:

૭-૨૧

મિથ્યોપદેશ-રહસ્યાભ્યાખ્યાન-કૂટલેખક્રિયા-

ન્યાસાપહાર-સાકારમન્ત્રભેદા:

૭-૨૧

મિથ્યા ઉપદેશ-રહસ્ય અભ્યાખ્યાન-કૂટલેખ ક્રિયા-

ન્યાસ અપહાર-સાકાર મન્ત્ર ભેદા:

૭-૨૧

શબ્દાર્થ : મિથ્યા ઉપદેશ = ઊંધી સલાહ, રહસ્યાભ્યાખ્યાન = એકાંતમાં બનેલી વાત કહેવી, કૂટલેખક્રિયા = ખોટા દસ્તાવેજ કરવા, ન્યાસાપહાર = પોતાને ત્યાં મૂકેલી થાપણ, સાકારમન્ત્રભેદ = કોઈની ખાનગી વાત પ્રગટ કરવી.

સૂત્રાર્થ : મિથ્યા ઉપદેશ, રહસ્ય અભ્યાખ્યાન, કૂટલેખક્રિયા, ન્યાસઅપહાર અને સાકારમન્ત્રભેદ આ પાંચ સ્થૂલમૃષાવાદવિરમણ (સત્ય) વ્રતના અતિચારો છે.

ભાવાર્થ : સૂત્રમાં બતાવેલા પાંચ અતિચારોનું સંક્ષેપમાં વર્ણન નીચે પ્રમાણે છે.

(૧) મિથ્યા ઉપદેશ : ખોટો ઉપદેશ આપવો, ખોટી શિખામણ આપવી, અવળો અહિતકારી માર્ગ બતાવવો, પર પીડાકારી વચનો બોલવા વગેરે. કોઈ બે પુરુષો વચ્ચે વિવાદ થયો હોય ત્યારે કોઈને છેતરવાનો ઉપાય બીજાને બતાવવો તે સર્વે મિથ્યા ઉપદેશ છે.

અહીં પર પીડાકારી વચનથી બાહ્યદૃષ્ટિએ વ્રતભંગ ન હોવા છતાં આંતરદૃષ્ટિએ વ્રતભંગ છે. એ જ રીતે જે વિષયમાં પોતાને પૂરો અનુભવ ન હોય તે વિષયમાં પોતે સલાહ આપે અને વ્યક્તિ વિપરીત માર્ગે ચઢે તેમાં પણ પોતાની દૃષ્ટિએ અસત્ય ન હોવા

છતાં અનુભવીની દૃષ્ટિએ અસત્ય છે. એટલે બાહ્યથી સત્ય હોવા છતાં તાત્ત્વિક દૃષ્ટિએ અસત્ય છે.

(૨) રહસ્ય અભ્યાષ્યાન : રહસ્ય એટલે એકાંતમાં બનેલ. અભ્યાષ્યાન એટલે કહેવું. એકાંતમાં કરેલી વાત પ્રગટ કરવી તે. પતિ-પત્ની વચ્ચેની, બે ભાઈઓ વચ્ચેની, બે મિત્રો વચ્ચેની એમ કોઈપણ પાત્રોની મળેલી ગુપ્ત વાત પ્રગટ કરવાથી તેઓ વચ્ચે ક્લેશ, કંકાસ, કજિયો અને કડવાશ થાય છે તેમજ વૈમનસ્ય અને હિંસા થાય છે. અહીં જે હકીકત જાણી તે જ કહી છે તેથી સત્ય હોવાથી બાહ્યદૃષ્ટિએ વ્રતભંગ નથી. પરંતુ પરને પીડાકારી બને છે માટે તત્ત્વદૃષ્ટિએ વ્રતભંગ થાય છે. તેથી અતિચાર કહેવાય છે.

(૩) કૂટલેખ ક્રિયા : ખોટા લેખ લખવા, ખોટી સહીઓ કરવી, ખોટા કાગળીયા કરવા, ખોટા ચોપડા બનાવવા વગેરે. અસત્ય બોલવું નહીં એવું વ્રત લીધું છે પણ અસત્ય લખવું નહીં એવું વ્રત લીધું નથી એમ સમજી જુદું લખે તેથી બાહ્યથી વ્રતભંગ નથી પરંતુ તાત્ત્વિક દૃષ્ટિએ બોલવાથી જે નુકશાન થાય તે જ નુકશાન લખવાથી પણ થાય છે માટે વ્રતભંગ છે આથી અતિચાર ગણી શકાય.

(૪) ન્યાસાપહાર : કોઈએ આપણે ત્યાં પૈસા સાચવવા મૂક્યા હોય અને તેને પચાવી પાડવા. ઉદાહરણ તરીકે કોઈએ ૧૦,૦૦૦ ડોલર આપ્યા હોય પણ સમય જતાં કેટલા આપ્યા છે તે ભૂલી ગયો અને પોતે ૫૦૦૦ ડોલર આપ્યા છે તેમ સમજીને માંગે ત્યારે આપણે ખુલાસો ન કરીએ અને ૫૦૦૦ ડોલર આપીને બાકીના પચાવી પાડવા તે ન્યાસાપહાર અતિચાર કહેવાય. જો કે આ ચોરી કહેવાય છતાં ચોરી છૂપાવવા તેવા અસત્ય મિશ્રિત વાક્યો બોલવાનો પ્રસંગ આવે એ દૃષ્ટિએ એને સત્યવ્રતના અતિચાર તરીકે ગણાય છે. અન્ય ગ્રંથોમાં ન્યાસાપહાર ને બદલે “સહસાભ્યાષ્યાન” નામનો અતિચાર પણ આવે છે. સહસા એટલે ઉતાવળથી અને અભ્યાષ્યાન એટલે બીજા ઉપર આક્ષેપ મૂકવો. વસ્તુસ્થિતિ વિચાર્યા વિના, પુરેપુરું જાણ્યા વિના ઉતાવળીયા સ્વભાવે કોઈના ઉપર આક્ષેપ કરવો તે. જેમ કે આ કામ તમે જ કર્યું છે. તમે જ પાપી છો, તે જ લુચ્ચો છે વગેરે અસત્ય વાતને સત્ય સમજીને વિચાર્યા વિના બોલવું. સહસાભ્યાષ્યાન અતિચારરૂપ છે પણ જો જાણી જોઈને દુઃખ આપવાના આશયથી ખોટો આરોપ ચઢાવવામાં આવે તો વ્રતભંગ જ ગણાય.

(૫) સાકાર મંત્રભેદ : “સાકાર” એટલે મુખની આકૃતિ, હાવભાવ, શારીરિક ચેષ્ટા, “મંત્ર” એટલે ગુપ્તવાત અને “ભેદ” એટલે પ્રગટ કરવું.

બીજી વ્યક્તિના હાવભાવ અથવા મુખમુદ્રા આદિથી જાણવામાં આવેલી ગુપ્તવાત ખુલ્લી કરવી. એક મિત્રની ગુપ્તવાત તેના હાવભાવથી જાણીને બીજાને કહેવી. અને બીજાની ગુપ્તવાત તેને કહેવી. અને પરસ્પર લડાવવા. આ અતિયારને બદલે અન્યગ્રંથોમાં “સ્વદારામંત્ર ભેદ” નામનો અતિયાર આવે છે. સ્વદારા શબ્દથી પોતાની પત્નીએ કહેલી ગુપ્તવાત પ્રકાશિત કરવી એવો અર્થ થાય છે. પરંતુ સ્વદારાના ઉપલક્ષણથી વિશ્વાસુ વ્યક્તિઓએ કહેલી ગુપ્તવાત પ્રકાશિત કરવી એવો અર્થ કરવો. સાકારમંત્રભેદમાં બાહ્ય હાવભાવ અને મુખમુદ્રા ઉપરથી આપણે પોતે ગુપ્તવાત જાણીને બહાર પ્રકાશિત કરી છે અને સ્વદારામંત્રભેદમાં વિશ્વાસુ વ્યક્તિઓએ ગુપ્તવાત આપણને જણાવી છે, અને આપણે પ્રકાશિત કરીએ છીએ આટલો તફાવત છે.

સૂત્ર (૭-૨૨) પ્રયોજન : ત્રીજા અસ્તેય (અદત્તાદાન) વ્રતના અતિયારો જણાવે છે.

સ્તેનપ્રયોગ-તદાહતાદાન-વિરુદ્ધરાજ્યાતિક્રમ-

હીનાધિકમાનોન્માન-પ્રતિરૂપકવ્યવહારા:

૭-૨૨

સ્તેનપ્રયોગ-તદાહતાદાન-વિરુદ્ધરાજ્યાતિક્રમ-

હીનાધિકમાનોન્માન-પ્રતિરૂપકવ્યવહારા:

૭-૨૨

સ્તેનપ્રયોગ-તદાહત-આદાન-વિરુદ્ધરાજ્ય-અતિક્રમ-

હીન અધિક-માન-ઉન્માન-પ્રતિરૂપકવ્યવહારા:

૭-૨૨

શબ્દાર્થ : સ્તેનપ્રયોગ = ચોરને પ્રેરણા, તદાહતાદાન = ચોરે ચોરી કરેલી વસ્તુનું ગ્રહણ કરવું, વિરુદ્ધરાજ્યાતિક્રમ = રાજ્ય વિરુદ્ધ ક્રમ, હીનાધિકમાનોન્માન = ઓછા-વત્તા માપ રાખવા, પ્રતિરૂપકવ્યવહાર = નકલી માલની ભેળસેળ કરવી.

સૂત્રાર્થ : સ્તેનપ્રયોગ, તદાહતાદાન, વિરુદ્ધરાજ્યાતિક્રમ, હીનાધિકમાનોન્માન અને પ્રતિરૂપકવ્યવહાર આ પાંચ સ્થૂલ અદાત્તાદાન વિરમણ વ્રતના અતિયારો છે.

ભાવાર્થ : સ્થૂલ અદાત્તાદાન વિરમણવ્રત (મોટી ચોરી કરવી નહિ) નામના ત્રીજા વ્રતના પાંચ અતિયારો છે.

(૧) સ્તેનપ્રયોગ : સ્તેન એટલે ચોર. પ્રયોગ એટલે પ્રેરણા (ઉત્તેજન). અર્થાત્ સ્તેનપ્રયોગ એટલે ચોરને ચોરી કરવાના કામમાં પ્રેરક બનવું, ઉત્તેજન આપવું. જેમ કે ચોરી કરવાનો માર્ગ બતાવવો, તેના કાર્યની પ્રશંસા કરવી, સાધન સામગ્રી પુરી પાડવી, રહેવાનું સ્થાન, ભોજન, પાણી વગેરે આપીને ચોરી કરવાની પ્રેરણા આપવી.

(૨) તદાહતાદાન : ચોરે ચોરી કરીને લાવેલી વસ્તુ ખરીદવી. ચોરીનો માલ લેવાથી તેના કાર્યને ઉત્તેજન મળે છે. આમ પહેલા અને બીજા નંબરના બંને કાર્યોમાં પોતે જાતે ચોરી કરતો નથી એટલે મારો વ્રત ભંગ થતો નથી એમ જીવ માને છે. પરંતુ ચોરીના કાર્યમાં પ્રેરણા મળતી હોવાથી પરમાર્થ દષ્ટિએ આંશિક વ્રતભંગ છે. માટે અતિચાર કહેવાય છે.

(૩) વિરુદ્ધ રાજ્યાતિક્રમ : રાજ્યના કાયદા-કાનુન વિરુદ્ધ વર્તન કરવું તે. જેમકે જે રાજ્યમાંથી જે વસ્તુ લાવવા-મોકલવાનો નિષેધ હોય, તે રાજ્યમાંથી તે વસ્તુ લાવવી-મોકલવી, દાણચોરી કરવી, કસ્ટમ ડ્યુટીની ચોરી કરવી વગેરે. આવું કામ કરનાર મનમાં એમ સમજે કે હું ચોરી કરતો નથી. પૈસા આપીને માલ લાઉં છું. જકાત બચાવવી એ તો વેપાર કરવાની કુશળતા છે. એમ વ્રતની અપેક્ષા હોવાથી તથા દુનિયામાં પણ તેને ચોર ન કહેવાતો હોવાથી આંશિકવ્રતભંગ છે માટે અતિચાર કહેવાય છે.

(૪) હીનાધિકમાનોન્માન : દેવા-લેવાના માપ (કાટલા) ઓછા - અધિક રાખવા. વસ્તુ વેચવાના માપ ઓછા માપવાળા અને વસ્તુ ખરીદવાના માપ અધિક માપવાળા રાખવા.

(૫) પ્રતિરૂપકવ્યવહાર : ભેળસેળ કરવી, હલકો માલ સારા માલમાં ભેળવીને સારા માલના નામે અથવા સારા માલના ભાવે વેચવો, હલકી વસ્તુ બનાવી સારી વસ્તુનું લેબલ મારી, સારી વસ્તુના નામે વેચવી. છેલ્લા બન્ને અતિચારોમાં છેતરવાની બુદ્ધિ હોવાથી પરધનનું અદત્તાદાન થાય છે એટલે વ્રતભંગ છે. પરંતુ આ તો વેપાર કરવાની કુશળતા છે. કોઈના ઘરમાં ઘૂસીને ચોરી કરતો નથી. આવું જીવ સમજતો હોવાથી આંશિક વ્રતભંગ છે માટે અતિચાર કહેવાય છે.

સૂત્ર (૭-૨૩) પ્રયોજન : યોથા બ્રહ્મચર્ય વ્રતના અતિચારો જણાવે છે.

પરવિવાહકરણેત્વરપરિગૃહીતાપરિગૃહીતાગમનાનંગક્રીડા-
તીવ્રકામાભિનિવેશાઃ ૭-૨૩

પરવિવાહકરણેત્વરપરિગૃહીતાપરિગૃહીતાગમનાનંગક્રીડા-
તીવ્રકામાભિનિવેશાઃ ૭-૨૩

પરવિવાહકરણ-ઈત્વરપરિગૃહીતા-અપરિગૃહીતાગમન
અનંગક્રીડા-તીવ્રકામાભિનિવેશાઃ ૭-૨૩

શબ્દાર્થ : પરવિવાહકરણ = અન્યના સંતાનોના વિવાહ કરાવવા, ઈત્વર-પરિગૃહીતાગમન = બીજાં અમૂક સમય માટે ગ્રહણ કરેલ સ્ત્રીનો ઉપભોગ, અપરિગૃહીતાગમન = જે કોઈની પત્ની ન હોય તેનો ઉપભોગ, અનંગક્રીડા = કામક્રીડા સિવાયના અંગોથી કામક્રીડા કરવી, તીવ્રકામાભિનિવેશ = અતિશય તીવ્ર કામવાસના કરવી.

સૂત્રાર્થ : પરવિવાહકરણ, ઈત્વરપરિગૃહીતાગમન, અપરિગૃહીતાગમન, અનંગક્રીડા અને તીવ્રકામાભિનિવેશ (એ પાંચ સ્થૂલમૈથુનવિરમણ (બ્રહ્મચર્ય) વ્રતના અતિચારો છે.)

ભાવાર્થ : સ્વદારા સંતોષ અથવા પરદારાવિરમણ વ્રત. પુરુષે પોતાની પત્નીની સાથે અને પત્નીએ પોતાના પતિની સાથે વિષયસુખમાં સંતોષ માનવો, અન્યની ઈચ્છા ન કરવી તે યોથું સ્વદારાસંતોષ વ્રત છે જેના પાંચ અતિચારો છોડવા જેવા છે.

(૧) પરવિવાહકરણ : પારકાના દીકરા-દીકરીઓના વિવાહ કરાવવા. તેમાં આગળ પડતો ભાગ લેવો. જેમ પરના સંતાનોના વિવાહમાં અતિચાર લાગે તેમ પોતાના સંતાનોના વિવાહમાં પણ અતિચાર લાગે. પરંતુ પોતાના સંતાનોનો જો પોતે લગ્નનો વ્યવહાર ન કરે તો સંતાનો સ્વેચ્છાચારી (દુરાચારી) બને. તેથી તેનો ઉલ્લેખ અહીં કર્યો નથી. “મૈથુન નહીં સેવું અને નહીં સેવરાવું” એવું વ્રત છે. આ તો હું માત્ર વિવાહ કરાવું છું. મૈથુન સેવતો નથી કે સેવરાવતો નથી આવી બુદ્ધિ હોવાથી વ્રતસાપેક્ષતા છે. પરંતુ પરમાર્થદૃષ્ટિએ મૈથુનને ઉત્તેજન મળતું હોવાથી વ્રત ભંગ પણ છે માટે અતિચાર ગણાય છે.

(૨) ઈત્વરપરિગૃહીતાગમન : ઈત્વર એટલે થોડો સમય. પરિગૃહીતા એટલે સ્વીકારેલી સ્ત્રી. ગમન એટલે સંગ કરવો. એટલે કે લગ્ન કરવાને બદલે અમુક સમય માટે પૈસાથી અથવા બીજા કોઈપણ કારણે જે સ્ત્રી બીજા સાથે રહેતી હોય તે ઈત્વરપરિગૃહીતા. તેની સાથે મૈથુન સેવવું તે ઈત્વરપરિગૃહીતા ગમન. તે સમયમાં થતા વેશ્યાગમનને ચોથા અણુવ્રતનો અતિચાર કહ્યો કારણકે બીજાએ ભાડે રાખેલી હોવાથી તે તેટલા સમય માટે બીજા દ્વારા ગ્રહણ કરાયેલી કહેવાય અર્થાત્ તે પરદારા કહેવાય. અહીં પરદારાગમન હોવા છતાં તેને વ્રત ભંગ ન કહેતા અતિચાર કહ્યો તેનું કારણ એ છે કે આવી સ્ત્રીને ભોગવતો વ્યક્તિ મનમાં એમ માને છે કે હું તો વેશ્યા અથવા ગમે તે સાધારણ સ્ત્રી ભોગવું છું એવી બુદ્ધિ હોવાથી વ્રત સાપેક્ષતા છે. ભાડાથી પણ પરવ્યક્તિએ પોતાની માલિકીની બનાવેલી છે માટે પરદારા છે. તેથી આંશિક વ્રતભંગ છે. માટે અતિચાર કહેવાય છે.

(૩) અપરિગૃહીતાગમન : જે સ્ત્રી કોઈ વડે પત્ની તરીકે સ્વીકારાઈ નથી તે અપરિગૃહીતા જેમકે વેશ્યા, અનાથ સ્ત્રી, કુમારિકા. આવી અપરિગૃહીતા સ્ત્રીનો ઉપભોગ કરવો તે અપરિગૃહીતાગમન. આવી સ્ત્રી પરદારા (કોઈની પત્ની) નથી એવી બુદ્ધિ છે તે વ્રત સાપેક્ષતા છે. પરંતુ સ્વદારા સિવાયની સ્ત્રી લોકવ્યવહારમાં પરસ્ત્રી ગણાય. તેની સાથે સંસાર વ્યવહાર કરવામાં આંશિક વ્રતભંગ છે. તેથી અતિચાર કહેવાય છે.

(૪) અનંગકીડા : અસ્વભાવિક રીતે-સૃષ્ટિ વિરુદ્ધનું કામસેવન તે અનંગકીડા. મૈથુનસેવન માટેના અંગો (યોની અને પ્રજનન) સિવાયના અંગો વડે કામકીડા કરવી તે અનંગકીડા.

(૫) તીવ્રકામાભિનિવેશ :

તીવ્ર મોહનીયકર્મના ઉદયથી - મૈથુન સેવનની તીવ્ર ઈચ્છાપૂર્વક મૈથુનસેવન કરવું.

પરસ્ત્રી વિરમણ કે સ્વદારાસંતોષ એ બંને પ્રકારમાંથી ગમે તે રીતે બ્રહ્મચર્ય વ્રત સ્વીકારનારને મૈથુનસેવનનો ત્યાગ છે. પરંતુ અનંગકીડા કરવાનો ત્યાગ નથી તથા તીવ્ર કામવાસનાથી મૈથુનસેવનનો સાક્ષાત્ ત્યાગ નથી. આ દૃષ્ટિએ અનંગકીડા અને તીવ્રકામાભિનિવેશ એ બંનેથી વ્રત ભંગ થતો નથી. બ્રહ્મચર્યનું ધ્યેય કામની ઈચ્છાને ઘટાડવાનું છે. આ બંનેમાં ધ્યેયનું પાલન થતું નથી. કારણ કે બંનેથી કામભોગની ઈચ્છા વૃદ્ધિ પામે છે. આથી પરમાર્થદૃષ્ટિએ આ બંને પ્રકારના કામસેવનનો પણ ત્યાગ થવો જોઈએ, પરંતુ તે થતો નથી તેથી વ્રતભંગ થાય છે. આમ અનંગકીડા અને

તીવ્રકામાભિનિવેશમાં અપેક્ષાએ વ્રતનો અભંગ અને અપેક્ષાએ વ્રતનો ભંગ હોવાથી બંને અતિયાર ગણાય છે.

સૂત્ર (૭-૨૪) પ્રયોજન : પાંચમા પરિગ્રહપરિમાણવ્રતના પાંચ અતિયારો જણાવે છે.

ક્ષેત્રવાસ્તુ-હિરણ્યસુવર્ણ-ધનધાન્ય-દાસીદાસ-કુપ્યપ્રમાણાતિક્રમાઃ ૭-૨૪

ક્ષેત્રવાસ્તુ-હિરણ્યસુવર્ણ-ધનધાન્ય-દાસીદાસ-કુપ્યપ્રમાણાતિક્રમાઃ ૭-૨૪

ક્ષેત્રવાસ્તુ-હિરણ્યસુવર્ણ-ધનધાન્ય-દાસીદાસ-કુપ્યપ્રમાણાતિક્રમાઃ ૭-૨૪

શબ્દાર્થ : ક્ષેત્ર = ખેતર, વાસ્તુ = ઘર, હિરણ્ય = રજત, સુવર્ણ = સોનું, ધન = નાણું, ધાન્ય = અનાજ (મગ-અડદ વગેરે), દાસી-દાસ = નોકર-ચાકર-પક્ષી, કુપ્ય = લોહું વગેરે ધાતુ.

સૂત્રાર્થ : ક્ષેત્ર-વાસ્તુ, હિરણ્ય-સુવર્ણ, ધન-ધાન્ય, દાસી-દાસ અને કુપ્ય એ પાંચના પ્રમાણમાં અતિક્રમ (વધારો) કરવો. (એ પાંચ અતિયારો સ્થૂલ પરિગ્રહ વિરમણ વ્રતના છે.)

ભાવાર્થ : પાંચમા પરિગ્રહ પરિમાણ વ્રતના પાંચ અતિયારો આ પ્રમાણે છે.

(૧) ક્ષેત્ર-વાસ્તુ પ્રમાણાતિક્રમ : ખેતી કરવા યોગ્ય ખુલ્લી જગ્યા તે ક્ષેત્ર (ખેતર), વસવાટ યોગ્ય બાંધેલી ભૂમિ તે વાસ્તુ (ઘર-દુકાન હવેલી), તેનું ધારેલું જે માપ અર્થાત્ ધારેલા પ્રમાણથી અધિક ક્ષેત્ર કે વાસ્તુની ખરીદી કરવી તે ક્ષેત્ર-વાસ્તુ પ્રમાણાતિક્રમ. અહીં ધારેલા પ્રમાણ કરતાં વધારે ક્ષેત્ર કે ઘર લીધાં તેથી વ્રતભંગ પરંતુ વચ્ચેની સીમા તોડીને બે ક્ષેત્રનું એક ક્ષેત્ર અને બે ઘરનું એક ઘર કરી વ્રતરક્ષાનો પરિણામ હોવાથી થતો આંશિકવ્રતભંગ તે અતિયાર કહેવાય.

(૨) હિરણ્યસુવર્ણ પ્રમાણાતિક્રમ : હિરણ્ય એટલે રુપુ (ચાંદી), અને સુવર્ણ એટલે સોનું. ઉપલક્ષણથી કિંમતી રત્નો, વગેરે. વ્રત ગ્રહણ કરતી વખતે જે માપ ધાર્યું હોય તેનાથી અધિક રાખવું તે હિરણ્ય-સુવર્ણ પ્રમાણાતિક્રમ.

અહીં વધારે રાખે તો વ્રતભંગ થાય એમ સમજી ખરીદી તો લે પરંતુ બીજાને ત્યાં રાખે અથવા માલિકને પૈસા આપી દે અને કહે કે હમણાં તમારી પાસે રાખો અવસરે

હું લઈ જઈશ. અથવા ખરીદીને પત્નીના નામે, પુત્રના નામે ચઢાવે પરંતુ અંતર્ગત માલિકી પોતાની હોય ત્યાં પ્રતસાપેક્ષતા હોવાથી આંશિકભંગના કારણે અતિચાર કહેવાય.

(૩) ધન-ધાન્ય પ્રમાણાતિક્રમ : પોતાની માલિકીના ચાર પગા પશુઓ તથા રોકડ નાણું, શેરો, બેંક ડીપોઝીટો વિગેરે જે હોય તે ધન અને ઘઉં, ચોખા, કઠોળ વગેરે ધાન્ય.

ધન ચાર પ્રકારે કહ્યું છે.

ગણિમ : જે વસ્તુઓ ગણીને લેવાય જેમકે શ્રીફળ, સોપારી, રૂપીયા, ડોલર વિગેરે.

ધરિમ : જે વસ્તુઓ ધારીને-તોલીને લેવાય. જેમ કે ગોળ, ખાંડ.

મેય : જે વસ્તુઓ માપીને કે ભરીને લેવાય જેમ કે ઘી, તેલ, કાપડ.

પરિચ્છેદ : જે વસ્તુ કસીને, પરીક્ષા કરીને લેવાય જેમકે સોનું, ચાંદી.

આ ચાર પ્રકારના પદાર્થો તે ધન તેમજ ધાન્યનું ધારેલા પ્રમાણથી અધિક સ્વીકાર કરવો તે ધન-ધાન્ય પરિચ્છેદ પરિમાણ અતિક્રમ કહેવાય. અહીં પણ પ્રત ભંગ થવાના ભયથી બીજાની પાસે રાખે અથવા બીજાના નામે રાખે તેથી પ્રતસાપેક્ષતા હોવાથી આંશિક પ્રતભંગના કારણે અતિચાર કહેવાય.

(૪) દાસી-દાસ પ્રમાણાતિક્રમ : ઘરમાં પગારદાર તરીકે કામ કરતી સ્ત્રી તે દાસી અને પગારદાર તરીકે કામ કરતો પુરુષ તે દાસ. ઉપલક્ષણથી પાળેલા પક્ષીઓ મોર-પોપટ વગેરેનું જે માપ ધાર્યું હોય તેનું ઉલ્લંઘન કરવું તે અતિચાર.

(૫) કુપ્ય પ્રમાણાતિક્રમ : કુપ્ય એટલે ઓછી કિંમતવાળી વસ્તુઓ જેમ કે વસ્ત્ર, વાસણ, રાચ-રચીલું, ફરનીચર વગેરે વસ્તુનું ધારેલું જે માપ હોય તેનાથી વધારે રાખવું તે અતિચાર કહેવાય.

ચોથા અતિચારમાં (દાસી-દાસ પ્રમાણાતિક્રમ) પગારદાર તરીકે દાસી-દાસને જ રાખે. પરંતુ તેઓના કામકાજ કરાવે તેવા તેમના પુત્ર-પુત્રીઓને તેઓ સાથે લાવે ત્યારે તેઓ પાસે પણ કામકાજ કરાવે. પરંતુ પ્રતભંગ થવાના ભયથી પગાર ન આપે અને તેના માતા-પિતાને (દાસી-દાસને) દોઢ ગણો કે બેગણો પગાર આપી તેઓને સંતોષે અને મનથી માને કે મેં પ્રતપ્રમાણે જ દાસી-દાસ રાખ્યા છે. આ પ્રમાણે આંશિક પ્રતભંગ હોવાથી અતિચાર.

પાંચમા અતિચારમાં (કુપ્ય પ્રમાણાતિક્રમ) પણ ધારેલા માપનું ઉલ્લંઘન ન થઈ જાય એટલે ત્રણ-ચાર ઓછી કિંમતવાળામાંથી એક વધુ કિંમતવાળું બનાવી દે. અથવા નાની બે-ત્રણ વસ્તુ ભગાવી મોટી એક વસ્તુ કરી દે. આ રીતે રૂપાન્તર કરી વ્રત સાચવ્યાનું મન મનાવે તે સર્વે અતિચારો જાણવા.

સૂત્ર (૭-૨૫) પ્રયોજન : છદ્ધાવ્રતના અતિચારો ગ્રંથકારશ્રી જણાવે છે.

ઊર્ધ્વાધસ્તિર્યગ્વ્યતિક્રમ-ક્ષેત્રવૃદ્ધિ-સ્મૃત્યન્તર્ધાનાનિ ૭-૨૫

ઊર્ધ્વાધસ્તિર્યગ્વ્યતિક્રમ-ક્ષેત્રવૃદ્ધિ-સ્મૃત્યન્તર્ધાનાનિ ૭-૨૫

ઊર્ધ્વ-અધઃ-તિર્યગ્-વ્યતિક્રમ-ક્ષેત્રવૃદ્ધિ-સ્મૃતિ-અન્તર્ધાનાનિ ૭-૨૫

શબ્દાર્થ : ઊર્ધ્વ = ઉપર, અધો = નીચે, તિર્યગ્ = તિર્ણુ, વ્યતિક્રમ = ઉલ્લંઘન, ક્ષેત્રવૃદ્ધિ = એક દિશામાંથી ઘટાડી બીજી દિશામાં વૃદ્ધિ કરવી, સ્મૃતિ-અન્તર્ધાન = લીધેલા નિયમની સ્મૃતિ ભૂલાઈ જવી.

સૂત્રાર્થ : ઊર્ધ્વદિશા, અધોદિશા, તિર્યગ્દિશાના માપનું ઉલ્લંઘન (વ્યતિક્રમ) કરવું, ક્ષેત્રવૃદ્ધિ કરવી, ધારેલું માપ ભૂલી જવું (આ સર્વે દિશા-વિરમણવ્રત (દિગ્વિરતિ વ્રત)ના પાંચ અતિચારો છે.)

ભાવાર્થ : ચાર દિશા, ચાર વિદિશા અને ઉપર-નીચે એમ દશ દિશાઓમાં અમુક જ માઈલ જવું એવો નિયમ ધારવો તે છઠ્ઠું દિક્કપરિમાણવ્રત. તેના પાંચ અતિચારો નીચે પ્રમાણે છે.

(૧) ઊર્ધ્વદિશા વ્યતિક્રમ : ઉપરની દિશામાં ધારેલા માપ કરતાં વધારે જવું. જેમ કે પર્વત ઉપર અધિક ચઢવું.

(૨) અધોદિશા વ્યતિક્રમ : નીચેની દિશામાં ધારેલા માપ કરતાં વધારે જવું. જેમકે કુવામાં કે ભોંયરામાં અધિક નીચે ઉતરવું.

(૩) તિર્યગ્દિશાવ્યતિક્રમ : ઉપર અને નીચેની દિશા સિવાયની ચાર દિશામાં તથા ચાર વિદિશામાં ધારેલા માપ કરતાં વધુ જવું.

ઉપરની ત્રણે ક્ષતિઓ ભૂલથી થાય તો અતિયાર છે. જાણી જોઈને કરે તો સર્વથા વ્રતભંગ થાય છે. એટલે તે અનાયાર કહેવાય છે.

(૪) ક્ષેત્ર વૃદ્ધિ : એક દિશાનું માપ બીજીદિશામાં ઉમેરવું. જેમકે ચારે દિશામાં ૧૦૦-૧૦૦ માઈલ જવાનું ધાર્યું હોય અને કોઈક કારણે પૂર્વદિશામાં ૨૦૦ માઈલ જવાનું પ્રયોજન ઉપસ્થિત થયું, તે વખતે પશ્ચિમ દિશામાં જવાનું નથી માટે પશ્ચિમ દિશાના ૧૦૦ માઈલ પૂર્વ દિશામાં ઉમેરીને જવાનો વ્યવહાર કરવો અને મનને મનાવવું કે મારી ધારેલી દિશાનું જે માપ છે તે ટ્રાન્સફર કર્યું છે પરંતુ હું અધિક ગયો નથી. અહીં નિયમભંગ થવા છતાં કુલ સંખ્યા કાયમ રહેવાથી તે અપેક્ષાએ અતિયાર છે.

(૫) સ્મૃત્યન્તર્ધાન : ધારેલી દિશાના નિયમને ભૂલી જવું તે. જે પ્રમાણ ધાર્યું હોય તે જો યાદ ન રહે તો ધારેલાથી અધિક ન જઈએ તો પણ અતિયાર લાગે. કારણકે જે સ્મૃતિ ન રહી તે જ અતિયાર. સ્મૃતિ ન રહેવાથી વ્રતનું યથાર્થ પાલન થઈ શકતું નથી.

શંકા :- જો “સ્મૃતિ ન રહે” તેને અતિયાર કહેવાય તો બાર વ્રતોમાં જે જે મર્યાદા ધારી હોય તે તે યાદ ન રહે તો આ અતિયાર બધાજ વ્રતોમાં હોવો જોઈએ. દિશાપરિમાણ નામના છઠ્ઠા વ્રતમાં જ કેમ ?

સમાધાન : તમારી વાત સાચી છે. વાસ્તવિકપણે આ અતિયાર સર્વત્ર છે. છતાં પાંચની સંખ્યા પૂર્ણ કરવા અહીં અતિયાર તરીકે કહ્યો છે. બીજા વ્રતોમાં આ અતિયારની ગણતરી વિના પાંચ થઈ જાય છે માટે ત્યાં આ અતિયાર કહ્યો નથી,

સૂત્ર (૭-૨૬) પ્રયોજન : સાતમા વ્રતના (દેશવિરતિના અર્થાત્ દેશાવગાસિકના) અતિયારો જણાવે છે.

આનયન-પ્રેષ્યપ્રયોગ-શબ્દ-રૂપાનુપાત પુદ્ગલક્ષેપા:	૭-૨૬
આનયન-પ્રેષ્યપ્રયોગ-શબ્દ-રૂપાનુપાત-પુદ્ગલક્ષેપા:	૭-૨૬
આનયન-પ્રેષ્યપ્રયોગ-શબ્દ-રૂપાનુપાત-પુદ્ગલક્ષેપા:	૭-૨૬

શબ્દાર્થ : આનયન = નિયત મર્યાદા બહારના દેશમાંથી દ્રવ્ય મંગાવવું, પ્રેષ્ય = નિયત મર્યાદાથી અધિક દેશમાં વસ્તુ મોકલવી, પ્રયોગ = ક્રિયા, પ્રવૃત્તિ (આ શબ્દ પૂર્વેના બંને શબ્દો સાથે જોડવો), શબ્દ = ખાંસી, ખોંખારા વગેરે અવાજ કરી બોલાવવું,

અનુપાત = ફેંકવું, આ અનુપાત એવો જે શબ્દ છે તે શબ્દ અને રૂપ બંને સાથે જોડાયેલ શબ્દ છે, પુદ્ગલક્ષેપ = કાંકરો વગેરે નાંખીને (કોઈને બોલવવું), રૂપ = શરીરના અંગો કે કાયિક ચેષ્ટા (દ્વારા બોલાવવું.)

સૂત્રાર્થ : આનયન, પ્રેષ્યપ્રયોગ, શબ્દાનુપાત, રૂપાનુપાત અને પુદ્ગલપ્રક્ષેપ (એ પાંચ દેશાવગાસિક (દેશ વિરતિ) વ્રતના અતિચારો છે.

ભાવાર્થ : ધારેલા ક્ષેત્રના પ્રમાણથી બહાર જવું નહીં, આવું જે વ્રત તે દેશાવગાસિકવ્રત. દિશાનો અત્યંત સંક્ષેપ કરવો તે દેશવ્રત. જેમ કે આજે ઘરની બહાર જવું નહિ અથવા જે ક્ષેત્રમાં રહીએ તેની બહાર જવું નહિ. આમ આ વ્રતમાં દિશાનો અત્યંત સંક્ષેપ કરવામાં આવે છે.

આ નિયમ લીધા પછી તેને પાળવા માટે ૮ અથવા ૧૦ સામાયિક કરાય છે. પરંતુ માત્ર સામાયિક કરવાં તે આ વ્રત નથી. સામાયિક કરવાનો વ્યવહાર આ નિયમના પાલનનો ઉપાય માત્ર છે. તેવું વ્રત લીધા પછી દિશાની બહારનો વ્યવહાર કરવામાં આવે તો અતિચાર કહેવાય છે. પાંચ અતિચારો નીચે પ્રમાણે છે.

(૧) આનયનપ્રયોગ : ધારેલા ક્ષેત્રના પ્રમાણની બહારથી કંઈપણ મંગાવવું.

(૨) પ્રેષ્યપ્રયોગ : ધારેલા ક્ષેત્રના પ્રમાણથી બહાર કોઈપણ ચીજ મોકલવી.

(૩) શબ્દાનુપાત : નજીકમાં ખોંખારો, ઉધરસ ખાઈને અને દૂરથી ટેલીફોન વગેરેથી (શબ્દોના અનુપાતથી) કોઈ વ્યક્તિને પોતાની પાસે બોલાવવી.

(૪) રૂપાનુપાત : દિશાના ધારેલા માપ બહાર ઉભેલી વ્યક્તિ સાથે વાતચીત કરવા અથવા મર્યાદાની અંદર બોલાવવા પોતાનું રૂપ દેખાડવું, હાથ, મુખ કે આંખના ઈશારા કરવા અથવા તેવા પ્રકારના કાચ દ્વારા પ્રતિબિંબ દેખાડવાની ચેષ્ટા કરવી તે.

(૫) પુદ્ગલ પ્રક્ષેપ : કાંકરો, ચિટ્ટી અથવા કોઈપણ પૌદ્ગલિક વસ્તુ તેના ઉપર નાંખી બહાર ઉભેલી વ્યક્તિનું ધ્યાન દોરવું અથવા કાચ વડે સૂર્યના પ્રકાશનું પ્રતિબિંબ તેના તરફ ફેંકવું. આ રીતે બહારની વ્યક્તિનું ધ્યાન દોરી મર્યાદાની અંદર બોલાવી વાતો કરવી.

અહીં ઉપર જણાવેલા પાંચ અતિચારોમાં પોતે ધારેલા દિશાના માપથી પોતે બહાર જતો નથી માટે વ્રતભંગ થતો નથી. પરંતુ બીજાને મોકલે છે અથવા બીજા દ્વારા

કામ કરાવે છે એટલે બહાર ન જવાનો અને હિંસા ન આચરવાનો આશય જળવાતો નથી, એટલે પરમાર્થથી તો વ્રતભંગ થાય જ છે. એમ આંશિક ભંગ થવાથી અતિયાર કહેવાય છે.

પ્રથમના બે અતિયારોમાં હું તો ધારેલા નિયમ બહાર જતો જ નથી માટે મારું વ્રત ભાંગશે નહિ એવી અજ્ઞાનતા છે માટે અતિયાર છે. કારણકે બીજા પાસે કરાવવામાં જયણા અને ઉપયોગદશાના અભાવે વધારે હિંસા આદિ થાય. આજના દિવસે હિંસાદિ ન કરવા એ આશય જળવાતો નથી માટે અતિયાર છે. છેલ્લા ત્રણમાં શબ્દ, રૂપ અને પુદ્ગલ નાંખવા દ્વારા આ જીવ માયા કરે છે માટે અતિયાર છે. જો કે પ્રસિદ્ધ એવા ગુજરાતી અતિયારોમાં આ દશમું વ્રત છે. પરંતુ અહીં સૂત્રકારે સૂત્ર નંબર ૭-૧૬ માં કહેલા ક્રમ પ્રમાણે આ વ્રતનો ઉલ્લેખ સાતમા નંબરે છે. એટલે તેના અતિયારો પણ અહીં જ જણાવ્યાં છે.

સૂત્ર (૭-૨૭) પ્રયોજન : અનર્થદંડવિરતિ નામના આઠમા વ્રતના (ત્રીજા શીલવ્રતના) વ્રતના અતિયારો જણાવે છે.

કંદર્પ-કૌત્કુચ્ય-મૌખર્યાસમીક્ષ્યાધિકરણોપભોગાધિકત્વાનિ ૭-૨૭

કંદર્પ-કૌત્કુચ્ય-મૌખર્યાસમીક્ષ્યાધિકરણોપભોગાધિકત્વાનિ ૭-૨૭

કંદર્પ-કૌત્કુચ્ય-મૌખર્યા-અસમીક્ષ્ય-અધિકરણ ઉપભોગ
અધિકત્વાનિ.

૭-૨૭

શબ્દાર્થ : કંદર્પ = રાગયુક્ત અસભ્ય વચન બોલવા, કૌત્કુચ્ય = કામવાસના ઉત્તેજક શારીરિક ચેષ્ટા, મૌખર્યા = અસંબદ્ધ-બેફામ બોલવું, અસમીક્ષ્યાધિકરણ = વગર વિચારે દળવા-ખાંડવા-મારવાના શસ્ત્રો ભેગા કરવા, ઉપભોગાધિકત્વાનિ = જરૂર કરતાં વધારે શરીર શણગારના સાધનો રાખવા.

સૂત્રાર્થ : કંદર્પ, કૌત્કુચ્ય, મૌખર્યા, અસમીક્ષ્યાધિકરણ, અને ઉપભોગાધિકત્વ (આ પાંચ અનર્થદંડવિરતિ વ્રતના અતિયારો છે).

ભાવાર્થ : પ્રયોજન વિના પાપ કરવું તે અનર્થદંડ.

તેનો ત્યાગ કરવો તે અનર્થદંડવિરતિ. તેવા પ્રકારના અનર્થદંડવિરતિ નામના સૂત્ર ક્રમ પ્રમાણે આઠમા વ્રતના પાંચ અતિચારો નીચે પ્રમાણે છે.

(૧) કંદર્પ : રાગપૂર્વક, હાસ્યની ચેષ્ટા સાથે કામવાસના ઉત્તેજક અશિષ્ટ (અસભ્ય-અનુચિત) વચનો બોલવાં. ઠક્કા મશ્કરી સાથે કામવાસના વર્ધક શબ્દ પ્રયોગો કરવા.

(૨) કૌતુક્ય : રાગપૂર્વક હાસ્ય-મશ્કરીની સાથે કામવાસના વર્ધક શારીરિક ચેષ્ટાઓ કરવી. મુખ-આંખ અને હાથના ઈશારા કરવા તથા અસભ્ય વચનો પણ બોલવા.

કંદર્પ કરતા કૌતુક્યમાં શારીરિક ચેષ્ટા પ્રયોગ પણ હોય છે. હાસ્ય અને અશિષ્ટ વચનપ્રયોગ બંનેમાં હોય છે.

(૩) મૌખ્ય : દુષ્ટતાપૂર્વક જરૂરિયાત વિનાનું વધારે પડતું અસંબદ્ધ બોલ બોલ કરવું.

(૪) અસમીક્ષ્યાધિકરણ : અસમીક્ષ્ય એટલે વિચાર્યા વિના. અધિકરણ એટલે પાપનું સાધન. વિચાર કર્યા વિના પાપના સાધનો ઘરમાં વધારે રાખવા. ચપ્પુ-છરી-તલવાર, ભાલા વગેરે શસ્ત્રો ઘરમાં હશે તો ક્યારેક પ્રસંગે કામ આવશે એવી બુદ્ધિથી જરૂરિયાત કરતાં વધારે રાખવા. વધારે રાખીએ અને આડોશ-પાડોશ વાળા અથવા સગા-સ્નેહીઓ માંગે ત્યારે ના પડાય નહીં અને આપવાથી હિંસા થવામાં નિમિત્ત બનીએ માટે વધુ સાધનો-શસ્ત્રો રાખવા તે અતિચાર.

(૫) ઉપભોગાધિકત્વ : ભોગ-ઉપભોગના, મોજશોખના સાધનો વધારે રાખવા. જેમ કે પરફ્યુમ-લોશન-સાબુ-પાવડર-બોડીક્રીમ વગેરે વસ્તુઓ તથા શરીર શણગારની ચીજો વધારે રાખવી. અહીં પણ કોઈ માંગે ત્યારે આપવાથી હિંસા અને રાગ આદિની વૃદ્ધિ થાય માટે અતિચાર.

ઉપરોક્ત કાર્ય જાણી જોઈને કરે તો વ્રતભંગ થાય અને અનાયાસે થાય તો અતિચાર ગણાય છે. આર્ત-રૌદ્રધ્યાન કરવા સ્વરૂપ દુર્ધ્યાન કરવું એ પણ આ વ્રતનો અતિચાર છે તે સ્વયં સમજી લેવો.

સૂત્ર (૭-૨૮) પ્રયોજન : સામાયિક વ્રતના (નવમા વ્રતના) અતિચારો જણાવે છે.

યોગદુષ્પ્રણિધાનાનાદરસ્મૃત્યનુપસ્થાપનાનિ	૭-૨૮
યોગદુષ્પ્રણિધાનાનાદરસ્મૃત્યનુપસ્થાપનાનિ	૭-૨૮
યોગ-દુષ્પ્રણિધાન-અનાદર-સ્મૃતિ-અનુસ્થાપનાનિ	૭-૨૮

શબ્દાર્થ : યોગ = મન-વચન-કાયાની પ્રવૃત્તિ, દુષ્પ્રણિધાન = મન-વચન-કાયાના યોગોનો દુરુપયોગ કરવો, અનાદર = સામાયિક પ્રત્યે બહુમાન ન થવું, સ્મૃતિ-અનુસ્થાપન = એકાગ્રતાના અભાવે સામાયિક પૂર્ણ થયું કે નહીં તે ભૂલી જવું.

સૂત્રાર્થ : મન, વચન અને કાયાના (ત્રણે) યોગોનું દુષ્પ્રણિધાન, અનાદર અને સ્મૃત્યનુપસ્થાપન (આ પાંચ સામાયિક વ્રતના અતિચારો છે).

ભાવાર્થ : મન, વચન અને કાયાના યોગોનો સામાયિકમાં દુરુપયોગ કરવો, અનાદરભાવ રાખવો અને સામાયિકનું સ્મરણ ન રહેવું તે પાંચ સામાયિકવ્રતના અતિચારો છે.

(૧) મન દુષ્પ્રણિધાન : મનના ૧૦ દોષો સેવવા.

- (1) અવિવેક : વિવેક વિના, આવી ક્રિયાથી શું ફળ મળશે તેવા વિચારો કરવા.
- (2) યશની ઈચ્છા : લોકો પોતાની પ્રશંસા કરે તેવી ઈચ્છા કરવી.
- (3) ધનની ઈચ્છા : પ્રભાવના કે ફળરૂપે ધનની ઈચ્છા કરવી.
- (4) ગર્વ : સામાયિક કરીને “ધર્મી” તરીકેનો અહંકાર કરવો.
- (5) ભય : હું સામાયિક નહીં કરું તો લોકો શું કહેશે ? એવા ભયથી સામાયિક કરવું.
- (6) નિદાન : આલોક-પરલોકના સંસારિક સુખોની ઈચ્છા કરવી.
- (7) સંશય : સામાયિકનું ફળ મળશે કે નહિ તેવો સંશય રાખવો.
- (8) કષાય : ક્રોધાદિ કષાયોથી સામાયિક કરવું.
- (9) અવિનય : જ્ઞાન, દર્શન, ચારિત્ર અને તેના ધારક સાધુ પ્રત્યે શ્રદ્ધા-વિનય વગર સામાયિક કરવું.

(10) અબહુમાન : સામાયિક પ્રત્યે પૂજ્યભાવ-અહોભાવ ન રાખવો.

(૨) વચનદુષ્પ્રણિધાન : વચનના ૧૦ દોષો સેવવા.

- (1) કુવચન : કડવું, અપ્રિય કે અસત્ય વચન બોલવું.
- (2) સહસાત્કાર : વગર વિચાર્યે અનુચિત શબ્દો બોલવા.
- (3) અસદારોપણ : કોઈના ઉપર ખોટા આક્ષેપો યુક્ત વચન બોલવાં.
- (4) નિરપેક્ષ : શાસ્ત્ર મર્યાદાની અપેક્ષા રાખ્યા વિના વચનો બોલવાં.
- (5) સંક્ષેપ : સૂત્રો ટુંકાવીને બોલવાં.
- (6) કલેશ : ઝઘડો કરવો.
- (7) વિકથા : સ્ત્રીકથા, ભક્તકથા આદિ વિકથાઓ કરવી.
- (8) હાસ્ય : સામાયિકમાં મશ્કરી-મજાકવાળા વચનો બોલવા.
- (9) અશુદ્ધ : સૂત્રો અશુદ્ધ બોલવાં.
- (10) અસ્પષ્ટ : પોતે અથવા બીજા ન સમજી શકે તેવા અસ્પષ્ટ સૂત્રો બોલવાં.
- (૩) કાયદુષ્ટ્રણિધાન : કાયાના ૧૨ દોષો સેવવા તે અતિચાર છે.
- (1) આસન : પગ ઉપર પગ ચડાવીને અવિવેકથી બેસવું.
- (2) ચલિતાસન : વારંવાર ઉઠવું. બીજા સ્થાને નિષ્પ્રયોજન બેસવું.
- (3) ચલદંષ્ટિ : સામાયિકમાં ચારે બાજુ નિષ્પ્રયોજન આંખો ફેરવ્યા કરવી.
- (4) સાવધક્રિયા : સાંસારિક આરંભ-સમારંભના કામો કરવા - કરાવવા.
- (5) આલંબન : દિવાલ, થાંભલા આદિનો ટેકો રાખીને બેસવું.
- (6) આકુંચન : હાથ-પગ આદિ પહોળા કરવા અને અતિશય સંકોચવા.
- (7) આળસ : અંગ મરડવું. બગાસાં ખાવાં.
- (8) મોટન : હાથ-પગની આંગળીઓના ટચાકા ફોડવા.
- (9) મલ : હાથ-પગ અને શરીરનો મેલ ઉતારવો.
- (10) વિમાસણ : ગાલ ઉપર હાથ રાખી ઉદાસીનપણે બેસવું.
- (11) નિંદ્રા : ઝોકા ખાવા - ઊંઘી જવું.

- (12) વસ્ત્રસંકોચન : ઠંડી આદિના કારણે વસ્ત્રથી શરીર ઢાંકવું.
 (૪) અનાદર : સામાયિક પ્રત્યે અનાદર-તિરસ્કાર અબહુમાન રાખવું. ઉપેક્ષાવૃત્તિ રાખવી. સમયસર સામાયિક ન કરવું.
 (૫) સ્મૃતિ-અનુસ્થાપન : સામાયિક લીધું કે ન લીધું ? ક્યારે લીધું ? સૂત્રો બરાબર બોલાયા કે ન બોલાયા ઈત્યાદિનો ઉપયોગ ન રહેવો.

ઉપરના પાંચ અતિચારો જો ઉતાવળીયા સ્વભાવના કારણે કે અનાભોગ પણે (અનુપયોગથી) સેવાઈ જાય તો જ અતિચાર કહેવાય પરંતુ જાણી જોઈને દોષો સેવવામાં આવે તો વ્રતભંગ જ સમજવો.

સૂત્ર (૭-૨૯) પ્રયોજન : પૌષ્ઠોપવાસ વ્રતના (દસમા વ્રતના) અતિચારો જણાવે છે.

અપ્રત્યવેક્ષિતાપ્રમાર્જિતોત્સર્ગાદાનનિક્ષેપસંસ્તારોપક્રમણાનાદર

સ્મૃત્યનુપસ્થાપનાનિ ૭-૨૯

અપ્રત્યવેક્ષિતાપ્રમાર્જિતોત્સર્ગાદાનનિક્ષેપસંસ્તારોપક્રમણાનાદર-

સ્મૃત્યનુપસ્થાપનાનિ ૭-૨૯

અપ્રત્યવેક્ષિત-અપ્રમાર્જિત-ઉત્સર્ગ-આદાન-નિક્ષેપ-સંસ્તાર-

ઉપક્રમણ-અનાદર-સ્મૃતિ અનુપસ્થાપનાનિ ૭-૨૯

શબ્દાર્થ : અપ્રત્યવેક્ષિત = દષ્ટિ પડિલેહણ કર્યા વિના, અપ્રમાર્જિત = ચરવળા આદિથી પ્રમાર્જના કર્યા સિવાય, ઉત્સર્ગ = પરસેવો-મળ-મૂત્રનો ત્યાગ, આદાન-નિક્ષેપ = વસ્તુ-ઉપધિ વગેરે લેવા-મૂકવા, સંસ્તાર-ઉપક્રમણ = સંથારો પાથરવો તે, અનાદર = પૌષ્ઠવ્રતમાં ઉત્સાહનો અભાવ, સ્મૃત્યનુપસ્થાપન = પૌષ્ઠમાં હોવાનું કે વિધિનું ભૂલી જવું.

સૂત્રાર્થ : અપ્રત્યવેક્ષિત-અપ્રમાર્જિત-ઉત્સર્ગ, અપ્રત્યવેક્ષિત-અપ્રમાર્જિત-આદાનનિક્ષેપ, અપ્રત્યવેક્ષિત-અપ્રમાર્જિત-સંસ્તારોપક્રમણ, અનાદર અને સ્મૃત્યનુપસ્થાપન (એ પાંચ પૌષ્ઠોપવાસ (પૌષ્ઠ) વ્રતના અતિચારો છે.)

ભાવાર્થ : દસમા પૌષધવ્રતના પાંચ અતિયારો નીચે પ્રમાણે છે. અતિયારમાં વપરાતા શબ્દો પહેલા સમજી લઈએ.

અપ્રત્યવેક્ષિત એટલે જોયા વિના અથવા જુએ તો પણ બરાબર ન જુએ.

અપ્રમાર્જિત એટલે ચરવળાથી પ્રમાજર્યા વિના અથવા પ્રમાર્જના કરે પરંતુ બરાબર ન કરે.

ઉત્સર્ગ એટલે ત્યાગ. ઉપરના બંને શબ્દો ઉત્સર્ગની સાથે, આદાનનિક્ષેપની સાથે અને સંસ્તારોપક્રમણની સાથે જોડવા. હવે પાંચ અતિયારો સમજીએ.

(૧) અપ્રત્યવેક્ષિત અપ્રમાર્જિત ઉત્સર્ગ :

ભૂમિને જોયા વિના અથવા બરાબર જોયા વિના, તથા ભૂમિને ચરવળાથી પૂંજ્યા વિના અથવા બરાબર પૂંજ્યા વિના ભૂમિ ઉપર મળ-મૂત્ર-પાણી આદિનો ત્યાગ (ઉત્સર્ગ) કરવો.

(૨) અપ્રત્યવેક્ષિત અપ્રમાર્જિત-આદાન નિક્ષેપ :

ઉપર મુજબ જોયા વિના, અથવા યથાર્થ જોયા વિના, પૂંજ્યા વિના, અથવા યથાર્થ પૂંજ્યા વિના, વસ્તુઓ લેવી (આદાન) અને મુકવી (નિક્ષેપ)

(૩) અપ્રત્યવેક્ષિત અપ્રમાર્જિત-સંસ્તાર-ઉપક્રમણ

જોયા વિના, યથાર્થ જોયા વિના, પૂંજ્યા વિના અને યથાર્થ પૂંજ્યા વિના સંસ્તારો (સંસ્તાર), આસન તથા સુવા બેસવાના ઉપકરણો પાથરવાં, ગોઠવવાં.

(૪) અનાદર :

પૌષધમાં આદર-બહુમાન ન રાખવું. જેમ તેમ અનાદરથી પૌષધ પૂર્ણ કરવો, અથવા ક્રિયાઓમાં ધ્યાન ન રાખવું.

(૫) સ્મૃત્યનુપસ્થાપન :

પૌષધ લીધો કે ન લીધો ? કયા સમયે લીધો ? સૂત્રો બરાબર બોલાયા કે ન બોલાયા? ઈત્યાદિનું વિસ્મરણ થવું, ભૂલી જવું.

આ પાંચે અનાભોગપણે સેવાય તો અતિચાર લાગે પરંતુ જાણી જોઈને સેવાય તો અનાચાર થવાથી વ્રતભંગ થાય છે.

સૂત્ર (૭-૩૦) પ્રયોજન : ઉપભોગ પરિભોગ પરિમાણ વ્રતના (અગિયારમા વ્રતના) અતિચારો જણાવે છે.

સચિત્ત-સંબદ્ધ-સંમિશ્રાભિષવ-દુષ્પક્વાહારાઃ ૭-૩૦

સચિત્ત-સંબદ્ધ-સંમિશ્રાભિષવ-દુષ્પક્વાહારાઃ ૭-૩૦

સચિત્ત-સંબદ્ધ-સંમિશ્ર-અભિષવ-દુષ્પક્વ-આહારાઃ ૭-૩૦

શબ્દાર્થ : સચિત્ત આહાર = ચેતના યુક્ત વસ્તુનો આહાર, સચિત્ત-સંબદ્ધ-આહાર = ચેતના યુક્ત પદાર્થ સાથે જોડાયેલ વસ્તુનો આહાર, સચિત્ત-સંમિશ્ર-આહાર = થોડો સચિત્ત અને થોડો અચિત્ત વસ્તુનો આહાર, અભિષવ આહાર = માદક આહારનું સેવન, દુષ્પક્વ આહાર = બરાબર નહીં પાકેલો, કાચો-પાકો આહાર.

સૂત્રાર્થ : સચિત્ત આહાર, સચિત્ત સંબદ્ધ આહાર, સચિત્તસંમિશ્ર આહાર, અભિષવ આહાર અને દુષ્પક્વ આહાર (એ પાંચ ઉપભોગ પરિભોગ પરિમાણ વ્રતના અતિચારો છે.)

ભાવાર્થ : એકવાર ભોગવાય તે પુષ્પ, આહારાદિ ઉપભોગ અને વારંવાર ભોગવાય તે ઘર, વસ્ત્રાદિ તે પરિભોગ. તેનું પરિમાણ (માપ) ધારવું તે અગિયારમું વ્રત. તેના પાંચ અતિચાર નીચે પ્રમાણે છે.

(૧) સચિત્ત આહાર : જીવવાળી વસ્તુ દાડમ, લીંબુ, કેરી, કાચુ મીઠું, પપૈયું વગેરે વસ્તુનો ત્યાગ હોવા છતાં ત્યાગનો ઉપયોગ ન રહેવાથી અથવા વસ્તુ સચિત્ત છે કે અચિત્ત છે તેનું જ્ઞાન ન હોવાથી તેવા આહારનો ઉપયોગ કરે તો અતિચાર. પરંતુ સચિત્ત છે તેમ જાણવા છતાં જો તેનો ઉપયોગ કરે તો વ્રતભંગ થાય.

(૨) સચિત્ત સંબદ્ધ આહાર :

સચિત્તની સાથેના સંબંધવાળી વસ્તુનો આહાર કરવો તે.

જેમ કે ઠળીયાવાળા બોર, ગોટલીવાળી કેરી વગેરેનો વપરાશ કરવો તે. સચિત્તભાગનો ત્યાગ કરે છે અને અચિત્ત વસ્તુનો ઉપભોગ કરે છે એમ વ્રતપાલનની અપેક્ષા છે પરંતુ વ્રતનો આશય જે જીવરક્ષા છે તે સચવાતો નથી તેથી વ્રતભંગ થાય. એમ આંશિક વ્રતભંગ હોવાથી અતિચાર કહેવાય.

(૩) સચિત્ત સંમિશ્ર આહાર :

કંઈક સચિત્ત જેમાં મિશ્ર કરેલું હોય તેવી વસ્તુનો ઉપયોગ કરવો જેમકે લીંબુ નિચોવેલા દાળ શાક ખાવા, તલ ખસખસવાળા લાડુ ખાવા.

(૪) અભિષવ આહાર :

અભિષવ એટલે વધારે વિકાર, વાસના કરે તેવા માદક પદાર્થો અથવા સૂક્ષ્મ જીવાતવાળા પદાર્થોનો આહાર કરવો.

(૫) દુષ્પકવ આહાર :

બરાબર ન રંધાયેલું, કાચુ પાકુ થયેલું ખાવું. જેમ કે મકાઈના ડોડા, અર્ધો ચડેલી કાકડી વગેરે.

ધર્મરત્નપ્રકરણ તથા વંદિતા સૂત્રોમાં ઉપર જણાવેલા પાંચ અતિચારોમાં છેલ્લા ત્રણ અતિચારો કંઈક જુદી રીતે પણ કહેલા છે. એ ત્રણ અતિચારોના નામ છે. અપકવ આહાર, દુષ્પકવ આહાર અને તુચ્છૌષધિભક્ષણ

અપકવઆહાર : પકાવ્યા વિનાનો કાચો આહાર કરવો.

દુષ્પકવઆહાર : અર્ધો પાકેલો અને અર્ધો કાચો આહાર કરવો.

તુચ્છૌષધિભક્ષણ : તુચ્છ વસ્તુનું ભોજન કરવું. જેમાં ખાવાનું થોડું અને ફેંકી દેવાનું વધારે જેમ કે સીતાફળ, શેરડી અથવા જે ખાવાથી તૃપ્તિ ન થાય તે તુચ્છૌષધિ કહેવાય.

શંકા :- તુચ્છવસ્તુના ભક્ષણમાં જો તુચ્છ વસ્તુ સચિત્ત હોય તો પ્રથમ અતિચારમાં જ તે સમાઈ જાય છે અને જો અચિત્ત હોય તો તેના ભક્ષણમાં અચિત્ત હોવાથી અતિચાર ન લાગવા જોઈએ.

સમાધાન : તમારી વાત સાચી છે. સચિત્ત હોય ત્યારે પ્રથમ અતિચારમાં જ આવી જાય છે. પરંતુ જ્યારે અચિત્ત હોય છે ત્યારે થોડી અચિત્ત વસ્તુ ખવાય છે અને ઘણો ભાગ ફેંકી દેવાનો હોવાથી નિરર્થક લોલુપતાથી જ આ પાપ થાય છે. એટલે તેવી વસ્તુના ભક્ષણમાં રસની લોલુપતા અધિક હોવાથી અતિચાર ગણાય છે.

સૂત્ર (૭-૩૧) પ્રયોજન : અતિથિસંવિભાગ વ્રતના (બારમા વ્રતના) અતિચારો જણાવે છે.

સચિત્તનિક્ષેપ-પિધાન-પરવ્યપદેશ-માત્સર્ય-કાલાતિક્રમાઃ ૭-૩૧

સચિત્તનિક્ષેપ-પિધાન-પરવ્યપદેશ-માત્સર્ય-કાલાતિક્રમાઃ ૭-૩૧

સચિત્તનિક્ષેપ-પિધાન-પરવ્યપદેશ-માત્સર્ય-કાલ- અતિક્રમાઃ ૭-૩૧

શબ્દાર્થ : સચિત્તનિક્ષેપ = સચિત્ત વસ્તુમાં વહોરાવવા યોગ્ય વસ્તુ મૂકવી, સચિત્તપિધાન = વહોરાવવા યોગ્ય વસ્તુને સચિત્ત વસ્તુથી ઢાંકવી, પરવ્યપદેશ = પોતાની વસ્તુને પારકી (બીજાની) કહેવી, માત્સર્ય = અદેખાઈથી આપવું, કાલાતિક્રમ = કાળ વીતી ગયા પછી બોલાવવા જવું.

સૂત્રાર્થ : સચિત્તનિક્ષેપ, સચિત્તપિધાન, પરવ્યપદેશ, માત્સર્ય અને કાલાતિક્રમ (આ પાંચ અતિથિસંવિભાગ વ્રતના અતિચારો છે.)

ભાવાર્થ : “અતિથિસંવિભાગ” વ્રતમાં કહ્યું છે કે પ્રથમ દિવસે તિવિહાર અથવા ચઉવિહાર ઉપવાસ કરવા પૂર્વક પૌષ્ઠ કરીને પારણામાં બીજા દિવસે એકાસણું કરવું.

એકાસણું કરતા પહેલા કોઈપણ મુનિમહાત્મા અથવા સાધ્વીજી મહારાજને ભાવપૂર્વક આમંત્રણ આપી, આહાર વહોરાવીને, તેઓ જે વહોરે તેનો જ આહાર કરવો. કોઈપણ એક-બે મુનિમહારાજ કે સાધ્વીજી મહારાજને વહોરાવ્યા બાદ બીજા મુનિમહારાજ કે સાધ્વીજી વહોરવા આવે અને વહોરાવવા લાયક વસ્તુ વધારે ન હોય અથવા પોતાને કે પોતાના પરિવારને વપરાય તેટલી જ હોય, તેના કારણે ન આપવાની બુદ્ધિથી નીચે મુજબનો વ્યવહાર આ જીવ કરે તો અતિચાર લાગે.

(૧) સચિત્તનિક્ષેપ : વહોરાવવા લાયક ચા-દૂધ વગેરે વસ્તુઓ સચિત્ત વસ્તુ ઉપર (ગેસ-ચુલા ઉપર) મૂકી દેવા અથવા કાચા પાણી આદિ સચિત્ત વસ્તુના વાસણ ઉપર તે પદાર્થ મુકવા.

(૨) સચિત્તપિધાન : વહોરાવવા લાયક ચા-દૂધ આદિ પદાર્થોના ભાજન ઉપર લીંબુ, કાચા પાણીનો ગ્લાસ અથવા સચિત્ત ફળ મુકીને તેને ઢાંકવા.

(૩) પરવ્યપદેશ : આપવા લાયક વસ્તુ પોતાની હોવા છતાં બીજાની છે એમ કહેવું. ઉપરાંત જે વસ્તુ બીજાની છે તે વસ્તુ આપી દેવાની ઈચ્છા હોવા છતાં તેના માલિકની રજા લીધા વિના પોતાની છે એમ કહીને આપીએ તો પણ અતિયાર લાગે.

(૪) માત્સર્ય : ઈર્ષાથી આપવું. અણગમાપૂર્વક આપવું. અથવા બીજા કરતાં પોતાની અધિકતા બતાવવાના હેતુથી વસ્તુ આપવી.

(૫) કાલાતિક્રમ : આહાર વાપરવાનો કાળ વીતી ગયા પછી, અથવા ભિક્ષાકાળ થયા પહેલાં મુનિઓને આમંત્રણ આપવા જવું.

બારમા વ્રતના આ પાંચે અતિયારોમાં વસ્તુ આપીને ભક્તિ કરે છે માટે વ્રતપાલન છે પરંતુ હૃદયમાં ન આપવાની વૃત્તિ છે માટે વ્રતભંગ છે. એમ આંશિક ભંગ હોવાથી અતિયાર કહેવાય છે.

સૂત્ર (૭-૩૨) પ્રયોજન : સંલેખના વ્રતના અતિયારો જણાવે છે.

જીવિત મરણાશંસા મિત્રાનુરાગ સુખાનુબંધ

નિદાનકરણાનિ

૭-૩૨

જીવિત મરણાશંસા મિત્રાનુરાગ સુખાનુબંધ

નિદાનકરણાનિ

૭-૩૨

જીવિત મરણ આશંસા મિત્રાનુરાગ સુખાનુબંધ

નિદાનકરણાનિ

૭-૩૨

શબ્દાર્થ : જીવિત-આશંસા = જીવવાની ઈચ્છા કરવી, મરણ-આશંસા = મૃત્યુની ઈચ્છા કરવી, મિત્ર-અનુરાગ = મિત્રો પ્રત્યે મમત્વ, સુખ-અનુબંધ = પૂર્વે અનુભવેલા સુખોનું સ્મરણ, નિદાનકરણ = પરલોકના સુખની ઈચ્છા કરવી, માગણી કરવી.

સૂત્રાર્થ : જીવિત આશંસા, મરણ આશંસા, મિત્ર-અનુરાગ, સુખઅનુબંધ, અને નિદાનકરણ આ પાંચ સંલેખના વ્રતના અતિયારો છે.

ભાવાર્થ : ઈચ્છાઓને ટુંકાવી તપ દ્વારા શરીરને ઉતારવું અને સમાધિ આદિ ગુણો વડે કષાયોને ઉતારવા (પાતળા કરવા) તે સંલેખના. આવું વ્રત લીધા પછી અજ્ઞાન અને

મોહદશાના કારણે અનુપયોગ દશાએ નીચેના ભાવો મનમાં આવી જાય તો તે અતિચાર કહેવાય છે. તે પાંચ અતિચારો નીચે પ્રમાણે છે.

- (૧) જીવિત આશંસા : જીવવાની ઈચ્છા. પોતાની પ્રશંસા, પૂજા, માન, સન્માન ખૂબ થવાથી લાંબુ જીવવાની ઈચ્છા કરવી.
- (૨) મરણ આશંસા : દુઃખ આવે મૃત્યુની ઈચ્છા કરવી. જેમકે યશહાનિ, ધનહાનિ, પરિવારની પ્રતિકુળતા, માનસન્માનનો અભાવ, અપમાન વગેરે થવાથી મૃત્યુની ઈચ્છા રાખવી.
- (૩) મિત્રાનુરાગ : અનુરાગપૂર્વક મિત્રોનું સ્મરણ કરવું. ઉપલક્ષણથી પિતા-પુત્ર-પત્ની વગેરે સ્વજનો ઉપર મમતા કરવી.
- (૪) સુખાનુબંધ : પૂર્વે અનુભવેલા સુખોને યાદ કરવા.
- (૫) નિદાનકરણ : કરેલા તપ અને સંયમના ફળરૂપે પરલોકમાં હું સુખ સમૃદ્ધિ પામું. રાજા, ચક્રવર્તી, બળવાન, રૂપવાન બનું વગેરે સુખોની ઈચ્છા રાખવી.
ઉપરના પાંચ સંલેખના વ્રતના અતિચારો છે.

સૂત્ર (૭-૩૩) પ્રયોજન : દાનની વ્યાખ્યા આપે છે.

અનુગ્રહાર્થ સ્વસ્યાતિસર્ગો દાનમ્	૭-૩૩
અનુગ્રહાર્થ સ્વસ્યાતિસર્ગો દાનમ્	૭-૩૩
અનુગ્રહાર્થ સ્વસ્ય અતિસર્ગઃ દાનમ્	૭-૩૩

શબ્દાર્થ : અનુગ્રહાર્થ = સ્વ-પરના ઉપકાર માટે, સ્વસ્ય અતિસર્ગ = પોતાની વસ્તુનો ત્યાગ, દાનમ્ = દાન આપવું.

સૂત્રાર્થ : સ્વ અને પરના ઉપકાર માટે પોતાની વસ્તુનો ત્યાગ કરવો તે દાન કહેવાય.

ભાવાર્થ : સૂત્ર ૭-૩૧ માં અતિથિ સંવિભાગવ્રતના અતિચારોમાં સાધુ સંતોને આહારનું દાન કરવાનો પ્રસંગ આવ્યો છે તેથી અહીં દાનની વ્યાખ્યા સમજાવે છે.

પોતાના અને પરના એમ બંનેના ઉપકાર માટે પોતાની માલિકીની વસ્તુનો ત્યાગ કરવો તેને દાન કહેવાય છે. અતિસર્ગ એટલે ત્યાગ કરવો. અહીં દાનની વ્યાખ્યામાં સ્વસ્ય શબ્દ છે એટલે જે પોતાની માલિકીની વસ્તુ હોય તેના ત્યાગને જ દાન કહેવાય છે.

અહીં ઉપકાર પણ સ્વનો અને પરનો એમ બન્નેનો પારમાર્થિકપણે (પ્રધાનપણે) અને આનુષંગિકપણે (ગૌણપણે) એમ બંને પ્રકારનો હોય છે.

પારમાર્થિક ઉપકાર : આપણા આત્માની અને પરના આત્માની ગુણવત્તા વધે, દોષ ઘટે અને તે દ્વારા કર્મબંધ ઘટતો જાય, કર્મનિર્જરા વધતી જાય અને પરંપરાએ ગુણસ્થાનકો ઉપર ચઢતા ચઢતા મુક્તિ પ્રાપ્ત થાય તે સ્વ અને પરનો પારમાર્થિક ઉપકાર કહેવાય છે.

આનુષંગિક ફળ : જેમ ખેતરમાં અનાજ ઉપાર્જનના આશયથી કરાતી ખેતીમાં ઘાસ અનાયાસે ઉગે જ છે. તે જ રીતે ગુણવત્તા, કર્મનિર્જરા અને મુક્તિ પ્રાપ્તિ આદિ ફળ મેળવવાના આશયથી કરાતી ધર્મક્રિયા દ્વારા પુણ્યના ઉદયથી પ્રાપ્ત થતી સાંસારિક સુખની સાનુકૂળતા એ આનુષંગિક ફળ છે.

હવે દાન આપવાથી મળતા સ્વ અને પરના પારમાર્થિક ઉપકાર અને આનુષંગિક ઉપકાર કેવી રીતે થાય છે. તે સમજવા પ્રયત્ન કરીએ.

દાનથી પારમાર્થિક ઉપકાર :

સાધુસંતોને આહારાદિનું દાન કરવાથી તેઓ સંયમ સુખે સુખે પાળી કર્મનિર્જરા અને મુક્તિફળ મેળવે તે પરનો પારમાર્થિક ઉપકાર.

દીન, દરિદ્ર અને દુઃખીને કરાયેલા દાનથી, તેમનું આર્ત-રૌદ્ર ધ્યાન ઘટે, તેથી કર્મબંધ ઓછો થાય તે દીન દુઃખીનો પારમાર્થિક ઉપકાર.

દાન આપનારને ભક્તિનો ભાવ, દીન દુઃખીનું દુઃખ દૂર કરવાનો ભાવ, ધન ઉપરની મૂર્છા-મમતા ઓછી કરવાનો ભાવ અને સંતોષ, ઉદારતા આદિ ગુણોની પ્રાપ્તિનો ભાવ તે સ્વનો પારમાર્થિક ઉપકાર.

આનુષંગિક સ્વ-પરનો ઉપકાર : (દાન દ્વારા)

સાધુ સંતો આવા પ્રકારનું આહાર અને ઉપકરણોનું દાન મળવાથી, તત્ત્વ ચિંતન, પ્રવચન ઉપદેશ અને ધર્મક્રિયાઓ કરવારૂપ મન, વચન અને કાયાના શુભ યોગો દ્વારા બંધાતા પુણ્યથી આ ભવમાં અને પર ભવમાં જે સંસારિક અનુકુળતાઓ પામે તે પરનો આનુષંગિક ઉપકાર.

દીન-દરિદ્રી લોકો દાન પામીને, આપનારાની પ્રશંસા-અનુમોદના કરવા દ્વારા જે પુણ્ય બાંધે અને તેના ઉદયથી જે સુખસંપત્તિ પામે તે દીન દુઃખી જીવોનો આનુષંગિક ઉપકાર.

દાન આપતી વખતે પરના દુઃખને ભાંગવા રૂપ મનના શુભ ભાવ, વચનથી કરાતું સત્કારપૂર્વકનું દાન અને કાયાથી દાનાદિની ક્રિયા, એ શુભયોગોથી બંધાતા પુણ્યજન્ય સુખ-સંપત્તિ, તે સ્વનો આનુષંગિક ઉપકાર.

આ રીતે સ્વ-પરના પારમાર્થિક અને આનુષંગિક ઉપકાર માટે પોતાની માલિકીની વસ્તુના ત્યાગને દાન કહેવાય છે.

સૂત્ર (૭-૩૪) પ્રયોજન : સૂત્રકાર દાનની તથા તેના ફળની વિશેષતા જણાવે છે.

વિધિદ્રવ્યદાતૃપાત્રવિશેષાચ્ચ તદ્વિશેષઃ ૭-૩૪

વિધિદ્રવ્યદાતૃપાત્રવિશેષાચ્ચ તદ્વિશેષઃ ૭-૩૪

વિધિ દ્રવ્ય દાતૃ પાત્ર વિશેષાત્ ચ તદ્ વિશેષઃ ૭-૩૪

શબ્દાર્થ : વિધિ = યોગ્યકાળે, બહુમાનપૂર્વક, દ્રવ્ય = ઉત્તમ વસ્તુ, દાતા = દાન આપનાર, પાત્ર = સર્વવિરતિધર કે દેશવિરતિધર, વિશેષાત્ = તરતમતાથી (આ શબ્દ ઉપરના ચારે સાથે જોડવો.)

સૂત્રાર્થ : વિધિ, દ્રવ્ય, દાતા અને દાન લેનાર પાત્રની વિશેષતાથી (તરતમતાથી) દાનના ફળમાં વિશેષતા આવે છે.

ભાવાર્થ : (૧) વિધિ (૨) દ્રવ્ય (૩) દાતા અને (૪) પાત્ર.

આ ચારની વિશેષતાથી દાનધર્મમાં અને તેના ફળમાં તરતમતા હોય છે.

(૧) વિધિ વિશેષતા : એટલે વિધિપૂર્વક દાન આપવું.

જેટલી વિધિ વધારે સચવાય તેટલો દાનધર્મ અને તેનું ઊંચું ફળ પ્રાપ્ત થાય છે. જેટલી વિધિ ઓછી સચવાય તેટલો દાનધર્મ અને તેનું ફળ ઓછું પ્રાપ્ત થાય છે.

ક્ષેત્ર, કાળ, શ્રદ્ધા, સત્કાર, ક્રમ અને કલ્પનીય એમ છ પ્રકારની વિધિ છે.

- ક્ષેત્ર : જે ક્ષેત્રમાં જે ચીજ વધુ ઉપકારી હોય તે ક્ષેત્રમાં તે વસ્તુનું વધારે દાન કરવું.
- કાળ : જે કાળે જે વસ્તુ ઉપકારી (લાભદાયી) હોય તે કાળે તે વસ્તુનું વધારે દાન કરવું.
- શ્રદ્ધા : અતિ શ્રદ્ધા અને ભક્તિભાવપૂર્વક દાન આપવું.
- સત્કાર : હૃદયમાં અતિશય પૂજ્યભાવ રાખીને દાન કરવું.
- ક્રમ : ચઢીયાતી વસ્તુનું પ્રથમ દાન કરવું. ત્યારપછી ક્રમશઃ સામાન્ય વસ્તુઓનું દાન કરવું.
- કલ્પનીય : દોષ રહિત શુદ્ધ આહારનું દાન કરવું.

(૨) દ્રવ્ય વિશેષતા : અન્ન, પાન, વસ્ત્ર, પાત્ર વગેરે શ્રેષ્ઠ દ્રવ્યોનું દાન કરવું જોઈએ.

(૩) દાતા વિશેષતા : દાતા પ્રસન્નચિત્ત, આદર, હર્ષ, અને શુભાશય એ ચાર ગુણોથી યુક્ત હોવો જોઈએ. દાતા વિષાદ, સંસારસુખની ઈચ્છા, માયા અને નિદાન એ ચાર દોષોથી રહિત હોવો જોઈએ.

- પ્રસન્ન ચિત્ત : સાધુ ઘેર પધારે ત્યારે હું પુણ્યશાળી છું તેથી તપસ્વીઓ મારા ઘેર પધારે છે એમ વિચારે અને પ્રસન્નતા અનુભવે.
- આદર : જ્યારે પણ મુનિ મહાત્મા પધારે ત્યારે પધારો...પધારો... એવી સતત આનંદની વૃદ્ધિ હોય. લાભ આપો કહેતા થાકતો ન હોય.

- હર્ષ : સાધુ કોઈ વસ્તુ માંગે ત્યારે હર્ષ પામે, વસ્તુનું દાન દેતાં પણ હર્ષ પામે, આપ્યા પછી પણ અનુમોદના કરે.
- શુભાશય : પોતાના આત્માનો સંસારથી નિસ્તાર કરવાના આશયથી દાન આપે અર્થાત્ કર્મ નિર્જરાની બુદ્ધિથી દાન આપે.

ચાર દોષોનો અભાવ હોવો જોઈએ.

- વિષાદનો અભાવ : આપ્યા પછી મેં ક્યાં આપી દીધું ? વધારે અપાઈ ગયું તેવો પશ્ચાત્તાપ ન કરે પણ વ્રતીના ઉપયોગમાં આવે એને પોતાનું ભાગ્ય માને.
- સંસાર સુખની ઈચ્છાનો અભાવ : દાન આપીને તેના ફળરૂપે કોઈપણ જાતના સંસાર સુખની ઈચ્છા ન રાખે.
- માયાનો અભાવ : દાન આપવામાં કોઈપણ જાતની માયા ન કરતાં સરળ ભાવથી દાન કરે.
- નિદાનનો અભાવ : દાનના ફળ રૂપે પરલોકમાં સ્વર્ગાદિ સુખની કોઈપણ અપેક્ષા ન રાખે.

(૪) પાત્ર વિશેષતા :

દાન લેનાર પાત્ર તીર્થંકર પરમાત્મા, ગણધરભગવંતો, સામાન્ય કેવળીભગવંતો, પૂર્વધરો તથા સંસારના ત્યાગી મહાવ્રતધારી, સમ્યક્ત્વ વગેરે ગુણોથી યુક્ત એવા મુનિમહાત્માઓ તે સર્વે સર્વશ્રેષ્ઠ પાત્ર અથવા સુપાત્ર ગણાય.

મિથ્યાત્વી અને દીન દરિદ્રી જીવો અનુકંપ્ય (અનુકંપાનું પાત્ર) કહેવાય.

આ પ્રમાણે દાન લેનાર પાત્ર જેટલું ઉંચું તેટલું દાન આપનારનું મન વધુને વધુ ભાવોલ્લાસવાળું બને માટે તે દાન ધર્મ ઉત્તમ ગણાય છે.



સાતમા અધ્યાયનો સંક્ષિપ્ત સાર

છઠ્ઠા અધ્યાયમાં આશ્રવના કારણરૂપ મિથ્યાત્વ, અવિરતિ આદિ દર્શાવ્યા હતા. સાતવેદનીયકર્મના આશ્રવમાં પ્રતીનું કથન છે. પ્રતી સાધુ અને શ્રાવક બંને હોય છે. સાતમા અધ્યાયમાં પ્રતના અતિયારો આશ્રવરૂપ છે. તે જણાવી પ્રતના અતિયારોનું જ્ઞાન કરાવવા માટે પ્રતોનું પણ જ્ઞાન આ અધ્યાયમાં કરાવ્યું છે.

જીવની ચારે ગતિના પરિભ્રમણનું મૂળ કારણ સાત તત્ત્વોમાં આશ્રવતત્ત્વ છે. પછીની કાર્યવાહી બંધ તત્ત્વ સંભાળે છે. આશ્રવ આમ તો બંધરૂપ જ છે, છતાં જેમ ઘરનાં મહેમાનનું આવવું અને આવ્યા પછી રહેવું, તેના જેવી આ રચના છે.

આશ્રવથી અટકવું એટલે પાપથી અટકવું. પાપથી અટકવા માટે પ્રતો સાધન છે. વાસ્તવમાં રાગ-દ્વેષરૂપ કષાય એ બંધનું કારણ છે. કષાય એ આશ્રવનો જ પ્રકાર છે. ગ્રંથકારે સરળ ઉપાય તરીકે પ્રતાદિનું પાપથી અટકવાનું નિરૂપણ કર્યું છે.

રાગ-દ્વેષ એ કર્મની મુખ્યપણે ગ્રંથી છે અને પાંચ આશ્રવ વડે તે પોષાય છે. અર્થાત્ રાગ-દ્વેષ શત્રુ છે અને આશ્રવો શસ્ત્ર છે. શસ્ત્ર છીનવાઈ જતાં શત્રુ નરમ પડે છે, તેમ આશ્રવ અટકી જવાથી રાગ-દ્વેષ સ્વયં નરમ પડે છે. પ્રત વગેરેથી સાધક આત્મા સંયમમાં આવે છે. કંઈક જાગૃત રહે છે. પાપથી અટકે ત્યારે તેની આત્મ વિચારણા પ્રબળ બને છે.

શ્રાવક અણુપ્રતધારી છે, સાધુ મહાપ્રતધારી છે. બંનેએ પ્રત વગેરેનું પાલન અતિયાર રહિતપણે કરવાનું છે. તેમાં પણ મહાપ્રતધારીને શુદ્ધ પાલન માટે વિશિષ્ટ પ્રકારે ભાવનાનું બળ વધારવાનું છે.

અણુપ્રતધારીને પ્રત ધારણ કર્યા પછી તેમાં દોષ લાગે તો પ્રત દ્વારા જે કર્મ ઘટવા જોઈએ, તેને બદલે કર્મોની વૃદ્ધિ થઈ જાય, તે ન થાય તે માટે પ્રત ગ્રહણ અને પાલનમાં વિશેષ જાગૃતિ માટે અતિયાર દ્વારા દોષો દર્શાવાય છે.

ઉપશમ સમ્યક્ત્વ અલ્પકાલિન છતાં શુદ્ધ હોવાથી ત્યાં અતિયારનો દોષ સંભવતો નથી. ક્ષાયિકસમ્યક્ત્વ જીવના શુદ્ધ પરિણામરૂપે છે. તે અત્યંત નિર્મળ અવસ્થાવાળું હોવાથી તેમાં અતિયારનો દોષ સંભવતો નથી. ક્ષાયોપશમિક સમ્યક્ત્વ અતિયારના દોષ સહિત છે. તે અવિરત, દેશવિરતિઘર શ્રાવકને અને સર્વવિરતિઘર મુનિને પણ હોય છે. કારણ કે ક્ષાયોપશમિક સમ્યક્ત્વમાં મોહનીયકર્મ પડ્યું છે, અને ઉદયમાં સમ્યક્ત્વમોહનીયનું નિમિત્ત રહે છે. અંશે દોષ લાગે છે, ત્યારે સમ્યક્ત્વ મલિન થાય છે. પરંતુ સમ્યક્ત્વ ચાલ્યું જતું નથી.

છઠ્ઠા અધ્યાયમાં અશુભભાવનું વિશેષપણે નિરૂપણ કરવામાં આવ્યું છે. સાતમા અધ્યાયમાં પાપથી અટકવારૂપ અતિચારને ટાળવારૂપ અને મહાવ્રતની ભાવનાઓ દ્વારા મહદ્ અંશે શુભ ભાવનું નિરૂપણ કરવામાં આવ્યું છે. જો કે અશુભ આશ્રવનું ફળ અધોગતિ છે. તેમ શુભ આશ્રવનું ફળ સ્વર્ગ સુધીનું છે, જ્યારે સંવર નિર્જરારૂપ આરાધના શુભભાવ હોવા છતાં કર્મ ક્ષયનું સાધન હોવાથી તે ધર્મરૂપ છે.

સાધક જ્યારે સ્વરૂપમાં સ્થિર નથી રહેતો ત્યારે ભક્તિ, સ્વાધ્યાય, આવશ્યક ક્રિયા દ્વારા રાગાદિ કષાયોને દૂર કરવા પ્રયત્ન કરે છે. છતાં શુદ્ધ ભાવમાં ન ટકાય ત્યારે શુભભાવમાં ટકે છે. અને અશુભભાવ ટાળે છે.

વ્રતીને નિઃશલ્યો વ્રતી કહ્યું છે. શલ્ય એટલે દોષ, મુખ્ય દોષ મિથ્યાત્વનો છે. મિથ્યાત્વ ટળતા જીવ સમ્યક્ત્વ પામે છે. પછી વ્રતાદિમાં પ્રવૃત્ત થાય છે. તે અનુક્રમે દેશવિરતિ અને સર્વવિરતિરૂપ છે. છતાં કષાય રહિતપણું શુદ્ધ ચારિત્ર છે.

અવ્રત પાપબંધનું કારણ છે, વ્રત પુણ્યબંધનું કારણ છે. રાગ-દ્વેષ રહિત નિષ્કષાય ભાવ તે નિર્જરાનું કારણ છે. સમ્યગ્દષ્ટિ હોય કે મિથ્યાદષ્ટિ હોય જ્યાં રાગાદિ છે ત્યાં બંધ છે.

આશ્રવમાં પ્રથમ હિંસાદિ પાપને આશ્રવના કારણ ન બતાવતા મિથ્યાત્વ આદિ બતાવ્યા છે. કારણ કે મિથ્યાત્વ દોષ ટળતાં જીવમાં પાપપ્રવૃત્તિ ઘટે છે. અને દેશવિરતિ ગુણસ્થાનકે તો વ્રતાદિ જેવા સંયમમાં જીવ સહજપણે ટકે છે. પરવસ્તુના ત્યાગરૂપ સંયમ એ વ્યવહાર કથન છે. પરંતુ પરપદાર્થનો રાગ છૂટી જવો તે સાચો સંયમ છે. ધન-સ્ત્રી દેહ પ્રત્યેનો રાગભાવ છૂટવો તે સંયમ છે.

રાગ-દ્વેષ અને અજ્ઞાન તો કર્મબંધ થવાના દોષત્રય છે, જ્યારે રત્નત્રય દોષ મુક્તિનું સાધન છે. જો કે કર્મ જડ છે, પરંતુ આત્મપ્રદેશોના સંયોગમાં આવીને, પોતે પોતાનામાં પરિણમન કરે છે. છતાં આત્મામાં વેદકઅનુભવ નામનો ગુણ હોવાથી, કર્મના પરિણમનનો અનુભવ પોતે કરે છે.

કાર્મણવર્ગણા સૂક્ષ્મ છે, તેથી ચક્ષુથી દેખાતી નથી. પરંતુ અનુભવગમ્ય છે. જેમ કે, જ્ઞાનસ્વરૂપનું અપ્રગટ રહેવું, અસાતાનો અનુભવ કરવો, રાગાદિથી મુંઝાવું તે મોહનીયનો અનુભવ થવો, આમ કર્મોનો ઉદય અનુભવમાં આવે છે.

અજ્ઞાન વશ જીવ પ્રાપ્ત સંયોગોમાં રાગ-દ્વેષ કરે છે. આ દોષત્રય મહા ભૂંડા છે, તેની સામે રત્નત્રયને પ્રગટ કરે, તો તે દોષત્રય તમને છોડી દેશે. આવા મહાન કર્તવ્યનો આ યોગ મળ્યો છે. તે દ્વારા કાર્યસિદ્ધિ કરીને અનંત અવ્યાબાધ સુખ પ્રાપ્ત કરીએ.



પ્રશ્નપત્રો

અધ્યાય-૭

TEST-1

● True / False ? OR Fill in the blank.

- (૧) હિંસાના પાપથી અટકવું તે અહિંસા વિરમણવ્રત કહેવાય.
- (૨) મહાવ્રતની અપેક્ષાએ અણુવ્રતમાં ૬.૨૫% જેટલું અહિંસાનું પાલન થાય છે.
- (૩) હિંસાની વ્યાખ્યા લખો.
.....
- (૪) પાંચે અણુવ્રતો એક સાથે લેવા પડે.
- (૫) અસત્યની વ્યાખ્યા લખો.
.....
- (૬) અણુવ્રતો ૧૨ છે.
- (૭) ચોરી (સ્તેય) ની વ્યાખ્યા લખો. (ત્રણ અથવા બે શબ્દોમાં)
.....
- (૮) કુલ પ્રાણ ૧૦ છે તે નીચે પ્રમાણે :
પાંચ ઈન્દ્રિયો, મનોબળ, વચનબળ, કાયબળ, અને આયુષ્ય.
- (૯) અબ્રહ્મની વ્યાખ્યા લખો.
- (૧૦) પરિવ્રહની વ્યાખ્યા લખો.
- (૧૧) વ્રતીની વ્યાખ્યા લખો.
- (૧૨) અગારી વ્રતીને પાંચ મહાવ્રતો હોય છે.

(૧૩) વસ્તુના માલિકની રજા વિના વસ્તુ લે તો અદત્તનો દોષ લાગે.

(૧૪) હિંસા-અનૃત-સ્તેય-અબ્રહ્મ-પરિગ્રહેભ્યઃ વ્રતમ્.

(૧૫) અનૃત ચોરીથી અટકવું એટલે અદત્તાદાન વિરમણ.

(૧૬) કોઈનું મન દુભાવવું એ કૃત્ય વ્રતમાં આવે.

(૧૭) ભિખારી (સપરિગ્રહી/અપરિગ્રહી) છે. (Pick one)

(૧૮) (૧૯) (૨૦)

સાયો વ્રતી ત્રણ પ્રકારના શલ્ય વિનાનો હોય તે શલ્યોના નામ છે (૧૮)

(૧૯) (૨૦)

અધ્યાય-૭

TEST-2

- નીચેનું પ્રત્યેક વાક્ય જો તમને સાચું લાગે તો ખાલી જગ્યામાં True (T) લખો અથવા તમને સાચું ન લાગે તો False (F) લખો.

- (૧) અગારી વ્રતીને વધુમાં વધુ પાંચ મહાવ્રતો ઉપરાંત ત્રણ ગુણવ્રતો અને ચાર શિક્ષાવ્રતો પણ હોય છે.
- (૨) દશે દિશાઓનું પરિમાણ નક્કી કરી તેની બહારના દરેક કાર્યમાંથી નિવૃત્તિ લેવી તે દેસાવગાસિક વ્રત કહેવાય છે.
- (૩) શ્રાવકના વ્રતો કુલ ૧૨ છે.
- (૪) ઘેર રહિને ૧૦ સામાયિક કરવા તે દેસાવગાસિક વ્રત કહેવાય છે.
- (૫) શિક્ષાવ્રતના પાલનથી શ્રાવક ધર્મની શિક્ષા મળે છે.
- (૬) દ્રવ્ય હિંસા ૧૩મા ગુણસ્થાનક સુધી હોય છે.
- (૭) શ્રાવકને એકાસણાનું તપ હોય અને મુનિને જે વહોરાવે તે જ દ્રવ્યોથી એકાસણું કરે તે અતિથિસંવિભાગ વ્રતમાં આવે.
- (૮) સૃષ્ટિ વિરુદ્ધના કામસેવનને અનંગક્રીડા કહેવાય છે.

- (૯) કોઈપણ વ્રતના અતિચાર જો જાણી જોઈને સેવવામાં આવે તો વ્રતભંગ થયો કહેવાય.
- (૧૦) મહાવ્રતની અપેક્ષાએ અણુવ્રતમાં ૬.૨૫% જેટલું અહિંસાનું પાલન થાય છે.
- (૧૧) તીર્થંકર ભગવંત તેમની પ્રથમ દેશનામાં પહેલાં સર્વવિરતિનો ઉપદેશ આપે.
- (૧૨) ઘણી વસ્તુઓનો સંગ્રહ કરવો તે પરિગ્રહ કહેવાય છે.
- (૧૩) અણુવ્રતોમાં પાપની અનુમોદનાનો ત્યાગ થતો નથી.
- (૧૪) સંવેગ અને વૈરાગ્યની પુષ્ટિ માટે સંસાર અને કાયાનું સ્વરૂપ વિચારવું જોઈએ.
- (૧૫) કોઈપણ વ્રતના અતિચારો પરોક્ષ રીતે આશ્રવ કહેવાય છે.
- (૧૬) અગારી વ્રતી વધુમાં વધુ ૧૨મા દેવલોકમાં જાય.
- (૧૭) દાન લેનાર પાત્ર મહાવ્રતધારી મુનિ મહાત્મા હોય તો તે સુપાત્ર કહેવાય.
- (૧૮) ધારેલા પ્રમાણથી વધુ જઈએ તો પણ જો કેટલું પ્રમાણ ધાર્યું તે યાદ ન રહે તો અતિચાર લાગે.
- (૧૯) કોઈપણ પ્રકારની કામ ચેષ્ટા એ મૈથુન છે.
- (૨૦) ચોરને ચોરી કરવાના કામમાં ઉત્તેજન આપવું તેને સ્તેનપ્રયોગ કહેવાય છે.

અધ્યાય-૭

EXAM

- નીચેનું પ્રત્યેક વાક્ય જો તમને સાચું લાગે તો ખાલી જગ્યામાં True (T) લખો અથવા તમને સાચું ન લાગે તો False (F) લખો.
- (૧) વ્રતના અતિચારો પરોક્ષ રીતે આશ્રવો જ છે.

- (૨) પૂર્વકીડા સ્મરણ વર્જન એ પરિગ્રહ વિરમણ વ્રતની પાંચ ભાવનામાં આવે.
- (૩) શાસ્ત્રાનુસારે લાવેલા ભોજનનો ઉપયોગ ગુરુની આજ્ઞા લીધા વિના કરીએ તો સ્વામીઅદત્તનો દોષ લાગે.
- (૪) ભયના સાત પ્રકાર શાસ્ત્રમાં કહ્યા છે.
- (૫) ઈર્ષ્યાસિમિતિ એ અદત્તાદાન વિરમણ વ્રતની પાંચ ભાવનામાં આવે.
- (૬) તીર્થંકર ભગવંત તેમની પ્રથમ દેશનામાં પહેલા દેશવિરતિનો ઉપદેશ આપે પછી સર્વવિરતિનો ઉપદેશ આપો.
- (૭) અણુવ્રતધારી શ્રાવકની જ ચતુર્વિધસંઘમાં ગણતરી થાય છે.
- (૮) અણુવ્રતો બાર (૧૨) છે.
- (૯) દુઃખથી પિડીત (ઘેરાયેલા) જીવો પ્રત્યે માધ્યસ્થ (ઉપેક્ષા) ભાવ રાખવો જોઈએ.
- (૧૦) સ્તેનપ્રયોગ એટલે ચોરને ચોરી કરવાના કામમાં પ્રેરણા કરવી.
- (૧૧) ભાવ કરૂણાને યોગ્ય જીવોને અન્ન, ઔષધ વગેરે આપીને તેમના દુઃખ દૂર કરવા.
- (૧૨) પરના પ્રાણોનો વિયોગ થાય તે ભાવહિંસા કહેવાય.
- (૧૩) પ્રમાદના ૯ ભેદ છે.
- (૧૪) અણગારવ્રતીને છ કોટી પચ્ચખાણ હોય છે.
- (૧૫) પૌષધોપવાસ વ્રત સાધુ પણ કરી શકે.
- (૧૬) વિચિકિત્સા એટલે ધર્મના ફળનો સંદેહ રાખવો.
- (૧૭) પાંચ અણુવ્રતોને જે પુષ્ટ કરે તે શિક્ષાવ્રત કહેવાય.
- (૧૮) પરવિવાહકરણ એટલે પારકા (અન્ય)ના ઘેર વિવાહ કરવો.
- (૧૯) સામાયિકમાં ઝોકા ખાવા એ કાયદુષ્ટ્રણિધાન દોષ કહેવાય.

- (૨૦) સામાયિકમાં વચન દુષ્પ્રણિધાનના બાર (૧૨) દોષો છે.
- (૨૧) પાંચ અણુવ્રત અને ત્રણ ગુણવ્રત એમ આઠ વ્રતોમાં રાખેલી છુટછાટ ટૂંકાવવી તેને દેશાવગાસિક વ્રત કહેવાય છે.
- (૨૨) દ્રવ્ય હિંસા લૌકિક છે જ્યારે ભાવ હિંસા લોકોત્તર છે.
- (૨૩) વસ્તુ વ્રત્યે આસક્તિ ન હોય તો વસ્તુનો સ્વીકાર પરિગ્રહ બનતો નથી.
- (૨૪) વ્રતીના અગારી અને અણગાર એમ બે ભેદ છે.
- (૨૫) સમ્યગ્દર્શનના પાંચ અતિચારો છે.
- (૨૬) પાંચ મહાવ્રતો દીક્ષાર્થીએ એક સાથે લેવા પડે.
- (૨૭) અણગાર વ્રતીને ૯ કોટી પચ્ચખાણ હોય છે.
- (૨૮) શ્રાવકને ત્રસ અને સ્થાવર બંને પ્રકારની હિંસાનો ત્યાગ છે.
- (૨૯) કન્યા-અલીક એટલે સગપણ વગેરે પ્રસંગોમાં કન્યાના વિષયમાં અસત્ય બોલવું.
- (૩૦) વ્યવહારહિંસાને દ્રવ્યહિંસા અને નિશ્ચયહિંસાને ભાવહિંસા કહેવાય છે.
- (૩૧) અતિભારારોપણ એ પહેલા અણુવ્રતનો અતિચાર છે.
- (૩૨) અનંગક્રીડા એ મૈથુન વિરમણ વ્રતનો અતિચાર છે.
- (૩૩) પુદ્ગલપ્રક્ષેપ એ દિગ્વિરતિ વ્રતનો અતિચાર છે.
- (૩૪) દાડમ, લીંબુ, કેરી એ સચિત્ત આહાર કહેવાય છે.
- (૩૫) દસ સામાયિક અથવા બે પ્રતિક્ષણ અને આઠ સામાયિક કરવા તે દેસાવગાસિક વ્રત કહેવાય છે.
- (૩૬) પ્રયોજન વિના મોહ માત્રથી જે પાપ સેવન કરાય તે અનર્થદંડ કહેવાય છે.

- (૩૭) ઈત્વરપરિગૃહીતાગમન એટલે થોડા સમય માટે સ્વીકારેલી સ્ત્રી સાથે મૈથુન સેવવું.
- (૩૮) વારંવાર ભોગવી શકાય કે શરીરની બહાર ભોગવી શકાય તેવી વસ્તુનો ઉપયોગ કરવો તે ઉપભોગ કહેવાય છે.
- (૩૯) અણુવ્રતને સ્થૂલવ્રત પણ કહેવાય છે.
- (૪૦) હંમેશા તીર્થંકરની આજ્ઞા પ્રમાણે નિર્દોષ આહાર પાણી ગ્રહણ કરવા જોઈએ.
- (૪૧) સ્વામી અદત્ત એટલે જીવની રજા લઈને વસ્તુ ગ્રહણ કરવી.
- (૪૨) અગારી વ્રતીને હિંસાદિ પાંચે પાપોમાં અનુમોદનાનો ત્યાગ ન હોય.
- (૪૩) સુપાત્રદાન એટલે સર્વવિરતિધર સાધુ અને દેશવિરતિધર શ્રાવકને અપાતું દાન.
- (૪૪) ટકાવારીની દૃષ્ટિએ ૧૦૦ ટકાના મહાવ્રતની અપેક્ષાએ અણુવ્રતનું પાલન ૧૦ ટકા હોય છે.
- (૪૫) મેં દશે દિશામાં ૫૦,૦૦૦ માઈલ સુધી મુસાફરી કરવાનો નિયમ લીધો હોય તો વધુમાં વધુ હું પાંચ વાર અમેરિકાથી ભારત જઈ શકું.
- (૪૬) ઉપભોગ-પરિભોગ પરિમાણ વ્રત શિક્ષાવ્રત કહેવાય છે.
- (૪૭) પાંચ મહાવ્રતોમાં અપરિગ્રહ મુખ્ય વ્રત છે.
- (૪૮) અંધ પુરુષને આંધળો કહીને બોલાવવો તે સત્ય વચન કહેવાય.
- (૪૯) શીલવ્રત એટલે ત્રણ ગુણવ્રત અને ચાર શિક્ષાવ્રત.
- (૫૦) અગારી વ્રતી વધુમાં વધુ દસમા (૧૦) દેવલોકમાં જાય.

અધ્યાય-૮

સૂત્ર (૮-૧) પ્રયોજન : સૂત્રકાર કર્મબંધના કારણો જણાવે છે.

મિથ્યાદર્શનાવિરતિ-પ્રમાદ-કષાય-યોગા બન્ધહેતવઃ ૮-૧

મિથ્યાદર્શનાવિરતિ-પ્રમાદ-કષાય-યોગા બન્ધહેતવઃ ૮-૧

મિથ્યાદર્શન-અવિરતિ-પ્રમાદ-કષાય-યોગાઃ બન્ધહેતવઃ ૮-૧

શબ્દાર્થ : મિથ્યાદર્શન = તત્ત્વો પ્રત્યે અશ્રદ્ધા, અવિરતિ = ભોગોનો ત્યાગ ન કરવો, પ્રમાદ = ધાર્મિક અનુષ્ઠાનોમાં ઉત્સાહનો અભાવ, કષાય = ક્રોધ-માન-માયા-લોભ, યોગ = મન-વચન-કાયાની પ્રવૃત્તિ.

સૂત્રાર્થ : મિથ્યાદર્શન, અવિરતિ, પ્રમાદ, કષાય અને યોગ (એ પાંચ) કર્મબંધના કારણો છે.

ભાવાર્થ : (૧) મિથ્યાદર્શન : મિથ્યાદર્શન એટલે ઉલટી શ્રદ્ધા, ઊંધી શ્રદ્ધા. તત્ત્વને અતત્ત્વ માનવું. સંસાર અને સંસારી ભાવોને ઉપાદેય (સ્વીકારવા લાયક) માનવા. મોક્ષ અને મોક્ષના સાધનોને હેય (છોડવા લાયક) માનવા.

જીવ-અજીવ વગેરે તત્ત્વોનું જે વાસ્તવિક સ્વરૂપ છે તેમાં મન ફાવે તેમ આડા અવળી કલ્પના કરવી તે મિથ્યાદર્શન. સરળ ભાષામાં કહીએ તો સર્વજ્ઞ વીતરાગ પ્રત્યે અશ્રદ્ધા અને અરૂચિ તે મિથ્યાદર્શન. તેના જુદી જુદી રીતે જુદા જુદા ભેદો શાસ્ત્રોમાં આવે છે. કર્મગ્રંથમાં નીચે પ્રમાણે પાંચ ભેદો પ્રસિદ્ધ છે.

મિથ્યાદર્શનના પાંચ ભેદો :

(૧) આભિગ્રહિક (૨) અનાભિગ્રહિક (૩) આભિનિવેશિક (૪) સાંશયિક અને (૫) અનાભોગિક

(૧) આભિગ્રહિક મિથ્યાત્વ : અભિગ્રહ એટલે આગ્રહ. વિપરીત સમજણથી બૌદ્ધ આદિ કોઈ એક દર્શન ઉપર આ જ સત્ય છે એવો આગ્રહ અને સર્વજ્ઞ ભગવંતે

કહેલા ધર્મ તેમજ મોક્ષના સ્વરૂપ તરફ અશ્રદ્ધા. આમાં વિપરીત સમજણ તથા અભિગ્રહ (પકડ) મુખ્ય ભાગ ભજવે છે. ભવ્ય અને અભવ્ય બંને જીવને આભિગ્રહિક મિથ્યાત્વ હોઈ શકે છે.

(૨) અનાભિગ્રહિક મિથ્યાત્વ : અનાભિગ્રહિક એટલે અભિગ્રહની પકડથી રહિત. કોઈ આગ્રહ નથી. જે સોનું છે તેને સોનું જ માનવું જોઈએ અને જે માટી હોય તેને માટી જ માનવી જોઈએ. તે રીતે સત્યસ્વરૂપને સત્ય અને અસત્ય સ્વરૂપને અસત્ય માનવાનો આગ્રહ જે ન રાખે તેમજ યથાર્થ સમજણના અભાવે “સર્વ દર્શનો સાચા છે”, “સર્વ ધર્મો સરખા છે” એમ સામાન્ય બુદ્ધિથી વિચારે તે અનાભિગ્રહિક મિથ્યાત્વ. અભવ્ય જીવને આ મિથ્યાત્વ ન હોય.

(૩) આભિનિવેશિક મિથ્યાત્વ : અભિનિવેશ એટલે કદાગ્રહ, દુરાગ્રહ, ખોટી પકડ. તત્ત્વોને બરાબર જાણે પરંતુ અહંકાર, મોહ અથવા લજ્જા (શરમ) ઈત્યાદિ કારણોને લીધે બોલાયેલી અથવા પોતે સ્વીકારેલી માન્યતા ખોટી છે એમ જાણવા છતાં પકડી રાખે. અસત્ય સિદ્ધાંત વિષે પકડ અહંકારના કારણે છે. આ પ્રકારનું મિથ્યાત્વ સમ્યક્ત્વથી વમી ગયેલા જીવને હોય છે. ભગવાન મહાવીરસ્વામીના જમાઈ જમાલીનો કદાગ્રહ જાણીતો છે.

(૪) સાંશયિક મિથ્યાત્વ : પરમાત્માએ કહેલા જીવાદિ તત્ત્વો સત્ય હશે કે નહિ તેવી શંકા રાખવી તે સાંશયિક મિથ્યાત્વ છે. તેમાં સર્વજ્ઞ વીતરાગ પરમાત્મા ઉપર અશ્રદ્ધા મુખ્ય કારણ છે.

(૫) અનાભોગિક મિથ્યાત્વ : અનાભોગ એટલે અજ્ઞાનતા. અજ્ઞાનતાના કારણે તત્ત્વો પ્રત્યે અશ્રદ્ધા કે વિપરીત શ્રદ્ધા તે અનાભોગિક મિથ્યાત્વ. આ મિથ્યાત્વ એકેન્દ્રિય આદિ જીવોને તથા કોઈ એક વિષયમાં વિપરીત શ્રદ્ધા ધરાવનાર આત્માને હોય છે. અનાભોગના કારણે વિપરીત શ્રદ્ધા ધરાવનારને જો કોઈ સમજાવે તો તે પોતાની ભૂલ સુધારી લે છે કારણ કે તેને કોઈ આગ્રહ (પકડ) હોતી નથી.

અહીં અશ્રદ્ધાના બે અર્થ છે : (૧) વિપરીત શ્રદ્ધા અને (૨) સાચા તત્ત્વની શ્રદ્ધાનો અભાવ. પ્રથમના ત્રણ મિથ્યાત્વમાં વિપરીત શ્રદ્ધા છે. ચોથામાં મિશ્રભાવ છે એટલે કે શ્રદ્ધાનો બિલકુલ અભાવ નથી તેમ પૂર્ણ શ્રદ્ધા પણ નથી પાંચમા અનાભોગિક મિથ્યાત્વમાં એકેન્દ્રિય આદિ જીવોને શ્રદ્ધાના અભાવરૂપ મિથ્યાત્વ છે.

શંકા : અભિગ્રહ અને અભિનિવેશ બંનેના અર્થ ‘પકડ’ છે તો બંને જુદા કેમ કહ્યા?

સમાધાન : વાત સાચી છે. બંનેનો અર્થ પકડ છે પરંતુ બંનેની પકડમાં ફેર છે. આભિગ્રહિક મિથ્યાત્વમાં વિપરીત સમજણથી પકડ છે. જ્યારે અભિનિવેશિકમાં અંદરથી સત્ય હકીકતને સમજવા છતાં “હું કહું એ જ સાચુ” એવો કદાગ્રહ રાખી પોતાની અસત્ય માન્યતા ઉપર પકડ રાખે છે. આભિગ્રહિક મિથ્યાત્વ જૈનદર્શન સિવાય કોઈ એક દર્શનના આગ્રહવાળાને હોય છે. જ્યારે આભિનિવેશિક મિથ્યાત્વ જૈનદર્શન પામેલાને હોય છે.

શંકા : અભવ્ય જીવોને અનાભિગ્રહિક, સાંશયિક અને આભિનિવેશિક મિથ્યાત્વ કેમ ન હોય ?

સમાધાન : અનાભિગ્રહિક મિથ્યાત્વવાળો જીવ જેમ પોતે માનેલા તત્ત્વોના અર્થને સાચા માને તેમ બીજાઓએ માનેલા તત્ત્વોના અર્થને પણ સાચા માને. આવા જીવોને કોઈ તક મળી જાય અને તત્ત્વ સમજવાનું મન થઈ જાય તો તત્ત્વ પ્રાપ્ત કરી શકે છે. બધા દર્શનો સારા લાગ્યા એટલે એ જીવને મોક્ષ અને મોક્ષના ઉપાયને માનનારું દર્શન પણ સારું લાગે. અભવ્ય તો મોક્ષને માનતો નથી. એટલે અભવ્ય જીવમાં અનાભિગ્રહિક મિથ્યાત્વ હોય નહીં. સાંશયિક મિથ્યાત્વ પણ અભવ્યમાં સંભવતું નથી. કારણ કે ભગવાનના વચનની પ્રમાણિકતાના વિષયમાં સંશય હોવા છતાં પણ તે ખોટું જ છે. એવો નિર્ણય સાંશયિક મિથ્યાત્વવાળાને હોતો નથી. જ્યારે અભવ્યને તો મોક્ષ વિષે શંકા પણ થાય નહીં.

આભિનિવેશિક મિથ્યાત્વ અભવ્યને સંભવે જ નહિ કેમ કે અભવ્ય જીવ કદી પણ સમ્યક્ત્વ પામે નહિ. જે જીવો સમ્યગ્દર્શન પામ્યા પછી પણ ભગવાને કહેલા અર્થથી ઉલ્ટા અર્થના આગ્રહી બની જાય છે તેમના મિથ્યાત્વને જ આભિનિવેશિક મિથ્યાત્વ કહેવાય છે.

શંકા : સાંશયિક મિથ્યાત્વ અને શંકા અતિયાર એ બેમાં શું ભેદ છે ?

સમાધાન : સર્વજ્ઞે કહેલા જીવાદિ તત્ત્વો (જિન-વાણી) સત્ય હશે કે નહિ ? એવી શંકા એ સાંશયિક મિથ્યાત્વ છે. સાંશયિક મિથ્યાત્વવાળો જીવ પહેલા ગુણસ્થાને હોય છે. આગમમાં જણાવેલા પદાર્થો, મંદમતિથી ન સમજી શકવાથી વીતરાગ પરમાત્મા

પ્રત્યે સંપૂર્ણ શ્રદ્ધા હોવા છતાં પણ અજ્ઞાનતાના કારણે અમુક વસ્તુ અમુક સ્વરૂપે હશે કે નહિ તેવી શંકા કરવી. તે શંકા અતિચાર કહેવાય છે. શંકા અતિચાર યુક્ત જીવ યોથા ગુણસ્થાને હોય છે.

ટૂંકમાં સાંશયિક મિથ્યાત્વમાં જિનવચનની પ્રમાણિકતામાં શંકા છે અને શંકા અતિચારમાં શાસ્ત્રોમાં વર્ણવેલા પદાર્થો અંગે શંકા છે.

મિથ્યાત્વના ભેદ

આભિગ્રહિક	અનાભિગ્રહિક	આભિનિવેશિક	સાંશયિક	અનાભોગિક
વિપરીત સમજણના કારણે અન્ય દર્શન ઉપર શ્રદ્ધાનો આગ્રહ રાખે.	યોગ્ય સમજણનો અભાવ હોવાથી સર્વ દર્શનો ઉપર શ્રદ્ધા રાખે. કોઈ દર્શનનો આગ્રહ ન રાખે.	અહંકારના કારણે અસત્યને અસત્ય સમજવા છતાં પોતે સ્વીકારેલી માન્યતાને પકડી રાખે. કદાગ્રહ વાળી બુદ્ધિ.	વીતરાગની વાણી ઉપર શંકા કરે	અજ્ઞાનતાના કારણે શ્રદ્ધા નથી ખોટો આગ્રહ પણ નથી. કોઈ સત્ય સમજાવે તો સમજી જાય. સરળતા છે.

(૨) અવિરતિ : હિંસા, અસત્ય, ચોરી, મૈથુન અને પરિગ્રહથી મન-વચન-કાયાના યોગ પૂર્વક કરવા-કરાવવા કે અનુમોદના થકી અટકવું તે વિરતિ અને તેથી વિપરીત તે અવિરતિ.

ઈચ્છાપૂર્વક ત્યાગનો અભાવ અથવા પર્યખાણ પૂર્વક પાપથી વિરમવાની (અટકવાની) વૃત્તિનો અભાવ તેને અવિરતિ કહેવાય છે. છ કાયની હિંસા તથા બાહ્ય પાંચ ઈન્દ્રિયો અને મન એમ છ ઈન્દ્રિયોનો અસંયમ, કુલ મળીને અવિરતિના ૧૨ ભેદ શાસ્ત્રમાં કહ્યા છે.

(૩) પ્રમાદ : આળસ, ધાર્મિક અનુષ્ઠાનોમાં ઉત્સાહનો અભાવ, ભૂલી જવું, રાગ-દ્વેષવાળી કથાઓનો રસ, આર્તધ્યાન, રૌદ્રધ્યાન વગેરે પ્રમાદ કહેવાય છે. શાસ્ત્રોમાં (૧) મઘ (માદક આહાર, મદિરાપાન), (૨) પાંચ ઈન્દ્રિયોના વિષયોનો ઉપભોગ, (૩) ચાર કષાયો, (૪) નિદ્રા અને (૫) ચાર વિકથા (સ્ત્રીકથા, ભક્તકથા, દેશકથા, રાજકથા) એમ પાંચ પ્રકારનો પ્રમાદ કહ્યો છે. તેનાથી પણ કર્મ બંધાય છે.

કોઈ પરંપરામાં પ્રમાદના આઠ ભેદો પણ કહ્યા છે. (૧) અજ્ઞાન (૨) સંશય (૩) મિથ્યાજ્ઞાન (૪) રાગ (૫) દ્વેષ (૬) મતિભ્રંશ (ભૂલી જવું) (૭) ધર્મકાર્યમાં અનાદર અને (૮) યોગોનું દુષ્પ્રણિધાન (અયોગ્ય પ્રવૃત્તિ) એમ આઠ પ્રકારનો પણ પ્રમાદ કહ્યો છે.

અહીં પાંચ અને આઠ પ્રકારના પ્રમાદનો કષાયમાં સમાવેશ થઈ જાય છે. એટલે જ કર્મગ્રંથમાં પ્રમાદને જુદો બંધ હેતુ ગણાવ્યો નથી છતાંપણ પાંચ પ્રકારના પ્રમાદમાં કષાય નામનો ત્રીજો બંધહેતુ જ પ્રધાન છે.

સૂક્ષ્મદૃષ્ટિથી વિચારીએ તો મિથ્યાત્વ, અવિરતિ અને પ્રમાદ એ ત્રણેનો કષાયમાં સમાવેશ થઈ જાય છે. એટલે જ કર્મપ્રકૃતિ (કમ્મપયડિ) વગેરે ગ્રંથોમાં કષાય અને યોગ એમ બે જ બંધહેતુ કહ્યા છે.

મિથ્યાત્વ, અવિરતિ અને પ્રમાદ આ ત્રણ બંધહેતુ કાર્ય છે અને કષાય એ કારણ છે. એમ કાર્ય-કારણ સમજાવવા કષાયનો જુદો ઉલ્લેખ કર્યો છે.

મિથ્યાત્વ એ અનંતાનુબંધી કષાયનું કાર્ય છે. અવિરતિ તે અપ્રત્યાખ્યાની અને પ્રત્યાખ્યાનાવરણ કષાયોનું કાર્ય છે. અને પ્રમાદ તે સંજવલન કષાયનું કાર્ય છે.

અનંતાનુબંધી કષાયનો ક્ષયોપશમ થતાં મિથ્યાત્વ દૂર થાય છે. અપ્રત્યાખ્યાની અને પ્રત્યાખ્યાનાવરણ કષાયોનો ક્ષયોપશમ થતાં અવિરતિ દૂર થાય છે. સંજવલન કષાયોનો ક્ષયોપશમ થતાં પ્રમાદ દૂર થાય છે.

(૪) કષાય : ક્રોધ, માન, માયા અને લોભ ચાર કષાયો છે.

(૫) યોગ : મન, વચન અને કાયાની શુભ-અશુભ પ્રવૃત્તિ એમ ત્રણ પ્રકારે યોગ છે.

શંકા : છઠ્ઠા અધ્યાયના બીજા અને છઠ્ઠા સૂત્રોમાં આશ્રવનાં કારણો કહ્યાં છે. સામાન્યપણે યોગ અને વિશેષપણે ઈન્દ્રિય, અપ્રત, કષાય અને ક્રિયાને આશ્રવનાં કારણો કહ્યા છે. અહીં બંધના કારણો મિથ્યાત્વ આદિ પાંચ કહ્યા છે. તો જે આશ્રવનાં કારણો છે તે જ બંધનાં કારણો અને જે બંધનાં કારણો છે તે જ આશ્રવનાં કારણો થઈ જાય છે તો આ બન્ને જુદા કહેવાનું કારણ શું ?

સમાધાન : સામાન્યથી આશ્રવ અને બંધ (કર્મોનું આવવું અને આત્મા સાથે જોડાવું) આ બંને તત્ત્વો તે કંઈ અત્યંત ભિન્ન નથી પરંતુ કંઈક એકરૂપ પણ છે. એટલે કારણો એકરૂપ ગણીએ તો કંઈ દોષ નથી. છતાં વિશેષ વિચારીએ તો આશ્રવ અને

બંધ બંને તત્ત્વો શાસ્ત્રોમાં ભિન્ન કહ્યાં છે. માટે બંનેના કારણો ભિન્ન ગણાવ્યાં છે જ્યાં જ્યાં કાર્યભેદ હોય ત્યાં ત્યાં કારણભેદ હોવો જોઈએ એ ન્યાયથી ભિન્ન ગણાવ્યાં છે.

આશ્રવ અને બંધમાં, બંધ વધારે દુઃખદાયી છે. તેનો નાશ કરવો અતિ આવશ્યક છે. તેથી તેના કારણો પણ ક્રમસર નાશ થઈ શકે તે માટે ક્રમસર કહ્યા છે. મિથ્યાત્વ પહેલા ગુણઠાણા સુધી, અવિરતિ ચાર ગુણઠાણા સુધી, પ્રમાદ છ ગુણઠાણા સુધી, કષાય દસ ગુણઠાણા સુધી અને યોગ તેર ગુણઠાણા સુધી હોય છે, જેમ જેમ આ હેતુઓનો અભાવ થતો જાય છે તેમ તેમ સાધકની વિકાસયાત્રા ક્રમશઃ ઉપર ને ઉપર થતી જાય છે.

સૂત્ર (૮-૨) પ્રયોજન : બંધ કોનો થાય ? કઈ રીતે થાય ? વગેરે વિષય જણાવે છે.

સકષાયત્ત્વાજ્જીવઃ કર્મણો યોગ્યાન્ પુદ્ગલાનાદત્તે ૮-૨

સકષાયત્ત્વાજ્જીવઃ કર્મણો યોગ્યાન્ પુદ્ગલાનાદત્તે ૮-૨

સકષાયત્ત્વાત્ જીવઃ કર્મણઃ યોગ્યાન્ પુદ્ગલાન્ આદત્તે ૮-૨

શબ્દાર્થ : સકષાયત્ત્વાત્ = કષાય સહિત, જીવ = જીવાત્મા, કર્મણઃ = 'જે કરાય તે કર્મ', યોગ્યાન્ = યોગ્ય, પુદ્ગલાન્ = પુદ્ગલોને, આદત્તે = ગ્રહણ કરે છે.

સૂત્રાર્થ : જીવ કષાયયુક્ત હોવાથી કર્મને યોગ્ય પુદ્ગલોને ગ્રહણ કરે છે.

ભાવાર્થ : આશ્રવ તત્ત્વમાં સૂત્ર ૬-૨ અને ૬-૬ માં અને બંધતત્ત્વમાં સૂત્ર ૭-૧ માં કર્મબંધના હેતુઓ કહ્યા છે. પરંતુ તે સર્વેમાં કષાય જ મુખ્ય કારણ છે. તેથી આ સૂત્રમાં કષાયનો ઉલ્લેખ કરીને સૂત્રકાર જણાવે છે કે આ જીવ કષાયવાળો છે તેના કારણે કર્મબંધને યોગ્ય એવા કર્મણ વર્ગણાનાં પુદ્ગલો ગ્રહણ કરીને તે પુદ્ગલોનું કર્મરૂપે રૂપાંતર કરે છે.

સૂત્ર (૮-૩) પ્રયોજન : આ રીતે કર્મવર્ગણાના ગ્રહણને જ બંધ કહે છે.

સ બન્ધઃ ૮-૩

સ બન્ધઃ ૮-૩

સ બન્ધઃ ૮-૩

શબ્દાર્થ : સ = તે, (જીવ વડે કર્મને યોગ્ય પુદ્ગલોનું ગ્રહણ કરવું), બન્ધ = બન્ધ (જીવકર્મનું ક્ષીર-નીરવત્ એકરૂપ થવું).

સૂત્રાર્થ : તે જ (કર્મનો) બંધ છે.

ભાવાર્થ : કષાયવાળા જીવે ગ્રહણ કરેલા કાર્મણવર્ગણાનાં પુદ્ગલો આત્માના એક એક પ્રદેશમાં દૂધ અને પાણીની જેમ એકમેક થાય તેમ અથવા તપેલા લોઢાના ગોળામાં લોઢું અને આગ જેમ એકમેક થાય તેમ આત્માની સાથે વ્યાપ્ત બને તેને જ બંધ કહેવાય છે. આ દ્રવ્ય બંધ છે. કષાયવાળા આત્માના જે પરિણામ છે તે ભાવબંધ છે.

સૂત્ર (૮-૪) પ્રયોજન : બંધના ભેદો જણાવે છે.

પ્રકૃતિ-સ્થિત્યનુભાવ-પ્રદેશાસ્તદ્વિધયઃ ૮-૪

પ્રકૃતિ-સ્થિત્યનુભાવ-પ્રદેશાસ્તદ્વિધયઃ ૮-૪

પ્રકૃતિ સ્થિતિ અનુભાવ પ્રદેશાઃ તદ્ વિધયઃ ૮-૪

શબ્દાર્થ : પ્રકૃતિ = સ્વભાવ, સ્થિતિ = કાળ મર્યાદા, અનુભાવ = તીવ્ર રસ કે મંદરસ, પ્રદેશ = કર્મ પુદ્ગલોનો જથ્થો, તદ્ = તે બંધના, વિધયઃ = (બંધના) પ્રકારો.

સૂત્રાર્થ : પ્રકૃતિબંધ, સ્થિતિબંધ, અનુભાવબંધ (રસબંધ) અને પ્રદેશબંધ એમ બંધના (ચાર) પ્રકારો છે.

ભાવાર્થ : આત્માની સાથે કાર્મણાવર્ગણા લોહાગ્નિની જેમ જે એકમેક થાય છે અને કર્મરૂપે રૂપાન્તર થાય છે તેને જ બંધ કહેવાય છે એવું ત્રીજા સૂત્રમાં બતાવ્યું છે. જ્યારે બંધ થાય છે ત્યારે (એટલે કે તે જ સમયે) (૧) સ્વભાવ (૨) સ્થિતિ (૩) ફળ આપવાની શક્તિ અને (૪) કર્મના અણુઓની વહેંચણી એ ચાર બાબતો નક્કી થાય છે. એ ચારને ક્રમશઃ પ્રકૃતિબંધ, સ્થિતિબંધ, રસબંધ અને પ્રદેશબંધ કહેવામાં આવે છે.

(૧) પ્રકૃતિબંધ : પ્રકૃતિ એટલે સ્વભાવ. કર્મના જે અણુઓનો આત્માની સાથે સંબંધ થયો તે અણુઓમાં કયા કયા અણુઓ આત્માના કયા ગુણને દબાવશે ? આત્માને

કેવી અસર પહોંચાડશે ? એમ કર્માણુઓમાં સ્વભાવનો જે નિર્ણય થાય છે તેને પ્રકૃતિબંધ કહેવામાં આવે છે.

લાડવાના દૃષ્ટાંતથી પ્રકૃતિબંધ વિચારીએ :

શરીરમાં થયેલા વાયુને દૂર કરે એવા સૂંઠ-મરી આદિ દ્રવ્યોથી બનાવેલ લાડવો જેમ વાયુને હરે, જીરૂ આદિ દ્રવ્યો નાંખીને બનાવેલ લાડવો જેમ શરીરમાં પિત્તને દૂર કરે, અને લિંડીપીપર આદિ દ્રવ્યો નાંખીને બનાવેલ લાડવો શરીરના કફને દૂર કરે છે. આવા વાયુ-પિત્ત અને કફને દૂર કરવાનો સ્વભાવ તે તે લાડવાનો છે. તેવી રીતે બંધાતુ કર્મ પણ કોઈ કર્મ આત્માના જ્ઞાન ગુણને ઢાંકવાના સ્વભાવવાળું છે. અને કોઈ કર્મ સાતા-અસાતા આપવાના સ્વભાવવાળું બંધાય છે તે પ્રકૃતિબંધ કહેવાય છે. આ પ્રમાણે આત્માના અન્ય ગુણો વિશે સમજવું.

(૨) સ્થિતિબંધ : કર્માણુઓમાં ઉત્પન્ન કરવામાં આવેલ ગુણોને આવરણ કરવાનો જે સ્વભાવ છે તે સ્વભાવ તે કર્માણુઓમાં ક્યાં સુધી રહેશે ? અર્થાત તે કર્મરૂપે બંધાયેલા કર્માણુઓ આત્મા સાથે કેટલો સમય રહેશે ? એમ તે સમયનું કાળમાપનું નક્કી થવું તે સ્થિતિબંધ. કર્મોની સ્થિતિના ઉત્કૃષ્ટ અને જઘન્ય એમ મુખ્ય બે ભેદો છે. બાંધેલું કર્મ આત્મા સાથે વધુમાં વધુ કેટલો કાળ રહે તે ઉત્કૃષ્ટ અને ઓછામાં ઓછો કેટલો કાળ રહે તે જઘન્યબંધ કહેવાય છે..

જેમ કોઈ ચુરમાનો લાડવો એક કે બે દિવસ સારો રહે. બુંદીનો લાડવો આઠ થી દસ દિવસ સારો રહે, શિયાળાના પાકરૂપે મેથી-ગુંદ વગેરેનો બનાવેલો લાડુ ત્રીસ દિવસ સારો રહે તેવી રીતે બંધાયેલું કોઈ કર્મ આત્મા સાથે ૨૦ કોડાકોડી સાગરોપમ રહે, કોઈ કર્મ ૩૦ કો.કો.સાગરોપમ રહે અને કોઈ કર્મ ૭૦ કો. કો. સાગરોપમ પણ રહે. આ પ્રમાણે આત્માની સાથે કર્મને રહેવાના કાળમાપનું નક્કી થવું તે સ્થિતિબંધ.

(૩) રસબંધ : ગુણોને આવરવાનો અને અઘાતી કર્મોમાં સાંસારિક સુખ દુઃખ આપવાનો જે સ્વભાવ આ આત્માએ કર્માણુઓમાં પ્રકૃતિબંધ દ્વારા કર્યો છે. તેની તરતમતા - હાનિવૃદ્ધિ - તીવ્રતા - મંદતા ને રસબંધ કહેવાય છે. જેમ કે બંધાયેલા જ્ઞાનાવરણીય કર્મમાં જ્ઞાન ઢાંકવાનો સ્વભાવ ઉત્પન્ન થયો. પરંતુ કોઈ વ્યક્તિ જુદા જુદા ત્રણ ગુરુઓ પાસે એક જ વિષય જુદી જુદી રીતે સમજે તો પણ તે વિષય પૂરો ન સમજાય એવું બને. બીજી વ્યક્તિ તે જ વિષય એક જ ગુરુ પાસે એકવાર સમજે તો પણ સમજાઈ

જાય. આવી જે જ્ઞાનાવરણમાં તરતમતા છે તેને રસબંધ કહેવાય છે. જેમ ચુરમાના કે બુંદીના લાડવા ગળ્યા (મીઠા) જ હોય છે છતાં કોઈ લાડવો ઓછો ગળ્યો હોય છે અને કોઈ લાડવો વધારે ગળ્યો હોય છે, તે જ રીતે પ્રતિસમયે બંધાતા કર્મોમાં શુભકર્મ કે અશુભકર્મોનો રસ પણ ઓછો કે વધુ હોય છે. આ રસની તરતમતા જો કે અસંખ્ય જાતની હોઈ શકે છે પણ જ્ઞાનીઓએ સ્થૂલવ્યવહારથી આ વાત સમજાવવા રસબંધના એકસ્થાનિક, દ્વિસ્થાનિક, ત્રિસ્થાનિક અને ચતુઃસ્થાનિક એમ ચાર ભેદો પાડેલા છે.

પુણ્ય પ્રકૃતિઓ સંસારિક સુખદાયી છે માટે તેને સમજાવવા શેરડીના રસનું દષ્ટાંત અને પાપ પ્રકૃતિઓ સંસારિક દુઃખદાયી છે માટે તેને સમજાવવા લીમડાના રસનું દષ્ટાંત આપેલ છે. શેરડીને અને લીમડાની લીંબોળીઓને પીસવાથી જે સ્વભાવિક રસ નીકળે તે રસના જેટલી મીઠાશ અને કડવાશ જે કર્મોમાં હોય તે એકસ્થાનિક રસબંધ.

તે સહજ રસના મનથી બે ભાગ કલ્પીને ઉકાળવા દ્વારા બાળીને એક ભાગ શેષ રાખીએ અને તેમાં જેટલી મીઠાશ કે કડવાશ હોય તેટલી મીઠાશ - કડવાશ જે કર્મોમાં હોય તે દ્વિસ્થાનિક રસબંધ.

એવી જ રીતે સ્વભાવિક રસના બુદ્ધિથી ત્રણ ભાગ કલ્પી, બે ભાગ બાળી એક ભાગ શેષ રાખીએ તે ત્રિસ્થાનિક રસબંધ.

સ્વભાવિક રસના બુદ્ધિથી ચાર ભાગ કલ્પી ત્રણ ભાગ બાળી શેષ એક ભાગ રાખીએ તે ચતુઃસ્થાનિક રસબંધ કહેવાય છે.

ધારોકે શેરડીનો કે લીંબડાનો ૨૪ લીટર રસ લાવીએ. પરંતુ ઉકાળીએ નહિ તો તે સ્વભાવિક રસ એકસ્થાનિક કહેવાય. હવે તે સ્વભાવિક રસને ઉકાળીને ૧૨ લીટર રાખીએ તો દ્વિસ્થાનિક. ૨૪ લીટર રસને વધારે ઉકાળીને ૧૬ લીટર બાળી ૮ લીટર બાકી રાખીએ તો ત્રિસ્થાનિક અને તે સ્વભાવિક ૨૪ લીટર રસને, ૧૮ લીટર બાળી ૬ લીટર બાકી રાખીએ તો ચતુઃસ્થાનિક કહેવાય છે. માત્ર રસબંધની તરતમતા સમજાવવા માટે આ ઉદાહરણ દર્શાવ્યું છે. ટૂંકમાં રસબંધ કર્મના ફળની તીવ્રતા અથવા મંદતા દર્શાવે છે.

(૪) પ્રદેશબંધ : કર્મણુઓનો આત્માની સાથે બંધ થાય છે ત્યારે એ કર્મણુઓની આઠ પ્રકૃતિઓમાં (કર્મોમાં) વહેંચણી થાય છે. એ આઠ પ્રકૃતિઓમાં કર્મણુઓની વહેંચણી એ પ્રદેશબંધ. અર્થાત્ કર્મ બાંધતી વખતે યોગને અનુસારે ક્યારેક ઓછા પ્રદેશોવાળુ (તો પણ અનંતપરમાણુઓ તો હોય જ), ક્યારેક વધારે પ્રદેશોવાળુ અને

ક્યારેક અતિશય વધારે પ્રદેશોવાળુ કર્મ આ આત્મા બાંધે છે તે પ્રદેશબંધ કહેવાય છે.

દરેક કર્મના પ્રદેશોની સંખ્યા સરખી બંધાતી નથી. કર્મણુઓની વહેંચણી આ પ્રમાણે છે :

સૌથી ઓછા કર્મણુઓ આયુષ્યના ફાળે જાય છે.

તેનાથી વિશેષાધિક પણ પરસ્પર સમાન કર્મણુઓ જ્ઞાનાવરણીય, દર્શનાવરણીય અને અંતરાયના ફાળે જાય છે.

તેનાથી વિશેષાધિક પણ પરસ્પર સમાન કર્મણુઓ નામ-ગોત્રના ફાળે જાય છે. સૌથી અધિક કર્મણુઓ વેદનીયના ફાળે જાય છે.

જ્યારે લાડવો બનાવાય છે ત્યારે એકી સાથે પ્રકૃતિ આદિ ચારે ભાવોનું નિર્માણ તેમાં થાય છે. તેવી જ રીતે બંધાતા કર્મોમાં એક જ સમયે તે કર્મના પ્રકૃતિ-સ્થિતિ-રસ અને પ્રદેશાત્મક ભાવોનું નિર્માણ થાય છે.

પ્રકૃતિબંધ અને પ્રદેશબંધ મન-વચન-કાયાના યોગના આધારે થાય છે. જેમ જેમ આત્મામાં યોગ વધારે તેમ તેમ પ્રદેશો વધારે બંધાય છે. અને યોગ ઓછો હોય તો પ્રદેશો ઓછા બંધાય છે.

સ્થિતિબંધ અને રસબંધ કષાયના આધારે થાય છે. કષાય વધારે હોય તો સ્થિતિ અને અશુભ કર્મોનો રસ વધારે બંધાય અને કષાય ઓછો હોય તો સ્થિતિ અને અશુભ કર્મોનો રસ ઓછો બંધાય છે.

સૂત્ર (૮-૫) પ્રયોજન : પ્રકૃતિબંધના આઠ મૂળ ભેદો જણાવે છે.

આઘો જ્ઞાન-દર્શનાવરણ-વેદનીય-મોહનીયાયુષ્ક-નામ ગોત્રાન્તરાયા:

૮-૫

આઘો જ્ઞાન-દર્શનાવરણ-વેદનીય-મોહનીયાયુષ્ક-નામ ગોત્રાન્તરાયા:

૮-૫

આઘો જ્ઞાન-દર્શનાવરણ-વેદનીય-મોહનીય-આયુષ્ક નામ-ગોત્ર-

અન્તરાયા: ૮-૫

શબ્દાર્થ : આદ્ય = પહેલો (પ્રકૃતિબંધ), જ્ઞાન = વિશેષ બોધ, દર્શન = સામાન્ય બોધ, આવરણ = ઢાંકનારું, વેદનીય = વેદના આપે, મોહનીય = મોહ પમાડે, આયુષ્ય = જીવવાની સમય મર્યાદા, નામ = શરીરને જુદા જુદા રૂપ આપે, ગોત્ર = ઊંચ-નીચપણું, અંતરાય = વિઘ્ન આપનારું.

સૂત્રાર્થ : આદ્યના (પહેલા પ્રકૃતિબંધના) જ્ઞાનાવરણ, દર્શનાવરણ, વેદનીય, મોહનીય, આયુષ્ય, નામ, ગોત્ર અને અંતરાય (એમ આઠ ભેદો) છે.

ભાવાર્થ : સામાન્યથી કર્મ એક છે.

પુણ્ય-પાપની અપેક્ષાએ કર્મના બે ભેદ છે.

પ્રકૃતિ, સ્થિતિ, રસ (અનુભાવ) અને પ્રદેશની અપેક્ષાએ કર્મના ચાર ભેદ છે. જ્ઞાનાવરણ, દર્શનાવરણ આદિની દૃષ્ટિએ કર્મના આઠ ભેદ છે. એક એક મૂલ કર્મના પેટાભેદો ગણતા આઠે કર્મના કુલ એકસો અઠ્ઠાવન (૧૫૮) પેટા ભેદો પણ છે. આઠે મૂલ કર્મોમાંથી આયુષ્ય વિનાના સાત મૂળ કર્મો આ આત્મા નવમા ગુણઠાણા સુધી પ્રતિસમયે અવશ્ય બાંધે છે. આયુષ્ય કર્મ ભવમાં એક જ વાર બંધાય છે.

સંસારના તમામ પદાર્થોમાં બે જાતના ધર્મો છે. સામાન્ય ધર્મ અને વિશેષ ધર્મ.

જ્યાં વસ્તુ સ્પષ્ટ ન જણાય પરંતુ આ કંઈક છે એમ અસ્પષ્ટ જણાય તે સામાન્ય ધર્મ અને તે જ વસ્તુ જ્યારે સ્પષ્ટપણે જણાય ત્યારે તે વિશેષ ધર્મ કહેવાય છે. વસ્તુના ધર્મો બે પ્રકારના હોવાથી તે ધર્મોને જાણવાની આત્માની શક્તિ પણ બે પ્રકારની કહેવાય છે. વિશેષધર્મને જાણવાની જે શક્તિ તે જ્ઞાન અને સામાન્ય ધર્મને જાણવાની જે શક્તિ તે દર્શન. પ્રકૃતિબંધના આઠ ભેદો સંક્ષેપમાં નીચે પ્રમાણે છે-

(૧) જ્ઞાનાવરણીય : જેના વડે જ્ઞાન અર્થાત્ વિશેષ બોધ અવરાય (ઢંકાય) તે જ્ઞાનાવરણ. અર્થાત્ જે કર્મ આત્માના જ્ઞાનગુણને ઢાંકી દે તે જ્ઞાનાવરણીય કર્મ કહેવાય છે. આ કર્મ આંખ ઉપરના પાટા જેવું છે. જેમ આંખની આડા પાટાથી માણસ જોઈ શકતો નથી તેવી રીતે જ્ઞાનાવરણીય કર્મના ઉદયથી જીવ વસ્તુના વિશેષધર્મને જાણી શકતો નથી.

(૨) દર્શનાવરણીય : જેના વડે દર્શન અર્થાત્ સામાન્ય બોધ અવરાય (ઢંકાય) તે દર્શનાવરણ. જે કર્મ આત્માના દર્શન ગુણને ઢાંકી દે તે દર્શનાવરણીયકર્મ કહેવાય છે. જેમ રાજાને મળવા આવનાર વ્યક્તિને દ્વારપાળ રોકે એટલે રાજા તેને જોઈ શકતો નથી તેમ આત્મા (જીવ) રૂપી રાજા દર્શનાવરણીય કર્મના ઉદયથી વસ્તુના સામાન્ય ધર્મ ને જાણી શકતો નથી.

(૩) વેદનીય : જેના વડે સુખ કે દુઃખ અનુભવાય તે વેદનીય. જે કર્મણુઓ આત્માના અનંત અવ્યાબાધ સુખને રોકીને બાહ્ય સુખ અને દુઃખ આપે તે વેદનીય કર્મ કહેવાય છે. જેમ મધ વડે લેપાયેલી તલવારને ચાટતા મીઠાશ પણ અનુભવાય છે અને ધાર લાગતા દુઃખ પણ થાય છે તેમ અહીં જીવને સાતા તથા અસાતા બંને અનુભવવી પડે છે.

(૪) મોહનીય : જેના વડે આત્મા મોહ પામે તે મોહનીય, આ કર્મ ઉદયમાં આવે ત્યારે આત્માને મોહ પમાડે છે, અવિવેકી બનાવે છે અને અકર્તવ્યો કરાવે છે.

મોહનીયકર્મનો સ્વભાવ જીવના સમ્યક્ત્વ ગુણ તથા અનન્ત ચારિત્ર ગુણને રોકવાનો છે. આ કર્મ મદિરા જેવું છે. જેમ મદિરા (Alcohol) પીવાથી જીવ (આત્મા) વિવેકરહિત બને છે અને હિત-અહિતને જાણી શકતો નથી, તેમ મોહનીય કર્મના ઉદયથી આત્મા ધર્મ-અધર્મ સમજી શકતો નથી અને આચરણમાં મૂકી શકતો નથી.

(૫) આયુષ્ય કર્મ : અક્ષયસ્થિતિ ગુણને રોકીને જન્મ-મરણનો અનુભવ કરાવનારા કર્મણુઓ તે આયુષ્ય કર્મ. જે કર્મના અસ્તિત્વથી પ્રાણી જીવતો રહે છે અને ક્ષય થવાથી મરણ પામે છે આવો જીવન-મરણનો વ્યવહાર જેના આધારે થાય છે તેને આયુષ્યકર્મ કહેવાય છે.

આયુષ્ય કર્મ પગમાં નાંખેલી બેડી જેવું છે. જેમ પગમાં નાંખાયેલી બેડીવાળો મનુષ્ય તેની નિયત મુદત (Fixed Time) પહેલા તેમાંથી નીકળી શકતો નથી, તેવી જ રીતે આયુષ્યકર્મના ઉદયવાળો જીવ તે તે ભવમાંથી આયુષ્ય પૂર્ણ થયા પહેલા નીકળી શકતો નથી.

(૬) નામકર્મ : આત્માના અરૂપીપણાના ગુણને દબાવીને મનુષ્યાદિ પર્યાયોનો અનુભવ કરાવનારા કર્મણુઓ તે નામ કર્મ. નામ કર્મ આત્માને શરીર-ઈન્દ્રિય-શરીરની રચના - રૂપ - રંગ ઈત્યાદિ આપવાના સ્વભાવ વાળું છે.

જેમ ચિતારો (Painter) રંગ-બેરંગી ચિત્રો ચિતરે છે તેમ નામ કર્મ ભિન્ન ભિન્ન આકારવાળી શરીરે શરીરે ભિન્ન ભિન્ન રચના કરી આપે છે.

(૭) ગોત્રકર્મ : જેનાથી ઉચ્ચપણ કે નીચપણ પમાય તે ગોત્રકર્મ. આત્માના અગુરુ લઘુ ગુણનું આવરણ કરવા સાથે જ આત્માને ઉચ્ચ-નીચ તરીકે ઓળખાવવાનો સ્વભાવ જે કર્મ પુદ્ગલોના જથ્થામાં ઉત્પન્ન થાય તે ગોત્રકર્મ.

આ કર્મ કુંભાર (Potter) જેવું છે. કુંભાર બે જાતના ઘડા બનાવે છે. એક કુંભસ્થાપના અને લગ્નની ચોરી આદિ સારા કાર્યોમાં વપરાય અને બીજા માંસ-મદિરા આદિ ભરવાના તુચ્છ કાર્યોમાં વપરાય. તેવી રીતે ગોત્રકર્મ આ જીવને સંસ્કારી અને અસંસ્કારી ઘરોમાં જન્મ અપાવે છે.

(૮) અંતરાયકર્મ : આત્માના અનંતવીર્ય ગુણને દબાવનારા કર્મણુઓ તે અંતરાય કર્મ. આત્માને દાનાદિ કરતાં રોકે - વિઘ્ન કરે એવા સ્વભાવવાળુ જે કર્મ તે અંતરાયકર્મ કહેવાય છે.

આ કર્મ રાજાના ભંડારી તુલ્ય છે. રાજાની દાન આપવાની ઈચ્છા હોવા છતાં પણ ભંડારી જો પ્રતિકૂળ હોય તો રાજાને “આમ આપ્યા જ કરશો તો તમારો ભંડાર ખુટી જશે” એમ સમજાવી દાન આપવામાં અંતરાય ઊભો કરે છે. તેમ આ કર્મ જીવને દાનાદિ ગુણોમાં વિઘ્નકર્તા છે, અને આત્માની દાન, લાભ, ભોગ અને ઉપભોગ અને વીર્ય, શક્તિઓનો ઘાત કરે છે.

શંકા :- જ્ઞાનાવરણીય, દર્શનાવરણીય, વેદનીય, મોહનીય, આયુષ્ય, નામ, ગોત્ર અને અંતરાય આવો ક્રમ શા માટે ?

સમાધાન :- આત્માના અનંત ગુણોમાં જ્ઞાન-દર્શન ગુણો મુખ્ય છે. તેમાં પણ જ્ઞાન વિશેષ બોધાત્મક હોવાથી જ્ઞાનગુણ પ્રથમ કક્ષામાં આવે, તેથી જ્ઞાનને ઢાંકનારું જ્ઞાનાવરણીય કર્મ પ્રથમ કહ્યું અને દર્શન ગુણને ઢાંકનારું દર્શનાવરણીય કર્મ પછી કહ્યું છે.

આ બે કર્મો ઉદયમાં આવે ત્યારે જીવને દુઃખ થાય છે. અને આ બન્ને કર્મોનો ક્ષયોપશમ થાય ત્યારે જીવને આનંદ થાય છે. માટે વેદનીય કર્મને ત્રીજું કહ્યું.

સુખ-દુઃખથી રાગ-દ્વેષ થાય છે. માટે ચોથું મોહનીય કહ્યું છે. મોહનીય કર્મથી ચાર ગતિનાં આયુષ્ય બંધાય છે. માટે પાંચમું આયુષ્ય કર્મ.

આયુષ્યને આધારે ગતિ-જાતિ અને શરીર મળે છે. માટે નામકર્મ છઠ્ઠું. નામ કર્મને અનુસારે શુભ કે અશુભ ગોત્ર કર્મ (સાતમું) ઉદયમાં આવે છે અને ગોત્રને અનુસારે

અંતરાય કર્મ (આઠમું) ઉદયમાં આવે છે. માટે સાતમું ગોત્રકર્મ અને આઠમું અંતરાયકર્મ કહેલ છે.

શંકા :- ઘાતી અને અઘાતીનો અર્થ શું છે ?

સમાધાન :- આત્માના જ્ઞાન-દર્શન-ચારિત્ર અને વીર્ય ગુણને જે કર્મો ઢાંકે છે તે ઘાતી કર્મો કહેવાય છે. અને સંસારના ભોગ સામગ્રી દ્વારા સુખ-દુઃખ આપનારા કર્મો અઘાતી કર્મો છે. જ્ઞાનાવરણીય, દર્શનાવરણીય, મોહનીય અને અંતરાય આ ચાર ઘાતી કર્મો છે. વેદનીય-આયુષ્ય-નામ અને ગોત્ર એ ચાર અઘાતી કર્મો છે.

સૂત્ર (૮-૬) પ્રયોજન : પ્રકૃતિબંધના ઉત્તરભેદોની સંખ્યા દર્શાવે છે.

પञ्च-नव-द्वयष्टाविंशति-चतुर्द्विचत्वारिंशद्-द्वि-पञ्चभेदा यथाक्रमम्

૮-૬

पंच-नव-द्वयष्टाविंशति-यतुर्द्वियत्वारिंशद्-द्वि-पंचभेदा यथाक्रमम्

૮-૬

पंच-नव-द्वि-अष्टाविंशति-यतुः-द्वियत्वारिंशद्-द्वि-पंच-भेदाः यथाक्रमम्

૮-૬

શબ્દાર્થ : પંચ = પાંચ (૫), નવ = નવ (૯), દ્વિ = બે (૨), અષ્ટાવિંશતિ = અઠ્ઠાવીસ (૨૮), ચતુઃ = ચાર (૪), દ્વિચત્વારિંશદ્ = બેતાલીસ (૪૨), ભેદાઃ = પ્રકારો, યથાક્રમમ્ = ક્રમ પ્રમાણે.

સૂત્રાર્થ : (આઠ મૂળ પ્રકૃતિના) અનુક્રમે પાંચ, નવ, બે, અઠ્ઠાવીસ, ચાર, બેતાલીસ, બે અને પાંચ ભેદો છે.

ભાવાર્થ : જ્ઞાનાવરણીયના ૫, દર્શનાવરણીયના ૯, વેદનીયના ૨, મોહનીયના ૨૮, આયુષ્યના ૪, નામકર્મના ૪૨, ગોત્રકર્મના ૨, અને અંતરાય કર્મના ૫, ભેદો છે. કુલ ભેદો ૯૭ છે.

નામકર્મના જે ૪૨ ભેદ કહ્યા, તેના પ્રતિભેદો ૬૭, ૯૩ અને ૧૦૩ પણ થાય છે. જે આગળ ઉપર સમજાવવામાં આવશે.

સૂત્ર (૮-૭) પ્રયોજન : જ્ઞાનાવરણીય નામની મૂળ પ્રકૃતિના પાંચ ઉત્તર ભેદો જણાવે છે.

મત્યાદીનામ્ ૮-૭

મત્યાદીનામ્ ૮-૭

મતિ આદીનામ્ ૮-૭

શબ્દાર્થ : મતિ = મતિજ્ઞાન, આદિનામ્ = આદિ શબ્દથી મતિ, શ્રુત, અવધિ, મન:પર્યય, અને કેવળ એ પાંચ ભેદો છે.

સૂત્રાર્થ : મતિજ્ઞાન વગેરે પાંચ જ્ઞાનોના આવરણને લીધે જ્ઞાનાવરણીય કર્મ પાંચ પ્રકારે છે.

ભાવાર્થ : જ્ઞાન પાંચ છે.

મતિજ્ઞાન, શ્રુતજ્ઞાન, અવધિજ્ઞાન, મન:પર્યવજ્ઞાન અને કેવળજ્ઞાન. તેથી તેનું આવરણ કરનારા કર્મો પણ પાંચ પ્રકારનાં છે.

(૧) મતિજ્ઞાનાવરણ : ઈન્દ્રિયો અને મન દ્વારા પ્રગટ થતું જે જ્ઞાન તે મતિજ્ઞાન. તેને આચ્છાદન કરે અથવા રોકે તે મતિજ્ઞાનાવરણીય કર્મ.

(૨) શ્રુતજ્ઞાનાવરણ : ગુરુગમ, આગમ અથવા શાસ્ત્ર દ્વારા થતું જ્ઞાન તે શ્રુતજ્ઞાન. તેને આચ્છાદન કરે અથવા રોકે તે શ્રુતજ્ઞાનાવરણીય કર્મ.

(૩) અવધિજ્ઞાનાવરણ : ઈન્દ્રિયોની સહાય વિના, આત્મા વડે રૂપી દ્રવ્યોનું મર્યાદા પૂર્વકનું થતું જ્ઞાન તે અવધિજ્ઞાન. તેને આચ્છાદન કરે અથવા રોકે તે અવધિજ્ઞાનાવરણીય કર્મ.

(૪) મન:પર્યવજ્ઞાનાવરણ : અઢીઢીપમાં રહેલા સંજ્ઞી પંચેન્દ્રિય જીવોના મનના ભાવોને જાણવાની આત્માની જે શક્તિ તે મન:પર્યવજ્ઞાન, તેને આચ્છાદન કરે અથવા રોકે તે મન:પર્યવજ્ઞાનાવરણીય કર્મ.

(૫) કેવળજ્ઞાનાવરણ : ત્રણે લોકમાં રહેલા સર્વે દ્રવ્યોના ત્રણે કાળના સર્વ પર્યાયોને જાણવા તે કેવળજ્ઞાન. તેને આચ્છાદન કરે અથવા રોકે તે કેવળજ્ઞાનાવરણીય કર્મ.

સૂત્ર (૮-૮) પ્રયોજન : સૂત્રમાં દર્શનાવરણ મૂળ પ્રકૃતિના નવ ઉત્તર ભેદો સમજાવે છે.

ચક્ષુરચક્ષુરવધિકેવલાનાં નિદ્રા-નિદ્રાનિદ્રા-પ્રચલા-પ્રચલાપ્રચલા-
સ્ત્યાનર્દ્ધિવેદનીયાનિ ચ ૮-૮

ચક્ષુરઅચક્ષુરવધિકેવલાનાં નિદ્રા-નિદ્રાનિદ્રા-પ્રચલા-પ્રચલાપ્રચલા-
સ્ત્યાનર્દ્ધિવેદનીયાનિ ચ ૮-૮

ચક્ષુઃ-અચક્ષુઃ-અવધિ-કેવલાનાં નિદ્રા-નિદ્રાનિદ્રા-પ્રચલા-પ્રચલાપ્રચલા-
સ્ત્યાનર્દ્ધિ-વેદનીયાનિ ચ ૮-૮

શબ્દાર્થ : ચક્ષુ = આંખ, અચક્ષુ = ચક્ષુ સિવાયની ઈન્દ્રિયો અને મન, અવધિ = અવધિદર્શન, કેવલ = કેવળ દર્શન, નિદ્રા = સુખેથી જાગી શકાય તેવી ઊંઘ, નિદ્રાનિદ્રા = જગાડવાના ઉપાયો કરવા પડે તેવી ઊંઘ, પ્રચલા = બેઠા બેઠા ઊંઘ આવે, પ્રચલાપ્રચલા = ચાલતા ચાલતા ઊંઘ આવે, સ્ત્યાનર્ધિ = દિવસે વિચારી રાખેલું કામ ઊંઘમાં ઉઠીને કરે, વેદનીય = પાંચ ભેદ સાથે જોડાતો શબ્દ.

સૂત્રાર્થ : ચક્ષુદર્શન, અચક્ષુદર્શન, અવધિદર્શન, કેવલદર્શન, નિદ્રા વેદનીય, નિદ્રાનિદ્રા વેદનીય, પ્રચલા વેદનીય, પ્રચલાપ્રચલા વેદનીય અને સ્ત્યાનર્ધિવેદનીય એમ નવ પ્રકારનું દર્શનાવરણીય કર્મ છે.

ભાવાર્થ : પાંચ ઈન્દ્રિયો અને મન દ્વારા મતિ-શ્રુત જ્ઞાન થાય છે. તે બંને પરોક્ષજ્ઞાન કહેવાય છે. તેના વડે વસ્તુમાં રહેલા સામાન્ય ધર્મ અને વિશેષ ધર્મ એમ બંને પ્રકારના ધર્મોનો બોધ થાય છે. તેમાં સામાન્ય ધર્મોનો જે બોધ તે દર્શન અને વિશેષ ધર્મોનો જે બોધ તે જ્ઞાન કહેવાય છે.

ચક્ષુદર્શનાવરણ :

ચક્ષુવડે સામાન્યથી બોધ થાય તેને ચક્ષુદર્શન કહે છે, અને તે ચઉરિન્દ્રિય કે તેથી ઉપરના જીવોને જ થાય છે. આ બોધને આવરણ કરનારું કર્મ તે ચક્ષુદર્શનાવરણ કર્મ. તેના ક્ષયોપશમ પ્રમાણે આત્મા ચક્ષુ દ્વારા જ્ઞેય પદાર્થનો સામાન્ય બોધ કરી શકે છે.

અચક્ષુદર્શનાવરણ : આંખ સિવાયની ચાર ઈન્દ્રિયો અને મન દ્વારા થતો વસ્તુનો સામાન્ય બોધ તે અચક્ષુદર્શન, તેને આવરણ કરનારું કર્મ તે અચક્ષુદર્શનાવરણ કર્મ.

અવધિ દર્શનાવરણ : ઈન્દ્રિય અને મનની સહાય વિના જ આત્માને રૂપી દ્રવ્યના સામાન્ય ધર્મનો જે બોધ થાય છે તેને અવધિદર્શન કહેવાય છે. તેને આવરણ કરનાર કર્મ તે અવધિદર્શનાવરણ કર્મ.

કેવળદર્શનાવરણ : રૂપી-અરૂપી સર્વ પદાર્થોનો સામાન્યરૂપે બોધ તે કેવળદર્શન. તેને આવરણ કરનાર કર્મ તે કેવળદર્શનાવરણ કર્મ.

હવે દર્શનાવરણ કર્મના ભેદરૂપે નિદ્રા પંચક જણાવે છે ત્યાં સૂત્રકારે વેદનીય શબ્દ જોડવાનું સૂચન કર્યું છે કારણ કે તે તે રૂપે વેદાય છે. માટે વેદનીય કહેવાય છે.

આગળ જણાવેલા ચાર દર્શનાવરણીય કર્મોમાંથી કેવળદર્શનાવરણીય સિવાયના બાકીના (ચક્ષુદર્શનાવરણીય, અચક્ષુદર્શનાવરણીય અને અવધિ દર્શનાવરણીય) ત્રણ કર્મોનો ક્ષયોપશમ થઈ શકે છે.

તે ત્રણ કર્મોના ક્ષયોપશમથી ચત્કિચિત્ ચક્ષુ, અચક્ષુ અને અવધિ દર્શનની લબ્ધિ આ જીવને પ્રગટ થાય છે. તે પ્રગટ થયેલી (પ્રાપ્ત થયેલી) દર્શનશક્તિને નિદ્રાપંચક હણે છે. તેથી નિદ્રાપંચકને પણ દર્શનાવરણીયમાં ગણેલી છે. નિદ્રાપંચકના ઉદયકાળે આ જીવની ઉઘાડી રહેલી થોડી પણ જે દર્શનશક્તિ છે તેનું આચ્છાદન થાય છે. તે કાળે ચક્ષુ આદિ ઈન્દ્રિયોથી વિષયનો (પદાર્થનો) બોધ થતો નથી. તેથી ચાર દર્શનાવરણીય કર્મો મૂળથી જ દર્શનલબ્ધિને રોકે છે. જ્યારે નિદ્રા વેદનીય આદિ પાંચ કર્મો ચક્ષુદર્શનાવરણ આદિના ક્ષયોપશમથી પ્રાપ્ત થયેલી દર્શન લબ્ધિને રોકે છે. જીવ જ્યારે ઊંઘી જાય ત્યારે ચક્ષુદર્શન આદિ દર્શનની પ્રાપ્ત થયેલી લબ્ધિનો ઉપયોગ તે જીવ કરી શકતો નથી.

નિદ્રા વેદનીય દર્શનાવરણ કર્મ : જે કર્મના ઉદયથી વિશેષ પ્રયત્ન વિના સુખપૂર્વક જાગી શકાય તેવી અલ્પ ઊંઘ તે નિદ્રા વેદનીય દર્શનાવરણીયકર્મ.

નિદ્રા નિદ્રા વેદનીય દર્શનાવરણીય કર્મ : કષ્ટપૂર્વક-ઘણાં જ પ્રયત્નપૂર્વક જાગી શકાય તેવી ગાઢ ઊંઘ તે નિદ્રાનિદ્રા. જે કર્મના ઉદયથી આવી નિદ્રા આવે તેને નિદ્રા નિદ્રા વેદનીય દર્શનાવરણીય કર્મ કહેવાય છે.

પ્રચલા વેદનીય દર્શનાવરણીય કર્મ : બેઠા બેઠા ઊંઘ આવે તે પ્રચલા. જે કર્મના ઉદયથી આવી ઊંઘ આવે તે પ્રચલા વેદનીય દર્શનાવરણીય કર્મ.

પ્રચલા પ્રચલા વેદનીય દર્શનાવરણ કર્મ : ચાલતા ચાલતા ઊંઘ આવે તે પ્રચલા પ્રચલા. જે કર્મના ઉદયથી આવી ઊંઘ આવે તે પ્રચલા પ્રચલા વેદનીય દર્શનાવરણ કર્મ. બળદ અને ઘોડો ચાલતા ચાલતા ઊંઘતા હોય તેવું બને છે.

સ્ત્યાનર્ધિ વેદનીય દર્શનાવરણીય કર્મ : જે કર્મના ઉદયથી જાગૃત અવસ્થામાં ચિંતવેલું કાર્ય નિદ્રાવસ્થામાં સાધવાનું બળ પ્રગટે છે તે સ્ત્યાનગૃહ્ણિ અથવા સ્ત્યાનર્ધિ નિદ્રા કહેવાય છે. આ નિદ્રામાં સહજ બળ કરતા અનેકગણું બળ પ્રગટે છે. આ જાતની ઊંઘ દૂર થઈ ગયા પછી નિદ્રા અવસ્થામાં કરેલા કાર્યનું તેને સ્મરણ રહેતું નથી.

વજ્ર ઋષભનારાય સંઘયણવાળા જીવને જ્યારે સ્ત્યાનર્ધિ નિદ્રાનો ઉદય થાય છે ત્યારે તે નિદ્રામાં તેને વાસુદેવના બળ કરતાં અર્ધબળ જેટલું બળ આવી જાય છે. આ નિદ્રાના ઉદયવાળો જીવ મરીને નરકમાં જાય છે.

આ ઊંઘમાં વિશેષતા એ છે કે ઊંઘમાં ને ઊંઘમાં ઊઠીને ભયંકર કામો કરી આવે છે જેમકે કોઈ મુનિને બહાર સ્થંડિલ જતી વખતે કોઈ હાથીએ ઉપદ્રવ કર્યો ત્યારે મુનિને રોષ ચડેલો હતો. આ નિદ્રા ઉદયમાં આવી એટલે રાતમાં ઊઠીને તેણે હાથીના દંતુશળ ખેંચી કાઢ્યા, તે ફેંકી દઈને ઉપાશ્રયની બહાર ઊંઘી ગયા, સવારે ગુરુને ખબર પડી કે આ મુનિને સ્ત્યાનર્ધિ નિદ્રાનો ઉદય થયેલો છે. સ્ત્યાનર્ધિ કે સ્ત્યાનગૃહ્ણિ આ બંને શબ્દોને પ્રાકૃત ભાષામાં “થિણ્ણિ” કહેવાય છે.

ઋહ્ણિ એટલે શક્તિ, સ્ત્યાન એટલે ભેગી થયેલી - એકઠી થયેલી જે શક્તિ તે સ્ત્યાનર્ધિ અને ગૃહ્ણિ એટલે આસક્તિ. પિંડીભૂત થયેલી આસક્તિ તે સ્ત્યાનગૃહ્ણિ કહેવાય છે.

શંકા : મતિજ્ઞાનાદિની માફક મન:પર્યવજ્ઞાનમાં પણ સામાન્ય અને વિશેષ બોધ એવા બે ભેદ કેમ નથી ?

સમાધાન : જેનાથી મનના પર્યાયો જાણી શકાય તે મન:પર્યવજ્ઞાન. મનના પર્યાયો વિશેષ રૂપે જ જણાય છે. આથી મન:પર્યવજ્ઞાનમાં પ્રથમથી જ વિશેષ બોધ થાય છે. આમ મન:પર્યવજ્ઞાન વિશેષ ક્ષયોપશમવાળું હોવાથી ચક્ષુદર્શન આદિની જેમ મન:પર્યવ-દર્શન કહ્યું નથી.

શંકા : મન:પર્યવજ્ઞાનના બે ભેદ છે. ઋજુમતિ અને વિપુલમતિ, ઋજુમતિને સામાન્ય મન:પર્યવજ્ઞાન ન કહેવાય ?

સમાધાન : ના. ઋજુમતિ વિશેષબોધ રૂપ હોવા છતાં વિપુલમતિની અપેક્ષાએ સામાન્ય બોધરૂપ છે. વિશેષબોધની જ તરતમતા બતાવવા મન:પર્યવજ્ઞાનના બે ભેદ બતાવ્યા છે.

શંકા : દર્શનાવરણ પ્રકૃતિના ભેદમાં નિદ્રા-વેદનીય આદિ પાંચનો ઉલ્લેખ કરવાનું શું કારણ ? વેદનીયકર્મ તો સાવ જુદું જ કર્મ છે.

સમાધાન : અહીં વેદનીય શબ્દથી આ વેદનીય કર્મો છે એમ સમજવાનું નથી. આ પાંચે દર્શનાવરણના જ ભેદ છે. ફર્ક એટલો જ છે કે ચક્ષુદર્શનાવરણ વગેરે ચાર કર્મો મૂળથી જ દર્શન લબ્ધિને રોકે છે. જ્યારે નિદ્રાવેદનીય આદિ પાંચ કર્મો (એટલે કે નિદ્રાપંચક) ચક્ષુદર્શનાવરણ આદિના ક્ષયોપશમથી પ્રાપ્ત થયેલી દર્શનલબ્ધિને રોકે છે. એટલે કે તે રૂપે વેદાય છે માટે વેદનીય કહેવાય છે. પ્રાપ્ત થયેલી દર્શનલબ્ધિને ઢાંકવા રૂપે જે વેદાય તે નિદ્રાવેદનીય આદિ કહેવાય છે.

જેમ કે જીવ જ્યારે ઊંઘી જાય છે ત્યારે ચક્ષુદર્શન આદિથી પ્રાપ્ત થયેલી લબ્ધિનો કોઈ ઉપયોગ થતો નથી. આ રીતે નિદ્રાવેદનીય આદિ પાંચ કર્મો પણ દર્શનાવરણ કર્મના જ ભેદ છે. વેદનીય શબ્દ “જે વેદાય તે વેદનીય” એવા અર્થમાં વપરાયેલો છે પણ વેદનીયકર્મના અર્થમાં વપરાયેલો નથી.

સૂત્ર (૮-૯) પ્રયોજન : વેદનીય કર્મના બે ભેદ જણાવે છે.

સદસદ્વેદો ૮-૧

સદસદ્વેદો ૮-૯

સદ્-અસદ્-વેદો ૮-૯

શબ્દાર્થ : સદ્ = શાતા, અસદ્ = અશાતા, વેદો = વેદનીય (બે ભેદ હોવાથી દ્વિવચન મૂક્યું છે)

સૂત્રાર્થ : સાતાવેદનીય અને અસાતાવેદનીય એમ વેદનીય કર્મના બે ભેદ છે.

ભાવાર્થ : જે કર્મના ઉદયથી શારીરિક અને માનસિક સુખનો અનુભવ થાય તે સાતાવેદનીય કર્મ. જેના ઉદયથી જીવ ઈષ્ટ સાધન દ્વારા સુખનો અનુભવ કરે તે સાતાવેદનીય, જે પ્રાય: દેવ અને મનુષ્ય વધારે ભોગવે છે.

જે કર્મના ઉદયથી જીવ અનિષ્ટ સાધન દ્વારા દુઃખનો અનુભવ કરે તે અસાતાવેદનથી. જે પ્રાયઃ તિર્યચો અને નારકો ભોગવે છે. બીજા શબ્દોમાં કહીએ તો જે કર્મના ઉદયથી આત્માને અનુકૂળ વિષયોની અપ્રાપ્તિ અથવા પ્રતિકૂળ વિષયોની પ્રાપ્તિ થાય કે જેથી દુઃખનો અનુભવ થાય છે તેને અસાતા વેદનીય કર્મ કહેવાય છે.

સૂત્ર (૮-૧૦) પ્રયોજન : સૂત્રમાં મોહનીય કર્મના ૨૮ ઉત્તર ભેદો જણાવે છે.

દર્શન-ચારિત્રમોહનીય-કષાય-નોકષાય-વેદનીયાખ્યાસ્ત્રિદ્વિષોડશ-
નવભેદાઃ સમ્યક્ત્વમિથ્યાત્વતદુભયાનિ કષાયનોકષાયાવનન્તા-
નુબન્ધ્યપ્રત્યાખ્યાનપ્રત્યાખ્યાનાવરણ-સંજ્વલનવિકલ્પાશ્ચૈકશઃ ક્રોધ-
માન-માયા-લોભાઃ હાસ્યરત્યરતિશોકભયજુગુપ્સાસ્ત્રીપુંનપુંસકવેદાઃ
૮-૧૦

દર્શન-ચારિત્રમોહનીય-કષાય-નોકષાય-વેદનીયાખ્યાસ્ત્રિદ્વિષોડશ-
નવભેદાઃ સમ્યક્ત્વમિથ્યાત્વતદુભયાનિ કષાયનોકષાયાવનન્તાનુ-
બન્ધ્યપ્રત્યાખ્યાનપ્રત્યાખ્યાનાવરણ-સંજ્વલનવિકલ્પાશ્ચૈકશઃ ક્રોધ-માન-
માયા-લોભાઃ હાસ્યરત્યરતિશોકભયજુગુપ્સાસ્ત્રીપુંનપુંસકવેદાઃ ૮-૧૦
દર્શન-ચારિત્રમોહનીય-કષાય-નોકષાયવેદનીયાખ્યાઃ ત્રિ-દ્વિ-ષોડશ-
નવભેદાઃ સમ્યક્ત્વ-મિથ્યાત્વ-તદુભયાનિ, કષાયનોકષાયો
અનન્તાનુબંધી-અપ્રત્યાખ્યાન-પ્રત્યાખ્યાનાવરણ-સંજ્વલન-વિકલ્પાઃ ચ
એકશઃ ક્રોધ-માન-માયા-લોભાઃ હાસ્ય-રતિ-અરતિ-શોક-ભય-જુગુપ્સા-
સ્ત્રી-પું-નપુંસકવેદાઃ ૮-૧૦

શબ્દાર્થ : દર્શન = મોહનીય કર્મનો પહેલો ભેદ, ચારિત્ર = મોહનીય કર્મનો બીજો ભેદ, કષાય = જેનાથી સંસાર વધે તે, નોકષાય = કષાયની સાથે રહીને ફળ આપે, ત્રિ = ત્રણ, દ્વિ = બે, ષોડશ = સોળ (૧૬), નવ = નવ (૯), ભેદા = ભેદો, સમ્યક્ત્વ = શ્રદ્ધા, મિથ્યાત્વ = અશ્રદ્ધા, તદુભય = મિશ્ર (સમ્યક્ત્વ-મિથ્યાત્વ), અનન્તાનુબંધી

= અનંત સંસારનો અનુબંધ કરાવે, અપ્રત્યાખ્યાની = પ્રત્યાખ્યાનનો અભાવ કરાવે, પ્રત્યાખ્યાનાવરણ = સર્વવિરતિને રોકે, સંજવલન = ચારિત્રમાં અતિચારો લગાડે.

સૂત્રાર્થ : દર્શનમોહનીય, ચારિત્રમોહનીય, કષાયમોહનીય, અને નોકષાય મોહનીય એમ આ ચારેના અનુક્રમે ૩, ૨, ૧૬ અને ૮ ભેદો છે. સમ્યક્ત્વ, મિશ્ર અને મિથ્યાત્વ આ ત્રણ, દર્શનમોહનીયના (૩) ભેદ છે. કષાય અને નોકષાય એ ચારિત્ર મોહનીયના (૨) ભેદ છે. અનંતાનુબંધી, અપ્રત્યાખ્યાન, પ્રત્યાખ્યાનાવરણ અને સંજવલન આ ચારના ક્રોધ, માન માયા અને લોભ એમ ૧૬ ભેદો કષાયમોહનીયના છે. હાસ્ય, રતિ, અરતિ, શોક, ભય, જુગુપ્સા, સ્ત્રીવેદ, પુરુષવેદ અને નપુંસકવેદ આ નવ (૯) નોકષાયમોહનીયના ભેદ છે.

ભાવાર્થ :

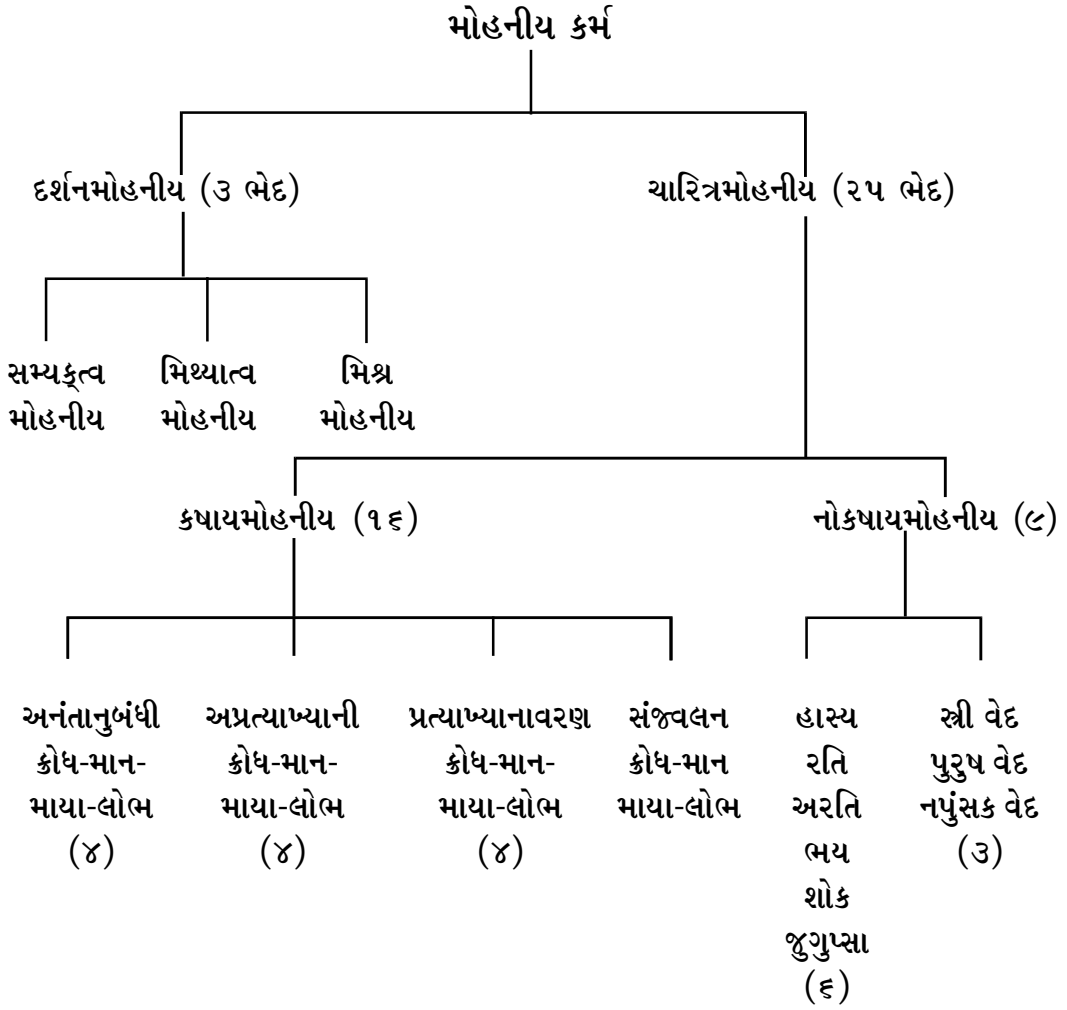

મોહનીય કર્મ : મોહનીય કર્મનો સ્વભાવ મદિરા જેવો છે. જેમ મદિરાના નશામાં માણસ પોતાના હિત કે અહિતનું ભાન ભૂલી જાય છે, તેવી જ રીતે મોહનીય કર્મના ઉદયથી જીવને શ્રદ્ધામાં કે ચારિત્રમાં અર્થાત્ વિચાર કે વર્તનમાં મુંઝવે એટલે કે તત્ત્વાનુસારી વિચાર ન કરવા દે અથવા તત્ત્વાનુસારી વિચાર થયા પછી પણ તે મુજબ પ્રવૃત્તિ ન કરવા દે તે મોહનીયકર્મ કહેવાય છે.

દર્શન મોહનીય : જે પદાર્થ જેવો છે તેને તેવો જ જોવો-જાણવો તથા સમજવો અને માનવો. તેને દર્શન કહેવાય છે. અર્થાત્ જીવાદિ તત્ત્વો પ્રત્યે શ્રદ્ધાને દર્શન કહેવાય છે. દર્શન એ આત્માનો ગુણ છે તેનો ઘાત કરનારા કર્મને **દર્શનમોહનીયકર્મ** કહેવાય છે.

નોંધ : આઠમા સૂત્રમાં જે “દર્શનાવરણ” આવે છે તે સામાન્ય ઉપયોગ રૂપ દર્શન છે જે “દર્શન મોહનીય” થી અલગ છે.

દર્શનમોહનીયના ત્રણ ભેદ છે :

(૧) **સમ્યક્ત્વ મોહનીય :** જે કર્માણુઓમાં અનુભાવ (રસ વિપાક)ની એવી શક્તિ હોય કે જીવમાં પ્રગટ થતા સમ્યક્ત્વ ગુણને સર્વથા રોકી ન શકે પરંતુ તેને દોષિત કરે, મલીન કરે, અતિચારોવાળુ કરે તે સમ્યક્ત્વમોહનીય. એક સ્થાનક (એક ઠાણિયો) રસવાળા કર્માણુઓને અથવા મંદ બે ઠાણીયા રસવાળા પરમાણુઓને સમ્યક્ત્વ મોહનીય કહેવાય છે.

(૨) **મિથ્યાત્વ મોહનીય :** જે કર્માણુઓમાં અનુભાવની એવી શક્તિ હોય કે જીવને સમ્યક્ત્વ (યથાર્થ શ્રદ્ધા) પ્રગટ જ ન થવા દે. આ કર્માણુઓમાં તીવ્ર દ્વિસ્થાનક, ત્રિસ્થાનક અને ચતુસ્થાનક રસ હોય છે.

(૩) **મિશ્ર મોહનીય :** જે કર્માણુઓમાં રસવિપાકની એવી શક્તિ હોય કે યથાર્થ તત્ત્વો તરફ રૂચિ કે અરૂચિ ન થવા દે. અર્થાત્ જેના ઉદયથી જીવ-અજીવાદિ સાત તત્ત્વો વિષે આ જ સત્ય છે એવી શ્રદ્ધા ન થાય તથા આ અસત્ય છે એવી અશ્રદ્ધા પણ ન થાય પણ મિશ્રભાવ રહે તે મિશ્ર મોહનીય. આ કર્મ પુદ્ગલોમાં મધ્યમ બે સ્થાનિક રસ હોય છે.

ઉપર જણાવેલી ત્રણ દર્શન મોહનીયમાંથી ફક્ત મિથ્યાત્વ મોહનીય જ બંધાય છે. બાકીની બે (સમ્યક્ત્વ અને મિશ્ર મોહનીય) બંધાતી નથી, પણ મિથ્યાત્વના પ્રદેશોમાં રસઘાત

કરવાથી - હીન રસ થવાથી બને છે. બંધમાં એક અને ઉદય-ઉદીરણા તથા સત્તામાં ત્રણ પ્રકૃતિઓ હોવાથી મોહનીય કર્મની બંધમાં ૨૬, ઉદય-ઉદીરણા અને સત્તામાં ૨૮ ગણવામાં આવે છે.

ચારિત્ર મોહનીય : જે હિંસાદિ પાપોથી નિવૃત્તિ સ્વરૂપ એવા ચારિત્રમાં મુંઝવે, એટલે કે હિંસાદિ પાપોથી નિવૃત્ત ન થવા દે કે ચારિત્રમાં અતિચારો લગાડે તે ચારિત્ર મોહનીય કર્મ કહેવાય છે.

ચારિત્ર મોહનીયના મુખ્યત્વે બે ભેદ છે. કષાય મોહનીય અને નોકષાય મોહનીય.

કષાય ચારિત્રમોહનીય : કષ એટલે સંસાર અને આય એટલે લાભ. જેનાથી સંસારનો લાભ થાય, સંસારમાં પરિભ્રમણ વધારે કરવું પડે તે કષાય મોહનીય.

નોકષાય ચારિત્ર મોહનીય : કષાયોને ઉત્પન્ન કરવામાં તથા ઉત્તેજીત કરવામાં જે સહાયક બને છે તેને નોકષાય કહેવાય છે. અહીં “નો” નો અર્થ “સાથે રહેવું” છે. જે કષાયોની સાથે રહી પોતાનું ફળ બતાવે તે નોકષાય.

કષાય મોહનીયના ક્રોધ, માન, માયા અને લોભ એમ પ્રથમ ચાર ભેદો છે.

ક્રોધ : આવેશ, ગુસ્સો, ક્રોધ, રોષ, કજીયો, ઈર્ષા, વૈમનસ્ય, અસૂયા, હૃદયમાં બળવાનો જે સ્વભાવ તે ક્રોધ કહેવાય છે.

માન : અભિમાન, ગર્વ, અહંકાર, મોટાઈનો ભાવ, દર્પ અને મદ વગેરેને માન કહેવાય છે.

માયા : છેતરપિંડી, દંભ, કુટિલતા, કપટવૃત્તિ, વંચના (ઠગાઈ) બનાવટ વગેરેને માયા કહેવાય છે.

લોભ : મૂર્છા, મમતા, આસક્તિ, સ્નેહ, કામ, ઈચ્છા, ગૃહ્ણિ, આકાંક્ષા, અભિલાષા, મમત્વ, અભિષ્વંગ (આસક્તિ) વગેરે લોભ કહેવાય છે.

આ ચાર કષાયોમાંથી ક્રોધ અને માન અપ્રીતિજનક છે. માટે દ્વેષમાં અંતર્ગત થાય છે.

ક્રોધ + માન = દ્વેષ

માયા અને લોભ પ્રીતિજનક હોવાથી રાગમાં અંતર્ગત થાય છે.

માયા + લોભ = રાગ

વાસ્તવિકપણે ક્રોધ-માન-માયા-લોભ આ ચાર જ કષાયો છે તો પણ તે ચારેમાંથી એક એકના તરતમપણે (તીવ્ર-મંદ પણે) ચાર ચાર ભેદો હોવાથી $૪ \times ૪ = ૧૬$ ભેદો થાય છે. તીવ્ર-મંદતાની અપેક્ષાએ થતા ચાર પ્રકારોને અનંતાનુબંધી, અપ્રત્યાખ્યાની, પ્રત્યાખ્યાનાવરણ અને સંજવલન કહેવાય છે.

(૧) અનંતાનુબંધી : જે કષાયોના ઉદયથી મિથ્યાત્વ મોહનીય કર્મનો ઉદય થાય તે અનંતાનુબંધી, અર્થાત્ આ કષાય સમ્યક્ત્વ ગુણનો ઘાતક છે. આ કષાયો અનંત સંસારનો અનુબંધ (પરંપરા) કરાવતા હોવાથી અનંતાનુબંધી કહેવાય છે. મરણપર્યંત રહેનાર છે અને પ્રાયઃ જીવને નરકગતિમાં લઈ જાય છે. પહેલા બે ગુણસ્થાનક સુધી હોય છે.

અનંતાનુબંધી ક્રોધ : પર્વતની રેખા સમાન છે. જેમ પર્વતમાં પડેલી ફાટ પૂરવી અશક્ય છે તેમ અનંતાનુબંધી ક્રોધના ઉદયને દૂર કરવો અશક્ય છે. અગ્નિશર્માનો ક્રોધ અનંતાનુબંધી હતો.

અનંતાનુબંધી માન : પત્થરના થાંભલા (સ્તંભ) સમાન છે. જેમ પત્થરનો થાંભલો કોઈપણ રીતે નમતો નથી, બહુ જોર કરો તો તૂટી જાય પણ નમે તો નહીં જ. તેવી જ રીતે અનંતાનુબંધી માનવાળો આત્મા મૃત્યુ પર્યંત પોતાનું માન છોડતો નથી. વટની ખાતર પ્રાણ આપી દે પણ માન ન છોડે.

અનંતાનુબંધી માયા : કઠણ વાંસના મૂળિયા સમાન છે. ઘરતીમાં ઉગેલા વાંસના મૂળ ઘણા મજબૂત અને અતિવક્ર હોય છે. તેની વક્રતા દૂર થઈ શકતી નથી. તેમ માયાવી જીવ ઘણો વક્ર હોય છે.

અનંતાનુબંધી લોભ : કીરમજીના રંગ જેવો છે. જેમ વસ્ત્રમાં લાગેલો કીરમજીનો રંગ વસ્ત્ર નાશ પામે ત્યાં સુધી રહે છે તેમ આ લોભ પ્રાયઃ જીવ મરે ત્યાં સુધી સાથે જ રહે છે.

(૨) અપ્રત્યાખ્યાની : જે કષાયો વિરતિને રોકે, કોઈપણ જાતના પાપથી વિરતિ ન થવા દે તે અપ્રત્યાખ્યાની. આ કષાયના ઉદયથી જીવને વિરતિના પરિણામ ન થાય અથવા પરિણામ થયા હોય તો પણ પુરુષાર્થ કરવાની ઈચ્છા ન થાય. પ્રાયઃ તિર્યચગતિ પ્રાપ્ત કરાવે છે.

અપ્રત્યાખ્યાની ક્રોધ : પૃથ્વીમાં પડેલી રેખા સમાન છે. જેમ પૃથ્વીમાં (માટીમાં) પડેલી ફાટ (કેક) કષ્ટથી વિલંબે પૂરાય છે તેમ અપ્રત્યાખ્યાની ક્રોધ થોડા કષ્ટથી અને અધિક કાળે દૂર થાય છે. લગભગ ૧ વર્ષ લાગે છે.

અપ્રત્યાખ્યાની માન : હાડકા સમાન છે. જેમ હાડકું મહાકષ્ટથી વળે છે તેમ અપ્રત્યાખ્યાની માનવાળો જીવ ઘણું સમજાવવાથી મહાકષ્ટે વળે છે.

અપ્રત્યાખ્યાની માયા : ઘેટાના શિંગડા સમાન છે. જેમ ઘેટાના શિંગડાની વક્તા મહાકષ્ટથી દૂર થાય છે તેમ માયા ઘણા કષ્ટથી દૂર થાય છે.

અપ્રત્યાખ્યાની લોભ : ગાડાના પૈડાની મળી સમાન છે. ગાડાના પૈડામાં વચ્ચે નંખાતા તેલથી બનેલો ચીકણો કાળો મેલ જેને મળી કહેવાય છે. વચ્ચેમાં લાગેલા મળીના ડાઘ મહાકષ્ટે જાય છે તેમ આ પ્રકારનો લોભ પણ મહાકષ્ટે દૂર થાય છે.

(૩) **પ્રત્યાખ્યાનાવરણ :** સર્વવિરતિના પર્યક્ષખાણને જે કષાય આવૃત્ત કરે (ઢાંકી દે) તે પ્રત્યાખ્યાનાવરણ. આ કષાય માત્ર સર્વત્યાગને રોકે છે પણ દેશત્યાગ (આંશિક ત્યાગ)ને આવૃત્ત કરતો નથી. ચારિત્રને સ્વીકારવાની ઈચ્છા હોવા છતાં આ કષાયના ઉદયથી જીવ ચારિત્ર ગ્રહણ કરી શકતો નથી. અપ્રત્યાખ્યાની કરતાં આ કષાય મંદ છે. પ્રાયઃ મનુષ્યગતિ પ્રાપ્ત કરાવે છે.

પ્રત્યાખ્યાનાવરણ ક્રોધ : રેતીની રેખા સમાન છે. જેમ રેતીમાં પડેલી રેખા પવનનો યોગ થતા થોડા વિલંબે નાશ પામે છે તેમ આ ક્રોધ પણ થોડા વિલંબે નાશ પામે છે.

પ્રત્યાખ્યાનાવરણ માન : કાઠની સોટી જેવો છે. જેમ કાઠને વાળવામાં થોડું કષ્ટ પડે છે તેમ પ્રત્યાખ્યાનાવરણ માનના ઉદયવાળો જીવ થોડો પ્રયત્ન કરવાથી નમે છે.

પ્રત્યાખ્યાનાવરણ માયા : બળદની મૂત્રધાર સમાન છે. ગાડે જોડેલો બળદ ચાલતા ચાલતા મૂત્રધાર કરે છે અને ગતિના કારણે ધારા વક્તાવાળી થાય છે. મૂત્રની ધારા તાપ, પવન વગેરેથી થોડા વિલંબે નાશ પામે છે તેમ આ માયા થોડા વિલંબે નાશ પામે છે.

પ્રત્યાખ્યાનાવરણ લોભ : દીવાની મેષ એટલે કાજળ સમાન છે. જેમ આંખમાં આંજવાના કાજળનો રંગ કપડા ઉપર લાગ્યો હોય તો થોડા કષ્ટથી દૂર થાય છે તેમ આ લોભ પણ થોડા કષ્ટથી જાય છે.

(૪) સંજવલન : જે કષાયના ઉદયથી ચારિત્રમાં અતિચારો લાગે તે સંજવલન. સંજવલન એટલે બાળનાર અથવા મલિન કરનાર. આ કષાયના ઉદયથી જીવને યથાપ્યાત (જિનેશ્વર ભગવંતોએ કહ્યું છે તેવું નિરતિચાર) ચારિત્ર પ્રાપ્ત થતું નથી પરંતુ અતિચારોથી મલિન ચારિત્ર પ્રાપ્ત થાય છે. પ્રાયઃ દેવગતિ પ્રાપ્ત કરાવે છે.

સંજવલન ક્રોધ : જલરેખા સમાન છે. જેમ લાકડીના પ્રહાર આદિથી પાણીમાં પડેલી રેખા પડતાની સાથે જ વિના પ્રયત્ને નાશ પામે છે તેમ સંજવલન ક્રોધ તુરત જ નાશ પામે છે.

સંજવલન માન : નેતરની સોટી સમાન છે. જેમ નેતરની સોટી સહેલાઈથી વાળી શકાય છે તેમ સંજવલન માનના ઉદયવાળો જીવ થોડું જ સમજાવતા પોતાની અક્કડતા છોડી દે છે. જેમ બ્રાહ્મી-સુંદરીના શબ્દો સાંભળી બાહુબલિનું માન ઓગળી ગયું તેમ.

સંજવલન માયા : ઈન્દ્રધનુષ્યની રેખા સમાન છે. જેમ આકાશમાં થતી ઈન્દ્રધનુષ્યની રેખા થોડા સમયમાં જ નાશ પામે છે. અથવા વાંસની છાલ વાંકી થઈ જાય તો તેને હાથથી જ વિના પરિશ્રમે સીધી કરી શકાય છે. તેમ સંજવલન માયા વિના પરિશ્રમે નષ્ટ થઈ શકે છે. અર્થાત્ અલ્પ પ્રયત્નથી જ નાશ કરી શકાય છે.

સંજવલન લોભ : હળદરના રંગ જેવો છે. જેમ હળદરનો રંગ સાબુથી ધોઈ તડકામાં સુકવતાની સાથે જ ઉડી જાય છે તેમ સંજવલન લોભ જ્ઞાની ગુરુનો યોગ થતાં જલ્દી ચાલ્યો જાય છે.

ચાર પ્રકારના કષાયો કોના જેવા છે તે નીચેના ટેબલ (ચાર્ટ)થી સરળતાથી સમજાશે.

કષાય	ક્રોધ	માન	માયા	લોભ
અનંતાનુબંધી	પર્વતની ફાડ	પથ્થરનો થાંભલો	કઠણ વાંસનું મૂળ	કીરમજીનો રંગ
અપ્રત્યાપ્યાની	પૃથ્વીની ફાડ	હાડકાનો થાંભલો	ઘેટાનું શીંગડુ	ગાડાની મળીનો રંગ
પ્રત્યાપ્યાનાવરણ	રેતીમાં રેખા	કાષ્ટનો થાંભલો	ગોમૂત્ર ધારા	કાજળ (દીવાની મેષ)
સંજવલન	પાણીમાં રેખા	નેતરની સોટી	વાંસની છાલ	હળદરનો રંગ

શંકા : રતિ એટલે પ્રીતિ-સુખની પ્રાપ્તિ. સાતાવેદનીય કર્મના ઉદયથી પણ જીવને સુખની પ્રાપ્તિ થાય છે. તો સાતાવેદનીય અને રતિમોહનીય કર્મમાં તફાવત શું ?

સમાધાન : પુણ્યના ઉદયથી અથવા પાપના ઉદયથી સુખ અને દુઃખના સાધનો મળવા અને તેનાથી સુખ-દુઃખનો અનુભવ થવો તે સાતાવેદનીય અને અસાતાવેદનીય કર્મનો વિષય છે. પરંતુ મળેલા સાધનોથી પ્રાપ્ત થતા સુખ કે દુઃખમાં સુખબુદ્ધિ અથવા દુઃખબુદ્ધિ થવી તે રતિ-અરતિ મોહનીયકર્મનો વિષય છે.

૩૪ અતિશયોનો વૈભવ હોવા છતાં તીર્થકરભગવંતો રતિ વિનાના છે. બંધકમુનિના શિષ્યો ઘાણીમાં પીલાયા છતાં મનના અધ્યવસાયો અરતિ વિનાના છે. બંને ઉદાહરણોમાં એકમાં અતિ સુખ અને બીજામાં અતિ દુઃખ છે એટલે સાતા-અસાતા છે. પરંતુ રતિ કે અરતિ નથી.

શંકા : અમૂક પ્રકારના કષાયવાળો જીવ મૃત્યુ પામી અમૂક ગતિમાં જાય એવો નિયમ ખરો ?

સમાધાન : ના, એવો કોઈ ચોક્કસ નિયમ નથી. મૃત્યુ પછી જીવ કઈ ગતિમાં જાય તેનો આધાર આયુષ્યના બંધ વખતે કેવા પ્રકારના કષાયનો ઉદય છે તેના ઉપર છે.

જો આયુષ્યના બંધ વખતે અનંતાનુબંધીનો કષાય અતિતીવ્ર હોય તો નરકગતિનું આયુષ્ય બંધાય, જો આ જ કષાય મધ્યમ હોય તો તિર્યંચ કે મનુષ્ય ગતિનું આયુષ્ય બંધાય. જો આ કષાયો અતિ મંદ હોય તો દેવગતિનું પણ આયુષ્ય બંધાય.

અપ્રત્યાખ્યાનાવરણ કષાયના ઉદય વખતે દેવો તથા નારકોને આયુષ્યનો બંધ પડે તો મનુષ્યગતિનું આયુષ્ય બંધાય.

પ્રત્યાખ્યાનાવરણ અને સંજવલન એ બે પ્રકારના કષાયના ઉદય વખતે આયુષ્ય બંધાય તો નિયમા દેવગતિનું જ આયુષ્ય બંધાય.

ટૂંકમાં જીવને મૃત્યુ પછી કઈ ગતિ થાય તેનો આધાર મૃત્યુ વખતે કયા પ્રકારના કષાયો છે તેના ઉપર નથી, પરંતુ આયુષ્યનો બંધ પડે ત્યારે કેવા પ્રકારના કષાયો છે તેના ઉપર છે. આગળ જણાવ્યું તે પ્રમાણે નીચેના ચાર્ટમાંથી સમજી લેવું.

કષાય	કયા ગુણનો ઘાત કરે	પ્રાયઃ કઈ ગતિ પ્રાપ્ત કરાવે ?
અનંતાનુબંધી	સમ્યક્ત્વ ગુણનો	નરકગતિ
અપ્રત્યાખ્યાની	દેશવિરતિ ગુણનો	તિર્યચગતિ
પ્રત્યાખ્યાનાવરણ	સર્વવિરતિ ગુણનો	મનુષ્યગતિ
સંજવલન	યથાખ્યાત ચારિત્ર ગુણનો	દેવગતિ

આયુષ્ય ક્યારે બંધાય તેની જીવને ખબર પડતી નથી. એટલે સદ્ગતિની પ્રાપ્તિ માટે આત્માના અધ્યવસાયો શુભ રાખવા પ્રયત્ન કરવો જોઈએ.

સૂત્ર (૮-૧૧) પ્રયોજન : આયુષ્ય કર્મના ચાર ભેદ જણાવે છે.

નારક-તૈર્યગ્યોન-માનુષ-દૈવાનિ ૮-૧૧

નારક-તૈર્યગ્યોન-માનુષ-દૈવાનિ ૮-૧૧

નારક-તૈર્યગ્યોન-માનુષ-દૈવાનિ ૮-૧૧

શબ્દાર્થ : નારક = નરક સંબંધી, તૈર્યગ્યોન = તિર્યચ સંબંધી, માનુષ = મનુષ્ય સંબંધી, દૈવ = દેવ સંબંધી.

સૂત્રાર્થ : નરક, તિર્યચ, મનુષ્ય અને દેવ સંબંધી એમ આયુષ્યના ચાર પ્રકાર છે.

ભાવાર્થ : કોઈપણ એક ભવમાં જે જીવાડે, પકડી રાખે, નીકળવા ન દે તે આયુષ્ય કર્મ કહેવાય છે. જે આયુષ્યકર્મ જીવને નરકના ભવમાં જીવાડે, પકડી રાખે ત્યાંથી નીકળવા ન દે તે નરકાયુષ્ય. એ જ રીતે તિર્યચના ભવમાં જીવાડનાર તે તિર્યચઆયુષ્ય. મનુષ્યના ભવમાં જીવાડનાર તે મનુષ્યઆયુષ્ય અને દેવના ભવમાં જીવાડનાર તે દેવાયુષ્ય કર્મ કહેવાય છે.

આયુષ્ય કર્મ બાકી હોય તો અગ્નિસ્નાન કરે અથવા પાણીમાં ડુબીને જીવનનો અંત લાવવાનો પ્રયત્ન કરે તો પણ મૃત્યુ ન પામે. તે જ પ્રમાણે આયુષ્ય પૂર્ણ થવાનું હોય તો બચવાના સેંકડો ઉપાય કરે તો પણ ન જીવે.

આયુષ્ય કર્મ પોત-પોતાના ભવમાં જ ફળ આપનાર હોવાથી “ભવવિપાકી” કહેવાય છે. ચાલુ ભવનું આયુષ્ય સાથે લઈને પરભવમાં જવાતું નથી. તેથી શસ્ત્રના ઘાથી કે આગ લાગવાથી અથવા પાણીના પૂરમાં તણાવા આદિથી જ્યારે અકાળે મૃત્યુ થાય છે ત્યારે પણ તે ભવનું આયુષ્ય જે લાંબા કાળ સુધી ભોગવવાનું હતું તે બધું જ દોરડાના ગુંચળાની જેમ તરત ભોગવાઈ જાય છે. જેમ દોરડુ કમશઃ બાળવામાં આવે તો વધારે કાળ (સમય) લાગે પરંતુ તે જ દોરડાનું ગુંચળુ વાળીને આગમાં નાંખીએ તો તરત બળે. બંનેમાં બળવાનું કામ સરખું જ થાય છે માત્ર કાળ ઓછો લાગે. આવા પ્રકારના આયુષ્યને અપવર્તનીય આયુષ્ય કહેવાય છે. નિમિત્ત મળવા છતાં મૃત્યુ ન થાય અને પૂરેપૂરા કાળે ભોગવાય તે અનપવર્તનીય આયુષ્ય કહેવાય છે. મરવામાં નિમિત્ત મળે તે સોપક્રમ અને નિમિત્ત વિના સહજ રીતે મૃત્યુ પામે તે નિરૂપક્રમ કહેવાય છે. અપવર્તનીય આયુષ્ય નિયમા સોપક્રમ જ હોય છે જ્યારે અનપવર્તનીય આયુષ્ય સોપક્રમ અને નિરૂપક્રમ બંને પ્રકારનું હોય છે.

સૂત્ર (૮-૧૨) પ્રયોજન : નામકર્મની ૪૨ પ્રકૃતિના નામે જણાવે છે.

ગતિ-જાતિ-શરીરાઙ્ગોપાઙ્ગ-નિર્માણ-બંધન-સંઘાત-સંસ્થાન-સંહનન-સ્પર્શ-રસ-ગંધ-વર્ણાનુપૂર્વ્યગુરુલઘૂ-પઘાત પરાઘાતાતપોદ્યોતોચ્છ્વાસ-વિહાયોગતયઃ પ્રત્યેક-શરીર ત્રસસુભગસુસ્વર-શુભ-સૂક્ષ્મ-પર્યાપ્ત-સ્થિરાદેય યશાંસિ સેતરાણિ તીર્થકૃત્વં ચ ૮-૧૨

ગતિ-જાતિ-શરીરાંગોપાંગ-નિર્માણ-બંધન-સંઘાત-સંસ્થાન-સંહનન-સ્પર્શ-રસ-ગંધ-વર્ણાનુપૂર્વ્યગુરુલઘૂપઘાત-પરાઘાતાતપોદ્યોતોચ્છ્વાસ-વિહાયોગતયઃ પ્રત્યેકશરીર-ત્રસ-સુભગ-સુસ્વર-શુભ-સૂક્ષ્મ-પર્યાપ્ત-સ્થિરાદેય-યશાંસિ સેતરાણિ તીર્થકૃત્વં ચ. ૮-૧૨

ગતિ-જાતિ-શરીર-અંગોપાંગ-નિર્માણ-બંધન-સંઘાત-સંસ્થાન-સંહનન-સ્પર્શ-રસ-ગંધ-વર્ણ-આનુપૂર્વી-અગુરુલઘુ-ઉપઘાત-પરાઘાત-આતપ-ઉદ્યોત-ઉચ્છ્વાસ-વિહાયોગતયઃ પ્રત્યેકશરીર-ત્રસ-સુભગ-સુસ્વર-શુભ-સૂક્ષ્મ-પર્યાપ્ત-સ્થિર-આદેય-યશાંસિ સેતરાણિ તીર્થકૃત્વં ચ ૮-૧૨

શબ્દાર્થ : ગતિ = નરકાદિ ચાર ભેદ, જાતિ = એકેન્દ્રિય આદિ પાંચ જાતિ, શરીર = ઔદારિક આદિ, અંગોપાંગ = અંગ-ઉપાંગ, નિર્માણ = અંગોપાંગની નિયત સ્થાને રચના કરનારું કર્મ, બન્ધન = ઔદારિક આદિ પુદ્ગલોનો સંબંધ કરાવનાર કર્મ, સંઘાત = પુદ્ગલોને શરીર આકારે ગોઠવે, સંસ્થાન = સમયતુરસ્ત્ર આદિ, રસ = તીખો આદિ, વર્ણ = શ્વેત આદિ, અગુરુલઘુ = ભારે-હલકાપણાનો અભાવ, પરાઘાત = સ્વપ્રતિભાવથી અન્ય પ્રભાવિત થાય, ઉદ્યોત = અનુષ્ણ શરીરનો ઠંડો પ્રકાશ, વિહાયોગતિ = શુભાશુભ ગતિ-ચાલ, પ્રત્યેક શરીર = જીવને વ્યક્તિગત શરીર, સુભગ = સર્વને પ્રિય થવું, શુભ = નાભિ ઉપરના શુભ અવયવો, પર્યાપ્ત = પર્યાપ્તિ પૂરી કરે, આદેય = જેનું વચન સ્વીકાર્ય બને, સેતરાણિ = પ્રતિપક્ષી અર્થાત્ પ્રત્યેક આદિ દશની, સંઘયણ = વજ્રઋષભનારાય આદિ, સ્પર્શ = રૂક્ષ-સ્નિગ્ધ આદિ, ગન્ધ = સુરભિ આદિ, આનુપૂર્વી = વિગ્રહ ગતિમાં ગમન કરાવનાર, ઉપઘાત = સ્વશરીરથી ઘાત, આતપ = અનુષ્ણ દેહનો ઉષ્ણ પ્રકાશ, ઉચ્છ્વાસ = શ્વાસ, ત્રસ = ત્રાસ પડે ત્યારે સ્થાન બદલે, સુસ્વર = સારો સ્વર, સૂક્ષ્મ = ચક્ષુથી ગ્રહણ ન થાય, સ્થિર = દાંત, હાડકા વગેરેની સ્થિરતા, યશસ્ = યશ-કીર્તિ આપે તે, તીર્થકૃત્ય = તીર્થકરનામકર્મ.

સૂત્રાર્થ : (તત્ત્વાર્થસૂત્રના મૂળસૂત્ર પ્રમાણે નામકર્મના ૪૨ ભેદ) (૧) ગતિ (૨) જાતિ (૩) શરીર (૪) અંગોપાંગ (૫) નિર્માણ (૬) બંધન (૭) સંઘાતન (૮) સંસ્થાન (૯) સંઘયણ અથવા સંહનન (૧૦) સ્પર્શ (૧૧) રસ (૧૨) ગંધ (૧૩) વર્ણ (૧૪) આનુપૂર્વી (૧૫) અગુરુલઘુ (૧૬) ઉપઘાત (૧૭) પરાઘાત (૧૮) આતપ (૧૯) ઉદ્યોત (૨૦) ઉચ્છ્વાસ (૨૧) વિહાયોગતિ તથા પ્રતિપક્ષી પ્રકૃતિઓ સહિત (૨૨) પ્રત્યેક અને (૨૩) સાધારણ (૨૪) ત્રસ અને (૨૫) સ્થાવર (૨૬) સુભગ અને (૨૭) દુર્ભગ (૨૮) સુસ્વર અને (૨૯) દુસ્વર (૩૦) શુભ અને (૩૧) અશુભ (૩૨) સુક્ષ્મ અને (૩૩) બાદર (૩૪) પર્યાપ્તિ અને (૩૫) અપર્યાપ્તિ (૩૬) સ્થિર અને (૩૭) અસ્થિર (૩૮) આદેય અને (૩૯) અનાદેય (૪૦) યશ અને (૪૧) અયશ તથા (૪૨) તીર્થકરપણુ (એમ નામકર્મના ૪૨ ભેદો છે.)

ભાવાર્થ : આપણે કર્મગ્રંથના આધારે નામકર્મની પ્રકૃતિઓ સમજીએ
નામકર્મની પ્રકૃતિઓના મુખ્ય ચાર વિભાગ છે.

પિંડપ્રકૃતિ - ૧૪, પ્રત્યેક પ્રકૃતિ - ૮, ત્રસ દશક - ૧૦ અને સ્થાવર દશક -
૧૦ એમ $૧૪ + ૮ + ૧૦ + ૧૦ = ૪૨$

(૧) પિંડપ્રકૃતિ : બે, ત્રણ, ચાર, પાંચ વગેરે પ્રકૃતિઓનો જ્યાં પિંડ (સમૂહ) હોય તે પિંડ પ્રકૃતિ. કુલ ૧૪ છે.

(૨) પ્રત્યેક પ્રકૃતિ : જે એક એક હોય તે. કુલ ૮ છે.

(૩) ત્રસ દશક : ત્રસ નામકર્મ વગેરે ૧૦ પુણ્ય પ્રકૃતિઓ.

(૪) સ્થાવર દશક : સ્થાવર નામકર્મ વગેરે ૧૦ પાપ પ્રકૃતિઓ.

નામકર્મ

પિંડપ્રકૃતિ (૧૪)	પિંડપ્રકૃતિના પેટા ભેદ	પ્રત્યેકપ્રકૃતિ (૮)	ત્રસદશક (૧૦)	સ્થાવરદશક (૧૦)
૧. ગતિ નામકર્મ	૪	૧. પરાઘાત	૧. ત્રસ	૧. સ્થાવર
૨. જાતિ નામકર્મ	૫	૨. ઉચ્છ્વાસ	૨. બાદર	૨. સૂક્ષ્મ
૩. શરીર નામકર્મ	૫	૩. આતપ	૩. પર્યાપ્તિ	૩. અપર્યાપ્તિ
૪. અંગોપાંગ નામકર્મ	૩	૪. ઉદ્યોત	૪. પ્રત્યેક	૪. સાધારણ
૫. બંધન નામકર્મ	૫/૧૫	૫. અગુરુ લઘુ	૫. સ્થિર	૫. અસ્થિર
૬. સંઘાતન નામકર્મ	૫	૬. તીર્થકર	૬. શુભ	૬. અશુભ
૭. સંઘયણ નામકર્મ	૬	૭. નિર્માણ	૭. સૌભાગ્ય	૭. દૌર્ભાગ્ય
૮. સંસ્થાન નામકર્મ	૬	૮. ઉપઘાત	૮. સુસ્વર	૮. દુસ્વર
૯. વર્ણ નામકર્મ	૫		૯. આદેય	૯. અનાદેય
૧૦. ગંધ નામકર્મ	૨		૧૦. યશ	૧૦. અયશ
૧૧. રસ નામકર્મ	૫			
૧૨. સ્પર્શ નામકર્મ	૮			
૧૩. આનુપૂર્વી નામકર્મ	૪			
૧૪. વિહાયોગતિ નામકર્મ	૨			

કુલ પેટા ભેદ ૬૫/૭૫

ઉપર મુજબ નામકર્મના $૧૪ + ૮ + ૧૦ + ૧૦ = ૪૨$ ભેદ છે.

પિંડ પ્રકૃતિના ૬૫ પેટાભેદો ગણતા નામકર્મના ૬૫ + ૮ + ૧૦ + ૧૦ = ૯૩ ભેદ થાય છે.

બંધન નામકર્મના ૫ ના બદલે ૧૫ ભેદ ગણતા પિંડપ્રકૃતિના પેટા ભેદ ૭૫ થાય.

નામકર્મના ૭૫ + ૮ + ૧૦ + ૧૦ = ૧૦૩ ભેદ થાય છે.

હવે પિંડપ્રકૃતિઓના ૧૪ ભેદો સમજાએ.

(૧) ગતિનામકર્મ : ગમન કરવું તે ગતિ. જે કર્મના ઉદયથી આત્માને નરકાદિ ભવ તરફ ગમન કરવું પડે તે ગતિનામ કર્મ. તેના ચાર ભેદ છે. નરકગતિ નામ કર્મ, તિર્યંચગતિ નામ કર્મ, મનુષ્યગતિ નામ કર્મ અને દેવગતિ નામ કર્મ.

(૨) જાતિ નામકર્મ : જે કર્મના ઉદયથી જીવને એકેન્દ્રિય, બેઈન્દ્રિય આદિ સમાનપણે કહેવાય તેને જાતિ નામ કર્મ કહેવાય છે. જાતિ નામ કર્મના ઉદયથી સમાન ચૈતન્યની પ્રાપ્તિ થાય છે. એકેન્દ્રિય જાતિ નામ કર્મનો ઉદય થવાથી ગમે તેવા જ્ઞાની આત્માને પણ એકેન્દ્રિય જીવોની ભૂમિકા જેટલું જ જ્ઞાન રહે છે. એવી જ રીતે એકેન્દ્રિયમાંથી નીકળીને પંચેન્દ્રિયમાં આવનાર જીવને પંચેન્દ્રિય જાતિનામ કર્મનો ઉદય થવાથી ગમે તેવો પાપી અથવા વિકલાંગ હોય તોપણ પંચેન્દ્રિયની ભૂમિકાને ઉચિત જ ચૈતન્યની પ્રાપ્તિ થાય છે.

(૩) શરીર નામકર્મ : પુદ્ગલોની આકૃતિ રૂપે જે રચાય અને નાશ પામે તેનું નામ શરીર. આવું શરીર જે કર્મના ઉદયથી જીવને મળે તે શરીર નામકર્મ. તેના પાંચ ભેદ છે. ઔદારિકશરીર નામકર્મ, વૈકિયશરીર નામકર્મ, આહારકશરીર નામ કર્મ, તૈજસશરીર નામકર્મ અને (૫) કાર્મણશરીર નામકર્મ.

(૪) અંગોપાંગ નામકર્મ : શરીરમાં અંગ, ઉપાંગ અને અંગોપાંગની પ્રાપ્તિ જે કર્મના ઉદયથી થાય છે તેને અંગોપાંગ નામકર્મ કહેવાય છે. શરીરના મુખ્ય અવયવોને અંગ કહેવાય છે. તેના પેટા અંગોને ઉપાંગ કહેવાય છે અને તેના પણ પેટાભેદ રૂપ અંગો જે છે તેને અંગોપાંગ કહેવાય છે, જેમ કે શરીરમાં અંગો આઠ છે. બે હાથ, બે પગ, પીઠ, શિર, છાતી અને પેટ (ઉદર) આ આઠ અંગોના પેટાભેદ તે ઉપાંગ. જેમ કે હાથમાં આંગળીઓ, હથેળી, કાંડુ વગેરે ઉપાંગ કહેવાય છે. તથા આંગળીઓના પણ પેટાભેદ જેમ કે વેઢા વગેરેને અંગોપાંગ કહેવાય છે.

આવા પ્રકારના અંગો, ઉપાંગો અને અંગોપાંગોની રચના માત્ર પ્રથમના ત્રણ શરીરોમાં જ હોય છે. તૈજસ-કાર્મણ શરીર આત્મપ્રદેશોની સાથે ક્ષીરનીર અને લોહાગ્નિની

જેમ વ્યાપ્ત હોવાથી તે શરીરોમાં સ્વતંત્રપણે અંગ-ઉપાંગ હોતા નથી. સંસારિક સુખ દુઃખના ભોગને યોગ્ય અંગો માત્ર પ્રથમના ત્રણ જ શરીરોમાં છે તેથી અંગોપાંગ નામ કર્મના ભેદો પણ ત્રણ છે. ઔદારિક અંગોપાંગ નામકર્મ, વૈક્રિય અંગોપાંગ નામકર્મ અને આહારક અંગોપાંગ નામકર્મ.

(પ) બંધન નામકર્મ : પ્રતિસમયે ગ્રહણ કરાતા અને પૂર્વે ગ્રહણ કરેલા એવા શરીર યોગ્ય પુદ્ગલોને જેમ લાખ કાષ્ટના બે ટુકડાને જોડી આપે તેમ પરસ્પર એકમેક કરવા, તન્મય કરવા તે બંધન. આવું બંધન જે કર્મના ઉદયથી જીવ કરી શકે તે કર્મને બંધન નામકર્મ કહેવાય છે.

પુદ્ગલોનું બનેલું આ શરીર છે તે પૂર્વે ગ્રહણ કરેલા પુદ્ગલો છે. પ્રતિસમયે તે શરીરમાં આહારાદિના જે નવાં પુદ્ગલો ઉમેરાય છે તે ગ્રહણ કરાતા પુદ્ગલો છે. તે બન્નેનું એકીકરણ થતાં માંસ, રૂધિર, વીર્ય આદિની વૃદ્ધિ થાય છે. આ રીતે એકીકરણ કરનારું જે કર્મ તે બંધન નામ કર્મ, શરીર પાંચ છે એટલે બંધન નામકર્મ પણ પાંચ છે. ઔદારિક બંધન નામકર્મ, વૈક્રિય બંધન નામકર્મ, આહારક બંધન નામકર્મ, તૈજસ બંધન નામકર્મ અને કાર્મણ બંધન નામકર્મ.

(દ) સંઘાતન નામકર્મ : સંઘાત એટલે પિંડરૂપે સંઘટિત કરવું. જેમ દંતાળીથી ઘાસ એકઠું થાય છે. ઘાસના પથારાને એકઠો કરી દબાવી નાનો ઢગલો બનાવાય છે તેમ જે કર્મના ઉદયથી ગ્રહણ કરાતા ઔદારિક શરીરને યોગ્ય પુદ્ગલો પિંડરૂપે સંઘટિત કરાય છે તે ઔદારિક સંઘાતન નામકર્મ. સંઘાતનના પાંચ ભેદો છે. (૧) ઔદારિક સંઘાતન (૨) વૈક્રિય સંઘાતન (૩) આહારક સંઘાતન (૪) તૈજસ સંઘાતન અને (૫) કાર્મણ સંઘાતન.

શંકા : શરીર નામ કર્મ એટલે જ શરીરને યોગ્ય પુદ્ગલોને એકઠા કરીને શરીરની રચના કરવી. આ અર્થથી સંઘાતનનો અર્થ શરીરનામકર્મમાં જ સમાઈ જાય છે. તો પછી સંઘાતનનામકર્મ જુદું માનવાની શી જરૂર ?

સમાધાન : પ્રશ્ન તદ્દન વ્યાજબી છે. શરીરને યોગ્ય પુદ્ગલોનું ગ્રહણ શરીર નામકર્મથી જ સાધ્ય છે. પરંતુ પરિમિત પ્રમાણના જ પુદ્ગલોના જથ્થાનું ગ્રહણ કરવાનું કામ સંઘાતન નામકર્મ કરે છે. તેથી જ કોઈપણ બે મનુષ્યોને ઔદારિક નામકર્મ સરખું હોવા છતાં પણ એકનું શરીર એકવડીયું (ઓછા જથ્થાથી બનેલું) અને બીજાનું શરીર ભરાવદાર (ઘણા જથ્થાથી બનેલું) હોય છે. આ કાર્યક્ષેત્રમાં સંઘાતન નામકર્મનું કામ છે.

(૭) સંઘયણ નામકર્મ : સંઘયણ અથવા સંહનન એટલે શરીરમાં હાડકાની વિશિષ્ટ રચના. તેના છ ભેદ છે. વજ્રઋષભનારાય, ઋષભનારાય, નારાય, અર્ધનારાય, ક્રીલિકા અને સેવાર્ત અથવા છેવટું.

વજ્ર એટલે ખીલી, ઋષભ એટલે પાટો અને નારાય એટલે વિશિષ્ટ પ્રકારનું બંધન, જેને મર્કટબંધ કહેવામાં આવે છે. જેમ વાંદરીનું બચ્ચુ તેની માતાના પેટે એવું વળગે છે કે વાંદરી કુદાકુદ કરે તો પણ પડે નહિ. તેને મર્કટબંધ કહેવાય છે.

વજ્રઋષભનારાય સંઘયણ : જે શરીરમાં સાંધાવાળા ભાગના બંને હાડકા સામ સામે એકબીજાને આરપાર પણે વીંટાયેલા હોય. તેના ઉપર પાટારૂપે એક હાડકું હોય તથા આ સર્વને વીંધીને આરપાર ખીલી મારેલી હોય. આવા પ્રકારનું અતિશય મજબૂત બળવાળું જે સંઘયણ તે વજ્રઋષભનારાય સંઘયણ.

ઋષભનારાય સંઘયણ : જેમાં બે હાડકા પરસ્પર મર્કટબંધથી બંધાયેલા હોય, એ બે હાડકાઓની ઉપર ત્રીજું હાડકું પાટાની જેમ વીંટાયેલું હોય. નારાય અને ઋષભ બે જ હોય. પણ વજ્ર (ખીલી) ન હોય તેવી અસ્થિઓની રચના તે ઋષભનારાય.

નારાયસંઘયણ : જેમાં વજ્ર કે ઋષભ ન હોય, માત્ર નારાય (મર્કટબંધ) જ હોય.

અર્ધનારાય સંઘયણ : જ્યાં બે હાડકાની વચ્ચે એક બાજુ મર્કટબંધ હોય અને બીજી બાજુ ક્રીલિકા (ખીલી) હોય. પરંતુ બીજી બાજુ મર્કટબંધ ન હોય, બંને હાડકા સ્વતંત્ર માત્ર હોય તેવી મજબૂતાઈવાળી હાડકાની રચના.

ક્રીલિકા સંઘયણ : જ્યાં બે હાડકાની વચ્ચે મર્કટબંધ ન હોય, પાટો પણ ન હોય માત્ર સાણસીની જેમ ખીલી જ મારેલી હોય. તેવા પ્રકારની હાડકાંની રચના

સેવાર્ત અથવા છેદસ્પૃષ્ટ સંઘયણ : જ્યાં મર્કટબંધ પાટો કે ખીલાના આકારના કોઈ હાડકા આરપાર નથી. માત્ર બે હાડકાના છેડા અડીને જ રહેલા છે. સ્હેજ ધક્કો મારતા ખસી જાય. છેદ એટલે છેડા અને સ્પૃષ્ટ એટલે અડેલા. જ્યાં છેડા માત્ર અડેલા છે તેથી છેદસ્પૃષ્ટ નામ આપ્યું. અથવા તૈલ આદિના મર્દનની જે અપેક્ષા રાખે તેથી તેને સેવાર્ત પણ કહેવાય છે.

ઉપર જણાવેલા છ સંઘયણો મનુષ્ય-તિર્યચોને જ હોય છે. દેવ-નારકી અને એકેન્દ્રિય જીવોને હાડકા જ શરીરમાં ન હોવાથી સંઘયણ હોતા નથી.



છ પ્રકારના સંઘયણ તથા સમયતુરમ્ન સંસ્થાન

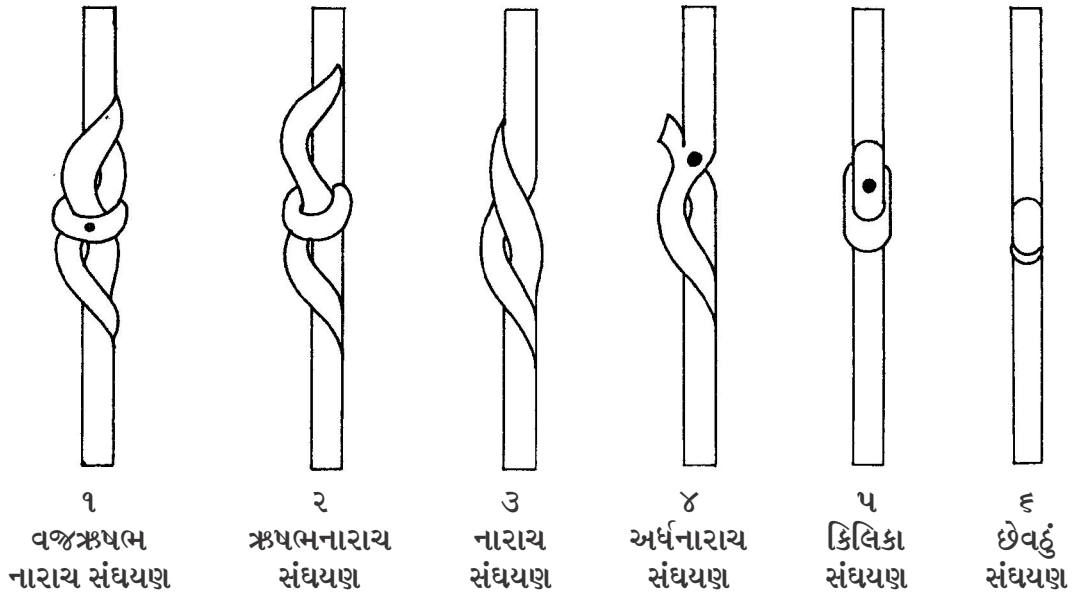

વિકલેન્દ્રિય જીવોને માત્ર છેવદું (સેવાત) જ સંઘયણ હોય છે. મનુષ્યના વૈક્રિય શરીરમાં, તિર્યચના વૈક્રિય શરીરમાં અને પૂર્વધર મનુષ્યોના આહારક શરીરમાં પણ હાડકા ન હોવાથી સંઘયણ હોતા નથી.

(૮) સંસ્થાન નામકર્મ : સંસ્થાન એટલે શરીરની બાહ્ય આકૃતિ. સંસ્થાનના છ ભેદ છે. (૧) સમયતુરસ્ત્ર (૨) ન્યગ્રોધપરિમંડલ (૩) સાદિ (૪) કુબ્જ (૫) વામન અને (૬) હુંડક

સમયતુરસ્ત્ર : શરીરના સઘળા અવયવો સામુદ્રિક શાસ્ત્રમાં કહ્યા મુજબના પ્રમાણયુક્ત હોય અથવા પર્યાકાસને બેઠેલા પુરુષના બે ઢીંચણનું અંતર, ડાબા ખભા અને જમણા ઢીંચણનું અંતર, જમણા ખભા અને ડાબા ઢીંચણનું અંતર, પલાઠીના મધ્યભાગથી લલાટ સુધીનું અંતર એમ ચારે અંતર સમાન હોય તે સમયતુરસ્ત્ર સંસ્થાન કહેવાય છે. તેને અપાવનારું કર્મ સમયતુરસ્ત્ર સંસ્થાન* નામકર્મ કહેવાય છે.

ન્યગ્રોધપરિમંડલ : ન્યગ્રોધ એટલે વડલાનું વૃક્ષ. પરિમંડલ એટલે આકાર. જેમ વડલાનું વૃક્ષ ઉપરથી ઘટાદાર હોવાથી શોભાયમાન છે પરંતુ નીચે વડવાઈઓ (શાખાઓ) લટકતી હોવાથી શોભાયમાન નથી. તેમ શરીરનો નાભિથી ઉપરનો ભાગ સુંદર અને પ્રમાણયુક્ત (માપવાળો) હોય અને નીચેનો ભાગ પ્રમાણ વિનાનો હોય તેને ન્યગ્રોધપરિમંડલ સંસ્થાન કહેવાય છે.

સાદિ સંસ્થાન : શરીરમાં નાભિથી ઉપરનો ભાગ લક્ષણ અને પ્રમાણ વિનાનો હોય અને નાભિથી નીચેનો ભાગ લક્ષણોથી અને પ્રમાણથી યુક્ત હોય તે સાદિસંસ્થાન. આદિ એટલે નીચેનો ભાગ, તે પ્રમાણયુક્ત હોવાથી તે ભાગથી સહિત જે સંસ્થાન તેને સ + આદિ = સાદિ સંસ્થાન કહેવાય છે.

કુબ્જ સંસ્થાન : શરીરના મુખ્ય ચાર અંગો મસ્તક, ગ્રીવા (ગળુ), હાથ અને પગ, સામુદ્રિકશાસ્ત્રમાં કહેલા લક્ષણો અને પ્રમાણોથી યુક્ત હોય અને બાકીના છાતી-પેટ-પીઠ ઈત્યાદિ અંગો લક્ષણ વગરના હોય (કુબડા હોય) તેને કુબ્જ સંસ્થાન કહેવાય છે.

વામન સંસ્થાન : કુબ્જથી ઉલ્ટુ સંસ્થાન અર્થાત્ મસ્તક, ગ્રીવા, હાથ અને પગ આ ચાર જેમાં લક્ષણહીન હોય અને બાકીના અવયવો છાતી-પેટ-પીઠ વગેરે લક્ષણ યુક્ત હોય તે વામન સંસ્થાન.

હુંડક સંસ્થાન : જેમાં શરીરના સર્વ અંગો અવ્યવસ્થિત એટલે કે શાસ્ત્રના લક્ષણોથી રહિત હોય તે હુંડક સંસ્થાન.

★ શાંતિનાથ ભગવાનના ચૈત્યવંદનમાં આવે છે : ‘ ચાલીસ ધનુષની દેહડીએ સમયઉરસ સંઠાણ’

(૯) વર્ણ નામકર્મ : વર્ણ એટલે રૂપ, શરીરનો રંગ. વર્ણ પાંચ છે. કૃષ્ણ (શ્યામ), નીલ (લીલો), રક્ત (લાલ), પીત (પીળો) અને શુકલ (શ્વેત)

જે કર્મના ઉદયથી (૧) કાજળ જેવો કાળો (શ્યામ) વર્ણ શરીરનો મળે તે કૃષ્ણવર્ણનામકર્મ. (૨) પોપટની પાંખ જેવું નીલા વર્ણવાળુ શરીર બને તે નીલવર્ણ નામકર્મ. (૩) શરીર મજ્જા જેવા લાલ રંગવાળુ બને તે રક્તવર્ણ નામકર્મ (૪) શરીરનો સુવર્ણ જેવો પીળો વર્ણ પ્રાપ્ત થાય તે પીતવર્ણ નામકર્મ અને (૫) બગલાની જેમ સફેદ વર્ણ પ્રાપ્ત થાય તે શ્વેતવર્ણ નામકર્મ.

(૧૦) ગંધનામકર્મ : ગંધ બે પ્રકારની છે. સુગંધ અને દુર્ગંધ. જે કર્મના ઉદયથી શરીર સુગંધી હોય તે સુગંધ નામકર્મ અને દુર્ગંધી હોય તે દુર્ગંધ નામકર્મ.

(૧૧) રસ નામકર્મ : રસ પાંચ પ્રકારનો છે.

તિક્ત (તીખો), કટુ (કડવો), કષાય (તૂરો), આમ્લ (ખાટો), અને મધુર (મીઠો).

- મરચા જેવો તીખો રસ શરીરમાં પ્રાપ્ત થાય તે તિક્ત રસ નામકર્મ.
- લીંબડા જેવો કડવો રસ શરીરમાં પ્રાપ્ત થાય તે કટુરસ નામકર્મ.
- આમળા જેવો તુરો રસ શરીરમાં પ્રાપ્ત થાય તે કષાયરસ નામકર્મ.
- આંબલી અને લીંબુ જેવો ખાટો રસ શરીરમાં પ્રાપ્ત થાય તે આમ્લરસ નામકર્મ.
- સાકર જેવો મીઠો રસ પ્રાપ્ત થાય તે મધુરરસ નામકર્મ.

(૧૨) સ્પર્શનામકર્મ : શરીરની ત્વચા આદિનો કોમળ વગેરે સ્પર્શ જે કર્મના ઉદયથી થાય તે સ્પર્શનામ કર્મ. સ્પર્શના આઠ ભેદ છે.

મૃદુ, કર્કશ, સ્નિગ્ધ, રૂક્ષ, શીત, ઉષ્ણ, ગુરુ અને લઘુ

જે કર્મના ઉદયથી શરીરમાં ચામડીનો સ્પર્શ કમળ જેવો મૃદુ, પત્થરના જેવો કર્કશ, ઘીના જેવો સ્નિગ્ધ (ચીકણો) રાખ જેવો રૂક્ષ (લુખો), પાણીના જેવો શીતળ, અગ્નિના જેવો ઉષ્ણ, લોખંડના જેવો ગુરુ (ભારે) અને રૂના જેવો લઘુ (હલકો) પ્રાપ્ત થાય તે અનુક્રમે મૃદુ આદિ આઠ પ્રકારના સ્પર્શ નામકર્મ કહેવાય છે.

(૧૩) આનુપૂર્વી નામકર્મ : જીવને મૃત્યુ પામ્યા પછી એક ભવમાંથી બીજા ભવમાં જતાં, વચગાળાના ક્ષેત્રમાં સમશ્રેણીએ જતા જીવને વક્રાગતિ કરવામાં બળદના નાકમાં નાંખેલી રાસની જેમ જે કર્મ કારણ બને છે તે કર્મ આનુપૂર્વી નામકર્મ કહેવાય છે.

બીજા અધ્યાયના સૂત્ર ૨-૨૭ “અનુશ્રેણિ ગતિઃ” સૂત્ર પ્રમાણે મૃત્યુ પછી જીવ આકાશપ્રદેશોની સમશ્રેણીએ જ પરભવ તરફ જાય છે. પરંતુ પરભવવાળુ ઉત્પત્તિ સ્થાન સમશ્રેણીએ જો ન આવતું હોય તો વક્રાગતિ કરવી પડે છે. તે વક્રાગતિ કરાવનારું આ કર્મ છે. એટલે આનુપૂર્વીકર્મનો ઉદય જીવને એક ભવથી નીકળ્યા પછી બીજા ભવમાં પહોંચતા પહેલા વચગાળાના ક્ષેત્રમાં વિગ્રહગતિમાં જ હોય છે.

જેટલીવાર વક્રાગતિ કરવી પડે ત્યાં સુધી આ કર્મ ઉદયમાં વર્તે છે. જો એક વક્રાગતિ કરવાથી ઉત્પત્તિ સ્થાન આવતું હોય તો ૧ સમય, બે વક્રા કરવાથી ઉત્પત્તિ સ્થાન આવતું હોય તો ૨ સમય અને ત્રણ વક્રા કરવાથી ઉત્પત્તિસ્થાન આવતું હોય તો ત્રણ સમય સુધી આ કર્મ ઉદયમાં હોય છે.

જીવ ચાર ગતિમાં ઉત્પન્ન થાય છે માટે વક્રા કરતી વખતે ચાર ગતિના નામપૂર્વક ચાર આનુપૂર્વી છે. નરકાનુપૂર્વી, તિર્ય્યાનુપૂર્વી, મનુષ્યાનુપૂર્વી અને દેવાનુપૂર્વી. નરકગતિ તરફ જતાં જે વક્રા કરાવે તે નરકાનુપૂર્વી નામકર્મ. એમ બાકીની આનુપૂર્વી નામકર્મના ભેદ પણ સમજી લેવા.

(૧૪) વિહાયોગતિ નામકર્મ : નામ કર્મની ચૌદ પિંડપ્રકૃતિઓમાંની પ્રથમ પ્રકૃતિ પણ “ગતિ” જ છે. તેથી તેનાથી ભિન્ન સમજાવવા આ પ્રકૃતિમાં ગતિ શબ્દની આગળ વિહાયસ્ શબ્દ લગાડેલો છે. વિહાયસ્ એટલે આકાશ. આકાશમાં થતી ગતિ તે વિહાયોગતિ. આ શબ્દાર્થ છે. તેનો ભાવાર્થ ગતિ કરવી (અર્થાત્ પગની ચાલ) તે છે. આ કર્મના બે ભેદ છે. શુભ અને અશુભ. જે કર્મના ઉદયથી જીવની ચાલ હાથી, બળદ કે હંસ જેવી શુભ હોય તે શુભ વિહાયોગતિ નામકર્મ. જે કર્મના ઉદયથી જીવની ચાલ ઊંટ, ગધેડા કે શિયાળ જેવી અશુભ હોય તે અશુભ વિહાયોગતિનામકર્મ.

આ પ્રમાણે કુલ ૧૪ પિંડપ્રકૃતિઓના ભેદો સમજાવ્યાં.

શંકા : બંધન નામકર્મના તો પાંચ ભેદ જણાવ્યા. પરંતુ પંદર કેવી રીતે કરો છો ?

સમાધાન : કેટલાક આચાર્યો બંધન નામકર્મના પાંચ ને બદલે ૧૫ ભેદ ગણે છે.

ઔદારિક શરીરના પુદ્ગલોની સાથે નવા ઔદારિક પુદ્ગલોનું જે એકીકરણ થાય તે ઔદારિક ઔદારિક બંધન જુદુ ગણવું. તેવી જ રીતે ઔદારિક-તૈજસ, ઔદારિક-કાર્મણ અને ઔદારિક - તૈજસ - કાર્મણ બંધન ગણતાં કુલ ૪ બંધન નામકર્મ થયાં. તે જ રીતે વૈક્રિય અને આહારક શરીર સંબંધી પણ બંધન નામ કર્મના ૪ - ૪ ભેદ ગણવા.

તૈજસ બંધન નામકર્મ જે એક છે તેના તૈજસ - તૈજસ બંધન અને તૈજસ - કાર્મણ બંધન એમ બે થયા. છેલ્લું જે કાર્મણ બંધન હતું તેનું કાર્મણ-કાર્મણ બંધન એમ એક થયું.

જેથી પાંચ બંધનને બદલે પંદર બંધન થાય છે.

ઔદારિક બંધનના ૪ + વૈક્રિય બંધનના ૪ + આહારક બંધનના ૪ + તૈજસ બંધનના ૨+કાર્મણ બંધનનો ૧ એમ ૪ + ૪ + ૪ + ૨ + ૧ = ૧૫ બંધન થાય છે.

પ્રત્યેક પ્રકૃતિઓના આઠ (૮) ભેદ તે હવે સમજાવાય છે :

જેમાં નામ કર્મના પેટા ભેદો નથી અર્થાત્ એક એક કર્મપ્રકૃતિ જ છે, તે પ્રત્યેક પ્રકૃતિઓ કહેવાય છે. જોકે આવા પ્રકારની એક એક પ્રકૃતિ નામકર્મમાં ૨૮ છે. તે અઠ્ઠાવીસ પ્રકૃતિઓમાં ત્રસદશકની ૧૦ પ્રકૃતિઓ અને સ્થાવરદશકની ૧૦ પ્રકૃતિઓ દશ દશના સમૂહરૂપે છે. તેથી તેને જુદી ગણવામાં આવે છે. ૧૦ + ૧૦ = ૨૦ સિવાયની બાકીની આઠ જ પ્રત્યેક પ્રકૃતિઓ તરીકે પ્રસિદ્ધ છે. આ આઠ પ્રત્યેક પ્રકૃતિઓના અર્થ સમજાવે.

(૧) **પરાઘાત નામ કર્મ** : જે કર્મના ઉદયથી જીવનો પ્રભાવ એવો હોય કે સામેનો બળવાન માણસ (અથવા તેનો વિરોધી માણસ) પણ દબાઈ જાય, અથવા અંજાઈ જાય. હૈયામાં વિરોધ હોવા છતાં પણ કંઈ બોલી શકે નહિ. આવા પ્રકારના પ્રભાવની પ્રાપ્તિ કરાવનારું કર્મ તે પરાઘાત નામકર્મ.

(૨) **ઉચ્છ્વાસ નામકર્મ** : જે કર્મના ઉદયથી જીવ શ્વાસઉચ્છ્વાસ સુખે સુખે લઈ શકે અને મૂકી શકે અર્થાત્ શ્વાસ-ઉચ્છ્વાસ લેવા-મૂકવામાં કોઈપણ જાતની તકલીફ ન પડે તેવું કર્મ તે ઉચ્છ્વાસ નામકર્મ.

(૩) **આતપ નામકર્મ** : જે કર્મના ઉદયથી જીવોનું શરીર શીત (ઠંડુ) હોવા છતાં બીજાને ઉષ્ણ પ્રકાશ આપે તેને આતપ નામકર્મ કહેવાય છે. આતપ નામકર્મનો ઉદય સૂર્યના વિમાનમાં રહેલા પૃથ્વીકાય જીવોને (રત્નોને) જ હોય છે. બીજા કોઈને આતપ નામકર્મનો ઉદય હોતો નથી.

શંકા : અગ્નિકાયના જીવો પણ ઉષ્ણ પ્રકાશ તો આપે જ છે. તો શું તેઓને આતપ નામકર્મનો ઉદય છે તેમ ન મનાય ?

સમાધાન : ના. કારણકે તેઓ પોતે શીતળ નથી. આતપ નામકર્મનો ઉદય એને હોય કે જે સ્વયં પોતે અનુષ્ણ (શીત) હોય અને બીજાને ઉષ્ણ પ્રકાશ આપે. આ વ્યાખ્યા અગ્નિકાયના જીવમાં લાગુ પડતી નથી.

શંકા : અગ્નિકાયના જીવોને જો આતપ નામકર્મનો ઉદય ન હોય તો તેઓ લાલ (રક્ત) અને ઉષ્ણ (ગરમ) કેમ જણાય છે ?

સમાધાન : રક્તતા અને ઉષ્ણતા એ આતપનામકર્મના ઉદયથી નથી. જે રક્તતા કહેવાય છે તે રક્તવર્ણ નામકર્મના ઉદયથી છે અને જે ઉષ્ણતા જણાય છે તે ઉષ્ણ સ્પર્શ નામકર્મના ઉદયથી છે.

(૪) ઉદ્યોત નામકર્મ : જે કર્મના ઉદયથી જીવનું શરીર અનુષ્ણ (શીતળ) હોય અને શીતળ પ્રકાશ આપનારું બને તે ઉદ્યોત નામકર્મ સમજવું. આ કર્મ ચંદ્ર, નક્ષત્ર, ગ્રહ અને તારાના વિમાનમાં રહેલા પૃથ્વીકાય જીવોને તથા વાવડીઓના પાણીના અપ્કાયના જીવોને તથા કેટલાક વનસ્પતિકાય જીવોને, આગીયા તથા શીતળતા આપનારા કેટલાક વિકલેન્દ્રિય અને પંચેન્દ્રિય તિર્યચોને પણ હોય છે. વૈક્રિય તથા આહારક શરીરોની રચના કાળે મનુષ્યોને ઉદ્યોત નામકર્મ પણ હોય છે. દેવોને પણ ઉત્તરવૈક્રિય શરીરની રચના કાળે ઉદ્યોત નામકર્મ હોય છે.

(૫) અગુરુલઘુ નામકર્મ : જે કર્મના ઉદયથી જીવને પોતાનું શરીર ભારે પણ ન લાગે અને હલકુ પણ ન લાગે તે અગુરુલઘુ નામકર્મ. હાથી પોતાના વજનદાર શરીરને લઈને ફરે છતાં ભારે ન લાગે અને કીડી પોતાનું શરીર લઈને ચાલે તો પણ હલકુ ન લાગે. મનુષ્યોને પણ આ કર્મનો ઉદય હોય છે. આ કર્મનો ઉદય સર્વ સંસારી જીવોને તેરમા ગુણઠાણા સુધી હોય છે.

(૬) તીર્થંકર નામકર્મ : જે કર્મના ઉદયથી જીવ, સંસારથી તારનારા ચતુર્વિધ સંઘરૂપી જંગમતીર્થની સ્થાપના કરી શકે, ત્રણે જગતને પૂજનીક બને અને ચોત્રીશ અતિશય રૂપી તીર્થંકરપણાની પદવી પામે તે તીર્થંકરનામકર્મ. આ કર્મનો ઉદય પાંચ ભરત અને પાંચ ઐરાવત ક્ષેત્રોમાં થતા ચોવીસ ચોવીસ તીર્થંકર ભગવંતોને તથા મહાવિદેહ ક્ષેત્રમાં હાલમાં (વર્તમાનમાં) વીચરતા વીસ વિહરમાન ભગવંતોને તથા ઉત્કૃષ્ટથી મહાવિદેહમાં

વીચરતા ૧૬૦ તીર્થકરભગવંતોને હોય છે. આ કર્મ પાછળના ત્રીજા ભવમાં જ બીજા જીવોને ધર્મ પમાડવાની ઉચ્ચતમ ભાવનાથી નિકાચિતપણે બંધાય છે.

(૭) નિર્માણ નામકર્મ : જે કર્મના ઉદયથી શરીરના દરેક અંગની અને ઉપાંગની પોતપોતાના નિયત સ્થાને રચના થાય તે નિર્માણ નામકર્મ. અંગોપાંગનામ કર્મ શરીરના અંગો-ઉપાંગો અને અંગોપાંગોની રચના કરી આપે છે પણ તે સર્વ અવયવોને યથાસ્થાને જોડવાનું કામ નિર્માણ નામકર્મ કરે છે. આ કર્મ ૧૩ મા ગુણસ્થાનક સુધી સર્વ જીવોને ઉદયમાં હોય છે.

(૮) ઉપઘાત નામકર્મ : જે કર્મના ઉદયથી જીવ પોતાના જ શરીરના અવયવોની ખોડખાંપણના કારણે દુઃખી થાય તે ઉપઘાત નામકર્મ. જેમ કે શરીરમાં રસોળી થવી, ડબલદાંત થવા, ખુંધ નીકળવી, છ આંગળીઓ મળવી, માથે ટાલ પડવી વગેરે દોષો ઉપઘાતનામકર્મના ઉદયથી છે તેમ સમજવું.

ત્રસ દશક અને સ્થાવર દશક

આ બંને પ્રતિપક્ષી હોવાથી સાથે વિચારીએ.

(૧-૨) ત્રસ-સ્થાવર નામકર્મ :

જે કર્મના ઉદયથી, પોતાની ઈચ્છા પ્રમાણે જીવ એક સ્થાનેથી બીજા સ્થાને જઈ શકે તે ત્રસનામકર્મ. બેઈન્દ્રિય અને તેથી વધુ ઈન્દ્રિયવાળા જીવોને ત્રસનામકર્મનો ઉદય હોય છે. વાયુકાય અને તેઉકાયના જીવો અન્યસ્થાને જઈ શકે છે પણ તેમાં તેમની ઈચ્છા કારણ નથી. સ્વભાવિક રીતે જ ગતિ થાય છે આથી તે જીવોને આ કર્મનો ઉદય હોતો નથી. ગતિથી ત્રસ કહેવાય છે. પરંતુ તે જીવો વાસ્તવિક ત્રસ નથી.

સ્થાવર નામકર્મ : એક જ સ્થાને સ્થિર રહે. એક જ સ્થાને સ્થિર રહેલા સ્થાવર જીવો પોતાની ઈચ્છાપ્રમાણે ગમનાગમન ન કરે તે સ્થાવરનામકર્મ.

શંકા : તેઉકાય-વાઉકાયને ત્રસ કહેવાય છે તો શું તેમને ત્રસનામકર્મનો ઉદય હોય?

સમાધાન : ના. તેઉકાય-વાઉકાયને સ્થાવર નામકર્મનો જ ઉદય હોય છે. વાયુ સ્વયં ગમન કરે છે. માટે ગતિથી જાણે ત્રસ હોય એમ ઉપચાર કરીને કહેવાય છે.

શંકા : પાણી પણ ઢાળ મળે તો ગતિ કરે છે, ઝાડ પણ વાયુથી હાલે છે. તો પૃથ્વી-પાણી-વનસ્પતિને ત્રસ કેમ ન કહ્યા ?

સમાધાન : આ ત્રણે ઢાળ અથવા પવનનો સહારો મળે તો તેના વેગથી ગતિ કરે છે, સ્વયં પોતે ગતિ કરતા નથી. જ્યારે અગ્નિ અને વાયુ તો ભક્ષ્ય મળતા કોઈની સહાય વિના સ્વયં ગતિ કરે છે માટે તેઉ-વાયુ આ બે જ ગતિત્રસ છે. શેષ ત્રણ સ્થાવર છે. વાસ્તવિકપણે તો પાંચે સ્થાવર છે.

(૩-૪) બાદર-સૂક્ષ્મ નામકર્મ :

જે કર્મના ઉદયથી જીવ સ્થુલ બને, બાદર પરિણામવાળો બને અર્થાત્ જેનું એક શરીર અથવા ઘણા જીવોના શરીરોના સમુહને ચક્ષુથી જોઈ શકાય તે બાદર નામકર્મ કહેવાય છે.

સૂક્ષ્મનામ કર્મ : સૂક્ષ્મ જીવોના અસંખ્ય શરીરો એક સાથે ભેગા હોય તો પણ ચક્ષુથી જોઈ શકાતા નથી તે સૂક્ષ્મ નામકર્મ જાણવું.

(૫-૬) પર્યાપ્તિ અને અપર્યાપ્તિ નામકર્મ :

કોઈપણ સંસારી જીવો મૃત્યુ પામ્યા પછી અન્યભવમાં જઈને તે ભવનું સંસારી જીવન જીવવા માટે શરીર સંબંધી છ પ્રકારની શક્તિઓ પ્રાપ્ત કરવા માટે પુદ્ગલોની સહાયથી પ્રયત્ન કરે છે તે છ પ્રકારની શક્તિઓને પર્યાપ્તિ કહેવાય છે. પર્યાપ્તિ એટલે પુદ્ગલની સહાય દ્વારા પ્રગટ થયેલી શક્તિ. તેના છ ભેદ છે.

૧. આહાર પર્યાપ્તિ ૨. શરીર પર્યાપ્તિ ૩. ઈન્દ્રિય પર્યાપ્તિ ૪. શ્વાચ્છોશ્વાસ પર્યાપ્તિ ૫. ભાષા પર્યાપ્તિ અને ૬. મન:પર્યાપ્તિ

આહાર પર્યાપ્તિ : જે શક્તિ દ્વારા શરીર બનાવવાને યોગ્ય પુદ્ગલો ગ્રહણ કરી, આહાર રૂપે પરિણમાવે તે શક્તિને આહાર પર્યાપ્તિ કહેવાય છે.

શરીર પર્યાપ્તિ : ગ્રહણ કરેલા પુદ્ગલોમાંથી હાડકા-માંસ-લોહી-વીર્ય આદિ રૂપે સાત ધાતુઓનું શરીર જે શક્તિથી બનાવે તે શક્તિનું નામ શરીર પર્યાપ્તિ. આહાર પર્યાપ્તિનો કાળ એક (૧) સમય, પરંતુ શરીર પર્યાપ્તિનો કાળ અંતર્મુહૂર્ત હોય છે.

ઈન્દ્રિય પર્યાપ્તિ : શરીરરૂપે બનેલા પુદ્ગલોમાં આંખ-કાન-નાક-જીભ વગેરે ઈન્દ્રિયોની રચના કરવાની આત્મામાં ઉત્પન્ન થયેલી શક્તિ તે ઈન્દ્રિયપર્યાપ્તિ નામકર્મ.

આ ત્રણ પર્યાપ્તિઓ (આહાર, શરીર અને ઈન્દ્રિય) બધા જીવો (પર્યાપ્તા કે અપર્યાપ્તા) પૂર્ણ કરે જ છે. કારણ કે ત્રણ પર્યાપ્તિઓ પૂર્ણ કર્યા પછી જ પરભવનું આયુષ્ય

બંધાય છે. તેથી ૧ શ્વાસોચ્છ્વાસમાં ૧૭ ॥ ભવ કરનારા જીવો પણ આ ત્રણ પર્યાપ્તિઓ તો પૂર્ણ કરે જ છે.

શ્વાસોચ્છ્વાસ પર્યાપ્તિ : જે શક્તિ દ્વારા આ જીવ શ્વાસોચ્છ્વાસને યોગ્ય એવા શ્વાસોશ્વાસ વર્ગણાનાં પુદ્ગલો ગ્રહણ કરી શ્વાસોચ્છ્વાસરૂપે પરિણમાવીને શ્વાસ-ઉચ્છ્વાસરૂપે છોડે તે શક્તિને શ્વાસોચ્છ્વાસ પર્યાપ્તિ કહેવાય છે.

ભાષા પર્યાપ્તિ : ભાષાને યોગ્ય ભાષા વર્ગણાના જે પુદ્ગલો છે તે પુદ્ગલોને ગ્રહણ કરી, ભાષા રૂપે પરિણમાવી તેનું જ અવલંબન લઈને જે શક્તિથી ભાષા રૂપે મુકાય છે તે ભાષા પર્યાપ્તિ કહેવાય છે.

મન: પર્યાપ્તિ : મનને યોગ્ય મનોવર્ગણાના જે પુદ્ગલો છે તે પુદ્ગલોને ગ્રહણ કરી મનરૂપે પરિણમાવી, તેનું જ અવલંબન લઈને જે શક્તિથી મનરૂપે વિસર્જન કરાય છે તે શક્તિનું નામ મન:પર્યાપ્તિ કહેવાય છે.

સર્વે સંસારી જીવો જન્મના પ્રથમ સમયથી જ (એટલે કે વિગ્રહ ગતિ પૂર્ણ કરીને ઉત્પત્તિસ્થાનમાં આવે તે સમયથી જ) આ છ એ પર્યાપ્તિઓ પ્રગટ કરવાનો આરંભ કરે છે. એકેન્દ્રિય જીવોને પ્રથમની ચાર, સંજ્ઞી પંચન્દ્રિય જીવોને છ અને બાકીના, બેઈન્દ્રિય, તેઈન્દ્રિય, ચઉરિન્દ્રિય અને અસંજ્ઞી પંચેન્દ્રિય જીવોને મન સિવાયની પાંચ પર્યાપ્તિઓ હોય છે, આ છ એ પર્યાપ્તિઓ ઉત્પત્તિ સ્થાનના પ્રથમ સમયથી પ્રારંભ કરવા છતાં કોઈ જીવ પોત પોતાના ભવ યોગ્ય ચાર પાંચ કે છ એ પર્યાપ્તિઓ જે કર્મના ઉદયથી પૂર્ણ કરી શકે છે તે પર્યાપ્તિ નામકર્મ કહેવાય છે.

અપર્યાપ્તિ નામકર્મ : પર્યાપ્તિઓ પૂર્ણ કર્યા વિના જ અધુરી પર્યાપ્તિએ જ મૃત્યુ પામે છે તે કર્મને અપર્યાપ્તિ નામ કર્મ કહેવાય છે.

(૭-૮) પ્રત્યેક અને સાધારણ નામકર્મ : જે કર્મના ઉદયથી દરેકે દરેક જીવ માત્રને ભિન્ન ભિન્ન શરીરની પ્રાપ્તિ થાય તે પ્રત્યેક નામકર્મ. જેમકે દેવ-મનુષ્ય-પંચેન્દ્રિય તિર્યંચ, નારકી, વિકલેન્દ્રિય, પૃથ્વીકાય, અપકાય, તેઉકાય, વાઉકાય અને વૃક્ષાદિ પ્રત્યેક વનસ્પતિકાય, વૃક્ષોમાં મૂળ-થડ, શાખા, પ્રશાખા, ફુલ, પાંદડા, ફળ અને બીજમાં જુદા જુદા જીવો હોય છે, કારણ કે દરેકની શરીરરચના ભિન્ન ભિન્ન છે. ગર્ભવતી માતાના બાળકને જેમ માતાથી પોષણ મળે છે તેમ વૃક્ષ આશ્રિત તમામ જીવોને ખાતર-પાણી દ્વારા પોષણ મળે છે. માટે ભિન્ન ભિન્ન શરીરરચના હોવાથી પ્રત્યેક નામકર્મનો ઉદય હોય છે.

સાધારણ નામકર્મ : જે કર્મના ઉદયથી અનંતા જીવોનું એક જ શરીર મળે તે સાધારણ નામકર્મ, જેમ કે બટાકા, ડુંગળી, લસણ, ગાજર વગેરે અનંતકાય જીવો છે. અનંત કાયને માટે સાધારણ વનસ્પતિકાય, નિગોદ એવા શબ્દો પણ વપરાય છે. આવો પ્રત્યેક અને સાધારણ ભેદ માત્ર વનસ્પતિકાયમાં જ હોય છે. કારણ કે અનંતા જીવો વચ્ચે એક શરીર માત્ર વનસ્પતિકાયમાં જ છે. અન્યત્ર આવો ભેદ નથી.

(૯-૧૦) **સ્થિર-અસ્થિર નામકર્મ :** જે કર્મના ઉદયથી શરીરમાં રહેલા હાડકા, દાંત વગેરે અવયવો પોતપોતાના સ્થાને સ્થિર જ રહે તે સ્થિરનામકર્મ.

અસ્થિર નામકર્મ : જે કર્મના ઉદયથી જીભ, આંખ વગેરે અવયવો પોતાના સ્થાને રહીને પણ હલન-ચલન કર્યા જ કરે પણ સ્થિર ન રહે તે અસ્થિર નામકર્મ.

(૧૧-૧૨) **શુભ-અશુભ નામકર્મ :** જે કર્મના ઉદયથી નાભિની ઉપરના શુભ અવયવો પ્રાપ્ત થાય તે શુભનામકર્મ. કોઈના પણ માથા ઉપર કે પીઠ ઉપર હાથ મૂકવામાં આવે તો તે રાજી થશે.

અશુભ નામકર્મ : જે કર્મના ઉદયથી નાભિની નીચેના અશુભ અવયવો પ્રાપ્ત થાય તે અશુભ નામકર્મ. કોઈને પગથી સ્પર્શ કરવાથી દુઃખદાયી લાગે જ છે.

(૧૩-૧૪) **સૌભાગ્ય-દૌર્ભાગ્ય નામકર્મ :** જે કર્મના ઉદયથી જીવ બીજાનો ઉપકાર ન કરે છતાં બીજાને વ્હાલો લાગે, લોકો વ્હાલ વરસાવે, ઓછું કામ કરવા છતાં લોકોનો પ્રેમ વધે તે સૌભાગ્યનામકર્મ.

દૌર્ભાગ્ય નામકર્મ : જે કર્મના ઉદયથી ઉપકાર કરવા છતાં સામેની વ્યક્તિને અપ્રિય લાગે તે દૌર્ભાગ્ય નામકર્મ.

શંકા : પગના સ્પર્શથી દુઃખ થાય છે માટે નાભિ નીચેના અવયવો અશુભ છે એમ સમજાવ્યું, પરંતુ સ્ત્રીના ચરણ સ્પર્શથી પુરુષને પ્રીતિ થતી પણ દેખાય છે તો પગનો ભાગ અશુભ કેમ કહેવાય ?

સમાધાન : તેનું કારણ ‘મોહની પ્રબળતા’ છે. જેમ વિષ્ટા અશુભ છે છતાં ભુંડને ગમે છે તેટલા માત્રથી તે શુભ કહેવાતી નથી.

(૧૫-૧૬) **સુસ્વર-દુઃસ્વર નામકર્મ :** જે કર્મના ઉદયથી જીવને કંઠ કોયલ જેવો મધુર અને બીજાને સાંભળતા જ સુખ-આનંદ-હર્ષ ઉત્પન્ન થાય તેવો સુંદર મળે તે સુસ્વર નામકર્મ.

દુઃસ્વર નામકર્મ : જે કર્મના ઉદયથી કાનને અપ્રિય લાગે તેવા ખરાબ સ્વરની પ્રાપ્તિ થાય તે દુઃસ્વર નામકર્મ.

(૧૭-૧૮) **આદેય-અનાદેય નામકર્મ :** જે કર્મના ઉદયથી જીવનું વચન સર્વ લોકો માન્ય કરે, લોકોને પ્રીતિ ઉપજાવનારું બને. બોલનાર વક્તાના વચનથી આકર્ષાઈને લોકો સત્કાર-સન્માન અને વિનય કરે તે આદેય નામકર્મ.

અનાદેય નામકર્મ : જે કર્મના ઉદયથી હિતકારક વચનો કહેવા છતાં લોકો માન્ય ન કરે અને માન-સન્માન વિનય ન કરે તે અનાદેય નામકર્મ.

(૧૯-૨૦) **યશ-અયશ નામકર્મ :** જે કર્મના ઉદયથી જીવની ચારે દિશામાં પ્રશંસા થાય, કીર્તિ ફેલાય તે યશ નામકર્મ.

અયશ નામકર્મ : જે કર્મના ઉદયથી સારા કાર્યો કરવા છતાં નિંદા થાય, અપકીર્તિ ફેલાય તે અયશ નામકર્મ.

શંકા : યશ એટલે પ્રશંસા અને કીર્તિ એટલે પ્રશંસા. આ બંને શબ્દોના અર્થમાં તફાવત ખરો ?

સમાધાન : હા, સામાન્યથી બંનેના અર્થમાં ફેર નથી પણ વિશેષથી વિચારીએ તો થોડો ફરક છે. તે આ પ્રમાણે.

દાન અને પુણ્ય કાર્યો કરવાથી જે ખ્યાતિ મળે તે કીર્તિ. પરાક્રમથી-શુરવીરતાથી જે ખ્યાતિ મળે તે યશ. એક દિશામાં પ્રસિદ્ધિ ફેલાય તે કીર્તિ અને સર્વ દિશામાં પ્રસિદ્ધિ ફેલાય તે યશ. શાસ્ત્રમાં કીર્તિ કરતા યશને મોટો ગણાવ્યો છે.

આ પ્રમાણે નામકર્મની પિંડ પ્રકૃતિઓ (૧૪), પ્રત્યેક પ્રકૃતિઓ (૮), ત્રસદશક (૧૦), અને સ્થાવર દશક (૧૦) એમ કુલ ૪૨ ભેદ થયા.

તેમાં ૧૪ પિંડ પ્રકૃતિના પેટા ભેદ પૂર્વે જણાવ્યા મુજબ ૬૫ લઈએ તો ૬૫ + ૮ + ૧૦ + ૧૦ = ૯૩ ભેદ પણ નામકર્મના થાય છે. પાંચ બંધનને બદલે ૧૫ બંધન ગણીએ તો ૧૦ ની સંખ્યા વધતાં નામકર્મના (૯૩ + ૧૦) = ૧૦૩ ભેદ પણ થાય છે.

હવે બંધન અને સંઘાતનના પાંચ ભેદો ને પાંચ શરીરની અંદર સમાવી લઈએ એટલે બંધન, સંઘાતન નીકળી જાય અને વર્ણ, ગંધ, રસ, સ્પર્શના ૨૦ પેટા ભેદો ન ગણીએ અને ચાર જ ભેદ વર્ણ (૧), ગંધ (૧), રસ (૧) અને સ્પર્શ (૧) અથવા ૨૦ ૬-૧૬ = ૪) લઈએ તો પિંડપ્રકૃતિના ૬૫ ૬-૧૦ ૬-૧૬ = ૩૯ પેટા ભેદ

થાય. નામકર્મના ૩૮ + ૮ + ૧૦ + ૧૦ = ૬૬ ભેદ પણ થાય છે. બંધ-ઉદય-ઉદીરણામાં ૬૬ ભેદો લેવામાં આવે છે જ્યારે સત્તામાં ૮૩ અથવા ૧૦૩ ભેદો ગણવામાં આવે છે.

સૂત્ર (૮-૧૩) પ્રયોજન : ગોત્રકર્મના બે પેટા ભેદો જણાવે છે.

उच्चैर्नीचैश्च	૮-૧૩
उच्यैर्नीचैश्च	૮-૧૩
उच्यैः नीचैः च	૮-૧૩

શબ્દાર્થ : ઉચ્યૈઃ = ઉચ્ય, નીચૈઃ = નીચ.

સૂત્રાર્થ : ઉચ્ય અને નીચ (એમ ગોત્ર કર્મના બે ભેદ છે.)

ભાવાર્થ : ગોત્ર કર્મના બે ભેદ છે. (૧) ઉચ્યગોત્ર અને (૨) નીચ ગોત્ર. જે કર્મના ઉદયથી જીવ સારા-ઉચ્યકુળમાં જન્મે તે ઉચ્યગોત્ર. જે કર્મના ઉદયથી જીવ હલકા-નીચકુળમાં જન્મે તે નીચગોત્ર.

શંકા : ઉચ્ય ગોત્ર અને નીચ ગોત્ર કોને કહેવાય ?

સમાધાન : જે કુળમાં ન્યાય-નીતિ અને ધર્મનું સંરક્ષણ હોય અને તે પ્રમાણે પ્રવર્તન (આચરણ) હોય. નીતિ અને ધર્મની પ્રધાનતા હોય તેવા કુળને ઉચ્યગોત્ર કહેવાય છે. જેમ કે ઈક્વાકુલ, હરિકુલ, ક્ષત્રિયકુલ, રઘુવંશ વગેરે. જે કુળમાં ન્યાય-નીતિ અને ધર્મનું પાલન-પોષણ-રક્ષણ ન હોય પરંતુ તેનું ઉલ્લંઘન હોય. અન્યાય, અનીતિ અને અધર્મના પાલન પોષણ તરીકે જગતમાં નિંદનીયપણે પ્રસિદ્ધિ હોય તે નીચગોત્ર કહેવાય છે. જેમકે ચંડાલ, મચ્છીમાર, કસાઈ વગેરે.

આ સૂત્ર ઉપરથી એમ સમજાય છે કે ઉચ્ય-નીચ એવા ગોત્રના ભેદ, પૂર્વકૃત ગોત્ર કર્મના ઉદયનું પરિણામ છે. મહાવીરસ્વામી ભગવાનના આત્માને મરીચિના ભવમાં ગોત્રનો મદ કરવાથી નીચગોત્ર કર્મ બંધાયું હતું તે વાત જાણીતી છે. માટે ઉચ્યપણુ અને નીચપણુ એ કર્મજન્ય પરિસ્થિતિ છે. પરંતુ સામાન્ય માણસો વડે કલ્પના કરાયેલા ભેદ નથી.

શંકા : લોકમાં બ્રાહ્મણકુળ પવિત્ર ગણાય છે. શુભ કામમાં બ્રાહ્મણોને બોલાવવામાં આવે છે. વારંવાર સ્નાનાદિ કરે છે. બ્રહ્મવિદ્યાવાળા છે. છતાં શાસ્ત્રોમાં બ્રાહ્મણકુળને નીચગોત્ર કેમ કહ્યું ? ક્ષત્રિયકુલ હિંસાપ્રધાન છે. જેના જીવનમાં શિકાર અને જુગારાદિ છે. તેને શાસ્ત્રમાં ઉચ્યગોત્ર કેમ કહ્યું ?

સમાધાન : આ પ્રશ્નનો ઉત્તર અનેકાંતદૃષ્ટિને લક્ષમાં રાખીને અપેક્ષા ભેદથી વિચારીએ તો કહી શકાય કે જ્ઞાનની અપેક્ષાએ બ્રાહ્મણકુળ ઉચ્ચ છે અને વફાદારી-વીરતાની અપેક્ષાએ ક્ષત્રિયકુળ ઉચ્ચ છે.

શત્રુઓ સામે વીરતાપૂર્વક લડીને જીવનના અંત સુધી પ્રબળ પુરુષાર્થ ક્ષત્રિયો જે રીતે કરે છે તે બ્રાહ્મણોના લોહીમાં નથી. ક્ષત્રિયો જ્યારે અહિંસાધર્મ અપનાવે ત્યારે આંતર-શત્રુઓ સામે લડવાનો પ્રબળ પુરુષાર્થ પણ કરે છે.

બ્રાહ્મણકુળમાં ગમે તેટલી બાહ્ય પવિત્રતા હોય છતાં “ભિક્ષુકવૃત્તિ” દક્ષિણા લેવાની મનોવૃત્તિ જન્મજાત હોય છે. એ પ્રકૃતિદોષને લીધે શાસ્ત્રમાં તેને (તે કુળને) નીચગોત્ર કહ્યું. ક્ષત્રિયો હિંસાપ્રધાન હોવા છતાં “નીતિમત્તા” ની પ્રધાનતાવાળા છે માટે તે કુળને ઉચ્ચગોત્ર કહ્યું.

સાર : ઉચ્ચ-નીચના ભેદો એ કોઈ આજકાલની વસ્તુ નથી. જીવની અનાદિથી વળગેલી કર્મ પ્રકૃતિ પ્રમાણે ગોત્રમાં સારા-નરસાપણ કે ઉચ્ચપણું અને હલકાપણું તો ચોંટેલું જ છે. આ ઉચ્ચ-નીચના ભેદનું સર્વથા નિવારણ મોક્ષ સિવાય થઈ શકે જ નહિ. માટે જો બધા જ જીવોમાં સમાનતાની અપેક્ષા હોય અને જગતને ઉચ્ચ-નીચના ભેદોમાંથી મુક્ત કરાવવું હોય તો મોક્ષ સિવાય-અર્થાત્ ગોત્રકર્મના ક્ષય સિવાય તે થઈ શકે જ નહીં કેમકે આત્માનો મૂળભૂત સ્વભાવ તો અગુરુલઘુ જ છે. જેના કારણે ઉચ્ચ નીચના ભેદો સર્જાયા છે તે કર્મને જ મૂળમાંથી ઉખેડવાનો પ્રયત્ન કરવો જરૂરી છે.

સૂત્ર (૮-૧૪) પ્રયોજન : અંતરાયકર્મના ભેદો જણાવે છે.

દાનાદીનામ્ ૮-૧૪

દાનાદીનામ્ ૮-૧૪

દાન આદીનામ્ ૮-૧૪

શબ્દાર્થ : દાનાદિનામ્ = દાન વગેરે.

સૂત્રાર્થ : દાન વગેરે(દાનાંતરાય, લાભાંતરાય, ભોગાંતરાય, ઉપભોગાંતરાય અને વીર્યાંતરાય એમ અંતરાય કર્મના પાંચ ભેદ છે.)

ભાવાર્થ : આત્મામાં દાનાદિગુણોની જે લબ્ધિઓ (શક્તિઓ) રહેલી છે તેને

રોકવાનું કામ કરનાર આ અંતરાય કર્મ છે. દાનાદિ લાભિઓ પાંચ પ્રકારની છે તેથી તેને અંતરાય કરનાર કર્મ પણ પાંચ પ્રકારનું છે.

૧. દાનાંતરાય : સ્વ અને પરના ઉપકાર માટે પોતાની વસ્તુનો ત્યાગ કરવો તે દાન (સૂત્ર ૭-૩૩). આવા પ્રકારના આત્મગુણનો પ્રતિબંધ કરનાર જે કર્મ તે દાનાંતરાય.

દાનમાં આપવા યોગ્ય પદાર્થ ઘરમાં હોય, કોઈ ગુણવાન પાત્ર ઘેર લેવા આવ્યું હોય, આવા ઉત્તમપાત્રને આપવાથી આત્માને ઘણો લાભ થાય છે તે જીવ જાણતો પણ હોય, ઘરની અન્ય કોઈ વ્યક્તિઓ દાન આપવા માટે વિરોધ કરનારી પણ ન હોય છતાં જે કર્મના ઉદયથી દાન આપવાના પરિણામ ન થાય, આપવાની ઈચ્છા ન થાય તે દાનાન્તરાયકર્મ. (શ્રેણિક રાજાની કપિલાદાસીની જેમ).

૨. લાભાન્તરાય : ઈષ્ટ વસ્તુની પ્રાપ્તિ થવી તે લાભ. તેનો પ્રતિબંધ કરનારું જે કર્મ તે લાભાન્તરાય. વસ્તુ મેળવવાની ઈચ્છાથી કોઈ દાતાને ઘેર જાય, ત્યાં દાતા પણ હોય, દાન આપવા યોગ્ય દ્રવ્ય પણ હોય, માંગણી કરનાર વિનયપૂર્વક વિનંતી કરે છતાં જે કર્મના ઉદયથી યાચકને ન મળે, યાચકનો નંબર આવતા દ્રવ્ય ખાલી થઈ જાય કદાચ મળ્યું હોય તો કોઈ અન્ય લોકો લૂંટી લે તે લાભાન્તરાય કર્મ. જેમકે ઋષભદેવ પ્રભુએ પશુઓને પૂર્વભવમાં અંતરાય કરેલો. લાભાંતરાય કર્મના ઉદયથી ૧૩ મહીના સુધી આહાર ન મળ્યો.

૩. ભોગાન્તરાય : જે વસ્તુઓનો માત્ર એકવાર ઉપયોગ થઈ શકે, તેવી વસ્તુઓના વપરાશને ભોગ કહેવાય છે, જેમ કે રાંધેલું અનાજ, પુષ્પમાલા વગેરે. તે ભોગમાં પ્રતિબંધ કરનારું જે કર્મ તે ભોગાન્તરાય.

ઘરમાં ભોગને યોગ્ય મેવા-મીઠાઈ વગેરે ચીજો પુણ્યોદયથી મળી હોય, છતાં ત્યાગની ભાવના વિના તે વસ્તુઓને પોતે પોતાના માટે ઉપયોગ કરી ન શકે, વસ્તુ વાપરવાનું મન ન થાય તે ભોગાન્તરાય.

૪. ઉપભોગાન્તરાય : જે વસ્તુઓનો વારંવાર ઉપયોગ થઈ શકે તે ઉપભોગ. જેમ કે વસ્ત્ર, પાત્ર વગેરે.

ઘરમાં આવી ઉપભોગ યોગ્ય વસ્તુઓ હોય, ત્યાગના પરિણામ પણ ન હોય છતાં શરીરની એલર્જીના કારણે અથવા કારણ વિના માત્ર આસક્તિથી તેનો ઉપયોગ જીવ ન કરી શકે તે ઉપભોગાન્તરાય કર્મ કહેવાય છે. (મમ્મણ શેઠની જેમ).

પ. વીર્યાન્તરાય : વીર્ય એટલે સામર્થ્ય-શક્તિ. તેનો પ્રતિબંધ કરનારું જે કર્મ તે વીર્યાન્તરાય કર્મ. યુવાન હોવા છતાં, જે કર્મના ઉદયથી જીવને બળ ફોરવવાનું મન ન થાય, નિર્બળતા પ્રાપ્ત થાય તે વીર્યાન્તરાય કર્મ.

સાર : અંતરાય કર્મમાં મહત્ત્વનું તત્ત્વ વિઘ્ન છે. પૂર્વભવમાં આપણે કોઈને વિઘ્નો પહોંચાડ્યા હોય ત્યારે આપણને વિઘ્નો નડે. હવે જો કોઈ જ જાતનો અંતરાય ન નડે તેવી ઈચ્છા હોય તો સર્વ પ્રથમ આપણે બીજાને અંતરાયરૂપ ન થવું જોઈએ. વ્યવહારની ભાષામાં કહીએ તો જો તમને કોઈ ન નડે તેવી ઈચ્છા હોય તો તમારે બીજાને નડવાનું બંધ કરવું જોઈએ.

હવે આપણને કોઈ કશામાં નડે નહીં તેવી ઈચ્છા છે તો તે માટે એક જ સ્થાન જગતમાં નિર્માણ પામેલું છે અને તે છે મોક્ષ. સર્વ અંતરાયોનો ક્ષય કરી મોક્ષ પ્રાપ્તિ માટે પુરૂષાર્થ શરૂ કરવો.

આ પ્રમાણે આઠ કર્મોની પ્રકૃતિઓના ભેદોનું વર્ણન પૂર્ણ થાય છે. આઠ કર્મોમાં અનુક્રમે

૫ + ૮ + ૨ + ૨૮ + ૪ + ૪૨ + ૨ + ૫ = ૯૭ ભેદ થાય છે.

જ્ઞા દ વે મો આ ના ગો અં

પરંતુ બંધ, ઉદય, ઉદીરણા અને સત્તામાં આઠે કર્મના ભેદોનો સરવાળો અપેક્ષા વિશેષથી ભિન્ન ભિન્ન આવે છે, તેના મુખ્ય બે કારણો છે.

૧. મોહનીય કર્મમાં સમકિત મોહનીય અને મિશ્ર મોહનીયનો બંધ થતો નથી ફક્ત મિથ્યાત્વ મોહનીયનો જ બંધ થાય છે. તેથી બંધમાં મોહનીયની ૨૬ પ્રકૃતિ ગણવામાં આવે છે હવે જે મોહનીયકર્મ બંધાય છે. તેના જ રસની હાનિથી ઉદયાદિમાં સમકિત મોહનીય અને મિશ્રમોહનીય બને છે. તેથી ઉદયમાં અને ઉદીરણામાં તેમજ સત્તામાં મોહનીયની ૨૮ પ્રકૃતિ ગણવામાં આવે છે.

૨. નામ કર્મના ૪૨ ભેદોના પેટા ભેદો, ૬૭, ૮૩ અને ૧૦૩ થાય છે. બંધ, ઉદય અને ઉદીરણામાં ૬૭ ભેદો લેવાય છે જ્યારે સત્તામાં ૮૩ અથવા ૧૦૩ ભેદો લેવાય છે.

	જ્ઞાના.	દર્શના.	વેદ.	મોહ.	આયુ.	નામ	ગોત્ર	અંતરાય	કુલ
બંધ	૫	૯	૨	૨૬	૪	૬૭	૨	૫	૧૨૦
ઉદય	૫	૯	૨	૨૮	૪	૬૭	૨	૫	૧૨૨
ઉદીરણા	૫	૯	૨	૨૮	૪	૬૭	૨	૫	૧૨૨
સત્તા	૫	૯	૨	૨૮	૪	૯૩ ૧૦૩	૨	૫	૧૪૮ ૧૫૮
પુણ્ય	-	-	૧	-	૩	૩૭	૧	-	૪૨
પાપ	૫	૯	૧	૨૬	૧	૩૪	૧	૫	૮૨

કર્મ અને કર્મબંધ વિષય ઉપર ઉત્પન્ન થતી કેટલીક શંકા અને દરેક શંકાનું સમાધાન નીચે આપ્યું છે.

શંકા : જડ એવું કર્મ આત્માને સુખ-દુઃખ કેવી રીતે આપી શકે ?

સમાધાન : રોકડા પૈસા ભેટમાં મળે તો આત્માને સુખ થાય છે અને મળેલા પૈસા ચોરાઈ જાય તો જીવને દુઃખ થાય છે. ખાધેલું ભોજન પચે તો સુખ અને ન પચે તો દુઃખ. અહીં રોકડા રૂપિયા તથા ખાધેલું ભોજન જડ છે. છતાં સુખ-દુઃખનું કારણ બને છે. તે જ રીતે કર્મ પણ આત્માને સુખ-દુઃખમાં નિમિત્ત બને છે.

શંકા : કર્મ રૂપી કે અરૂપી ?

સમાધાન : કર્મ પુદ્ગલ છે. વર્ણ, ગંધ, રસ અને સ્પર્શવાળું છે માટે રૂપી છે. પરંતુ અત્યંત સૂક્ષ્મ હોવાથી દેખાતું નથી.

શંકા : આત્મા “કર્મ બાંધે છે” એટલે શું કરે છે ?

સમાધાન : જેમ દૂધ અને પાણી, લોખંડ અને અગ્નિ એકમેક થાય છે તેમ આત્મા સાથે કાર્મણવર્ગણા એકમેક થાય છે, તેને કર્મ બાંધે છે એમ કહેવાય. કર્મ બાંધે ત્યારે કાર્મણ વર્ગણામાં પ્રકૃતિ, સ્થિતિ, રસ અને પ્રદેશના ભાવો આ જીવ ઉત્પન્ન કરે છે.

શંકા : બંધાયેલા કર્મો અવશ્ય ભોગવવા જ પડે ?

સમાધાન : પ્રદેશોદયથી અવશ્ય ભોગવવા જ પડે છે. પરંતુ રસોદયથી ભોગવવા જ પડે તેવો નિયમ નથી.

શંકા : આઠે કર્મો જીવ પ્રતિસમયે બાંધે જ ?

સમાધાન : ના. આયુષ્ય વિનાના સાત કર્મો જીવ પ્રતિસમયે નવમા ગુણસ્થાનક સુધી બાંધે છે. પરંતુ આયુષ્યકર્મ દરેક ભવમાં ફક્ત એક જ વાર બંધાય છે.

શંકા : દર્શન મોહનીયનો ૧ ભેદ કે ૩ ભેદ ? જો બંધમાં એક ભેદ છે તો ઉદય - સત્તામાં ૩ ભેદ કેવી રીતે ? બંધ વિના ઉદય-સત્તા કેવી રીતે હોય?

સમાધાન : દર્શન મોહનીયનો ૧ જ ભેદ છે તે છે મિથ્યાત્વ મોહનીય. આ જ કર્મ જ્યારે મંદરસવાળું થાય ત્યારે તેને મિશ્રમોહનીય કહેવાય છે અને તેનાથી પણ વધુ મંદ (મંદતમ) રસવાળું થાય ત્યારે તેને જ સમ્યક્ત્વ મોહનીય કહેવાય છે. એટલે એક ના જ તરતમભાવે ત્રણ ભેદ છે. બંધ થાય ત્યારે માત્ર મિથ્યાત્વમોહનીય જ બંધાય છે. બંધાયા પછી આત્માના અધ્યવસાયને અનુસારે મિથ્યાત્વ મોહનીયનો રસ મંદ અને વધુ મંદ થતાં તેના જ બીજા બે નામ પડે છે. બાકી તો ત્રણે મોહનીય જ છે અને તે પણ મિથ્યાત્વમોહમાંથી જ બને છે.

શંકા : સમક્રિત મોહનીય હેય કે ઉપાદેય ? શા માટે ?

સમાધાન : સમક્રિત મોહનીય હેય (છોડવા જેવું) જ છે. સમક્રિત મોહનીયમાં મિથ્યાત્વનો રસ મંદતમ થતો હોવાથી સમ્યક્ત્વને રોકી ન શકે પરંતુ સમ્યક્ત્વમાં શંકા કાંક્ષા-વિચિકિત્સા વગેરે અતિચારો લાવવા રૂપ કાંકરા તો નાંખે જ છે. સમ્યક્ત્વ આપવું તે તેનું કાર્ય નથી. પરંતુ પ્રાપ્ત થયેલા સમ્યક્ત્વને કલુષિત કરવું, અતિચારો વાળું કરવું તે તેનું કાર્ય છે માટે સમ્યક્ત્વમોહનીય હેય કહેવાય છે.

શંકા : ગતિનામકર્મના અને આયુષ્યકર્મના સરખે સરખા ચાર ભેદ છે. તો બંનેમાં તફાવત શું ? દેવાયુષ્ય એટલે દેવભવની પ્રાપ્તિ અને દેવગતિ એટલે પણ દેવભવની પ્રાપ્તિ, તો આ બન્ને કર્મોનું જુદું જુદું ફળ શું ?

સમાધાન : ગતિ નામકર્મ પ્રાપ્તિના અર્થમાં છે. આયુષ્યકર્મ પ્રાપ્તિ અર્થમાં નથી, પરંતુ પ્રાપ્ત થયેલી સ્થિતિમાં પકડી રાખનાર એવા અર્થમાં છે. એટલે કે દેવગતિ નામકર્મ દેવભવની પ્રાપ્તિ કરાવે છે. દેવભવ અપાવે છે, અને દેવાયુષ્યકર્મ પ્રાપ્ત થયેલા દેવભવમાં

પકડી રાખે છે. જીવાડે છે. નીકળવા દેતું નથી. જોકે બંને સાથે ઉદયમાં શરૂ થાય છે તો પણ એક કર્મ દેવભવ પ્રાપ્ત કરાવે છે અને બીજું કર્મ પ્રાપ્ત થયેલા એવા દેવભવમાં જકડી રાખવાનું કામ કરે છે.

શંકા : જાતિનામકર્મ ઈન્દ્રિયો આપે કે બીજું કંઈ આપે ?

સમાધાન : અંગોપાંગ નામકર્મથી દ્રવ્ય ઈન્દ્રિયો મળે છે. જ્ઞાનાવરણીયકર્મના ક્ષયોપશમથી ભાવેન્દ્રિયો મળે છે. તેથી જાતિનામકર્મ ઈન્દ્રિય પ્રાપ્તિનું કારણ નથી પરંતુ હીનાધિક (ઓછું-વધારે) નહીં, પણ સમાન ચૈતન્યની પ્રાપ્તિ થવામાં જાતિનામકર્મ કારણ છે.

શંકા : ચૈતન્યની પ્રાપ્તિ તો જ્ઞાનાવરણીય વગેરે કર્મોના ક્ષયોપશમથી થાય છે. તેમાં અઘાતી એવા જાતિનામકર્મને કારણ માનવાની જરૂર શું ? જાતિનામકર્મ ચૈતન્યનું કારણ કેમ બને ?

સમાધાન : ચૈતન્યની પ્રાપ્તિનું કારણ જ્ઞાનાવરણીય આદિ કર્મોનો ક્ષયોપશમ જ છે. પરંતુ તે ક્ષયોપશમ થવામાં નિમિત્ત કારણ જાતિનામકર્મ છે. જીવ મૃત્યુ પામીને એકેન્દ્રિયમાં જાય એટલે જાતિનામકર્મના ઉદયથી જ્ઞાનાવરણીય કર્મનો ઉદય થાય છે અને તેનાથી ચૈતન્ય હીન બની જાય છે. એકેન્દ્રિય એવા બીજા જીવોની જેમ જ ક્ષયોપશમ રહે છે. એકેન્દ્રિયના ભવમાંથી નીકળી પંચેન્દ્રિયના ભવમાં આવે એટલે જ્ઞાનાવરણીય કર્મનો ક્ષયોપશમ વધારે થાય છે. તેનાથી ચૈતન્ય વૃદ્ધિ પામે છે. આ પ્રમાણે જાતિનામકર્મ જ્ઞાનાવરણીયકર્મના ક્ષયોપશમ દ્વારા હીનાધિક ચૈતન્ય પ્રાપ્ત થવા છતાં તે તે ભવને યોગ્ય સમાન ચૈતન્ય થવામાં નિમિત્ત કારણ બને છે.

શંકા : શરીરનામકર્મ, બંધનનામકર્મ, સંઘાતનનામકર્મ, અને અંગોપાંગનામ કર્મ આ ચારે કર્મોનું કાર્ય શું ?

સમાધાન : આ ચારેય કર્મો શરીર સંબંધી હોવાથી સાથે જ ઉદયમાં શરૂ થાય છે અને સાથે જ ઉદયમાંથી સમાપ્ત થાય છે પરંતુ દરેકનું કાર્યક્ષેત્ર ભિન્ન ભિન્ન છે.

૧. શરીરનામ કર્મનો ઉદય ઔદારિક વગેરે શરીરને યોગ્ય પુદ્ગલોનું ગ્રહણ કરાવે છે. એટલે તેનાથી શરીરનો આકાર બને છે.

૨. બંધનનામ કર્મ ગ્રહણ કરેલા અને પ્રતિસમયે ગ્રહણ કરાતા નવાં નવાં પુદ્ગલોને એકરૂપ બનાવે છે. જેનાથી શરીરની વૃદ્ધિ થાય છે. શરીરની પુષ્ટિ થાય છે.

૩. સંઘાતનનામ કર્મ શરીરમાં જોઈતા પુદ્ગલોનું પ્રમાણ નક્કી કરી આપે છે. તેનાથી જરૂરિયાત પ્રમાણે પરિમિત પુદ્ગલોનું જ ગ્રહણ થાય છે.

૪. અંગોપાંગનામ કર્મ શરીરમાં હાથ પગ મુખાદિ અવયવોની રચના કરી આપે છે.

શંકા : બંધન ૧૫ છે તો સંઘાતન ૫ (પાંચ) કેમ ? સંઘાત થયા વિના બંધ તો થવાનો જ નથી ? બંનેની સંખ્યા સરખી હોવી જોઈએ.

સમાધાન : જો કે સંઘાતન પણ બંધનને અનુસારે ૧૫ જ છે. પરંતુ સ્વજાતીય સંઘાતને સંઘાત ગણાય છે. વિજાતીય સંઘાતને સંઘાત તરીકે વ્યવહારમાં ગણાતો નથી. માટે સંઘાતન ૧૫ કહ્યાં નથી.

શંકા : શરીર, બંધન, સંઘાતન, અંગોપાંગ અને નિર્માણ. શરીર સંબંધી આ પાંચે કર્મો તથા વર્ણાદિનામકર્મો સર્વે જીવોને ઉદયમાં જ હોય ?

સમાધાન : ઉપર કરેલા સર્વે કર્મો સર્વે સંસારી જીવોને ઉદયમાં હોય જ છે. ફક્ત એકેન્દ્રિય જીવોને અંગોપાંગ નામકર્મ હોતું નથી. વિગ્રહગતિમાં શરીર ન હોવાથી શરીરસંબંધી કર્મો ઉદયમાં હોતા નથી. તથા ચૌદમે ગુણઠાણે આત્મા શરીરમાં જ હોવા છતાં શરીરનો સંબંધ ન રહેતો હોવાથી શરીરસંબંધી કર્મો ઉદયમાં નથી. ફક્ત નિર્માણ નામકર્મ જીવવિપાકી અને ધ્રુવોદયી હોવાથી વિગ્રહગતિમાં પણ ઉદયમાં હોય છે.

શંકા : અનંતકાયમાં સાધારણનામકર્મવાળા જીવોનાં જન્મ, મરણ, શ્વાસ, જીવન સાથે જ છે અને સરખા જ છે તો પછી તે સર્વે જીવોને કર્મો પણ સરખા જ બંધાતા હશેને ?

સમાધાન : કર્મો સરખા બંધાતા નથી, કારણકે તે સર્વે જીવોનું ઔદારિક શરીર એક હોવા છતાં તૈજસશરીર, કાર્મણશરીર તથા પ્રત્યેક આત્માના અધ્યવસાયો જુદા જુદા હોય છે. પરિણતિ ભિન્ન ભિન્ન હોવાથી કર્મબંધ પણ ભિન્ન ભિન્ન છે. આ કારણથી ત્યાંથી મૃત્યુ પામ્યા પછી કોઈ જીવ સાધારણ વનસ્પતિકાયથી બહાર પૃથ્વીકાય આદિમાં જન્મે છે અને કોઈ જીવ પાણી ત્યાં જ અનંતકાયાદિમાં જન્મે છે.

શંકા : સૌભાગ્ય, આદેય અને યશ નામકર્મમાં તફાવત શું ?

સમાધાન : કામ ઓછું કરવા છતાં જગત્ વ્હાલ વરસાવે તે સૌભાગ્ય. પોતાનું બોલેલું વચન લોકો ઝીલી લે તે આદેય અને ચારે દિશામાં પ્રશંસા ફેલાય, ગુણગાન ગવાય તે યશ.

શંકા : બંધાયેલું આયુષ્ય નાનું-મોટું થાય ?

સમાધાન : નાનું થઈ શકે પરંતુ મોટું ન થાય, બંધાયા પછી ઉદયમાં આવે ત્યારે જે તુટીને નાનું થઈ શકે તે અપવર્તનીય આયુષ્ય કહેવાય છે.

શંકા : અપવર્તનીય-અનપવર્તનીય આયુષ્ય કોનું કોનું હોય ?

સમાધાન : દેવો, નારકી, તદ્ભવમોક્ષગામી જીવો, ત્રેસઠશલાકાપુરુષો અને યુગલિક મનુષ્ય-તિર્યચોનું આયુષ્ય અનપવર્તનીય હોય છે બાકીના જીવોનું આયુષ્ય અપવર્તનીય હોય છે.

આ પ્રમાણે જ્ઞાનાવરણીય આદિ આઠે મૂલ કર્મોના પ્રતિભેદો સમજાવ્યા. સૂત્ર ૮-૪ માં જણાવેલા ચાર પ્રકારના બંધમાંથી પ્રકૃતિબંધ પૂર્ણ થયો.

હવે સ્થિતિબંધ સમજાવે છે. બાંધેલું કર્મ આત્મા સાથે વધુમાં વધુ કેટલો કાળ રહે તે ઉત્કૃષ્ટસ્થિતિબંધ અને ઓછામાં ઓછું કેટલો કાળ રહે તે જઘન્યસ્થિતિબંધ.

સૂત્ર (૮-૧૫) પ્રયોજન : જ્ઞાનાવરણ, દર્શનાવરણ, વેદનીય અને અંતરાય એ ચાર કર્મોની ઉત્કૃષ્ટ સ્થિતિ જણાવે છે.

આદિતસ્તિસૃણામન્તરાયસ્ય ચ ત્રિંશત્સાગરોપમકોટીકોટયઃ

પરા સ્થિતિઃ ૮-૧૫

આદિતસ્તિસૃણામન્તરાયસ્ય ચ ત્રિંશત્સાગરોપમકોટીકોટયઃ

પરા સ્થિતિઃ ૮-૧૫

આદિતઃ તિસૃણામ્-અન્તરાયસ્ય ચ ત્રિંશત્સાગરોપમકોટીકોટયઃ

પરા સ્થિતિઃ ૮-૧૫

શબ્દાર્થ : આદિતઃ તિસૃષ્ટામ = પહેલાના ત્રણે જ્ઞાનાવરણ, દર્શનાવરણ અને વેદનીય, અંતરાયસ્ય = અંતરાય કર્મની, ત્રિંશત્સાગરોપમકોટીકોટ્યઃ = ત્રીસ કોડાકોડી સાગરોપમ, પરાસ્થિતિ = ઉત્કૃષ્ટસ્થિતિ.

સૂત્રાર્થ : પ્રથમના ત્રણ કર્મોની (અર્થાત્ જ્ઞાનાવરણીય, દર્શનાવરણીય અને વેદનીય) તથા અંતરાયકર્મની ઉત્કૃષ્ટ સ્થિતિ ૩૦ કોડાકોડી સાગરોપમ છે.

સૂત્ર (૮-૧૬) પ્રયોજન : મોહનીયકર્મની ઉત્કૃષ્ટ સ્થિતિ જણાવે છે.

સમ્પતિર્મોહનીયસ્ય	૮-૧૬
સમ્પતિર્મોહનીયસ્ય	૮-૧૬
સમ્પતિઃ મોહનીયસ્ય	૮-૧૬

શબ્દાર્થ : મોહનીય = મોહનીય કર્મ, સમ્પતિ = સીત્તેર (કોડાકોડી સાગરોપમ).

સૂત્રાર્થ : મોહનીય કર્મની (ઉત્કૃષ્ટ સ્થિતિ) ૭૦ (કોડાકોડી સાગરોપમ) છે.

સૂત્ર (૮-૧૭) પ્રયોજન : નામ અને ગોત્રકર્મની ઉત્કૃષ્ટ સ્થિતિ જણાવે છે.

નામગોત્રયોર્વિંશતિઃ	૮-૧૭
નામગોત્રયોર્વિંશતિઃ	૮-૧૭
નામગોત્રયોઃ વિંશતિઃ	૮-૧૭

શબ્દાર્થ : નામ = નામકર્મ, ગોત્ર = ગોત્રકર્મ, વિંશતિ = વીસ (કોડાકોડી સાગરોપમ).

સૂત્રાર્થ : નામ અને ગોત્ર કર્મની (ઉત્કૃષ્ટ સ્થિતિ) ૨૦ (કોડાકોડી સાગરોપમ) છે.

સૂત્ર (૮-૧૮) પ્રયોજન : આયુષ્યકર્મની ઉત્કૃષ્ટ સ્થિતિ જણાવે છે.

ત્રયચ્ચિંશત્સાગરોપમાણ્યાયુષ્કસ્ય ૮-૧૮

ત્રયચ્ચિંશત્સાગરોપમાણ્યાયુષ્કસ્ય ૮-૧૮

ત્રયચ્ચિંશત્ સાગરોપમાણિ આયુષ્કસ્ય ૮-૧૮

શબ્દાર્થ : ત્રયચ્ચિંશત્ સાગરોપમાણિ = ૩૩ સાગરોપમ, આયુષ્કસ્ય = આયુષ્યની

સૂત્રાર્થ : આયુષ્ય કર્મની (ઉત્કૃષ્ટ સ્થિતિ) માત્ર ૩૩ સાગરોપમ છે, (પણ કોડાકોડી નથી). (સૂત્ર ૮-૧૮)

ભાવાર્થ : (સૂત્ર ૮-૧૫ થી ૮-૧૮) કષાયોને પરવશ થયેલો આત્મા પ્રતિસમયે મૂળ સાત કર્મો બાંધે છે અને ભવમાં એકવાર આયુષ્યકર્મ સાથે આઠ કર્મો બાંધે છે. જ્યારે જે કર્મો બંધાય ત્યારે તે કર્મો આત્માની સાથે કેટલો કાળ રહેશે ? તે પ્રમાણે કર્મોની સ્થિતિ બંધાય છે. બંધાતા કર્મોના કર્માણુઓમાં તે કર્માણુઓ કયા કયા સમયે ઉદયમાં આવશે? એમ તેઓની નાની-મોટી (જઘન્ય તથા ઉત્કૃષ્ટ) સ્થિતિ બંધાય છે.

કોઈપણ કર્માણુઓ તુરત તો ઉદયમાં આવે તેવા હોતા નથી. કેટલાક કાળ પછી જ ઉદયમાં આવે તેવા હોય છે. જેટલો કાળ ઉદયમાં ન આવે તે કાળને અબાધાકાળ કહેવાય છે.

અબાધાકાળ પછીના સમયમાં ધારોકે ૧૦૦ કર્માણુઓ ઉદયમાં આવે તેવા હોય છે તે પછીના બીજા સમયમાં ઉદયમાં આવે તેવા કેટલાક કર્માણુઓ હોય છે તે પછીના ત્રીજા સમયમાં ઉદયમાં આવે તેવા કેટલાક કર્માણુઓ હોય છે. આ પ્રમાણે તે બંધાયેલા પરમાણુઓની ઉદયમાં આવવાની યોગ્યતાને અનુસારે જો લાઈન કરીએ તો ત્રીસ કોડાકોડી સાગરોપમ ચાલે તેટલી લાંબી લાઈન થાય છે એટલે કે એક સમયમાં જ્ઞાનાવરણીય કર્મ ત્રીસ કોડાકોડી સાગરોપમ ચાલે તેટલું બંધાય છે. (એક કોડને એક કોડવડે ગુણતા જે સંખ્યા આવે તેને કોડાકોડી કહેવાય છે) તેને જ સ્થિતિબંધ થયો એમ કહેવાય છે.

એક કર્મનો જે સ્થિતિબંધ થાય છે તેના બે ભાગ થાય છે. પ્રથમ અબાધાકાળ અને બીજો ભોગ્યકાળ. જે સમયોમાં દલિકોની રચના થતી નથી. તેના કારણે જે કાળમાં કર્મ

ઉદયમાં આવતું નથી અને ભોગવવું પડતું નથી. તે કાળને અબાધાકાળ કહેવાય છે. અને જે સમયોમાં દલિકોની રચના થાય છે તે ભોગ્યકાળ કહેવાય છે. બન્ને મળીને સ્થિતિબંધ કહેવાય છે.

સામાન્યથી એવો શાસ્ત્રીય નિયમ છે કે જે કર્મોની જેટલા સાગરોપમની સ્થિતિ બંધાય તે કર્મોનો (આયુષ્યકર્મ વિના) તેટલા સો સો વર્ષનો અબાધાકાળ હોય છે. વધુમાં વધુ જે સ્થિતિબંધાય તેને ઉત્કૃષ્ટ સ્થિતિબંધ કહેવાય છે.

આઠે કર્મોમાં વધુમાં વધુ (ઉત્કૃષ્ટ) કેટલી સ્થિતિ બંધાય ? તે ઉપરના ચાર સૂત્રોમાં સ્પષ્ટ કરે છે. અહીં આયુષ્યકર્મ વિના બાકીના સાત કર્મોની ઉત્કૃષ્ટ સ્થિતિ જે જણાવી છે તે અબાધાકાળ અને ભોગ્યકાળ એમ બન્ને ભેગી કરીને કહી છે, જ્યારે આયુષ્યકર્મની ૩૩ સાગરોપમ પ્રમાણ ઉત્કૃષ્ટ સ્થિતિ જે કહી છે તે માત્ર ભોગ્યકાળને જ આશ્રયી કહી છે. ત્યાં અબાધાકાળ ગણવામાં આવ્યો નથી.

શંકા : અબાધાકાળ ગણીએ તો આયુષ્યકર્મની ઉત્કૃષ્ટ સ્થિતિ કેટલી થાય ?

સમાધાન : સાત કર્મોનો અબાધાકાળ તેઓની બંધાતી સ્થિતિને અનુસારે એક એક કોડાકોડી સાગરોપમે સો સો વર્ષ પ્રમાણે અબાધાકાળ હોય છે. પરંતુ આયુષ્યકર્મનો અબાધાકાળ પોતાની બંધાતી સ્થિતિને અનુસારે હોતો નથી પણ પૂર્વભવનું આયુષ્ય જેટલું બાકી હોય તેટલો અબાધાકાળ હોય છે. તેથી ઉત્કૃષ્ટ સ્થિતિ ૩૩ સાગરોપમની બંધાય ત્યારે અબાધાકાળ જઘન્ય પણ હોય, મધ્યમ પણ હોય અને ઉત્કૃષ્ટ પણ હોય. માટે આયુષ્યકર્મમાં સ્થિતિબંધની અંદર અબાધાકાળ ગણ્યો નથી. મોહનીયકર્મની ઉત્કૃષ્ટ સ્થિતિ ૭૦ કોડાકોડી સાગરોપમ બંધાય છે, તેમાં $૭૦ \times ૧૦૦ = ૭૦૦૦$ (સાત હજાર) વર્ષ અબાધાકાળ હોય છે. નામકર્મ અને ગોત્રકર્મની ઉત્કૃષ્ટ સ્થિતિ ૨૦ કોડાકોડી સાગરોપમ બંધાય છે. તેમાં ૨૦૦૦ (બે હજાર) વર્ષ અબાધાકાળ હોય છે અને આયુષ્યકર્મની ઉત્કૃષ્ટ સ્થિતિ (ભોગ્યકાળને આશ્રયી) ૩૩ સાગરોપમ છે. આ પ્રમાણે આઠે કર્મોની ઉત્કૃષ્ટ સ્થિતિ કેટલી બંધાય ? તે સૂત્ર ૮-૧૫ થી ૮-૧૮માં જણાવ્યું.

હવે આઠે કર્મોની જઘન્ય (ઓછામાં ઓછી) સ્થિતિ કેટલી બંધાય ? તે નીચેના સૂત્રોમાં સમજાવે છે.

સૂત્ર (૮-૧૯) પ્રયોજન : વેદનીય કર્મની જઘન્ય સ્થિતિ જણાવે છે.

અપરા દ્વાદશ મુહૂર્તા વેદનીયસ્ય	૮-૧૯
અપરા દ્વાદશ મુહૂર્તા વેદનીયસ્ય	૮-૧૯
અપરા દ્વાદશ મુહૂર્તા વેદનીયસ્ય	૮-૧૯

શબ્દાર્થ : અપરા=જઘન્ય, દ્વાદશ મુહૂર્તા=બાર મુહૂર્ત, વેદનીયસ્ય=વેદનીયકર્મની.

સૂત્રાર્થ : વેદનીય કર્મની જઘન્ય સ્થિતિ બાર મુહૂર્ત બંધાય છે.

સૂત્ર (૮-૨૦) પ્રયોજન : નામકર્મ અને ગોત્રકર્મની જઘન્ય સ્થિતિ જણાવે છે.

નામગોત્રયોરષ્ટૌ	૮-૨૦
નામગોત્રયોરષ્ટૌ	૮-૨૦
નામ ગોત્રયોઃ અષ્ટૌ	૮-૨૦

શબ્દાર્થ : નામગોત્રયોઃ = નામકર્મ અને ગોત્રકર્મની, અષ્ટૌ = આઠ (મુહૂર્ત).

સૂત્રાર્થ : નામકર્મ અને ગોત્રકર્મની (જઘન્યસ્થિતિ) આઠ (મુહૂર્ત બંધાય છે.)

સૂત્ર (૮-૨૧) પ્રયોજન : નામ, ગોત્ર અને વેદનીય સિવાયની બાકીની પાંચ કર્મપ્રકૃતિની જઘન્ય સ્થિતિ જણાવે છે.

શેષાણામન્તર્મુહૂર્તમ્	૮-૨૧
શેષાણામન્તર્મુહૂર્તમ્	૮-૨૧
શેષાણામ્ - અન્તર્મુહૂર્તમ્	૮-૨૧

શબ્દાર્થ : શેષાણામ્ = બાકીનાની (વેદનીય, નામ, ગોત્ર સિવાયના કર્મોની), અન્તર્મુહૂર્તમ્ = અન્તર્મુહૂર્ત (જઘન્ય સ્થિતિ) હોય છે.

સૂત્રાર્થ : બાકીના પાંચ કર્મોની જઘન્યસ્થિતિ અંતર્મુહૂર્તની બંધાય છે.

ભાવાર્થ : (૮-૧૯ થી ૮-૨૧) જઘન્ય એટલે ઓછામાં ઓછી સ્થિતિ.

વેદનીય કર્મની જઘન્ય સ્થિતિ ૧૨ મુહૂર્ત છે.

નામ અને ગોત્ર કર્મની ૮ મુહૂર્ત છે અને બાકીના પાંચ કર્મોની જઘન્ય સ્થિતિ અંતર્મુહૂર્ત છે.

કર્મ	જઘન્ય સ્થિતિબંધ	ઉત્કૃષ્ટ સ્થિતિબંધ	જઘન્ય અબાધાકાળ	ઉત્કૃષ્ટ અબાધાકાળ
જ્ઞાનાવરણીય	અંતર્મુહૂર્ત	૩૦ કો.કો.સાગ	અંતર્મુહૂર્ત	ત્રણ હજાર વર્ષ
દર્શનાવરણીય	અંતર્મુહૂર્ત	૩૦ કો.કો.સાગ	અંતર્મુહૂર્ત	ત્રણ હજાર વર્ષ
વેદનીય	૧૨ મુહૂર્ત	૩૦ કો.કો.સાગ	અંતર્મુહૂર્ત	ત્રણ હજાર વર્ષ
મોહનીય	અંતર્મુહૂર્ત	૭૦ કો.કો.સાગ.	અંતર્મુહૂર્ત	સાત હજાર વર્ષ
આયુષ્ય	અંતર્મુહૂર્ત	૩૩ સાગરોપમ	અંતર્મુહૂર્ત	પૂર્વકોડનો ત્રીજો ભાગ
નામ	આઠ મુહૂર્ત	૨૦ કો.કો.સાગ.	અંતર્મુહૂર્ત	બે હજાર વર્ષ
ગોત્ર	આઠ મુહૂર્ત	૨૦ કો.કો.સાગ.	અંતર્મુહૂર્ત	બે હજાર વર્ષ
અંતરાય	અંતર્મુહૂર્ત	૩૦ કો.કો.સાગ.	અંતર્મુહૂર્ત	ત્રણ હજાર વર્ષ

શંકા : ત્રીજા વેદનીય કર્મની જઘન્યસ્થિતિ બાર મુહૂર્તની બંધાય છે તેમ કહ્યું. શું ૧૧-૧૨-૧૩ મા ગુણઠાણે પણ જઘન્ય સ્થિતિ બાર મુહૂર્તની જ બંધાય છે ?

સમાધાન : ના. તમારી શંકાનો ઉત્તર જરાક ખુલાસાથી વિચારીએ. વેદનીય કર્મની જઘન્ય સ્થિતિ બાર મુહૂર્તની બંધાય છે એ કથન એકથી દસ ગુણઠાણામાં જે કષાયવાળા જીવો કર્મ બાંધે છે તેને આશ્રયીને જાણવું. એટલે કે ક્ષપકશ્રેણીમાં દસમા ગુણઠાણે વેદનીય કર્મ બાર મુહૂર્તની સ્થિતિવાળું બંધાય છે. ૧૧-૧૨-૧૩ મા ગુણઠાણે જો કે વેદનીય કર્મ બંધાય છે પરંતુ તે પ્રથમ સમયે બંધાય, બીજા સમયે ઉદયમાં આવે અને ત્રીજા સમયે ખરી પડે તેવું હોય છે. તેથી અહીં જે બંધ જણાવ્યો છે તે સકષાયી જીવોને આશ્રયી જણાવ્યો છે.

સ્થિતિબંધ અને રસબંધ કાષાયિક અધ્યવસાયજન્ય છે. ૧૧-૧૨-૧૩ માં ગુણઠાણે કષાયો છે જ નહીં. તેથી માત્ર પ્રકૃતિબંધ અને પ્રદેશબંધ જ થાય છે. તેથી ૧૧-૧૨-૧૩ માં સ્થિતિબંધ ન થતો હોવાથી ૧૨ મુહૂર્તપ્રમાણ વેદનીયકર્મનો જઘન્ય સ્થિતિબંધ સકષાયી જીવોને આશ્રયી કહેલ છે.

સાર : આપણે વ્યવહારમાં જોઈએ છીએ કે કોઈ ભારે કર્મી માણસ લહેર કરતો હોય છે જ્યારે હળવા કર્મવાળો આરાધક અત્યંત દુઃખી હોય છે. તેનું શું કારણ ? કારણ છે સ્થિતિબંધ. કયા ભવનું કયુ કર્મ ક્યારે ઉદયમાં આવે તે કહી શકાય નહિ. જેમકે વેદનીય કર્મની ઉત્કૃષ્ટ સ્થિતિ ૩૦ કો.કો. સાગરોપમ પ્રમાણ છે. આટલા કાળમાં તો આખું દોઢ કાળચક્ર ફરી જાય છે. ત્રણ ચોવીસી બદલાઈ જાય. તો પછી હાલમાં આવેલ સુખ દુઃખ પણ કયા જન્મનાં બાંધેલા કર્મોનાં ફળ છે તે નક્કી ન થઈ શકે. હાલ કરાતા ધર્મ-અધર્મનું ફળ કેમ નથી મળતું તે પ્રશ્ન પણ અસ્થાને જ રહે છે.

સૂત્ર (૮-૨૨) પ્રયોજન : સૂત્રકાર મહર્ષિ પ્રકૃતિબંધ અને સ્થિતિબંધના સ્વરૂપને સ્પષ્ટ કર્યા પછી હવે આ સૂત્રમાં રસબંધ (અનુભાવ) સમજાવે છે.

વિપાકોનુભાવઃ ૮-૨૨

વિપાકોનુભાવઃ ૮-૨૨

વિપાકઃ અનુભાવઃ ૮-૨૨

શબ્દાર્થ : વિપાક = ફળ આપવાની શક્તિ, અનુભાવ = રસ.

સૂત્રાર્થ : કર્મોનો જે વિપાક (ફળ આપવાની શક્તિ) તે અનુભાવબંધ છે. (તેને રસબંધ અથવા અનુભાગબંધ પણ કહેવાય છે.)

ભાવાર્થ : કર્મનો બંધ થતી વખતે તેના કારણભૂત કાષાયિક અધ્યવસાયના તીવ્ર-મંદ ભાવ પ્રમાણે દરેક કર્મમાં તીવ્ર-મંદ ફળ આપવાની શક્તિ આ જીવ ઉત્પન્ન કરે છે. એ ફળ આપવાનું સામર્થ્ય તે અનુભાવ છે. અને તેનું નિર્માણ તે અનુભાવ બંધ છે.

પરિપાક, વિપાક, અનુભાવ, રસ, ફળ આ બધા શબ્દોનો અર્થ સમાન છે. કર્મોમાં ફળ આપવાની જે શક્તિ છે તેને રસબંધ કહેવાય છે. દરેક કર્મોનું જે ફળ હોય છે તેને વિપાક અથવા વિપાકોદય પણ કહેવાય છે. તથા અનુભાવબંધ અથવા અનુભાગબંધ પણ કહેવાય છે.

વિ એટલે વિવિધ, અનેક પ્રકારનું અને

પાક એટલે ફળ અથવા પરિણામ.

બંધાયેલા કર્મોનું ફળ અનેક પ્રકારનું હોય છે તેથી તેને વિપાક કહેવામાં આવે છે.

જે જે કર્મ જે જે જીવે બાંધેલું હોય છે. તે તે કર્મ તે તે જીવને અવશ્ય ભોગવવું પડે છે. વિવિધ કર્મોને ભોગવવાના સ્વરૂપને તે તે કર્મોનો વિપાકોદય કહેવાય છે.

શંકા : જીવે બાંધેલા કર્મોમાં પરિવર્તન કઈ રીતે થાય ?

સમાધાન : જીવ કોઈપણ કર્મ બાંધે ત્યાર પછી એક આવલિકા કાળ ગયા પછી જીવ પોતાના શુભ-અશુભ અધ્યવસાયને અનુસારે નીચે પ્રમાણેના આઠ પ્રકારના ફેરફારો કરે છે.

(આવલિકા એ એક પ્રકારનું કાળનું માપ છે : એક કરોડ, સડસઠ લાખ, સીત્યોતેર હજાર, બસો સોળ, ૧,૬૭,૭૭,૨૧૬ આવલિકા એક મુહૂર્તમાં થાય છે.)

(૧) **બંધનકરણ :** કર્મનો બંધ થાય ત્યારે તેના ચાર પ્રકારના બંધ (સ્પૃષ્ટ, બદ્ધ, નિધત્ત, અને નિકાયિત) સંબંધમાં જે પ્રથમ સ્પૃષ્ટ એવા બંધમાં કારણભૂત જે અધ્યવસાય તે બંધનકરણ કહેવાય છે. તેના જ ગાઢ અને તીવ્રગાઢ એવા બે ભેદો છે.

(૧/૧) **ગાઢ બંધ :** કર્મનો બંધ કર્યા પછી તેને નિશ્ચિત્ત કરણથી ગાઢ બંધનરૂપ કરવું તે ગાઢ અથવા ઘનીષ્ટ બંધ.

(૧/૨) **તીવ્રગાઢ બંધ :** કર્મનો બંધ કર્યા પછી નિકાયિત કરવાથી અર્થાત્ નિકાયના કરવાથી તે કર્મને વધારે તીવ્ર ગાઢ બંધનરૂપ કરે છે.

(૨) **સંક્રમણકરણ :** કર્મનો બંધ કર્યા પછી તેનું સંક્રમણ કરણથી ઉત્તર પ્રકૃતિઓનું પરસ્પર સંક્રમણ થાય છે.

આવું સંક્રમણ મૂળ પ્રકૃતિમાં ક્યારેય થતું નથી. આવું સંક્રમણ ઉત્તરપ્રકૃતિઓમાં જ થાય છે, અર્થાત્ એક મૂળ કર્મપ્રકૃતિની ઉત્તર પ્રકૃતિનું પરસ્પર સંક્રમણ થાય છે.

જેમ કે જ્ઞાનાવરણની પાંચ પ્રકૃતિ છે, તો તેમાં મતિજ્ઞાનાવરણનું શ્રુતજ્ઞાનાવરણમાં કે શ્રુતજ્ઞાનાવરણનું મતિજ્ઞાનાવરણમાં ઈત્યાદિ એક ઉત્તર પ્રકૃતિનું બીજી ઉત્તર પ્રકૃતિઓમાં

સંક્રમણ થાય છે. આ રીતે જ્ઞાનાવરણની પાંચે પાંચ ઉત્તર પ્રકૃતિનું અન્યોન્ય તેમજ દર્શનાવરણની નવ પ્રકૃતિઓનું અન્યોન્ય (અંદર-અંદર-પરસ્પર) સંક્રમણ થાય છે. કોઈપણ એક મૂળ પ્રકૃતિનું બીજા મૂળ કર્મમાં કે એક મૂળ પ્રકૃતિની ઉત્તર પ્રકૃતિનું બીજા મૂળ પ્રકૃતિની ઉત્તરપ્રકૃતિમાં સંક્રમણ થતું નથી, અર્થાત્ જ્ઞાનાવરણનું દર્શનાવરણમાં કે દર્શનાવરણનું જ્ઞાનાવરણમાં સંક્રમણ કદાપિ થતું નથી. એ જ રીતે આયુષ્યકર્મની પ્રકૃતિનું ચારે પ્રકૃતિઓમાં નારક-તિર્યચ-મનુષ્ય અને દેવમાં પરસ્પર સંક્રમણ થતું નથી.

(૩) ઉદ્ધર્તનાકરણ : જીવ પૂર્વે બાંધેલા કર્મોની સ્થિતિ અને રસમાં જેના વડે (જે અધ્યવાસયો વડે)વધારો કરે છે તેનું નામ ઉદ્ધર્તના કરણ

(૪) અપવર્તનાકરણ : જીવ પૂર્વે બાંધેલા કર્મોની સ્થિતિ અને રસમાં જે અધ્યવસાયો વડે ઘટાડો કરે છે તેનું નામ અપવર્તનાકરણ

(૫) ઉદીરણાકરણ : જીવ પૂર્વે બાંધેલા કર્મોનો ઉદયકાળ થયા પહેલાં બળાત્કાર કરીને ભોગવવા યોગ્ય બનાવે છે અને વહેલું ઉદયમાં લાવે છે તેને ઉદીરણાકરણ કહેવાય છે.

(૬) ઉપશમનાકરણ : ઉદયમાં આવવાને વખતે ઉદયમાં ન આવે એવી રીતે અમૂક કાળ સુધી કર્મોને દબાવી રાખવાં તે ઉપશમ. તેમાં કારણભૂત જે અધ્યવસાય તે ઉપશમનાકરણ. આ રીતે ઉપશમ દ્વારા જીવ સત્તામાં રહેલા કર્મોને ઉદયમાં આવતા રોકીને તેમાંથી સ્થિતિ અને રસનો ઘટાડો કરી તેને પ્રદેશોદયથી ભોગવવા યોગ્ય પણ કરે છે.

(૭) નિધત્તિકરણ : કર્મબંધ કર્યા પછી તે કર્મને એવી પરિસ્થિતિવાળું કરે કે તેમાં ઉદ્ધર્તના અને અપવર્તના વિના બીજાં કોઈ કરણો લાગુ ન પડે તે નિધત્તિકરણ.

(૮) નિકાયનાકરણ : કર્મબંધ કર્યા પછી તે કર્મને એવી પરિસ્થિતિવાળું કરે કે તેમાં કોઈ પણ કરણ લાગુ ન જ પડે. ઉદયથી ભોગવવું જ પડે તે નિકાયનાકરણ.

આ રીતે ઉપર જણાવેલા આઠે કરણોને લીધે કર્મોમાં જે ફેરફારો સત્તામાં થાય છે, તે થઈ ગયા બાદ ઉદયમાં આવીને વિપાકરૂપે ભોગવાય છે.

અહીં કરણનો અર્થ - આત્માના અધ્યવસાયની એક વિશિષ્ટ પ્રકારની શક્તિ એવો થાય છે. કરણ એટલે બંધ-સંક્રમ વગેરે કાર્યો કરવામાં અસાધારણ કારણભૂત જે વીર્યવિશેષ તે કરણ કહેવાય છે.

બીજા શબ્દોમાં કહીએ તો ભિન્ન ભિન્ન જીવોને ભિન્ન ભિન્ન સ્વરૂપે કર્મો કરતા અને કર્મો ભોગવતા જોઈએ છીએ. એ બધું જીવે કર્મો બાંધ્યા પછી ઉપરના આઠ પ્રકારના કરણ વિશેષથી કરેલા ફેરફારો સહિત ઉદયાવલિકામાં આવેલો કર્મનો વિપાક જાણવો.

પરંતુ એક વખત કર્મ ઉદયાવલિકામાં આવી જાય પછી તે કર્મમાં જીવ કંઈ ફેરફાર કરી શકતો નથી. તેને તે સ્વરૂપે જીવે ભોગવવું જ પડે છે.

સાર : કર્મ પ્રકૃતિનો બંધ તો થવાનો જ છે, પણ તે થયા પછી તે - તે કર્મને અનુભાવ દ્વારા (વધારી-વધારીને) ગાઢ ન બને તે ધ્યાનમાં રાખવું. પશ્ચાત્તાપ દ્વારા તેનો શક્ય બને તેટલો રસ ક્ષીણ થાય તેવા પ્રયાસો કરવા.

સૂત્ર (૮-૨૩) પ્રયોજન : કયા કર્મમાં કયા પ્રકારનું ફળ આપવાની શક્તિ છે તે જણાવે છે.

સ યથાનામ	૮-૨૩
સ યથાનામ	૮-૨૩
સ યથાનામ	૮-૨૩

શબ્દાર્થ : સ = તે (અનુભાવ), યથાનામ = ગતિ, જાતિ આદિ પોત-પોતાના નામ પ્રમાણે.

સૂત્રાર્થ : સર્વ કર્મોનો વિપાક (ફળ) પોતપોતાના નામ પ્રમાણે છે.

ભાવાર્થ : જે કર્મપ્રકૃતિનું જે નામ છે, તે પ્રકૃતિ તે નામના અર્થ પ્રમાણે જ કર્મફળરૂપે ભોગવાય છે. જેમ કે,

(૧) જ્ઞાનાવરણ કર્મ :

અર્થ : જ્ઞાનાવરણ એટલે જ્ઞાનનું આવરણ.

વિપાક : આ કર્મ જીવના જ્ઞાનગુણને આવૃત્ત (ઢાંકે) કરે છે.

ઉપમા : આ કર્મ આંખે બાંધેલા પાટા સમાન છે. આંખે પાટો બાંધવાથી જેમ કોઈ ચીજ દેખાતી નથી - જણાતી નથી તેમ આત્માના જ્ઞાનરૂપ નેત્રને જ્ઞાનાવરણ કર્મરૂપ પાટો આવી જવાથી આત્મા જાણી શકતો નથી. જેમ પાટો જાડો તેમ ઓછું દેખાય અને પાતળો તેમ વધુ દેખાય. તે જ રીતે જ્ઞાનાવરણ કર્મનું આવરણ જેમ જેમ વધુ રસવાળું

તેમ તેમ ઓછો બોધ થાય અને આવરણ ઓછું અર્થાત્ હીનરસવાળું તેમ તેમ વધારે બોધ થાય પરંતુ આત્મા ક્યારેય પણ સંપૂર્ણ જ્ઞાનરહિત બનતો નથી.

(૨) દર્શનાવરણ કર્મ :

અર્થ : દર્શનાવરણ એટલે દર્શનનું આવરણ.

વિપાક : જીવના દર્શનગુણને આવૃત્ત કરે છે. સામાન્ય બોધનો અભાવ.

ઉપમા : આ કર્મ પ્રતિહાર એટલે દ્વારપાળની સમાન છે. જેમ દ્વારપાળ રાજસભામાં આવવાને ઈચ્છતી વ્યક્તિને રોકી રાખે. તો તેને રાજાના દર્શન થતા નથી, તે રીતે દર્શનાવરણથી જીવ વસ્તુને જોઈ શકતો નથી અર્થાત્ સામાન્ય બોધ પામી શકતો નથી.

(૩) વેદનીય કર્મ :

અર્થ : વેદનીય એટલે સુખ કે દુઃખનું વેદન કરાવે તે.

વિપાક : વેદનીય કર્મ પર પુદ્ગલ પદાર્થના સંયોગ વિયોગનું વેદન કરાવી સુખ દુઃખ ઉપજાવે છે.

વેદનીય કર્મ મધ વડે લેપાયેલી તલવારની તીક્ષ્ણ ધાર સમાન છે, કેમ કે ચાટતા પ્રથમ સ્વાદ લાગે, પણ પરિણામે જીભ કપાતા પીડા થાય. તેમ આ વેદનીય કર્મ પ્રથમ સુખનો અને પછી દુઃખનો અનુભવ કરાવે છે અને તેનાથી થતો સુખનો અનુભવ પણ પરિણામે દુઃખ આપનારો જ થાય છે.

(૪) મોહનીય કર્મ :

અર્થ : મોહનીય એટલે મોહ કે મુંઝવણ. આવી મુંઝવણ દ્વારા શ્રદ્ધા અને વિરતિ વગેરેનો અભાવ કે ઓછાપણું તે મોહનીયકર્મ.

વિપાક : મોહ ઉપજાવે છે એટલે સ્વ-પરના વિવેકનું ભાન ભૂલાવી, આત્માને જડત્વના ભોગ-ઉપભોગ તરફ આકર્ષી તેના શુભાશુભ સંયોગ વિયોગમાં રતિ-અરતિ ઉપજાવી રાગ-દ્વેષ કરાવે છે.

ઉપમા : મોહનીય કર્મ મદિરા સમાન છે. જેમ મદિરાનું પાન કરવાથી માણસ વિવેક રહિત બની જાય છે. હિત-અહિતનો વિચાર પણ કરી શકતો નથી. તેમ મોહનીય કર્મના યોગે જીવ વિવેક રહિત બને છે અને આત્મા માટે હેય શું છે ? ઉપાદેય શું છે ? તે વિચારી શકતો નથી. પરિણામે આત્માનું અહિત કરનારી અયોગ્ય પ્રવૃત્તિ કરે છે.

(૫) આયુષ્ય કર્મ :

અર્થ : જેને લીધે નરક, તિર્યચ આદિ ભવની પ્રાપ્તિ થાય તે આયુષ્ય કર્મ.

વિપાક : જે ગતિમાં જીવ ઉત્પન્ન થયો હોય તે ગતિમાં તે જીવને આયુષ્ય પર્યંત તે ગતિમાં રહેવું પડતું હોય છે. તેથી આ કર્મ જીવના અક્ષયસ્થિતિ ગુણનો ઘાત કરે છે.

ઉપમા : આયુષ્ય કર્મ બેડી કે કેદખાના સમાન કહ્યું છે. જેમ બેડીમાં જકડાયેલો કે કેદખાનામાં પડેલો જીવ અન્યત્ર જઈ શકતો નથી. તેમ આયુષ્ય રૂપી બેડીથી બંધાયેલો કે કેદખાનામાં પડેલો જીવ વર્તમાન ગતિનું આયુષ્ય પૂર્ણ ન થાય ત્યાં સુધી બીજી ગતિમાં જઈ શકતો નથી.

(૬) નામકર્મ :

અર્થ : જેને લીધે આત્માને શરીર આદિની પ્રાપ્તિથી નામ ધારણ કરવું પડે છે તે નામ કર્મ.

વિપાક : નામકર્મના ઉદયથી જીવને અનેક પ્રકારના સ્વરૂપો ધારણ કરવા પડતા હોવાથી તેના અનેક ભેદો છે. આત્માના અરૂપીપણાના ગુણનું આ કર્મ ઘાતક છે.

ઉપમા : નામકર્મ ચિત્રકાર સમાન છે. જેમ ચિત્રકાર જુદા જુદા ચિત્રો બનાવે છે તેમ નામકર્મ અરૂપી એવા આત્માના ગતિ, જાતિ, શરીર વગેરે અનેક રૂપો તૈયાર કરી આપે છે.

(૭) ગોત્ર કર્મ :

અર્થ : જેના લીધે આત્મા ઉચ્ચ-નીચ લક્ષણવાળા ગોત્રની પ્રાપ્તિ કરે છે તેને ગોત્ર કર્મ કહેવાય છે.

વિપાક : આ કર્મના લીધે (ઉદયથી) જીવનો અગુરુલઘુ ગુણ ઉપર આવરણ આવે છે, પરિણામે તેને ઉચ્ચ અથવા નીચ સ્થાનમાં જન્મ લેવો પડે છે.

ઉપમા : ગોત્ર કર્મ કુંભાર સમાન છે. કુંભાર સારા અને ખરાબ બે જાતના ઘડા બનાવે છે. જેમ સારા ઘડાની કળશ રૂપે સ્થાપના થાય છે, ખરાબ ઘડા દારૂ વગેરે ભરવાથી નિંદા પાત્ર બને છે, તેમ ગોત્ર કર્મના યોગે ઉચ્ચ-નીચ કુળમાં જન્મવાથી જીવની પણ ઉચ્ચ નીચ આદિ રૂપે ગણતરી થાય છે.

(૮) અંતરાય કર્મ :

અર્થ : દાનાદિ પાંચે લબ્ધિમાં અંતરાય (વિઘ્ન) ઉત્પન્ન કરતું હોવાથી તે કર્મને અંતરાય કર્મ કહેવાય છે.

વિપાક : અનંતવીર્ય નામના ગુણનું આવરણ કરે છે.

ઉપમા : અંતરાય કર્મ ભંડારી સમાન છે. જેમ દાન કરવાની ઈચ્છાવાળા રાજાને દાન કરવામાં લોભી ભંડારી વિઘ્ન કરે છે તેમ અંતરાય કર્મ દાનાદિમાં આત્માને વિઘ્ન કરે છે.

સાર : સૂત્રકાર મહર્ષિ આ સૂત્ર દ્વારા કર્મના વિપાક અર્થાત્ ફળના સ્વરૂપને જણાવે છે. આઠે પ્રકારના કર્મો પોત પોતાના નામ અનુસાર ફળને આપનારાં કહ્યા છે, મહત્ત્વની વાત એ છે કે “કોઈપણ કર્મનો વિપાક જીવને અવશ્ય ભોગવવો પડે છે.”

આ વિપાક સુખ સ્વરૂપ હોઈ શકે છે અને દુઃખ સ્વરૂપ પણ હોઈ શકે છે. આપણે સમજવા જેવી હકીકત સુખ અને દુઃખ નથી પણ આ સુખ કે દુઃખ એ કર્મનો જ વિપાક છે તે વાત ચિરસ્મરણીય છે.

જીવને સુખ ગમે છે, તેની દોડ પણ સુખ પાછળની છે પણ જે સુખને આપણે પસંદ કરી રહ્યા છીએ તે તો કર્મનો શુભ વિપાક જ છે. ખરેખરું સુખ શુભવિપાકમાં નહીં પણ કર્મ વિપાકના સર્વથા અભાવમાં જ રહેલું છે. જીવ જ્યારે સર્વથા કર્મથી મુક્ત થવાનો પુરુષાર્થ કરે છે ત્યારે જ તેના ફળરૂપે સાચા સુખને પામી શકે છે.

સૂત્ર (૮-૨૪) પ્રયોજન : ફળ આપ્યા પછી કર્મોનું શું થાય છે તે જણાવે છે.

તતશ્ચ નિર્જરા ૮-૨૪

તતશ્ચ નિર્જરા ૮-૨૪

તતઃ ચ નિર્જરા ૮-૨૪

શબ્દાર્થ : તતઃ = ત્યારપછી, નિર્જરા = કર્મોનું ખરી જવું.

સૂત્રાર્થ : (કર્મોનું ફળ મળ્યા) પછી (કર્મોની) નિર્જરા થાય છે.

ભાવાર્થ : જે કર્મો આ આત્માએ પૂર્વકાળમાં બાંધેલા છે તે કર્મો પોતપોતાનો સ્થિતિકાળ પાકે ત્યારે ઉદયમાં આવે છે, અને ઉદયકાળે તે કર્મો પોતાનો વિપાક (ફળ) બતાવે છે. આ પ્રમાણે સ્થિતિ અને રસ બન્ને ભોગવાઈ જવાથી તે કર્મના પરમાણુઓ કાર્મણ વર્ગણા સ્વરૂપે આત્મપ્રદેશોથી જુદા પડી જાય છે એટલે ખરી જાય છે અથવા નિર્જરી જાય છે. માટે જ સૂત્રમાં કહ્યું છે કે તતઃ અર્થાત્ તે વિપાકોદય દ્વારા રસ ભોગવાઈ જવાથી કર્મો આત્માથી છુટા પડી જાય છે તેને નિર્જરા કહેવાય છે.

નિર્જરાના બે પ્રકાર છે. (૧) વિપાકજન્ય નિર્જરા અને (૨) અવિપાકજન્ય નિર્જરા.

(૧) વિપાકજન્ય નિર્જરા : જેમ શરીરમાં થયેલો રોગ વૈદ્યના ઔષધો દ્વારા લાંબા કાળે મટે અથવા આંબા ઉપર આવેલી કેરી લાંબા કાળે પાકે તેમ જે કર્મ જેમ બાંધ્યું હોય તેમ તેના ઉદયકાળે રસથી ભોગવીને આત્માથી છુટુ પડે તેને વિપાકજન્ય નિર્જરા કહેવાય છે.

આવી નિર્જરા સામાન્યથી સર્વ જીવોમાં પ્રતિસમયે ચાલતી જ હોય છે. આ નિર્જરાને અકામ નિર્જરા પણ કહેવાય છે.

(૨) અવિપાકજન્ય નિર્જરા : (સકામ નિર્જરા)

શરીરમાં થયેલો રોગ વૈદ્યોના ઔષધોથી મટાડવાને બદલે એન્ટીબાયોટીક દવા લઈ તરત મટી જાય તેમ કરવું અથવા આંબા ઉપરની કેરી જે સહજપણે લાંબા ગાળે પાકવાની હતી તેને ઘાસમાં નાંખીને જલ્દી પાકે તેમ કરવું. આ રીતે જે કર્મો પોત પોતાની સ્થિતિ અનુસારે જે મોડા ઉદયમાં આવે અને મોડા નિર્જરે તેમ હોય તેને બદલે બાર પ્રકારના તપ દ્વારા સ્થિતિઘાત-રસઘાત કરીને તેનો અલ્પકાળમાં જ નાશ કરવો, અને આત્માનો તે કર્મોથી છુટકારો મેળવવો તે અવિપાકજન્ય નિર્જરા કહેવાય છે. આને સકામનિર્જરા પણ કહેવાય છે.

સાર : કર્મોની નિર્જરા માટે બે રસ્તા બતાવ્યા છે.

૧. તેનો સમય પાકે ત્યારે ફળ આપીને નિર્જરવું અને

૨. ઉદીરણા કરીને તેની સ્થિતિનો પરિપાક થયા પહેલા ખેંચીને નિર્જરા કરવી.

પ્રથમ નિર્જરા તો પ્રત્યેક જીવને ઈચ્છા હોય કે ન હોય થવાની જ છે તેમાં શંકા નથી પણ તે નિર્જરા મોક્ષના હેતુભૂત કહી નથી. જો મોક્ષની જ ઈચ્છા હોય તો પ્રત્યેક કર્મને ખતમ કરવા માટે જીવે પુરુષાર્થ કરવો જ પડે છે. તે માટે સમ્યક્તપ ઉત્તમ સાધન છે. આ સાધનના ઉપયોગ દ્વારા આત્મપ્રદેશ સાથે ક્ષીર-નીરની માફક બની ગયેલા પ્રત્યેક કર્મને અર્થાત્ કાર્મણ વર્ગણાને ખેંચી ખેંચીને સાફ કરવી, એ જ શ્રેષ્ઠ ઉપાય છે. આ રીતે કર્મની સતત નિર્જરા કરી કર્મવૃક્ષના બીજને બાળી નાંખવું (ઉખાડીને ફેંકી દેવું) જેથી ફરી કર્મવૃક્ષ ઉગે જ નહિ. આ રીતે સકામનિર્જરા કે અવિપાકજન્ય નિર્જરા કરવાનું લક્ષ્ય હોવું જરૂરી છે.

સૂત્ર (૮-૨૫) પ્રયોજન : પ્રકૃતિ-સ્થિતિ અને રસબંધ જણાવ્યા પછી હવે પ્રદેશબંધ સમજાવે છે.

નામપ્રત્યયાઃ સર્વતો યોગવિશેષાત્ સૂક્ષ્મૈકક્ષેત્રાવગાઢસ્થિતાઃ

સર્વાત્મપ્રદેશેષ્વનન્તાનન્તપ્રદેશાઃ ૮-૨૫

નામપ્રત્યયાઃ સર્વતો યોગવિશેષાત્ સૂક્ષ્મૈકક્ષેત્રાવગાઢસ્થિતાઃ

સર્વાત્મપ્રદેશેષ્વનન્તાનન્તપ્રદેશાઃ ૮-૨૫

નામ પ્રત્યયાઃ સર્વતઃ યોગવિશેષાત્ સૂક્ષ્મ-એકક્ષેત્ર અવગાઢ સ્થિતાઃ

સર્વ આત્મપ્રદેશેષુ અનન્ત અનન્તપ્રદેશાઃ ૮-૨૫

શબ્દાર્થ : નામ = કર્મપ્રકૃતિ, સર્વતઃ = બધી દિશાએથી, સૂક્ષ્મ = બાદર નહીં તે, સર્વાત્મપ્રદેશેષુ = બધા આત્મપ્રદેશોમાં, અનન્તાનન્ત પ્રદેશાઃ = અનન્તાનન્ત પ્રદેશવાળા કર્મ પુદ્ગલો, પ્રત્યયાઃ = કારણભૂત, યોગવિશેષાત્ = મન-વચન-કાયયોગથી, એકક્ષેત્રાવગાઢ = એક ક્ષેત્રમાં જ અવગાડીને રહેલાં.

સૂત્રાર્થ : આત્માની સાથે એક ક્ષેત્રમાં અવગાડીને રહેલા, આત્માના સર્વ પ્રદેશોમાં રહેલા અને અનન્તાનન્ત પ્રદેશોવાળા સૂક્ષ્મ એવાં કાર્મણવર્ગણાના પુદ્ગલોને આ જીવ પોતાના સર્વ આત્મપ્રદેશોથી મન-વચન-કાયના યોગને અનુસારે તે તે કર્મોના નામ પ્રમાણે ગ્રહણ કરે છે.

ભાવાર્થ : આ સૂત્રમાં હવે પ્રદેશબંધ સમજાવે છે. સર્વે આત્માઓ પ્રતિસમયે કર્મ સ્વરૂપે જે (કાર્મણ વર્ગણાના) પ્રદેશો ગ્રહણ કરીને આત્મપ્રદેશોની સાથે ક્ષીર-નીરની માફક એકમેક કરે છે અર્થાત્ બાંધે છે તેને પ્રદેશબંધ કહેવાય છે.

આ પ્રદેશબંધ યથાર્થ સમજાવવા માટે આ સૂત્રમાં ગ્રંથકારે ક્રમશઃ આઠ પદો આપ્યા છે. તે આઠે પદોમાં સમજાવેલું યથાર્થ સ્વરૂપ સમજવા માટે ગ્રંથકારશ્રી આઠ પ્રશ્નોત્તરથી તે વિષયની સમજ આપે છે.

પ્રશ્ન-૧ આત્મા કાર્મણવર્ગણાના પ્રદેશો પ્રતિસમયે જે ગ્રહણ કરે છે તે કયા કારણે ગ્રહણ કરે છે ? એટલે કે તે પ્રદેશોથી શું શું કાર્ય થાય છે ? પ્રદેશો ગ્રહણ કરીને આત્મા શું કાર્ય નીપજાવે છે ?

ઉત્તર-૧ નામપ્રત્યાઃ - તે તે નામનું (પ્રકૃતિનું સ્વભાવનું) કારણ પ્રદેશો બને છે. કાર્મણ વર્ગણાના જે જે પ્રદેશો આ જીવ ગ્રહણ કરે છે તેમાંથી કોઈક પ્રદેશોમાં જ્ઞાનને આચ્છાદન કરવાની પ્રકૃતિ (સ્વભાવ) ઉત્પન્ન કરે છે, તેથી તે પ્રદેશોનું નામ જ્ઞાનાવરણીય થાય છે.

કોઈક પ્રદેશોમાં દર્શન ગુણનું આચ્છાદન કરવાની પ્રકૃતિ ઉત્પન્ન કરે છે. તેથી તે પ્રદેશોનું નામ દર્શનાવરણીય થાય છે. કોઈ પ્રદેશોમાં સુખ દુઃખનો અનુભવ કરાવવાની પ્રકૃતિ ઉત્પન્ન કરે છે તેથી તે પ્રદેશોનું વેદનીયકર્મ એવું નામ પડે છે.

આ પ્રમાણે ગ્રહણ કરાતા પ્રદેશોમાં તેવા તેવા સ્વભાવો (પ્રકૃતિઓ) ઉત્પન્ન કરવાનું અને તેથી તેવા તેવા નામોનો વ્યવહાર થવાનું કારણ બને છે. પ્રદેશો ગ્રહણ થવાથી પ્રકૃતિબંધ થાય છે. સૂત્રમાં રહેલા નામ પ્રત્યયાઃ શબ્દમાં નામ એટલે તે તે કર્મનું સાર્થક નામ અથવા સ્વભાવ, તેના પ્રત્યય એટલે કારણ.

પ્રશ્ન-૨ આ જીવ જે કર્મપ્રદેશો ગ્રહણ કરે છે તે શું કોઈ એક દિશામાંથી ગ્રહણ કરે છે કે સર્વ દિશાઓમાંથી ગ્રહણ કરે છે ? મસ્તકવાળા ભાગથી કર્મપ્રદેશો ગ્રહણ થાય છે કે પગવાળા ભાગથી પ્રદેશો ગ્રહણ થાય છે કે સર્વ ભાગોથી ગ્રહણ થાય છે ?

ઉત્તર-૨ સર્વતઃ - આ આત્મા પોતાના સર્વ ભાગોથી એટલે કે સર્વ દિશાઓમાંથી સર્વ આત્મપ્રદેશો દ્વારા કર્મપ્રદેશો ગ્રહણ કરે છે કોઈ એક ભાગમાંથી ગ્રહણ કરતો નથી, કારણ કે કાર્મણવર્ગણા ચૌદ રાજલોકમાં સર્વ સ્થાનોમાં ઠાંસી ઠાંસીને ભરેલી છે. તેથી

ચાર દિશા - ચાર વિદિશા - ઉર્ધ્વ અને અધો એમ દશે દિશાઓમાંથી, આત્માના અસ્તિત્વવાળા સર્વ સ્થાનોમાંથી આ જીવ કર્મપ્રદેશો ગ્રહણ કરે છે.

પ્રશ્ન-૩ જીવ દરેક સમયે સમાન કર્મ પુદ્ગલોને ગ્રહણ કરે છે કે વધારે ઓછા પણ ગ્રહણ કરે છે ? અથવા સઘળા જીવો એક સરખા પુદ્ગલો ગ્રહણ કરે છે કે વત્તા ઓછા પણ ગ્રહણ કરે છે ?

ઉત્તર-૩ યોગવિશેષાત્ શબ્દથી આ પ્રશ્નનો ઉત્તર મળે છે. યોગવિશેષ પ્રમાણે ગ્રહણ કરે છે. એટલે કે જ્યારે આ જીવ જઘન્યયોગવાળો હોય ત્યારે જઘન્ય (હીન) કર્મપ્રદેશો ગ્રહણ કરે છે અને જ્યારે ઉત્કૃષ્ટ યોગવાળો હોય છે ત્યારે ઉત્કૃષ્ટ કર્મપ્રદેશો ગ્રહણ કરે છે. યોગની હિનાધિકતા પ્રમાણે પ્રતિસમયે હિનાધિક પ્રદેશો ગ્રહણ થાય છે.

સૂક્ષ્મ નિગોદના જીવને ઉત્પત્તિના પ્રથમ સમયે જઘન્યયોગ હોય છે ત્યારે ઓછામાં ઓછા કર્મપ્રદેશોનું ગ્રહણ હોય છે. સંજ્ઞી પંચેન્દ્રિય પર્યામાને ઉત્કૃષ્ટ યોગ હોય છે ત્યારે ઉત્કૃષ્ટ પ્રદેશો ગ્રહણ થાય છે.

કોઈક કાળે એક જીવને એક સમયથી વધુમાં વધુ આઠ સમય સુધી સમાન યોગ હોય એવું પણ બને છે. જ્યાં સુધી સમાનયોગ હોય ત્યાં સુધી સમાનપ્રદેશગ્રહણ થાય છે. ટૂંકમાં જે જીવોના યોગમાં જેટલા અંશે યોગની તરતમતા હોય છે. તે જીવમાં તેટલા અંશે તરતમતાવાળો પ્રદેશબંધ થાય.

પ્રશ્ન-૪ આ જીવ કર્મ પુદ્ગલો ગ્રહણ કરે છે તે સ્થૂલ છે ? કે સૂક્ષ્મ છે ? ઈન્દ્રિયગોચર છે કે ઈન્દ્રિયાતીત છે ?

ઉત્તર-૪ ઈન્દ્રિયગોચર નથી પરંતુ ઈન્દ્રિયાતીત છે, સ્થૂલ નથી પરંતુ સૂક્ષ્મ છે. આ ઉત્તર મૂલસુત્રમાં “સૂક્ષ્મ” શબ્દથી જાણવો.

શાસ્ત્રોમાં ઔદારિક આદિ આઠ પુદ્ગલવર્ગણા જણાવેલી છે. તેમાંની એક એક વર્ગણા (વર્ગણા યોગ્ય પુદ્ગલસ્કંધો) અંગુલના અસંખ્યાતમા ભાગની અવગાહનાવાળા છે. ઔદારિક વર્ગણાથી વૈક્રિય વર્ગણાની અવગાહના અને વૈક્રિય વર્ગણા કરતાં આહારક વર્ગણાની અવગાહના અતિશય સૂક્ષ્મ છે એમ ક્રમશઃ કાર્મણ વર્ગણાની અવગાહના અતિશય સૂક્ષ્મ છે. કાર્મણવર્ગણા જ કર્મસ્વરૂપે પરિણામ પામવાને યોગ્ય છે. માટે કર્મબંધ વખતે સૂક્ષ્મ એવી કાર્મણ વર્ગણા આ જીવ ગ્રહણ કરે છે અને તેનું કર્મસ્વરૂપે રૂપાન્તર કરે છે.

પ્રશ્ન-૫ જીવ જે આકાશપ્રદેશોમાં વર્તે છે તે જ આકાશપ્રદેશવાળા ક્ષેત્રમાં રહેલા કર્મ સ્કન્ધો જીવ સાથે બંધાય છે કે તેથી જુદા ક્ષેત્રમાં રહેલા પણ બંધાય છે ? અથવા જીવ ક્યા સ્થળે રહેલા કર્મ પુદ્ગલોને ગ્રહણ કરે છે ?

ઉત્તર-૫ જીવ જે આકાશપ્રદેશોમાં વર્તે છે તે જ આકાશ પ્રદેશવાળા ક્ષેત્રમાં જ રહેલા કર્મ સ્કન્ધો જીવ સાથે બંધાય છે તેની બહારના ક્ષેત્રમાં રહેલા કર્મ સ્કન્ધો જીવ પ્રદેશ સાથે બંધ પામતા નથી, કાર્મણ વર્ગણાના પુદ્ગલો પણ બીજા સર્વે પુદ્ગલોની જેમ સર્વત્ર રહેલા છે. પરંતુ જીવ સર્વત્ર રહેલા આ કાર્મણવર્ગણાના પુદ્ગલોને ગ્રહણ કરતો નથી પરંતુ જેટલા સ્થાનમાં પોતાના આત્મપ્રદેશો અવસ્થિત હોય છે તેટલા જ સ્થાનમાં રહેલા કાર્મણ વર્ગણાના પુદ્ગલો ગ્રહણ કરે છે.

જેમ અગ્નિ પોતે જેટલા સ્થાનમાં રહેલો છે તેટલા સ્થાનમાં જ રહેલ બાળવા યોગ્ય વસ્તુને તે બાળે છે પણ પોતાના સ્થાનથી દૂર રહેલી વસ્તુને બાળતો નથી. તેમ જીવ પોતાના ક્ષેત્રમાં જ રહેલા કર્મ પુદ્ગલોને ગ્રહણ કરે છે પોતાના ક્ષેત્રથી દૂર રહેલા કર્મ પુદ્ગલો ગ્રહણ કરતો નથી.

આ ઉત્તર સૂત્રમાં રહેલા “એકક્ષેત્રાવગાઢ” શબ્દથી મળે છે.

જેમ ઘી, તેલ આદિ સ્નિગ્ધ ગુણવાળા દ્રવ્યોની નજીક રહેલો કચરો તેની સાથે ચોંટી જાય છે પણ દૂર રહેલો કચરો સ્નિગ્ધ પદાર્થને ચોંટી શકતો નથી. તેમ અહીં પણ જીવના રાગાદિભાવને લીધે પોતાના ક્ષેત્રમાં રહેલી કાર્મણ વર્ગણા આત્મપ્રદેશ સાથે ચોંટી જાય છે પણ પોતાના ક્ષેત્રથી દૂર કે બીજા ક્ષેત્રમાં રહેલી કાર્મણ વર્ગણા આત્મપ્રદેશો સાથે ચોંટી શકતી નથી.

પ્રશ્ન-૬ આત્મા જે આકાશ પ્રદેશોમાં અવગાહીને રહેલો છે ત્યાં જ રહેલા કર્મપ્રદેશોને જીવ ગ્રહણ કરે છે. પરંતુ ત્યાં સ્થિર રહેલા પુદ્ગલોને ગ્રહણ કરે છે કે ત્યાં રહીને ગતિમાન થતાં પુદ્ગલોને જીવ ગ્રહણ કરે છે ?

ઉત્તર-૬ “સ્થિતાઃ” એટલે કે ત્યાં સ્થિરપણે રહેલા પુદ્ગલોને જ આ જીવ ગ્રહણ કરે છે. જે સમયે જીવ કર્મ પ્રદેશોને ગ્રહણ કરે છે તે સમયે ત્યાં જે વિદ્યમાન છે, ત્યાં જે રહેલા છે તેને જ ગ્રહણ કરે છે પરંતુ ગતિમાન થયેલા પુદ્ગલોને ગ્રહણ કરતો નથી.

પ્રશ્ન-૭ આ જીવ ગ્રહણ કરાયેલા તે કર્મણુઓને પોતાના અમુક જ આત્મપ્રદેશોની સાથે સંબદ્ધ કરે છે કે સર્વ આત્મપ્રદેશોમાં સંબદ્ધ કરે છે. અર્થાત્ બંધાયેલું આ કર્મ આત્મપ્રદેશોમાં ક્યાં સંબદ્ધ પામે છે ?

ઉત્તર-૭ “સર્વાત્મપ્રદેશેષુ” એટલે પ્રતિસમયે ગ્રહણ કરાતા આ કર્મપુદ્ગલોને કર્મસ્વરૂપે પરિણામાવી આ આત્મા પોતાના સર્વ પ્રદેશોમાં સંબદ્ધ કરે છે, પોતાના સર્વ પ્રદેશોમાં આ કર્મરૂપે બંધાય છે. કોઈ એક ભાગમાં જ બંધાય અને અન્ય ભાગ કર્મબંધથી રહિત રહે તેમ બનતું નથી. તેથી આ બંધ આત્માના પ્રદેશે પ્રદેશે થાય છે. અર્થાત્ સર્વ એવા આત્મપ્રદેશોમાં રહેલા આ પુદ્ગલોને જીવ ગ્રહણ કરે છે.

આ વિષયને સમજવા માટે શૃંખલાનું દૃષ્ટાંત છે. જેમ શૃંખલા - સાંકળની દરેક કડી પરસ્પર જોડાયેલી હોવાથી એક કડીનું ચલન થતાં સર્વ કડીઓનું ચલન થાય છે તેમ જીવના સર્વ પ્રદેશો પરસ્પર જોડાયેલા હોવાથી જ્યારે કર્મપુદ્ગલોનું ગ્રહણ કરવા કોઈ એક પ્રદેશ વ્યાપાર કરે છે ત્યારે અન્યપ્રદેશો પણ વ્યાપાર કરે છે. તેથી સર્વ આત્મપ્રદેશોમાં યોગ હોવાથી સર્વ આત્મપ્રદેશોમાં રહેલા પ્રદેશોને આ જીવ ગ્રહણ કરે છે.

હા ! એવું બની શકે કે કેટલાક પ્રદેશોનો વ્યાપાર ન્યૂન હોય અને કેટલાક પ્રદેશોનો વ્યાપાર ન્યૂનતર હોય એમ વ્યાપારમાં તરતમતા અવશ્ય હોય છે. દા.ત. જ્યારે આપણે ઘડો હાથમાં ઉપાડીએ ત્યારે હાથના સમગ્ર ભાગોમાં વ્યાપાર હોવા છતાં હથેલીના ભાગમાં વ્યાપાર વિશેષ હોય છે. કાંડાના ભાગમાં તેનાથી ન્યૂન વ્યાપાર હોય છે. તે જ પ્રમાણે કર્મપુદ્ગલોને ગ્રહણ કરવાનો વ્યાપાર સર્વ આત્મપ્રદેશોમાં હોય છે પણ તેમાં તરતમતા અવશ્ય હોય છે. પરંતુ દરેક આત્મપ્રદેશમાં કર્મગ્રહણનો વ્યાપાર અવશ્ય હોય જ છે.

પ્રશ્ન-૮ જે કર્મ સ્કન્ધો આત્મામાં બંધ પામે છે તે કર્મ સ્કન્ધો સંખ્યાત, અસંખ્યાત, અનંત કે અનંતાનંતમાંથી કેટલા પ્રદેશવાળા હોય છે ? અથવા

એકી વખતે કેટલા પ્રદેશવાળા સ્કન્ધોનો બંધ થાય છે ?

ઉત્તર-૮ “અનન્તાનન્તપ્રદેશાઃ” પ્રત્યેક સમયે નિયમા તે સ્કન્ધો અનંતાનંત પ્રદેશોવાળા જ ગ્રહણ થાય છે. તેથી ઓછા પ્રદેશોવાળા ગ્રહણ થતા નથી કારણ કે કોઈ કર્મસ્કન્ધ સંખ્યાત, કોઈ અસંખ્યાત કે કોઈ અનંત પ્રદેશોના બનેલા હોતા નથી. પરંતુ અનંતાનંતપ્રદેશોવાળા જ બનેલા હોય છે.

દરેક વખતે અનંત-અનંતની સંખ્યા વધતી જ જાય છે. તેથી નિયમા અનંતાનંત પ્રદેશોના બનેલા સ્કન્ધો જ આ જીવ ગ્રહણ કરે છે તેથી હીન પ્રદેશો હોતા નથી એટલું જ નહિ પણ પ્રતિસમયે આ જીવ અનંતસ્કન્ધો ગ્રહણ કરે છે અને એક એક સ્કન્ધમાં અનંતાનંત કર્મણિઓ હોય છે.

સાર : આ પ્રમાણે જૈનદર્શનમાં વીતરાગ તીર્થંકર ભગવંતોએ સર્વજ્ઞતાથી જોઈને - જાણીને આ કર્મવાદ જણાવ્યો છે. તેને જ અન્યદર્શનકારો કોઈ પ્રકૃતિ કહે છે, કોઈ અવિદ્યા કહે છે અને કોઈ ધર્મ-અધર્મરૂપ અદૃષ્ટ કહે છે. પરંતુ આત્માના શુદ્ધ કંચનમય સ્વરૂપને મલીન કરનારું એવું પરદ્રવ્ય આ આત્મામાં ભળેલું છે. તેનાથી જ આત્માના ગુણો અવરાયેલા છે અને મલીન થયેલા છે. તેના નાશ માટે જ આ સર્વ ધર્મ પુરુષાર્થ છે અને જ્ઞાન-દર્શન-ચારિત્ર ગુણની આરાધના છે, તથા સંવર અને નિર્જરા તત્ત્વ છે.

આત્મા જ કર્મોનો કર્તા છે. આત્મામાં જ આવેલા કાષાયિક પરિણામ જ કર્મબંધનું કારણ છે અને તેનાથી બંધાયેલા કર્મના પ્રદેશો આત્માના એક એક પ્રદેશની સાથે ક્ષીર નીર અને લોહાગ્નિની જેમ વ્યાપ્ત થાય છે, પરંતુ શરીરના પ્રદેશોની સાથે કર્મપ્રદેશો વ્યાપ્ત થતા નથી. જો તેમ થતું હોત તો શરીર બળતાંની સાથે સર્વ કર્મપ્રદેશો પણ બળી જાય જેથી મૃત્યુ પામતાં જ તે જીવનો મોક્ષ થઈ જાય. માટે આવી કોઈ ભ્રમણા મનમાં રાખવી નહિ.

સૂત્ર (૮-૨૬) પ્રયોજન : સૂત્રકાર મહર્ષિ પુણ્ય પ્રકૃતિઓનો નિર્દેશ કરે છે.

સદ્વેદ્ય-સમ્યક્ત્વ-હાસ્ય-રતિ-પુરુષવેદ-શુભાયુર્નામગોત્રાણિ પુણ્યમ્

૮-૨૬

સદ્વેદ્ય-સમ્યક્ત્વ-હાસ્ય-રતિ-પુરુષવેદ-શુભાયુર્નામગોત્રાણિ પુણ્યમ્

૮-૨૬

સદ્વેદ્ય-સમ્યક્ત્વ-હાસ્ય-રતિ-પુરુષવેદ-શુભાયુઃ નામગોત્રાણિ પુણ્યમ્

૮-૨૬

શબ્દાર્થ : સદ્વેદ્ય = સાતા વેદનીય, સમ્યક્ત્વ = સમ્યક્ત્વમોહનીય, હાસ્ય = હાસ્ય મોહનીય, પુરુષવેદ = પુરુષવેદ મોહનીય, શુભનામ = નામકર્મની શુભ પ્રકૃતિઓ, શુભગોત્ર = ઉચ્ચગોત્ર, રતિ = રતિમોહનીય, શુભાયુ = શુભ આયુષ્ય, પુણ્યમ્ = પુન્ય પ્રકૃતિઓ.

સૂત્રાર્થ : સાતાવેદનીય, સમ્યક્ત્વમોહનીય, હાસ્યમોહનીય, રતિમોહનીય, પુરુષવેદ, શુભઆયુષ્ય, શુભ એવી નામકર્મની પ્રકૃતિઓ, અને શુભ એવી ગોત્ર કર્મની પ્રકૃતિઓ આ બધી પુણ્યપ્રકૃતિઓ કહેવાય છે. (બાકીની બધી પાપ પ્રકૃતિઓ છે).

ભાવાર્થ : નવતત્ત્વ, કર્મગ્રંથ આદિ ગ્રંથોમાં પુણ્ય પ્રકૃતિઓ ૪૨ કહેવામાં આવે છે.

આ સૂત્રમાં (૧) સમ્યક્ત્વ મોહનીય (૨) હાસ્ય મોહનીય (૩) રતિ મોહનીય અને (૪) પુરુષ વેદ આ ચાર પ્રકૃતિઓ મોહનીય કર્મની છે. તેને પુણ્યમાં ગણીને $૪૨ + ૪ = ૪૬$ પુણ્ય પ્રકૃતિઓ કહી છે.

સદ્વેદ્ય શબ્દથી સાતાવેદનીય (૧), શુભ આયુષ્ય શબ્દથી દેવ, મનુષ્ય અને તિર્યચ આયુષ્ય (૩), શુભનામ નામ કર્મની (૩૭) પ્રકૃતિઓ, શુભગોત્ર શબ્દથી ઉચ્ચગોત્ર (૧). આમ ચાર અઘાતી કર્મોની અનુક્રમે

$૧ + ૩ + ૩૭ + ૧ = ૪૨$ પુણ્યપ્રકૃતિઓ શાસ્ત્રોમાં કહી છે.

જ્ઞાનાવરણીય, દર્શનાવરણીય, મોહનીય અને અંતરાય આ ચાર કર્મો ઘાતી કર્મો છે. આત્માના ગુણોનો ઘાત કરનારા છે, જેથી તેને પાપ પ્રકૃતિરૂપે ગણવામાં આવે છે. આત્માના ગુણોના વિકાસમાં જે જે બાધક કર્મો છે તે સર્વે પાપકર્મ કહેવાય એવી નિશ્ચય નયની પ્રધાનતાવાળી દૃષ્ટિથી કમ્પયડિકાર તથા કર્મગ્રંથકાર આદિ શાસ્ત્રકારોએ પાપપ્રકૃતિની વ્યાખ્યા કરી છે તેથી ચારે ઘાતીકર્મો પાપમાં ગણાવેલાં છે.

તત્ત્વાર્થ સૂત્રકારની દૃષ્ટિ વ્યવહારનયની પ્રધાનતાવાળી છે. જે કર્મ જીવને આનંદ-પ્રમોદ અર્થાત્ પ્રીતિ કરાવે-પ્રસન્નતા આપે તે પુણ્ય કહેવાય અને જે કર્મ દુઃખ, ખેદ, ઉદ્વેગ અને શોક કરાવે તે કર્મ પાપ કહેવાય. આવી વ્યવહારપ્રધાન વ્યાખ્યા કરવાથી સમ્યક્ત્વ મોહનીય વગેરે મોહનીયકર્મની ચાર પ્રકૃતિઓ આત્મગુણને દુષિત કરવા દ્વારા ઘાતક હોવા છતાં આનંદપ્રમોદ કરાવનારી છે, માટે પુણ્યમાં ગણવામાં આવી છે.

સમ્યક્ત્વ મોહનીય કર્મ આત્મામાં પ્રગટ થતા સમ્યક્ત્વને અટકાવી શકતું નથી તથા મિથ્યાત્વ અને મિશ્ર મોહનીય કરતાં મંદતમ રસવાણુ કર્મ હોવાથી અહીં પુણ્યમાં

ગણેલ છે. હાસ્ય અને રતિમોહનીય આનંદ-પ્રમોદ આપનાર છે માટે પુણ્યમાં ગણેલ છે. પુરુષવેદનો ઉદય સ્ત્રીવેદ અને નપુંસકવેદના ઉદય કરતા સુખદાયી હોવાથી પુણ્યમાં ગણેલ છે. આ રીતે આનંદ-પ્રમોદ-પ્રીતિ અને સુખ આપે તે પુણ્ય. તે અર્થની પ્રધાનતાએ આ ચાર પ્રકૃતિઓને તત્ત્વાર્થ સૂત્રકારે પુણ્યમાં ગણેલ છે.

કમ્મપચરિ-નવતત્ત્વ અને કર્મગ્રંથકારોનો આશય એવો છે કે સમ્યક્ત્વ મોહનીય કર્મ ભલે સમ્યક્ત્વને અટકાવી ન શકે તથા મિથ્યાત્વ અને મિશ્રમોહનીય કરતાં ભલે મંદતમ રસવાળી હોય તો પણ તે સમ્યક્ત્વને આપનારી નથી, પરંતુ આવેલા સમ્યક્ત્વમાં અતિચારો લાવનારી છે. સમ્યક્ત્વને કલુષિત કરવાનું જ કામ કરે છે, માટે પુણ્ય પ્રકૃતિ નથી પણ પાપપ્રકૃતિ છે. હાસ્યાદિ ત્રણે મોહનીય કર્મ ભલે આનંદ પ્રમોદ કરાવે, પ્રીતિ અને સુખ ઉપજાવે પરંતુ સુખકારી એવા પૌદ્ગલિકભાવોમાં મોહાન્ધ કરનાર હોવાથી અને રાગ વર્ધક હોવાથી પુણ્ય નથી પણ પાપ છે. આ રીતે બંનેની સમજાવવાની દૃષ્ટિ જુદી છે, પરંતુ મતાન્તર કે મિથ્યામત નથી. જેમ સાંસારિક લગ્નપ્રથા એ વિષયાભિમુખ પ્રવૃત્તિ હોવાથી નિશ્ચયથી અશુભ પણ છે અને એક બંધનની સાથે બંધાવાના કારણે વ્યભિચારની નિવૃત્તિરૂપ હોવાથી શુભ પણ છે. તેમ અહીં પણ આ વિધાનમાં વિવક્ષાભેદ - દૃષ્ટિભેદ કારણ સમજવું, પરંતુ મતાન્તર કે મિથ્યાવાદ ન સમજવો.

આયુષ્ય કર્મમાં દેવ અને મનુષ્ય એમ બે જ આયુષ્ય શુભ ગણાય છે કારણ કે આ બે ભવમાં સુખ વધારે અને દુઃખ ઓછું છે તથા નરક અને તિર્યચનું આયુષ્ય પાપમાં ગણાય છે કારણકે ત્યાં દુઃખ વધારે અને સુખ ઓછું છે. વાસ્તવિકપણે બે આયુષ્ય શુભ કહેવાય અને બે આયુષ્ય પાપ કહેવાય તો પણ તિર્યચના ભવમાં રહેલા જીવોને પણ પોતાના ભવમાં જીવવું ગમે છે, મરવું ગમતું નથી, કીડી જેવો અલ્પબુદ્ધિવાળો જીવ પણ પકડવા જતાં ભાગાભાગ કરે છે. બિલાડી ઉંદર પાછળ પડે, વાઘ-સિંહ સસલા પાછળ પડે ત્યારે ઉંદર અને સસલુ પણ જીવ બચાવવા દોડમદોડ કરે છે. તેથી “જીવન વહાલું છે” માટે તિર્યચ આયુષ્યને પણ શાસ્ત્રકારો પુણ્યમાં ગણે છે. આ રીતે સર્વત્ર વિવક્ષાભેદ એ જ પ્રધાન કારણ સમજવું.

નામકર્મની ૩૭ પુણ્ય પ્રકૃતિઓ નીચે પ્રમાણે જાણવી.

ગતિ	૨	દેવગતિ, મનુષ્ય ગતિ
જાતિ	૧	પંચન્દ્રિય જાતિ
શરીર	૫	ઔદારિક, વૈક્રિય, આહારક, તૈજસ, કાર્મણ
અંગોપાંગ	૩	ઔદારિક, વૈક્રિય, આહારક
સંઘયણ	૧	વજ્રઋષભનારાય સંહનન
સંસ્થાન	૧	સમચતુરસ્ર સંસ્થાન
વર્ણાદિ	૪	પ્રશસ્તવર્ણ, પ્રશસ્તગંધ, પ્રશસ્ત રસ, પ્રશસ્ત સ્પર્શ
આનુપૂર્વી	૨	મનુષ્યાનુપૂર્વી, દેવાનુપૂર્વી
વિહાયોગતિ	૧	શુભ વિહાયોગતિ
પ્રત્યેક પ્રકૃતિ	૭	પરાઘાત, ઉચ્છ્વાસ, આતપ, ઉદ્યોત, અગુરુલઘુ, નિર્માણ, તીર્થકર
ત્રસદશક	૧૦	ત્રસ, બાદર, પર્યામ, પ્રત્યેક, સ્થિર, શુભ, સૌભાગ્ય, સુસ્વર, આદેય, યશ
કુલ	૩૭	

૩૭ પ્રકૃતિઓ નામકર્મની તથા સાતા, ઉચ્ચગોત્ર અને ૩ આયુષ્ય એમ અઘાતી કર્મની કુલ-૪૨ પ્રકૃતિઓ આનંદ, પ્રમોદ અને પ્રીતિ આપનારી હોવાથી વ્યવહારનયની દૃષ્ટિએ અને ગુણોનો વિકાસ કરવો હોય તો તેમાં સહાયક પણ છે. અઘાતી હોવાથી ગુણઘાતક નથી માટે નિશ્ચય નયની દૃષ્ટિએ પણ પુણ્ય ગણાય છે. પરંતુ મોહનીયની ચાર પ્રકૃતિઓ અહીં પુણ્ય તરીકે જે અધિક જણાવી છે, તે વ્યવહારનયની અપેક્ષાએ છે.

આઠમા અધ્યાયનો સંક્ષિપ્ત સાર

આઠમો અધ્યાય સાતમા અધ્યાયમાં વર્ણવેલા આશ્રવ તત્ત્વનો વિસ્તાર છે. મિથ્યાત્વનું નિમિત્ત પામીને કાર્મણવર્ગણાને, આત્માની સરહદમાં પ્રવેશ કરવાના છીદ્રો મળે છે. એકવાર કાર્મણવર્ગણાનો પ્રવેશ થયો કે તે વર્ગણાઓ સક્રિય થઈને આત્મપ્રદેશો સાથે ચોંટી જાય છે, પરિણામે આત્મા સંસારની કેદ (જેલ)માં ભરાઈ જાય છે. કર્મબંધનો ભરડો જબરજસ્ત થયા પછી અત્યંત સામર્થ્યવાન એવો આત્મા તદ્દન વિવશ બને છે.

આઠમા અધ્યાયમાં બંધના વિવિધ કારણો દર્શાવીને આત્માને કેવા વિવિધ પ્રકારથી જકડાઈ જવું પડે છે, તે સમજાવાય છે. કર્મ જડ હોવા છતાં આત્મપ્રદેશો ઉપર અધિકાર જમાવીને પોતે જ ચેતન છે તેવો ભ્રમ પેદા કરે છે. જેમ કે, શરીર એ જ ‘હું’ અને તેના સુખે સુખી, તેના દુઃખે દુઃખી, એવી પરવશતામાં આત્માને એ પણ ભાન રહેતું નથી કે પોતે ચેતન છે અને શરીર તેના લક્ષણ અને પ્રકૃતિથી જડ છે. ચેતનના સંયોગથી માત્ર તે સજીવ કહેવાય છે, તેનું વિસ્મરણ થાય છે.

શરીરમાં આત્મબુદ્ધિ કરીને ચારે ગતિમાં તે ક્યાંય સુખ પામતો નથી. તેમાંય મોહનીયકર્મનો ન્યાયો નટની જેમ નાચ્યા કરે છે. ચારે ગતિમાં ભ્રમ્યા કરે છે. ચૌદ રાજલોકમાં ફૂટબોલની જેમ આમથી તેમ અથડાયા કરે છે. તેમાં વળી માનવજન્મ મળે ત્યારે ઈન્દ્રિયવશ, કષાયને આધીન, પ્રમાદને પરાધીન રહી, નહીં કરવાના પાપમય કાર્યો આચરે છે અને મનુષ્ય જન્મ વ્યર્થ ગુમાવે છે.

આઠમા અધ્યાયમાં જણાવેલી કર્મની પ્રકૃતિ, તેનો પરિપાક આત્માને મુંઝવી દે છે. જ્યારે કર્મભૂમિ ક્ષેત્રોમાં ધર્મ આરાધનાનો યોગ મળે ત્યારે વીર્ય ફોરવી શકતો નથી અને પાછો પડે છે. શુભયોગ દ્વારા મળેલા સુખોમાં અટકી જાય છે અને તે સુખના બદલામાં દુઃખ ભોગવે છે.

ગ્રંથકારે આ અધ્યાયમાં પ્રથમ સૂત્રમાં જીવને ચેતવી દીધો છે. પ્રથમ સૂત્રનો પ્રથમ શબ્દ ‘મિથ્યાદર્શન’ જ સંસાર પરિભ્રમણનું મુખ્ય કારણ છે. પ્રથમ અધ્યાયના પ્રથમ

સૂત્રનો શબ્દ છે 'સમ્યગ્દર્શન.' જે મુક્તિનું કારણ છે. જો જીવને મુક્તિ જોઈતી નથી તો તેને માથે સંસારનું કારમું બંધન લદાયેલું છે. એથી સમજાય છે કે અવિરતિ આદિના ઉપાય કરવા કરતા, પ્રથમ ઉપાય મિથ્યાદર્શનને દૂર કરવાનો છે. મૂળ છેદાયું તો વૃક્ષ ધરાશયી થવાનું જ છે. અથવા રાજાની હાર થતાં પૂરું રાજ્ય હાર પામે છે. મિથ્યાત્વ ગયું કે આત્માનું સામર્થ્ય પ્રગટ થાય છે.

આથી આશ્રવના કારણોને ટાળવાનો ક્રમ પણ આત્માના યથાયોગ્ય વિકાસક્રમને અનુસરે છે. પહેલા વિરતિ કે પહેલા કષાય જય ? અને પછી મિથ્યાત્વ ટાળવું ? જો એમ થાય તો કદાચ વ્રતાદિ કરતો રહે અને પેલું મિથ્યાદર્શન તો એવું ને એવું પેટી-પેક ચાલ્યું આવે છે, તે તો યથાવત્ (એવું ને એવું જ) રહે. આ તો ઘાંચીના બળદ જેવી દશા કહેવાય. માટે પ્રથમ મિથ્યાદર્શનને ટાળવું તે કર્તવ્ય છે, અત્યંત જરૂરી છે.

પૂર્વે સેવેલા અજ્ઞાનજનિત મિથ્યાભાવોથી જન્મ સાથે માનવને પિતા, પુત્ર કે મિત્ર આદિનો સંયોગ થાય છે, ત્યારે જીવ તેને ખરેખર પોતાના માને છે. વળી આ જન્મના તે તે સંબંધો છૂટી જાય ત્યારે દુઃખ પામે છે. સ્વપ્નમાં જોયેલી વસ્તુને પોતાની માને છે અને ખુશી થાય છે. તેમ પોતાની વસ્તુને લઈ જતા જોઈ દુઃખી થાય છે. તે રીતે જાગૃત અવસ્થામાં પણ પરવસ્તુના મમત્વથી દુઃખી થાય છે. પરંતુ એ સંયોગિક સંબંધ છે. તેમ તેની સમજમાં આવતું નથી. આવો મિથ્યાભાવ જીવ જ્યાં જે જે યોનિમાં કે સ્થાનોમાં જન્મ્યો ત્યાં કરતો જ આવ્યો છે. અટક્યો નથી.

પોતે જ્ઞાનસ્વરૂપ છે, જ્ઞાનાદિ ગુણો પોતાના છે. તે હજી તેના માનવામાં આવ્યું નથી. પુદ્ગલ વર્ણાદિથી પોતે કાળો-ધોળો માને છે, સ્પર્શ વગેરેમાં સુખ માને છે, પુદ્ગલના લક્ષણો સાથે એકમેક થઈ જાય છે. શરીરના બદલવાથી પોતે બદલાયો માને છે. દરેક પદાર્થનું સ્વતંત્ર પરિણમન છે તે હજી તેની સમજમાં આવ્યું નથી. તેથી ચેતન એવા આત્માને પોતે દેહથી ભિન્ન છે તેવું શ્રદ્ધાન થતું નથી.

પોતે સ્વભાવે જ્ઞાતાદૃષ્ટા હોવા છતાં ઈન્દ્રિયજ્ઞાનમાં જ રોકાયો છે. મૂર્ત એવા શરીરને જોઈને તેમાં આત્મબુદ્ધિ કરે છે. અરે ! ઘણાને વિદ્યાય થતાં જોઈને પણ નિર્ણય પર આવતો નથી કે પોતે શરીરથી જુદો છે, અમૂર્ત છે, જેનો અનુભવ શુદ્ધ ઉપયોગમાં જ થઈ શકે છે. શરીરને ઘસી-ઘસીને સુધારે છે, વળી અનુષ્ઠાન દ્વારા યોગને કંઈક સુધારે છે અને ઉપયોગને જોતો જ નથી. ઉપયોગ એ જ આત્મા છે. વર્તમાનની અવસ્થા અશુદ્ધ હોવાથી ઉપયોગનો આત્માને અનુભવ થતો નથી.

આ પ્રમાણે આત્મા અનાદિથી કષાયજનિત પરિણામોથી અશુદ્ધતા પામ્યો છે. છતાં તે સ્વભાવવગત નથી, ફક્ત સમયે સમયે વિકારજનિત ઉદયના પરિણામવાળો છે. છતાં જેમ જળ અગ્નિના સંયોગે ઉષ્ણતા પામે છે અને અગ્નિ દૂર કરતા જળ સ્વભાવિક શીતળતાને પામે છે. તેમ આત્મપરિણામનો વિકાસ થતાં કર્મનો સંબંધ ટળે છે. સર્વથા કર્મનો સંબંધ નષ્ટ થતાં આત્મા સ્વભાવિક શુદ્ધપણે પ્રગટ થાય છે. વાસ્તવમાં આત્માને કર્મોએ બાંધ્યો નથી, પણ પોતાના જ દોષે પોતાના વિકારીપણાથી આત્મા કર્મો દ્વારા બંધાયો છે.

આત્મા જો પોતાના યથાર્થ જ્ઞાનદર્શન ત્યજી ન દે તો, જ્ઞાનાવરણાદિ કર્મો બંધાતા નથી. જ્યારે આત્મા પોતે પોતાના જ્ઞાનાદિ ભાવનો ઘાત કરે છે ત્યારે જે કર્મનો ઉદય કારણભૂત બને છે. તે જ્ઞાનાવરણાદિ કર્મ છે. પોતાના સ્વરૂપને ભૂલીને અન્યને પોતાના માનીને મુંઝાયત્યારે જે કર્મનો ઉદય થાય તે મોહનીયકર્મ છે. આ પ્રમાણે દરેક કર્મ માટે સમજવું.

ક્રોધ, માન, માયા અને લોભ સ્થૂલ શબ્દ સંકેત છે, એટલા માત્રથી જીવ દુર્ગતિ પામે છે, તેવું નથી. વાસ્તવમાં મિથ્યાત્વના વિકારથી જે પરિણામ થાય તે અનંતાનુબંધી છે. વિકારી પરિણામનું સ્વરૂપ આ પ્રમાણે છે.

- આત્માના સ્વરૂપ પ્રત્યે અનાદર થયો તે અનંતાનુબંધી ક્રોધ છે.
- પરપદાર્થના પરિણામન પોતે કરી શકે તેવો હુંકાર - અભિમાન તે અનંતાનુબંધી માન છે.
- વિકારજનિત ભાવ વડે આત્માને ટાળવો, ઠગવો તે અનંતાનુબંધી માયા છે.
- શુભયોગમાં મળતા પુણ્ય પ્રલોભનોમાં અટકી જવું તે અનંતાનુબંધી લોભ છે.

જીવ આ પ્રમાણે સૂક્ષ્મ વિચારોથી ઊંડો ઉતરે તો તેને તત્ત્વનું વાસ્તવિક ભાન થાય, ક્રોધ સામે ક્ષમા રાખવી તે મનોયોગ છે. એ પ્રમાણે યોગ આશ્રવ છે. પરંતુ આત્માના આદરરૂપ સમતામાં રહેવું તે સ્વ-પરિણતિ છે. તેનાથી મોક્ષ છે.

બંધ તત્ત્વને વિસ્તારથી જણાવવાનો હેતુ માત્ર બંધનું ભયાનક સ્વરૂપ જાણી તેનાથી છૂટવું, છૂટવાનો જીવમાં ભણકાર થાય, પછી કેવી રીતે છૂટવું તેનો ઉપયોગ શોધે. ગ્રંથકારશ્રી હવે તે ઉપાયને નવમા અધ્યાયમાં જણાવશે.



પ્રશ્નપત્રો

અધ્યાય-૮

TEST-1

- નીચેનું પ્રત્યેક વાક્ય જો તમને સાચું લાગે તો ખાલી જગ્યામાં True (T) લખો અથવા તમને સાચું ન લાગે તો False (F) લખો.
- (૧) કર્મબંધના પાંચ કારણોમાં કષાય મુખ્ય છે.
- (૨) અભવ્ય જીવમાં અનાભિગ્રહિક મિથ્યાત્વ હોય નહિ.
- (૩) કષાય નવ (૯) ગુણઠાણા સુધી હોય.
- (૪) ચાર પ્રકારના બંધમાં પ્રકૃતિબંધ મુખ્ય છે.
- (૫) સ્થિતિબંધ અને રસબંધ મન-વચન-કાયાના યોગના આધારે થાય છે.
- (૬) જેના વડે આત્માને વસ્તુનો સામાન્ય બોધ થાય તે જ્ઞાનાવરણીય કર્મ.
- (૭) દર્શનાવરણીય કર્મના કુલ ચાર ભેદ છે.
- (૮) દર્શનાવરણીય કર્મના ભેદોમાં એક ભેદ છે મન:પર્યવ દર્શનાવરણ.
- (૯) પ્રાપ્ત થયેલી દર્શનશક્તિને નિદ્રાપંચક હણે છે.
- (૧૦) દર્શનમોહનીયના બે ભેદ છે.
- (૧૧) મોહનીયકર્મની બંધમાં ૨૬, ઉદય-ઉદીરણા અને સત્તામાં ૨૮ પ્રકૃતિ ગણવામાં આવે છે.
- (૧૨) ક્રોધ અને લોભ અપ્રીતિજનક છે માટે દ્વેષમાં અંતર્ગત થાય છે.
- (૧૩) અપ્રત્યાખ્યાની કષાય જીવના સમ્યક્ત્વ ગુણનો ઘાતક છે.
- (૧૪) અનંતાનુબંધી કષાય પહેલા ૪ (ચાર) ગુણસ્થાન સુધી હોય છે.

- (૧૫) અનંતાનુબંધી ક્રોધ પૃથ્વીમાં પડેલી રેખા સમાન છે.
- (૧૬) જે કષાયોના ઉદયથી ચારિત્રમાં અતિચારો લાગે તે સંજવલન કષાય કહેવાય.
- (૧૭) મૃત્યુ પછી જીવ કઈ ગતિમાં જાય તેનો આધાર મૃત્યુ સમયે કેવા પ્રકારનો કષાયનો ઉદય છે તેના ઉપર છે.
- (૧૮) સંજવલન લોભ હળદરના રંગ જેવો છે.
- (૧૯) પિંડ પ્રકૃતિના કુલ ૪૨ ભેદ છે.
- (૨૦) અંગોપાંગ નામકર્મના પાંચ ભેદ છે.
- (૨૧) નારાય એટલે વિશિષ્ટ પ્રકારનું બંધન, જેને મર્કટબંધ કહેવાય છે.
- (૨૨) તીર્થકરને સમયતુરસ્ત્ર સંસ્થાન જ હોય.
- (૨૩) “ખારો રસ” રસ નામકર્મમાં ગણાય છે.
- (૨૪) અગુરુલઘુ નામકર્મનો ઉદય સંસારી જીવોને તેરમા (૧૩) ગુણસ્થાન સુધી હોય છે.
- (૨૫) અનંતાજીવોનું એક જ શરીર અપર્યાપ્ત નામકર્મના કારણે મળે છે.

અધ્યાય-૮

TEST-2

નામ : તારીખ :

- નીચેનું પ્રત્યેક વાક્ય જો તમને સાચું લાગે તો ખાલી જગ્યામાં True (T) લખો અથવા તમને સાચું ન લાગે તો False (F) લખો.
- (૧) વેદનીય કર્મની ઉત્કૃષ્ટ સ્થિતિ ૨૦ કો.કો.સાગરોપમ છે.
- (૨) આત્મા સર્વથા જ્ઞાનરહિત બનતો નથી.
- (૩) દર્શનાવરણીય કર્મ આંખે બાંધેલા પાટા સમાન છે.
- (૪) અંતરાયકર્મ દ્વારપાળ સમાન છે.

- (૫) કર્મપ્રદેશો વિના પ્રકૃતિ કે નામ નક્કી ન થઈ શકે.
- (૬) જીવ આઠ દિશાઓમાંથી કર્મપુદ્ગલો ગ્રહણ કરે છે.
- (૭) નામકર્મની શુભ પ્રકૃતિઓ ૪૨ છે.
- (૮) પાપકર્મ ૮૨ રીતે ભોગવાય (કર્મગ્રંથ પ્રમાણે).
- (૯) નામકર્મની જઘન્યસ્થિતિ ૮ મુહૂર્તે છે.
- (૧૦) ચાર પ્રકારના બંધમાં પ્રકૃતિબંધ અને પ્રદેશબંધ મુખ્ય છે.
- (૧૧) આયુષ્યકર્મ વર્ષમાં એક જ વાર બંધાય છે.
- (૧૨) આયુષ્યકર્મમાં ઉદયવાળો જીવ, આયુષ્ય પૂર્ણ થયા પહેલા તે ભવમાંથી ધારે તો નીકળી શકે.
- (૧૩) શ્રુતજ્ઞાનાવરણ એટલે ગુરુગમ, આગમ અથવા શાસ્ત્ર દ્વારા થતું જ્ઞાન.
- (૧૪) સંજવલન લોભ પીળા રંગ જેવો છે.
- (૧૫) શરીરના સર્વ અંગો શાસ્ત્રના લક્ષણોથી રહિત હોય તે હુંડક સંસ્થાન.
- (૧૬) કર્મ રજકણને વર્ણ, ગંધ, રસ અને સ્પર્શ હોય જ.
- (૧૭) જે છોડવા જેવું છે તેને શાસ્ત્રમાં ઉપાદેય કહેલ છે.
- (૧૮) આપણો જીવ પ્રતિસમયે અનંતસ્કંધો ગ્રહણ કરે છે.
- (૧૯) દેવગતિ નામકર્મ પ્રાપ્ત થયેલા દેવભવમાં પકડી રાખે છે.
- (૨૦) વિકલેન્દ્રિય જીવોને પાંચ પર્યાપ્તિઓ હોય છે.
- (૨૧) જ્ઞાનાવરણીયકર્મની ઉત્કૃષ્ટ સ્થિતિ ૩૩ કો.કો.સાગ. છે.
- (૨૨) કર્મબંધની અપેક્ષાએ મોહનીયકર્મના ૨૬ ભેદ છે.
- (૨૩) સ્થાવર દશકમાં બધી જ પાપની પ્રકૃતિ ગણાય છે.
- (૨૪) મોહનીયકર્મની જઘન્ય સ્થિતિ ૮ મુહૂર્ત છે.
- (૨૫) જે કર્મના ઉદયથી નિર્બળ શરીર મળે તે લાભાન્તરાય કર્મ.

- (૨૬) જેનું શરીર ભરાવદાર અને સુંદર હોય તે સમયતુરસ્ત્ર સંસ્થાન કહેવાય.
- (૨૭) જો પેટાભેદ ન ગણીએ તો નામકર્મના કુલ ૪૨ ભેદ છે.
- (૨૮) જીવાદિ તત્ત્વો પ્રત્યેની શ્રદ્ધામાં મુંઝવણ ઉભી કરે તે દર્શનાવરણીય કર્મ.
- (૨૯) અનંતાનુબંધી કષાય અનંતસંસારનો અનુબંધ કરાવે છે.
- (૩૦) અંતરાયકર્મની ઉત્કૃષ્ટ સ્થિતિ ૩૦ કો.કો.સા. છે.
- (૩૧) જીવ સર્વત્ર રહેલા કાર્મણ વર્ગણાના પુદ્ગલો ગ્રહણ કરતો નથી. પણ જેટલા સ્થાનમાં પોતાના પ્રદેશો છે તેટલા જ સ્થાનમાં રહેલા કાર્મણ વર્ગણાના પુદ્ગલો ગ્રહણ કરે છે.
- (૩૨) સૂક્ષ્મ પુદ્ગલો જ કર્મરૂપે બની શકે છે.
- (૩૩) જીવ પોતાના યોગ પ્રમાણે વધારે કે ઓછા કાર્મણ વર્ગણાના પુદ્ગલો ગ્રહણ કરે છે.

અધ્યાય-૮

EXAM

- નીચેનું પ્રત્યેક વાક્ય જો તમને સાચું લાગે તો ખાલી જગામાં True (T) લખો અથવા તમને સાચું ન લાગે તો False (F) લખો.
- (૧) વિકલેન્દ્રિય જીવોને વજ્રઋષભનારાય સિવાય કોઈપણ સંઘયણ હોઈ શકે.
- (૨) તીર્થકરને સમયતુરસ્ત્ર સંસ્થાન જ હોય.
- (૩) પરભવમાં જતાં જીવને જેટલીવાર વક્રાગતિ મૃત્યુ પછી કરવી પડે ત્યાં સુધી આનુપૂર્વી કર્મ ઉદયમાં હોય છે.
- (૪) કેટલાક આચાર્યો સંઘાતન નામકર્મના પાંચને બદલે પંદર ભેદ ગણે છે.
- (૫) સંજવલન કષાય યથાખ્યાત ચારિત્રને રોકે છે.

- (૬) શરીરના સર્વ અવયવોને યથાસ્થાને જોડવાનું કામ નિર્માણ નામકર્મ કરે છે.
- (૭) જે કર્મના ઉદયથી અનંતા જીવોનું એક જ શરીર મળે તે પ્રત્યેક નામકર્મ.
- (૮) ઉદીરણા એટલે પૂર્વે બાંધેલા કર્મોને ભોગવવા.
- (૯) બધું મળીને નામકર્મની વધુમાં વધુ ૧૫૮ પ્રકૃતિઓ હોય છે.
- (૧૦) મોહનીયકર્મનો જઘન્ય સ્થિતિબંધ અંતર્મુહૂર્ત છે.
- (૧૧) આયુષ્યકર્મની ઉત્કૃષ્ટ સ્થિતિ ૩૩ કોડાકોડી સાગરોપમ છે.
- (૧૨) કર્મમાં ફળ આપવાની શક્તિને અનુભાવ બંધ કહેવાય છે.
- (૧૩) દર્શનાવરણ કર્મ એટલે જીવને થતી શ્રદ્ધા ઉપર આવરણ.
- (૧૪) પ્રત્યેકસમયે નિયમા અનંતાનંત પ્રદેશોના બનેલા સ્કંધો જ જીવ ગ્રહણ કરે છે.
- (૧૫) કર્મગ્રંથ પ્રમાણે ચાર અઘાતી કર્મની પુણ્ય પ્રકૃતિઓ ૪૫ છે.
- (૧૬) તત્ત્વાર્થસૂત્રના મત પ્રમાણે સમ્યક્ત્વ મોહનીય કર્મને પુણ્યમાં ગણ્યું છે.
- (૧૭) જે વસ્તુઓનો માત્ર એક જ વાર ઉપયોગ થઈ શકે તેને ભોગ કહેવાય છે.
- (૧૮) આહાર, શરીર અને ઈન્દ્રિય એ ત્રણ પર્યાપ્તિઓ બધા જીવો પૂર્ણ કરે છે.
- (૧૯) પરાઘાત નામકર્મ અને ઉપઘાત નામકર્મનો અર્થ પરસ્પર વિરુદ્ધ છે.
- (૨૦) આત્મામાં શક્તિની અપેક્ષાએ જ્ઞાન પાંચ છે.
- (૨૧) સંજવલન ક્રોધને રેતીમાં પડેલી રેખાની ઉપમા આપી છે.
- (૨૨) નામકર્મના ૪૨ ભેદ ગણીએ તો આઠ કર્મના કુલ ૮૩ ભેદ થાય.

- (૨૩) મિથ્યાદર્શન એટલે મોક્ષ અને મોક્ષના સાધનોને ઉપાદેય માનવા.
- (૨૪) શંકા નામના અતિચાર યુક્ત જીવ ચોથા ગુણસ્થાને હોય છે.
- (૨૫) છ કાયની હિંસામાં ત્રસકાયની હિંસા આવી જાય.
- (૨૬) કર્મબંધના પાંચ કારણોમાં પ્રમાદનો નંબર ચોથો છે.
- (૨૭) અપ્રત્યાખ્યાની કષાયનો ક્ષયોપશમ થતાં મિથ્યાત્વ દૂર થાય છે.
- (૨૮) કષાય દસ ગુણસ્થાનક સુધી હોય છે.
- (૨૯) કર્મબંધના હેતુઓમાં મિથ્યાત્વ મુખ્ય કારણ છે.
- (૩૦) પ્રકૃતિબંધ અને પ્રદેશબંધ કષાયના આધારે થાય છે.
- (૩૧) આઠ પ્રકૃતિઓમાં કર્માણુઓની વહેંચણીને પ્રદેશબંધ કહેવાય છે.
- (૩૨) આયુષ્ય વિનાના સાત મૂળકર્મો નવમા ગુણસ્થાન સુધી પ્રતિસમયે બંધાય છે.
- (૩૩) આયુષ્યકર્મના ઉદયવાળો જીવ, આયુષ્ય પૂર્ણ થયા પહેલા ધારે તો નીકળી શકે.
- (૩૪) અંતરાયકર્મને દ્વારપાળની ઉપમા આપી છે.
- (૩૫) મોહનીયકર્મના ઉત્તરભેદો ૨૬ છે.
- (૩૬) ઈન્દ્રિયોની સહાય વિના અઢી-ઢીપમાં રહેલા રૂપી દ્રવ્યોનું જ્ઞાન એટલે અવધિજ્ઞાન.
- (૩૭) ચક્ષુદર્શન ચઉરિન્દ્રિય કે તેથી ઉપરના જીવોને જ હોય.
- (૩૮) કેવળદર્શનાવરણ કર્મનો ક્ષયોપશમ થઈ શકે.
- (૩૯) ચાલતા ચાલતા ઉંઘ આવે તે પ્રચલા પ્રચલા દર્શનાવરણીય કર્મ.
- (૪૦) જીવ જ્યારે ઉંઘી જાય છે ત્યારે ચક્ષુદર્શન આદિથી પ્રાપ્ત થયેલી લબ્ધિનો કોઈ ઉપયોગ થતો નથી.
- (૪૧) દર્શનમોહનીય કર્મના બે ભેદ છે.

- (૪૨) દર્શનમોહનીયને દર્શનાવરણ કર્મ પણ કહી શકાય.
- (૪૩) મોહનીયકર્મની બંધમાં ૨૬ પ્રકૃતિઓ ગણવામાં આવે છે.
- (૪૪) ક્રોધ + માન = રાગ.
- (૪૫) અનંતાનુબંધી કષાયનો ઉદય પહેલા બે ગુણસ્થાનક સુધી હોય છે.
- (૪૬) આયુષ્યના બંધ વખતે અનંતાનુબંધી કષાય અતિ તીવ્ર હોય તો નરકગતિનું આયુષ્ય બંધાય.
- (૪૭) નિમિત્ત મળવા છતાં મૃત્યુ ન થાય અને પૂરેપૂરું ભોગવાય તે અનપવર્તનીય આયુષ્ય.
- (૪૮) નામકર્મની પિંડ પ્રકૃતિ આઠ (૮) છે.
- (૪૯) ગતિનામ કર્મના પાંચ ભેદ છે.
- (૫૦) દેવ નારકીને છએ સંઘયણ હોતા નથી.

અધ્યાય-૯

અત્યાર સુધીના આઠ અધ્યાયોમાં સૂત્રકાર મહર્ષિએ પહેલા ચાર અધ્યાયમાં જીવ તત્ત્વ, પાંચમા અધ્યાયમાં અજીવ તત્ત્વ, છઠ્ઠા અને સાતમા અધ્યાયમાં આશ્રવ તત્ત્વ અને આઠમા અધ્યાયમાં બંધ તત્ત્વ તત્ત્વ ઉપર સુંદર વિવેચન કર્યું.

હવે નવમા અધ્યાયમાં સંવર અને નિર્જરા તત્ત્વો સમજાવશે. શુભ અને અશુભ કર્મને રોકવાં તે દ્રવ્ય સંવર તથા શુભાશુભ કર્મને રોકવામાં કારણભૂત જીવનો અધ્યવસાય તે ભાવસંવર. આ બંને પ્રકારના સંવરને કઈ રીતે આદરવો, તેનું વિશેષ સ્વરૂપ શું છે ? તેની વિસ્તારથી ચર્ચા આ અધ્યાયમાં છે. આશ્રવથી થતો કર્મોનો બંધ સંવર તત્ત્વ દ્વારા અટકાવી શકાય છે. સંવર તત્ત્વ દ્વારા કર્મોના આશ્રવથી થતા બંધને અટકાવી સંચિત કર્મોની નિર્જરા કેમ કરવી તેની પણ ચર્ચા આ અધ્યાયમાં આવરી લેવામાં આવી છે. આ અધ્યાયમાં કુલ ૪૯ સૂત્રો છે.

સૂત્ર (૯-૧) પ્રયોજન :- સંવરની વ્યાખ્યા સમજાવે છે.

આશ્રવનિરોધ: સંવર	૧-૧
આશ્રવનિરોધ: સંવર:	૯-૧
આશ્રવ નિરોધ: સંવર	૯-૧

શબ્દાર્થ :- આશ્રવ = કર્મોનું આવવું, નિરોધ = પ્રતિબંધ, સંવર = અટકવું.

સૂત્રાર્થ :- આશ્રવનો નિરોધ એ સંવર છે.

ભાવાર્થ :- આશ્રવ એટલે કર્મોનું આત્મામાં આવવું. તેનો નિરોધ એટલે કે આવતા કર્મોને રોકવા તે સંવર કહેવાય છે. સૂત્રકારે આશ્રવના ૪૨ ભેદ છઠ્ઠા અધ્યાયમાં સમજાવ્યા છે. (જુઓ સૂત્ર ૬-૧ અને ૬-૬) સંક્ષેપમાં ૪૨ ભેદ સમજી લઈએ.

પાંચ અવ્રત :- હિંસા, અસત્ય, ચોરી, અબ્રહ્મ અને પરિગ્રહ આ પાંચ અવ્રત એ આશ્રવ છે. તેની વિરતી અર્થાત્ નિરોધ તે સંવર કહેવાય છે.

ચાર કષાય :- ક્રોધ, માન, માયા અને લોભ એ ચાર કષાયો તે આશ્રવ અને તે ચાર કષાયોનો નિરોધ તે સંવર કહેવાય છે.

પાંચ ઈન્દ્રિયો :- સ્પર્શન, રસના, ધ્રાણ, ચક્ષુ અને શ્રોત્ર એ પાંચ ઈન્દ્રિયો દ્વારા થતો વિષયોનો ઉપભોગ તે આશ્રવ અને તે આશ્રવનો નિરોધ અર્થાત રાગ-દ્વેષ રૂપ પ્રવૃત્તિઓ અટકાવવી તે સંવર.

પચ્ચીશ ક્રિયા :- સમ્યક્ત્વ, મિથ્યાત્વ વગેરે છઠ્ઠા અધ્યાયના છઠ્ઠા સૂત્રમાં જણાવેલી ક્રિયા દ્વારા થતા આશ્રવને અટકાવવો તે પણ સંવર છે.

ત્રણ યોગ :- મન-વચન-કાયાની પ્રવૃત્તિને યોગ કહેવાય છે. તેવા પ્રકારના યોગનું સેવન તે આશ્રવ અને તે યોગનો નિરોધ કરવો તે સંવર કહેવાય છે.

૧ થી ૧૦ ગુણસ્થાનક સુધી કષાય હોવાથી કષાયવાળો આશ્રવ સાંપરાયિક આશ્રવ કહેવાય છે. જેના ૩૯ ભેદ (પાંચ અપ્રત, ચાર કષાય, પાંચ ઈન્દ્રિયો અને પચ્ચીશ ક્રિયા) છે.

૧૧-૧૨-૧૩ ગુણસ્થાનકે મન-વચન-કાયાના યોગને કષાય રહિત અથવા ઈર્યાપથિક આશ્રવ કહેવાય છે. આમ આશ્રવના ૩૯ + ૩ = ૪૨ ભેદ છે.

આમ ૫-અપ્રત, ૪-કષાય, ૫-ઈન્દ્રિય, ૨૫ ક્રિયા અને ૩-યોગ આમ ૪૨ પ્રકારના આશ્રવથી કર્મો આવે છે. તે ૪૨ પ્રકારના આશ્રવથી આવતા કર્મોને અટકાવવા તે સંવર છે. સંવર તત્ત્વના બે ભેદ છે.

સર્વ સંવર :- મિથ્યાત્વ, અવિરત્તિ, પ્રમાદ, કષાય અને યોગ આ પાંચ બંધ હેતુઓનો સર્વથા અભાવ જ્યારે થાય ત્યારે જ પૂર્ણ સંવરભાવ પ્રગટ થાય છે. જેને સર્વ સંવર કહેવા એ છે. આવો સર્વ સંવરભાવ અયોગિ કેવળી નામના ચૌદમા ગુણ સ્થાનકે હોય છે.

દેશ સંવર :- થોડા આશ્રવોનો અભાવ એ દેશ સંવર કહેવાય છે. દેશ સંવરભાવ અંશે અંશે પૂર્વના ગુણસ્થાનકોમાં હોય છે. આંશિક સંવરભાવ આવે તો જ તેમાં વૃદ્ધિ થતાં કાળક્રમે સર્વ સંવરભાવ આવે છે. આમ ૧થી ૧૩ ગુણઠાણામાં સંવર વધતો જાય

છે. ચૌદમે સર્વસંવર થાય છે. આ સંવર કઈ રીતે થઈ શકે ? તેના ઉપાયો સૂત્રકાર મહર્ષિ હવે પછીના સૂત્રમાં જણાવે છે.

સાર :- આપણા આત્મામાં કર્મનો આશ્રવ સમયે સમયે થતો રહે છે પરંતુ આશ્રવ ચાલુ હોય ત્યાં સુધી સંવર ન જ હોય એમ સમજવાનું નથી. અંશે અંશે આશ્રવનો નિરોધ થતાં જીવ ગુણસ્થાનકોથી નીસરણી ચઢી શકે છે. આવો આંશિક સંવરભાવ આવે તો જ તેમાં વૃદ્ધિ થતાં કાળક્રમે સર્વસંવરભાવ આવી શકે છે. દેશસંવર એ સર્વસંવરનું કારણ છે. ચોથા ગુણઠાણાથી તેરમાં ગુણઠાણા સુધી દેશ સંવર વધતો જાય છે તેને સાધકદશા કહેવાય છે અને ચૌદમા ગુણઠાણે પ્રગટ થતાં સર્વસંવરભાવ ને સાધ્યદશા કહેવાય છે.

સૂત્ર (૯-૨) પ્રયોજન :- સંવરના ઉપાયો દર્શાવે છે.

સ ગુપ્તિ-સમિતિ-ધર્માનુપ્રેક્ષા-પરીષહજય-ચારિત્રૈઃ ૯-૨

સ ગુપ્તિ-સમિતિ-ધર્માનુપ્રેક્ષા-પરીષહજય-ચારિત્રૈઃ : ૯-૨

સ ગુપ્તિ-સમિતિ-ધર્મ-અનુપ્રેક્ષા-પરીષહજય-ચારિત્રૈઃ ૯-૨

શબ્દાર્થ :- સ = તે (સંવર), ગુપ્તિ = સમ્યક્ નિગ્રહ, સમિતિ = સમ્યક્ પ્રવૃત્તિ, ધર્મ = દશ પ્રકારે ધર્મ, અનુપ્રેક્ષા = ચિંતન, અર્થાત્ ભાવના પરિષહજય = ક્ષુધા-વેદના વગેરે પરીષહો ઉપર વિજય મેળવો, ચારિત્ર = સાવધયોગની વિરતિ, સમ્યક્ આચરણ.

સૂત્રાર્થ :- તે (સંવર) ગુપ્તિ, સમિતિ, ધર્મ, અનુપ્રેક્ષા, પરીષહજય અને ચારિત્ર વડે થાય છે.

ભાવાર્થ :- ગુપ્તિ, સમિતિ, યતિધર્મ, અનુપ્રેક્ષા, પરીષહજય અને ચારિત્રના સેવન દ્વારા જીવ, આવતા કર્મોનો સંવર કરે છે. આમ આ સૂત્રમાં સંવરના મુખ્ય છ ઉપાયો જણાવ્યા છે. સંવરના તે છ ઉપાયોના પેટા ભેદો અનુક્રમે ૩-૫-૧૦-૧૨-૨૨ અને ૫ મળીને કુલ સત્તાવન (૫૭) ભેદ સંવરના થાય છે. ચોથા સૂત્રથી દરેક ભેદનું વિવેચન શરૂ થશે.

સૂત્ર (૯-૩) પ્રયોજન :- સંવર અને નિર્જરાનો ઉપાય બતાવે છે.

તપસા નિર્જરા ચ	૧-૩
તપસા નિર્જરા ચ	૯-૩
તપસા નિર્જરા ચ	૯-૩

શબ્દાર્થ :- તપસા = તપ વડે, નિર્જરા = કર્મોનું ખરી જવું. ચ = અને.

સૂત્રાર્થ :- તપથી નિર્જરા અને સંવર બંને થાય છે.

ભાવાર્થ :- સૂત્રકાર મહર્ષિએ સૂત્રમાં 'ચ' મૂકેલ છે. જે સંવર તત્ત્વનું સૂચન કરે છે. એટલે કે તપથી નિર્જરા થાય છે અને સંવર પણ થાય છે.

શંકા:- ગુપ્તિ સમિતિ દ્વારા જેમ સંવર થાય છે તેમ તપ દ્વારા પણ સંવર થાય છે. તો સૂત્ર ૯-૨ માં ગુપ્તિ-સમિતિ આદિ દ્વારા જેમ સંવર થાય છે. તેમ તપથી પણ સંવર થાય છે તે કેમ ન કહ્યું ?

સમાધાન:- તપ દ્વારા એકલો સંવર થતો નથી પરંતુ સંવર અને નિર્જરા બંને થાય છે, એમ સમજાવવું છે માટે સૂત્ર ૯-૨ માં તપ ન મૂક્તા આ સૂત્ર જુદું બનાવીને બંનેનો ઉલ્લેખ કર્યો છે.

તપના બે વિભાગ છે. બાહ્યતપ અને અભ્યંતરતપ.

બાહ્યતપમાં આહારનો ત્યાગ છે અને અભ્યંતર તપમાં કષાયોનો ત્યાગ છે. આ બંને પ્રકારના તપમાં આશ્રવનો નિરોધ થવાથી જેમ સંવર થાય છે તેમ પૂર્વબદ્ધ કર્મોની નિર્જરા પણ થાય છે. તેથી તપ દ્વારા સંવર અને નિર્જરા બંને થાય છે એમ જણાવવા પૂર્વ સૂત્રમાં તપનો ઉલ્લેખ કર્યો નથી, અને તેના માટે જુદું સૂત્ર બનાવ્યું છે.

શંકા :- જો તપથી સંવર અને નિર્જરા બે થાય છે અને તેથી ભિન્ન સૂત્રની રચના કરી છે, તો પછી સૂત્ર ૯-૨માં કહેલા ગુપ્તિ, સમિતિ વગેરે દ્વારા શું એકલો સંવર જ થાય છે ? શું નિર્જરા થતી જ નથી ? નિર્જરા થતી હોય એમ જણાય છે. કારણ કે મન-વચન-કાયાની ગુપ્તિથી અશુભ વિચારણાને રોકવાથી જેમ આશ્રવનો નિરોધ થયો તેમ તેટલા અંશે કષાયોનો ત્યાગ થવાથી પૂર્વબદ્ધ કર્મોની નિર્જરા પણ થાય જ છે. તો પછી ૫૭ ભેદો દ્વારા એકલા સંવરનું વિધાન કેમ કર્યું ? સંવર-નિર્જરા બંને થાય છે એમ કેમ ન કહ્યું ?

સમાધાન :- તમારી વાત સાચી છે. તપ દ્વારા પણ સંવર-નિર્જરા બંને થાય છે. અને સમિતિ ગુપ્તિ વગેરે ૫૭ ભેદો દ્વારા પણ સંવર-નિર્જરા બંને થાય છે પરંતુ તપ દ્વારા નિર્જરા અધિક થાય છે અને સમિતિ ગુપ્તિ આદિ ૫૭ ભેદો દ્વારા સંવર અધિક થાય છે. તપમાં નિર્જરાની વિશેષ પ્રધાનતા છે અને ગુપ્તિ આદિમાં સંવરની વિશેષ પ્રધાનતા છે. એટલે તપથી મુખ્યત્વે નિર્જરા અને ગુપ્તિ આદિથી મુખ્યત્વે સંવર થાય છે એમ જણાવવા માટે બંને સૂત્રોની ભિન્ન ભિન્ન રચના કરી છે. તપથી નિર્જરાની સાથે સંવર પણ થાય છે તે સમજાવવા ચ શબ્દ કહીને સંવરનું પણ વિધાન કરેલ છે.

(૯-૪) પ્રયોજન :- સંવરનો પ્રથમભેદ જે ગુપ્તિ છે તે ગુપ્તિની વ્યાખ્યા આપે છે.

સમ્યગ્ યોગનિગ્રહો ગુપ્તિ: ૧-૪

સમ્યગ્ યોગનિગ્રહો ગુપ્તિ: ૯-૪

સમ્યગ્ યોગનિગ્રહ: ગુપ્તિ: ૯-૪

શબ્દાર્થ :- સમ્યગ્ = પ્રશસ્ત, યોગ = મન-વચન-કાયાની પ્રવૃત્તિ, નિગ્રહ = અંકુશ, ગુપ્તિ = સમ્યક્ નિગ્રહ

સૂત્રાર્થ :- (મન-વચન અને કાયાના) યોગનો સમ્યગ્ પ્રકારે નિગ્રહ કરવો તે ગુપ્તિ કહેવાય છે.

ભાવાર્થ :- નિગ્રહનો અર્થ થાય છે કાબુ રાખવો, અંકુશ રાખવો. મન, વચન અને કાયાના ભેદથી યોગ ત્રણ પ્રકારે છે તે ત્રણે યોગો ઉપર અંકુશ રાખવો તેને ગુપ્તિ કહેવાય છે. પરંતુ માત્ર યોગનિગ્રહને ગુપ્તિ ન કહેતા સૂત્રકારે આગળ સમ્યગ્ શબ્દ મૂક્યો છે. કારણ કે મન, વચન કાયાની પ્રવૃત્તિ રોકીને ક્યારેક ચોર પણ પોતાની ધારણા પાર પાડે છે. પાણીમાં ઉભેલો બગલો પણ માછલાને પકડવા અત્યંત સ્થિર થવા રૂપ યોગનિગ્રહ કરે છે. આ બધી પ્રવૃત્તિ તે ગુપ્તિ નથી તેમ સમજાવવા માટે યોગનિગ્રહની પૂર્વે 'સમ્યગ્' શબ્દ મૂક્યો છે.

શંકા :- સમ્યક્ પ્રકાર કોને કહેવાય ?

સમાધાન :- સમ્યક્ એટલે પ્રશસ્ત, સમજીને શ્રદ્ધાપૂર્વક સ્વીકારવું તે. અર્થાત્ શ્રદ્ધાપૂર્વકની બુદ્ધિ વડે ઉન્માર્ગમાંથી રોકીને સન્માર્ગમાં યોગોને પ્રવર્તાવવા તે સમ્યક્

યોગ નિગ્રહ કહેવાય છે. ટૂંકમાં સમ્યક્ એટલે કેવા યોગોથી કર્મ બંધ થાય છે અને કેવા યોગોથી સંવર કે નિર્જરા થાય છે એમ જાણીને તેની શ્રદ્ધા કરવી અર્થાત્ સમ્યક્ એટલે સમ્યગ્દર્શન અને સમ્યગ્જ્ઞાન પૂર્વકની પ્રવૃત્તિ કરવી. કર્મબંધનું કારણ બને એવા મન-વચન-કાયાના યોગો હેય છે અને જેનાથી સંવર-નિર્જરા સધાય તેવા મન, વચન, કાયાના યોગો ઉપાદેય છે. આમ હેય યોગોનો ત્યાગ અને ઉપાદેય યોગોનો સ્વીકાર તે ગુપ્તિ કહેવાય છે. અહીં નિગ્રહ શબ્દથી પ્રવૃત્તિ-નિવૃત્તિ બંને સમજવી. યોગો ત્રણ હોવાથી ગુપ્તિના ભેદ પણ ત્રણ છે.

મનોગુપ્તિ :- ચિંતન, મનન એ મનનો વિષય છે. તે શુભ પણ હોય છે અને અશુભ પણ હોય છે. આર્તધ્યાન અને રૌદ્રધ્યાન રૂપ જે ચિંતન મનન છે તે અશુભ છે. તેથી તેવા વિચારોથી નિવૃત્તિ કરવી. ધર્મધ્યાન તથા શુક્લધ્યાન રૂપ જે ચિંતન મનન છે તે શુભ છે તેથી તેમાં પ્રવૃત્તિ કરવી તે મનોગુપ્તિ છે. ટૂંકમાં અશુભ વિચારોથી અટકવું અને શુભ વિચારોમાં પ્રવર્તવું તે મનોગુપ્તિ કહેવાય છે.

વચનગુપ્તિ :- અસભ્ય અને અયોગ્ય ભાષણથી નિવૃત્તિ કરવી અથવા મૌન ધારણ કરી સર્વથા વચન વ્યવસાયથી નિવૃત્તિ કરવી તે વચનગુપ્તિ. હિતકારી અને પ્રિય તથા સત્ય વચનો દ્વારા સ્વાધ્યાય કરવો, ઉપદેશ આપવો અર્થાત્ ભાષા વર્ગણાના પુદ્ગલોને કુશળ અનુષ્ઠાનોમાં પ્રવર્તાવવાં તે વચન ગુપ્તિ છે.

કાયગુપ્તિ :- કાયોત્સર્ગ દ્વારા કાયાના વ્યાપારની નિવૃત્તિ અથવા ધાર્મિક અનુષ્ઠાનોમાં શાસ્ત્રોક્ત વિધિ મુજબની પ્રવૃત્તિ એ કાય ગુપ્તિ છે. કાયયોગ સૂક્ષ્મ કે બાદર, ત્રસ કે સ્થાવર સર્વજીવોને હોય છે. તેનો સંબંધ અનાદિકાળથી છે અને આ જીવ મોક્ષમાં જાય ત્યાં સુધી તે કાયયોગ રહેવાનો છે. માટે કાયયોગને સૌથી પહેલું સ્થાન આપવામાં આવ્યું છે. વચનયોગ બેઈન્દ્રિયાદિ જીવોને હોય છે, મનોયોગ સંજ્ઞી પંચેન્દ્રિય જીવોને જ હોય છે અને કાયયોગ સર્વ સંસારી જીવોને હોય છે.

સૂત્ર (૯-૫) પ્રયોજન :- ‘સમિતિ’નું વર્ણન કરે છે.

ઈર્યાભાષૈષણાદાનનિક્ષેપોત્સર્ગાઃ સમિતયઃ

૯-૫

ઈર્યાભાષૈષણાદાનનિક્ષેપોત્સર્ગાઃ સમિતયઃ

૯-૫

ઈર્યા-ભાષા-એષણા-આદાનનિક્ષેપ-ઉત્સર્ગાઃ સમિતયઃ ૯-૫

શબ્દાર્થ :- ઈર્યા = ગમનાગમન, ભાષા = બોલવું, એષણા = શુદ્ધ આહારાદિનું ગવેષણ (તપાસવું), આદાનનિક્ષેપ = લેવું, મૂકવું, ઉત્સર્ગ = ત્યાગ, સમિતિ = સમ્યક્ પ્રવૃત્તિ.

સૂત્રાર્થ :- ઈર્યા, ભાષા, એષણા, આદાનનિક્ષેપ અને ઉત્સર્ગ એમ પાંચ સમિતિ છે.

ભાવાર્થ :- સમિતિ શબ્દમાં સમ્ અને ઇતિ એ બે શબ્દો છે સમ્ એટલે સમ્યક્ અથવા સારી રીતે અને ઇતિ એટલે પ્રવૃત્તિ. આત્માના હિતનો વિકાસ થાય તેવી પ્રવૃત્તિ કરવી તેને સમિતિ કહેવાય છે.

શંકા :- સમિતિ અને ગુપ્તિ વચ્ચે તફાવત શું છે ?

સમાધાન :- સમિતિ એ સમ્યગ્ભાવ પૂર્વકની પ્રવૃત્તિની પ્રધાનતાવાળી છે અને ગુપ્તિ એ સમ્યગ્ભાવની પ્રવૃત્તિ અને મિથ્યાભાવની નિવૃત્તિ એમ પ્રવૃત્તિ-નિવૃત્તિ-ઉભયરૂપ છે. જો કે ગુપ્તિમાં સમિતિનો સમાવેશ થઈ જાય છે. તો પણ બાળજીવોને સ્પષ્ટ બોધ થાય માટે ગુપ્તિથી સમિતિનું અલગ વિધાન કર્યું છે. સામાન્ય અભ્યાસી જીવોમાં અશુભથી નિવૃત્તિ તે ગુપ્તિ અને શુભમાં પ્રવૃત્તિ તે સમિતિ એવો અર્થ પણ પ્રચલિત છે. પરંતુ વાસ્તવિકપણે ગુપ્તિ એ પ્રવૃત્તિ-નિવૃત્તિ એમ ઉભયરૂપ છે.

ઈર્યાસમિતિ :- ઈર્યા એટલે ચાલવું ગમનાગમન કરવું.

સંયમજીવનની રક્ષા તથા તેની પુષ્ટિ થાય તેવા આશયથી આવશ્યક કાર્યો કરવા માટે યુગપ્રમાણ (૩૫૫ હાથ) ભૂમિનું પરીક્ષણ કરવા પૂર્વક ચાલવું. લોકોનું જ્યાં ગમનાગમન હોય તથા સૂર્યનો અધિક પ્રકાશ આવતો હોય તેવા માર્ગે જીવોની રક્ષાના ઉપયોગ પૂર્વક ગમન કરવું તે ઈર્યાસમિતિ.

ભાષા સમિતિ :- ભાષા એટલે બોલવું, જરૂર પડે ત્યારે સ્વ પરને હિતકારી, નિરવઘ અને સ્પષ્ટ વચન બોલવાં તે ભાષા સમિતિ. પરિમિત બોલવું તે પણ ભાષા સમિતિ.

એષણા સમિતિ :- એષણા એટલે ગવેષણા કરવી, શોધવું, તપાસવું. પોતે સ્વીકારેલા સંયમની રક્ષા અને નિર્વાહ માટે આવશ્યક એવા ઉપકરણો જેવા કે વસતિ-પાત્ર-આહાર-વસ્ત્ર અને ઔષધ આદિની શાસ્ત્રમાં જણાવ્યા પ્રમાણે ઠર દોષ રહિતપણે

તપાસ કરવી, ગવેષણા કરવી અને શાસ્ત્રોક્ત વિધિ મુજબ નિર્દોષ ઉપકરણોનો સંયમ માટે સ્વીકાર કરવો તે એષણા સમિતિ.

આદાન-નિક્ષેપ સમિતિ : - આદાન એટલે ગ્રહણ કરવું અને નિક્ષેપ એટલે મૂકવું. સંયમના ઉપકરણોને ચક્ષુથી જોઈને તથા રજોહરણાદિથી પ્રમાર્જનને ગ્રહણ કરવા તથા ભૂમિનું નિરીક્ષણ-પ્રમાર્જન કરીને વસ્તુઓ લેવી-મુકવી તે આદાન નિક્ષેપ સમિતિ.

ઉત્સર્ગ સમિતિ :- ઉત્સર્ગ એટલે ત્યાગ કરવો, પરઠવવું. શાસ્ત્રોક્ત વિધિ મુજબ ભૂમિનું નિરીક્ષણ-પ્રમાર્જન કરીને મળ-મૂત્રનો ત્યાગ કરવો તે ઉત્સર્ગ સમિતિ.

આ પાંચ સમિતિ અને ત્રણ ગુપ્તિને જૈન શાસ્ત્રમાં 'અષ્ટ પ્રવચન માતા' કહેવાય છે. જેમ માતા બાળકને જન્મ આપે છે અને તેનું રક્ષણ અને પોષણ કરે છે, તેમ સંયમ ધર્મ જેનું બીજું નામ પ્રવચન છે તેનું રક્ષણ અને પોષણ પાંચસમિતિ અને ત્રણ ગુપ્તિ કરે છે માટે તેને અષ્ટપ્રવચન માતા કહેવાય છે.

સૂત્ર (૯-૬) પ્રયોજન :- ધર્મના દશ ભેદોનું વર્ણન કરે છે.

ઉત્તમ: ક્ષમા-માર્દવાર્જવ-શૌચ-સત્ય-સંયમ-

તપસ્ત્યાગાકિંચન્ય-બ્રહ્મચર્યાણિ ધર્મ: ૯-૬

ઉત્તમ: ક્ષમા-માર્દવાર્જવ-શૌચ-સત્ય-સંયમ-

તપસ્ત્યાગાકિંચન્ય-બ્રહ્મચર્યાણિ ધર્મ: ૯-૬

ઉત્તમ: ક્ષમા-માર્દવ-આર્જવ-શૌચ-સત્ય-સંયમ-

તપ:-ત્યાગ-આકિંચન્ય-બ્રહ્મચર્યાણિ ધર્મ: ૯-૬

શબ્દાર્થ : ઉત્તમ = ઉત્તમ, ઉત્કૃષ્ટ, ક્ષમા = સહિષ્ણુતા, માર્દવ = મૂઢુતા, આર્જવ = સરળતા, શૌચ = નિર્લાભિતા, અનાસક્તિ, સત્ય = હિત-મિત-યથાર્થ વચન, સંયમ = નિયમન, તપ: = તપ, ત્યાગ = ત્યાગ, આકિંચન્ય = મમત્વ બુદ્ધિ ન રાખવી, બ્રહ્મચર્ય = બ્રહ્મ જેવી ચર્યા, ધર્મ = યતિધર્મ.

સૂત્રાર્થ :- ઉત્તમ ક્ષમા, માર્દવ, આર્જવ, શૌચ, સત્ય, સંયમ, તપ, ત્યાગ, આક્રિંચન્ય અને બ્રહ્મચર્ય એમ દશ પ્રકારનો યતિધર્મ છે.

ભાવાર્થ :- ધર્મ બે પ્રકારે કહ્યો છે. સાધુધર્મ અને ગૃહસ્થ ધર્મ. આ સૂત્રમાં સાધુધર્મનું વર્ણન છે તેથી સૂત્રકારે 'ઉત્તમ' શબ્દ વાપરેલો છે ઉત્તમ ક્ષમા આદિ ધર્મ મુખ્યત્વે સાધુઓને જ હોય છે. ગૃહસ્થોને ક્ષમા આદિ ધર્મ સામાન્ય હોય છે. ધર્મ શબ્દના વિશેષણ તરીકે ઉત્તમ: શબ્દ મૂકીને ગ્રંથકારે સાધુજીવનના આ દશ ગુણો જણાવ્યા છે તેથી તે ગુણોને ઉત્તમધર્મ પણ કહેવાય છે અથવા યતિધર્મ પણ કહેવાય છે. તેનું સ્વરૂપ સમજાવે.

(૧) ક્ષમા :- ક્ષમા આત્માનો સ્વભાવ છે.

આત્મા જ્યારે ક્ષમા સ્વભાવરૂપ પરિણમન ન કરતાં વિભાવરૂપે પરિણમન કરે છે, ત્યારે તેના એ વિભાવ પરિણમનને ક્રોધ કહેવામાં આવે છે. ક્રોધીને જેના પર ક્રોધ આવે છે તેની જ ભૂલ દેખાય છે પોતાની નહિ. જ્યારે તેની ઈચ્છા પ્રમાણે કાર્ય ન થાય ત્યારે તે ક્રોધ કરે છે. ખરેખર તો ક્રોધ-માન-માયા-લોભ એ ચાર કષાયો એક સાંકળ સમાન છે. શરૂઆત લોભથી (ઈચ્છાઓથી) થાય છે. જ્યારે સહજ રીતે ઈચ્છાઓ પૂર્ણ થતી નથી ત્યારે જીવ માયા કરે છે. માયા કરીને જો ઈચ્છાઓને પૂર્ણ કરવામાં સફળતા મળે તો માન ઉત્પન્ન થાય છે અને માયા કરીને પણ સફળતા ન મળે ત્યારે જીવ ક્રોધ કરે છે. ક્રોધ કરવાથી પરસ્પર ક્લેશ અને કડવાશ થાય છે. પરસ્પર વૈમનસ્ય (વેર) વધે છે. પરિણામે જ્ઞાનશક્તિ, સ્મરણશક્તિ અને શારીરિકશક્તિનો નાશ થાય છે. ક્રોધને બદલે ક્ષમા રાખવાથી ચિત્તની સ્વસ્થતા, વૈમનસ્યનો અભાવ, પરસ્પર થતી અપ્રીતિનો અભાવ વગેરે ફાયદા થાય છે. ક્રોધના કારણે સેંકડો ઘર-પરિવાર છિન્ન-ભિન્ન થતાં જોવામાં આવે છે. ક્રોધને શાસ્ત્રોમાં અગ્નિસમાન ગણવામાં આવ્યો છે. જે બધાને બાળે છે. ઉત્તમક્ષમા એ જ સાચો ઉપાય છે.

આ ક્ષમાધર્મના પાંચ ભેદ છે.

૧. ઉપકારક્ષમા :- જેઓ આપણા ઉપકારી છે તેઓ ઠપકો આપે, સમજાવે કે ગુસ્સો કરે પરંતુ તે બધું આપણા હિત માટે જ ક્રોધ કરે છે તો એમાં ખોટું શું કરે છે ? તેમ સમજીને આપણે ક્ષમા રાખવી તે ઉપકાર ક્ષમા.
૨. અપકાર ક્ષમા :- જો હું ક્રોધ કરીશ તો સાથેનો જીવ પણ આવો જ ક્રોધ કરશે જેનાથી મને જ ઘણું નુકશાન થશે તેમ માનીને ક્ષમા રાખવી તે અપકાર ક્ષમા.

૩. વિપાકક્ષમા :- ક્રોધનાં ફળ કડવાં છે એમ સમજીને ક્ષમા રાખવી તે વિપાક ક્ષમા. ક્રોધથી જ અનર્થો થાય છે એમ ક્રોધના વિપાકને વિચારતો જીવ ક્ષમા રાખે તે વિપાક ક્ષમા.
૪. વચનક્ષમા :- ભગવાને ક્ષમા રાખવાનું કહ્યું છે એમ જિનવચનને યાદ કરીને ક્ષમા રાખવી તે વચન ક્ષમા છે.
૫. ધર્મક્ષમા :- ક્ષમા રાખવી એ આત્માનો ધર્મ છે એમ સમજીને ક્ષમા રાખવી તે ધર્મક્ષમા છે. જેમ ચંદનમાં સ્વાભાવિક સુવાસ છે તેમ સ્વાભાવિક પણે થતી ક્ષમા એ ધર્મક્ષમા છે.

(૨) માર્દવ :- નમ્રતા રાખવી, અહંકારનો ત્યાગ કરવો. મનમાં અલ્પ પણ મોટાઈ ન રાખવી અને મોટાઈ ન બતાવવી તે માર્દવ ધર્મ છે. પોતાની જાતને મોટી માનવી અથવા 'હું કઈક છું' એમ માનવું તે માન છે. જાતિ, કુળ વગેરે કોઈ વસ્તુ કે વિષયનો અહંકાર રાખવો તે મદ કહેવાય છે. શાસ્ત્રમાં આઠ પ્રકારના મદ બતાવ્યા છે. તે નીચે પ્રમાણે જાતિ, કુળ, રૂપ, ઐશ્વર્ય, વિજ્ઞાન, શ્રુત, લાભ અને બળ.

માતાનો વંશ તે જાતિ. તેનો મદ કરવો તે જાતિ મદ. પિતાનો વંશ તે કુળ તેનો મદ કરવો તે કુળ મદ.

લાવાણ્ય યુક્ત શરીરની સુંદરતા અને ઈન્દ્રિયોની સુંદરતાનો મદ કરવો તે રૂપ મદ. ધન્ય, ધાન્ય, મકાન વગેરે ઐશ્વર્ય કે સંપત્તિનું અભિમાન કરવું તે ઐશ્વર્ય મદ. સૂક્ષ્મ તર્કગ્રાહી બુદ્ધિ તે વિજ્ઞાન, તેનો મદ તે વિજ્ઞાન મદ.

ગુરુગમ દ્વારા અથવા શાસ્ત્રોના અભ્યાસ સંબંધી થયેલો મદ તે શ્રુત મદ. મનગમતી ચીજ-વસ્તુની પ્રાપ્તિ થવી તે લાભ. તેનો મદ તે લાભ મદ. શારીરિક શક્તિ તે બળ, તેનું અભિમાન કરવું તે બળ મદ. જ્યાં સુધી આત્મા, પર પદાર્થોને પોતાના માનતો રહેશે ત્યાં સુધી અનંતાનુબંધી માનની ઉત્પત્તિ થયા જ કરશે. પરમાંથી મમત્વ બુદ્ધિ અને રાગાદિ ભાવોમાંથી ઉપાદેય બુદ્ધિ છોડવાથી માન કષાય નહિ થાય. માન અને મદનો ત્યાગ કરી માર્દવ (નમ્રતા) નામનો યતિધર્મ પ્રાપ્ત કરવા યોગ્ય છે.

(૩) આર્જવ :- સરળતા, નિખાલસતા, નિષ્કપટતા,

માયા એ ભયંકર પાપ છે એમ સમજીને તેનો ત્યાગ કરવો જોઈએ. છેતરપિંડી, વિશ્વાસઘાત, લુચ્ચાઈ અને કુડકપટ ઈત્યાદિ માયા સ્વરૂપ દોષોનો જીવનમાંથી ત્યાગ કરવાથી આર્જવ ધર્મ આવે છે.

(૪) શૌચ :- પવિત્રતા, લોભનો ત્યાગ, ઈચ્છાઓનું વિરમણ. જ્યારે જ્યારે કોઈપણ વસ્તુ ઉપર આસક્તિ કે મમતા થાય છે ત્યારે તેની પ્રાપ્તિ માટે, પ્રાપ્ત થયેલી વસ્તુના સંરક્ષણ માટે અને તેનો વિયોગ ન થાય તે માટે આ જીવ માયા-કપટ અને જુઠ સેવે છે. મન સદા ગડમથલમાં મેલું અને અપવિત્ર રહે છે. તેથી આસક્તિનો ત્યાગ તે શૌચ કહેવાય છે. જેને આસક્તિ કે મમત્વ નથી તેનું મન વધારે પવિત્ર હોય છે.

ધનના ત્યાગીને ધાર્મિક ઉપકરણો ઉપર અને માન-મોભા તેમજ યશ ઉપર જે ઈચ્છાઓ છે તે પણ લોભ છે. તેનો ત્યાગ થાય તો જ મન પવિત્ર અને શૌચ ધર્મવાળું બને. નિર્ધન અને હીનધનવાળાને પણ ઈચ્છાઓ આકાશ સમાન અનંતી હોવાથી મન મેલું અને અપવિત્ર હોય છે. માટે ઈચ્છા અને આસક્તિનો ત્યાગ તે શૌચ ધર્મ કહેવાય છે.

(૫) સત્ય :- હિતકારી, માપસર, પ્રિય અને ધર્મની પ્રેરણા આપનારાં વાક્યો બોલવાં તે સત્ય ધર્મ. હરિશ્ચન્દ્ર રાજાએ પોતાના મૃત્યુ પામેલા પુત્રનો અગ્નિસંસ્કાર કરવા આવેલી પત્નીને કિંમત ચૂકવ્યા વિના જરૂરી સામાન ન આપ્યો અને માલિકનો વિશ્વાસઘાત ન કર્યો. બોલવામાં, વર્તનમાં, ધર્મ બજાવવામાં યથાર્થ પ્રમાણિકતાનું પાલન તે સત્ય.

(૬) સંયમ :- મન, વચન અને કાયાનો નિગ્રહ એ સંયમ છે. સંયમના મુખ્યત્વે દેશ સંયમ (દેશ વિરતિ) અને સર્વસંયમ (સર્વવિરતિ) એમ બે ભેદ છે. દેશ સંયમમાં શ્રાવકના બાર વ્રતો આવે છે. સર્વસંયમના સત્તર ભેદ આ પ્રમાણે છે.

પાંચ મહાવ્રતોનું પાલન, પાંચ ઈન્દ્રિયોનો વિજય, ચાર કષાયોનો ત્યાગ અને મનદંડ, વચનદંડ અને કાયદંડ એ ત્રણ દંડથી નિવૃત્તિ એમ ૧૭ પ્રકારે સંયમ છે. અથવા બીજી રીતે સત્તર પ્રકારનો સંયમ આ પ્રમાણે કહી શકાય. પૃથ્વીકાય, અપકાય, તેઉકાય, વાયુકાય, વનસ્પતિકાય, બેઈન્દ્રિય, તેઈન્દ્રિય, ચઉરિન્દ્રિય, પંચેન્દ્રિય એમ નવ પ્રકારના જીવોને પીડા થાય તેવી કોઈપણ પ્રવૃત્તિ મન, વચન અને કાયાથી ન કરવી, ન કરાવવી

અને ન અનુમોદવી તથા પ્રેક્ષ્ય, ઉપેક્ષ્ય, અપહૃત્ય, પ્રમૃજ્ય, કાય, વચન, મન અને ઉપકરણ એમ સત્તર પ્રકારનો સંયમ છે.

(૧) પૃથ્વીકાયના જીવોને દુઃખ થાય તેવી પ્રવૃત્તિઓ મન, વચન અને કાયથી કરવા, કરાવવા અને અનુમોદના રૂપે ત્યાગ કરવો તે પૃથ્વીકાયસંયમ છે.

(૨-૯) ઉપર પ્રમાણે બે ઈન્દ્રિયથી પંચેન્દ્રિય જીવો સુધી સમજવું

(૧૦) આંખોથી નિરીક્ષણ કરવા પૂર્વક બેસવા ઉઠવા વગેરેની ક્રિયા તે પ્રેક્ષ્યસંયમ.

(૧૧) સાધુઓને શાસ્ત્રોક્ત અનુષ્ઠાનોમાં જોડવા અને સાધુજીવનની સમાચારી આચરવામાં બાધક એવા ગૃહસ્થોની ઉપેક્ષા કરવી તે ઉપેક્ષ્યસંયમ.

(૧૨) બીનજરૂરી વસ્તુઓનો અથવા જીવાતવાળી ભિક્ષાનો ત્યાગ કરવો તે અપહૃત્યસંયમ

(૧૩) યથાસ્થાને પ્રમાર્જના કરવા પૂર્વક પ્રવૃત્તિ કરવી તે પ્રમૃજ્યસંયમ.

(૧૪-૧૫-૧૬) અશુભ યોગોથી નિવૃત્તિ અને શુભયોગોમાં પ્રવૃત્તિ તે કાયસંયમ, વચનસંયમ અને મનસંયમ.

(૧૭) પુસ્તકાદિ ઉપકરણો જરૂર પ્રમાણે જ રાખવા, તેમનું સંરક્ષણ કરવું તે ઉપકરણ સંયમ છે.

(૭) તપ:- શરીરને તપાવે તે બાહ્ય તપ અને આત્માને તપાવે તે અભ્યંતર તપ. આહાર-પાણીના ત્યાગથી શરીર અને ઈન્દ્રિયો તપે તેથી તેને બાહ્યતપ કહેવાય છે. તેના અનશન વિગેરે છ ભેદ છે. કષાયો, ઈચ્છાઓ અને મમતાનો ત્યાગ તે અભ્યંતર તપ. તેના પણ પ્રાયચ્છિત્ત વિગેરે છ ભેદ છે. આ બાર પ્રકારના તપનું વર્ણન સૂત્ર ૯-૧૯ થી ૯-૪૬માં આવશે.

(૮) ત્યાગ :- બીન જરૂરી વસ્તુઓનો ત્યાગ કરવો તે ત્યાગ. દોષિત આહાર પાણી તથા બીન જરૂરી ઉપકરણો બાહ્ય ઉપધિ કહેવાય અને શરીર તથા કાષાયિક પરિણામો અભ્યંતર ઉપધિ કહેવાય. બાહ્ય ઉપધિ ઉપર મમતા-મૂર્છાનો ત્યાગ કરવો તે બાહ્યત્યાગ- ધર્મ કહેવાય છે. એવી જ રીતે અભ્યંતર ઉપધિ જે શરીર છે તેના ઉપરની મમતા-મૂર્છાનો ત્યાગ અથવા ક્રોધાદિ કષાયોનો ત્યાગ તે અભ્યંતર ત્યાગધર્મ કહેવાય છે.

(૯) આર્કિંચન્ય :- બાહ્યથી અને અભ્યંતરથી એમ બંને રીતે નિર્ગ્રન્થ, એટલે કે જેને કોઈપણ જાતની ગાંઠ નથી તે આર્કિંચન્ય. સંયમમાં ઉપકરાક થાય તેવા ઉપકરણો વિના જેની પાસે બીજું કંઈ જ નથી તે બાહ્ય નિર્ગ્રન્થ અને કષાયો તથા વાસનાથી જે મુક્ત છે તે અભ્યંતર નિર્ગ્રન્થ. આ બંનેને આર્કિંચન્ય ધર્મ કહેવાય છે.

શંકા :- મુનિઓ વસ્ત્ર અને પાત્ર તો રાખે છે તો તેને આર્કિંચન્ય ધર્મ કેમ કહેવાય?

સમાધાન :- જ્યાં મમત્વભાવ નથી ત્યાં સંયમમાં ઉપકારક વસ્તુ હોય તો પણ વસ્તુ નથી એમ કહેવાય છે. જ્યાં મમત્વ ભાવ છે ત્યાં વસ્તુ ન હોવા છતાં પણ વસ્તુ છે એમ અધ્યાત્મની દૃષ્ટિએ કહેવાય છે. એટલે અધ્યાત્મની દૃષ્ટિએ મમત્વ અને અમમત્વ ભાવના આધારે આર્કિંચન્ય છે કે નથી તેનો વ્યવહાર થાય છે.

(૧૦) બ્રહ્મચર્ય :- આ શબ્દનો પ્રસિદ્ધ અર્થ છે ‘મૈથુનવૃત્તિનો ત્યાગ.’ બ્રહ્મ એટલે આત્મા, તેમાં ચર્ય એટલે રમવું તે બ્રહ્મચર્ય. આત્માના જ્ઞાનાદિ ગુણોમાં, વૈરાગ્યભાવમાં અને સ્વ-સ્વભાવમાં જ તન્મય થવું તે બ્રહ્મચર્ય. મૈથુન ક્રિયાથી કે તે ક્રિયાનું ઉત્તેજન મળે તેવી અન્ય ક્રિયાઓથી અટકવું તેને બ્રહ્મચર્ય કહેવાય છે. બ્રહ્મચર્યની નવ વાડો પ્રસિદ્ધ છે. જે સંક્ષેપમાં નીચે પ્રમાણે છે.

(૧) જ્યાં વિજાતીય વ્યક્તિઓ તથા પશુઓ રહેતા હોય ત્યાં ન વસવું તે વસતિવર્જન

(૨) કામવાસનાને ઉત્તેજક કથાઓ ન કરવી તથા કામોત્તેજક શબ્દપ્રયોગ ન કરવો તે કથાવર્જન

(૩) વિજાતીય વ્યક્તિ જ્યાં બેઠેલી હોય ત્યાં તે ઉઠી ગયા પછી અમુક કાળ સુધી વિજાતીય વ્યક્તિએ ન બેસવું એ નિષઘ્વાવર્જન. જ્યાં સ્ત્રી બેઠેલી હોય તે સ્થાને સ્ત્રી ઉઠી ગયા પછી પુરુષે બે ઘડી સુધી બેસવું નહિ અને પુરુષ જ્યાં બેઠેલ હોય તે સ્થાન પર સ્ત્રીએ ત્રણ પ્રહર (નવ કલાક) સુધી બેસવું નહિ તે નિષઘ્વાવર્જન.

(૪) સ્ત્રીએ પુરુષના અને પુરુષે સ્ત્રીના અંગોપાંગ કામવાસનાની બુદ્ધિથી જોવા નહિ તે ઈન્દ્રિયનિરીક્ષણ વર્જન

(૫) જ્યાં પતિ-પત્ની સુતા હોય અથવા સંભોગ કરતા હોય ત્યાં ભીંત આંતરે ઉભા રહી તે દશ્ય જોવું નહિ તથા તેમનો સંસારિક વાર્તાલાપ સાંભળવો નહિ અને તે સ્થાનનો ત્યાગ કરવો તે કુડ્યાન્તરવર્જન.

- (૬) ભૂતકાળમાં ભોગવેલ સંસાર સુખોને યાદ ન કરવા તે પૂર્વકીડિતવર્જન.
 (૭) અત્યન્ત સ્નિગ્ધ અને મધુર આહારનો ત્યાગ કરવો તે પ્રણીતઆહારવર્જન.
 (૮) નિરસ આહાર પણ અતિ માત્રાએ ન લેવો તે અતિઆહારવર્જન અને
 (૯) શરીરની કે સંયમના ઉપકરણોની વિભુષા (ટાપટીપ)નો ત્યાગ કરવો તે
 વિભૂષાવર્જન

જ્ઞાનભાવમાં રમણતા તો જ આવે જો ગુરુની સાથે અને ગુરુની આજ્ઞામાં વર્તે. ગુરુકુળવાસ વિના બ્રહ્મચર્યની નવ વાડો ખંડિત થવાનો સંભવ હોવાથી બ્રહ્મચર્યનું શુદ્ધ પાલન કઠિન છે. માટે બને તેટલો ગુરુકુલવાસ રાખવો.

સૂત્ર (૯-૭) પ્રયોજન :- અનુપ્રેક્ષા (ભાવના) ના બાર (૧૨) ભેદ જણાવે છે-

અનિત્યાશરણ-સંસારૈકત્વાન્યત્વાશુચિત્વાશ્રવ-સંવર-નિર્જરા-
 લોક-બોધિદુર્લભ-ધર્મસ્વાખ્યાતતત્ત્વાનુચિન્તનમનુપ્રેક્ષા: ૧-૭

અનિત્યાશરણ-સંસારૈકત્વાન્યત્વા-શુચિત્વાશ્રવ-સંવર-નિર્જરા-
 લોક-બોધિદુર્લભ-ધર્મસ્વાખ્યાતતત્ત્વાનુચિન્તનમનુપ્રેક્ષા: ૯-૭

અનિત્ય-અશરણ-સંસાર-એકત્વ-અન્યત્વ-અશુચિત્વ-
 આશ્રવ-સંવર-નિર્જરા-લોક-બોધિદુર્લભ-ધર્મસ્વાખ્યાતતત્ત્વ-
 અનુચિન્તનમ્ અનુપ્રેક્ષા: ૯-૭

શબ્દાર્થ :- અનિત્ય = નિત્ય નથી તે, અશરણ = શરણ રહિત, સંસાર = ચાર ગતિરૂપ સંસાર, એકત્વ = એકલાપણું, અન્યત્વ = શરીરાદિ અન્ય છે, અશુચિત્વ = અપવિત્ર, આશ્રવ = કર્મનું આવવું, સંવર = આશ્રવને અટકાવવો, નિર્જરા = કર્મનું ખરી જવું, લોક = વિશ્વનું સ્વરૂપ, બોધિ દુર્લભ = સમ્યગ્દર્શનની દુર્લભતા, ધર્મસ્વાખ્યાત = જિનેશ્વરોએ સુંદર રીતે કહેલો ધર્મ, તત્ત્વ અનુચિન્તન = બાર (૧૨) ભાવના ઉપરનું ચિન્તન.

સૂત્રાર્થ :- (૧) અનિત્ય (૨) અશરણ (૩) સંસાર (૪) એકત્વ (૫) અન્યત્વ (૬) અશુચિત્વ (૭) આશ્રવ (૮) સંવર (૯) નિર્જરા (૧૦) લોકસ્વભાવ (૧૧) બોધિદુર્લભ અને (૧૨) ધર્મસ્વાખ્યાત

એમ બાર પ્રકારે તત્ત્વચિંતન એ ૧૨ પ્રકારની અનુપ્રેક્ષા (ભાવના) છે.

ભાવાર્થ :- પરમ પૂજ્ય શ્રી વિનયવિજયજી મહારાજ સાહેબે ઉપરની ૧૨ ભાવનાઓને સમજાવનારો 'શાન્તસુધારસ' નામનો અતિ ઉત્તમ ગ્રંથ બનાવ્યો છે. આ ભાવનાઓ ઉપર જેટલું વિવેચન કરીએ તેટલું ઓછું છે. પ્રથમની છ (૬) ભાવના સંસારની અસારતાદર્શક હોવાથી અધ્યાત્મવર્ધક છે અને પાછળની છ (૬) ભાવનાઓ તત્ત્વજ્ઞાન આપનારી છે. પ્રથમ અતિ સંક્ષેપમાં આ ૧૨ ભાવનાઓના અર્થ સમજી લઈએ પછી દરેક ભાવના ઉપર ચિંતન કરીશું.

- (૧) અનિત્ય ભાવના :- તારા સંબંધો, તારા સંયોગો, તારી પોતાની વસ્તુઓ તારી પાસે રહેવાની નથી. તારું શરીર પણ તારું નથી.
- (૨) અશરણ ભાવના :- તને રોગ લાગુ પડે તો તેનાથી થતી પીડામાં (દુઃખમાં) કોઈ ભાગ પડાવે તેમ નથી. દુઃખમાં કોઈ ટેકો આપી શકે તેમ નથી. તારે તારો જ આધાર છે. મરણ વખતે પણ કોઈ શરણ નથી.
- (૩) સંસાર ભાવના :- સમગ્ર સંસારમાં કર્મરાજા જે નાટક કરાવી રહ્યા છે તેની વિચારણા કરવી. સંસાર દુઃખરૂપ, દુઃખફલક અને દુઃખાનુબંધી છે માટે અસાર છે.
- (૪) એકત્વ ભાવના :- આ જીવ એકલો જ આવ્યો છે એકલો જ જવાનો છે. કર્મોનો કર્તા અને ભોક્તા પણ એકલો જ છે.
- (૫) અન્યત્વ ભાવના :- આત્મા દેહથી ભિન્ન છે. દેહ જડ છે. આત્મા ચેતન છે. દેહ વિનાશી છે. આત્મા અવિનાશી છે. દેહ અહીં જ રહેવાનો છે. આત્માનું ભવ ભ્રમણ ચાલુ છે.
- (૬) અશુચિ ભાવના :- માંસ, રૂધિર, મેદ, હાડકા અને ચામડીનું બનેલું આ શરીર અપવિત્રતાની પોટલી છે. એના ઉપર મોહ કરવા જેવો નથી.

- (૭) આશ્રવભાવના :- મિથ્યાત્વ, અવિરતિ, પ્રમાદ, કષાય અને મન-વચન-કાયાના યોગથી જીવ કર્મો બાંધે છે, ભારે થાય છે અને સંસારમાં રખડે છે.
- (૮) સંવર ભાવના :- ક્ષમાદિ દસ યતિધર્મો, આઠ પ્રવચનમાતા, બાર ભાવનાઓ, બાવીશ પરિષદો પાંચ પ્રકારનાં ચારિત્ર વગેરે દ્વારા આવતા કર્મોને રોકી શકાય છે.
- (૯) નિર્જરા ભાવના :- અનશન, ઉણોદરી આદિ છ બાહ્ય તપ તથા વિનય, વૈયાવચ્ચ આદિ છ અભ્યંતર તપ વડે આત્મા ઉપર લાગેલા કર્મોની નિર્જરા શક્ય છે. કર્મો ભોગવ્યા વગર પણ નીકળી જાય છે.
- (૧૦) લોક સ્વરૂપ ભાવના :- (૧૪) રાજલોકનું સ્વરૂપ તેમાં થતી આત્માની જન્મ-મરણની સ્થિતિ વગેરે પર વિચારણા.
- (૧૧) બોધિદુર્લભ ભાવના :- સાચા માર્ગની ઓળખાણ, પ્રાપ્તિ અને સંરક્ષણ અતિદુર્લભ છે. તેની વિચારણા.
- (૧૨) ધર્મસ્વાખ્યાત ભાવના :- ધર્મ સમજાવનારા અરિહંત પરમાત્મા તથા સાધુ સંતો અને સાચા ધર્મગુરુઓ મળવા અતિ દુષ્કર છે તેની વિચારણા.
- હવે દરેક ભાવનાનું વિસ્તારથી વિવેચન કરીએ.

(૧) અનિત્ય ભાવના :- સંસારમાં પ્રાપ્ત થતી સુખ દુઃખના સાધનભૂત સર્વ પૌદ્ગલિક સામગ્રી અનિત્ય છે, નાશવંત છે. આવ્યા પછી અવશ્ય જવાવાળી જ છે. સંયોગ પછી અવશ્ય વિયોગ જ પામનારી છે. માટે હે આત્મન્ ! તેમાં હર્ષ અને શોક તથા રાગ અને દ્વેષ કરવા જેવો નથી. પત્તાના બનાવેલા મહેલની જેમ અથવા આકાશમાં ઘેરાયેલા વાદળની જેમ ક્ષણવારમાં આ સર્વ સામગ્રી હતી ન હતી થનાર છે.

સંસારિક સુખની કોઈ પણ સામગ્રી મેળવવામાં દુઃખ, મેળવ્યા પછી સંરક્ષણમાં પણ દુઃખ અને વિયોગ થાય ત્યારે અતિશય દુઃખ એમ સુખ દુઃખની સામગ્રી સર્વકાળે દુઃખદાયી જ છે. સર્વ સામગ્રી પૌદ્ગલિક છે જે સાથે આવી નથી અને સાથે આવનાર પણ નથી. માટે તું તેના પ્રત્યેની આસક્તિ ઓછી કર. આયુષ્ય એ ઝાકળના બિંદુ જેવું છે. ઈન્દ્રિયોના સુખો એ વિજળીના ચમકારા જેવા છે. યૌવન એ કુતરાની પૂંછડી જેવું છે. આત્મા જ્ઞાન સ્વરૂપી છે, સદા નિત્ય છે, સત્ ચિત્ અને આનંદમય છે. તે જ તારું

વાસ્તવિક સ્વરૂપ છે. તેના તરફ ચિંતન કર. આમ કરવાથી બાહ્ય પૌદ્ગલિક પદાર્થો પ્રત્યે થતી મમતા-રાગ થતો નથી અને તેના કારણે વિયોગ કાળે દુઃખ થતું નથી. તેથી નવા કર્મોના આશ્રવ અટકે છે.

અનિત્ય ભાવના માટે શાન્તસુધારસના કેટલાક શ્લોકનું ભાષાંતર :-

- હે મૂઢ જીવ! તારા મનમાં પરિવાર આદિ બધા સંસારિક વૈભવોનો વારંવાર વિચાર કરી, તું વ્યર્થ મોહ પામે છે. તારું જીવન ડાભના પાંદડા પર રહેલા જલબિંદુ જેવું છે. અર્થાત્ ક્ષણિક છે.
- તું તપાસી જો વિષય સુખોનો સંબંધ કેવો ક્ષણભંગુર છે. હાથતાલી લઈને જોતજોતામાં જતો રહે છે. આ સંસારની માયા વિજળીના ઝબકારા જેવી છે.
- યૌવન કૂતરાની પૂંછડી જેવું કુટિલ છે. જોતજોતામાં તે નાશ પામે છે. યૌવનમાં સ્ત્રીઓને પરવશ, નષ્ટ બુદ્ધિવાળા જીવો, વિષયોના કટુરસપૂર્ણ કષ્ટોને કેમ સમજી શકતા નથી ? ભારે આશ્ચર્ય થાય તેવું છે.
- આ જગતમાં અતિ દુર્જય જરાથી સત્વહીન અને ક્ષીણ દેહવાળા જીવોનું નિર્લજ્જ મન, કામવિકારોને છોડતું નથી તે શરમની વાત છે.
- અનુત્તર દેવલોકનાં દેવોના સુખ પણ કાળે કરીને નષ્ટ થઈ જાય છે. તો પછી બીજી કઈ સંસારની વસ્તુ સ્થિર હોઈ શકે તેનો પૂર્ણ વિચાર કર.
- જેમની સાથે રમ્યા, જેમની સાથે સ્નહેની વાતો કરી, જેમના વખાણ કર્યા, તેમને ભસ્મ થયેલા જોઈને પણ આપણે નિઃશંકપણે વર્તીએ છીએ ! આવા પ્રમાદને ધિક્કાર હો.
- સમુદ્રના તરંગોની જેમ બધા સજીવ-નિર્જીવ પદાર્થો જન્મે છે ને વિલય પામે છે. ઈન્દ્રજાળ જેવા સ્વજનોના અને ધનના સંયોગો મળેલા છે. તેમાં મૂઢ જીવો રંગાઈ જાય છે.
- આશ્ચર્ય ! સ્થાવર-જંગમ જગતને હંમેશા ભક્ષણ કરતો કાળ કદાપિ તૃપ્ત થયો નથી એવા કાળના હાથમાં આવેલા આપણો પણ છૂટકારો થવાનો નથી.
- આત્માનું ચિદાનંદમય રૂપ જોઈને તું એકલા નિત્યસુખનો અનુભવ કર. ક્ષણભંગુર એવા ભૌતિક સુખથી હવે સર્યું.

(૨) અશરણ ભાવના :- આ સંસારમાં જ્યારે જ્યારે પૂર્વબદ્ધકર્મોના ઉદયથી આપત્તિઓ અને દુઃખો આવે ત્યારે ભૌતિક સાધનો કે સગાં-સંબંધીઓ કોઈ બચાવી શકતું નથી, કોઈ શરણ થઈ શકતું નથી. છ ખંડના અધિપતિ એવા ચક્રવર્તીઓને પણ કોઈ રક્ષણ આપી શકતું નથી. ભુખ્યા સિંહના મુખમાં પકડાયેલા હરણના બચ્ચાને જેમ કોઈનું શરણ નથી તેમ દુઃખકાલે કોઈનું પણ શરણ નથી. અનાથી મુનિની કથા પ્રસિદ્ધ છે. પરમાત્માનું શાસન, રત્નત્રયીની આરાધના અને આત્માના ગુણોનું જ વારંવાર સેવન એ જ કર્મોને તોડવા દ્વારા શરણ બની શકે છે.

અશરણ ભાવના ઉપર શાન્તસુધારસના કેટલાક શ્લોકોનું ભાષાંતર :-

- અનેક પ્રકારે હિતકારી અને પ્રીતિપાત્ર સજ્જનો જ્યારે મૃત્યુના મહાસાગરમાં ડૂબતા હોય છે ત્યારે કોઈ સ્વજન તેમને બચાવી શકતા નથી. માટે હે આત્મન ! તું મહામંગલકારી જિનધર્મનું જ શરણ સ્વીકારી લે અને અત્યંત નિર્મળ ચારિત્ર ધર્મનું સ્મરણ કર. તે ધર્મ જ તને ડૂબતા બચાવશે.
- જેમ માછીમાર નાના માછલાઓને જોત જોતામાં પકડી લે છે તેમ યમરાજ, ઘોડા, હાથી, રથ અને સૈન્યથી સજ્જ અને અપ્રતિમ બળવાળા રાજાઓને પણ પકડી લે છે. ભલે તે રાજાઓ યમરાજ સમક્ષ દીનતા કરતા હોય.
- મહાકાળથી બચવા ભલે કોઈ વજના બનેલા ઘરમાં છૂપાઈ જાય અથવા મોઢામાં તણખલુ લઈ એ મહાકાળની આગળ પોતાની હાર કબૂલ કરે.... છતાં એ નિર્દયકાળ કોઈને છોડતો નથી.
- ભલે ને દેવોને આધીન કરનારા મંત્રો, વિદ્યાઓ કે ઔષધિઓના પ્રયોગ કરો અથવા તમારા શરીરને પુષ્ટ કરનારા રસાયણોનું સેવન કરો. યાદ રાખો, મૃત્યુ તમને છોડવાનું નથી.
- ભલે તમે લાંબા સમય સુધી પ્રાણાયામ કરીને શ્વાસનિરોધ કરો. ભલે તમે સમુદ્રની પેલે પાર જઈને રહો, ભલે તમે પહાડોના શિખર ઉપર ચઢી જાઓ. પરંતુ એક દિવસ તમારું આ દેહનું પિંજરું જીર્ણ થવાનું જ છે.
- કાળા ભ્રમર વાળથી શોભતા મસ્તકને સફેદ કરી નાંખનારી અને સુંદર શરીરને શુષ્ક કરી નાંખનારી 'જરા' વૃદ્ધાવસ્થાને રોકવા કોણ સમર્થ છે ? કોઈ જ સમર્થ નથી.

- જ્યારે મનુષ્યના દેહમાં ઉગ્ર કોટિના રોગ દેખાય છે ત્યારે એને કોણ બચાવી શકે છે ? કોઈ જ નહીં.

રાહુની પીડા ચન્દ્ર એકલો જ સહન કરે છે. તમારી પીડા તમારે એકલાએ જ સહન કરવાની છે, કોઈ ભાગ નહિ પડાવે.

- એમ સમજીને હે આત્મન્ ! દાન-તપ-શીલ અને ભાવરૂપ ચતુર્વિધ ધર્મનું જ શરણ તું અંગીકાર કર. સમતાની શત્રુ મમતાનો સંગ તું છોડી દે અને શિવસુખના નિધાનરૂપ શાન્ત સુધારસનું આસ્વાદન કર્યા કર.

(૩) સંસાર ભાવના :- સર્વે જીવો ચાર ગતિરૂપ સંસારમાં સતત ભ્રમણ કરે છે. એક ગતિમાંથી બીજી ગતિમાં અને બીજી ગતિ માંથી ત્રીજી ગતિમાં જન્મ મરણ કરી રખડ્યા જ કરે છે. પિતા મરીને પુત્ર અને પુત્ર મરીને પિતા થાય છે. સ્વજન હોય તે પરજન થાય અને પરજન હોય તે સ્વજન થાય છે. જેના સાથે ગાઢ મૈત્રી હોય તે પણ સ્વાર્થ પૂર્ણ થતાં શત્રુ થાય અને જે શત્રુ હોય તે સ્વાર્થ સાધવા માટે મિત્ર થાય છે. નાની ઉંમરમાં જ ઘણીવાર પતિને પત્નીનો વિયોગ અને પત્નીને પતિનો વિયોગ થાય છે. નાનાં નાનાં બાળકોને માતાનો વિયોગ અને માતાને બાળકોનો વિયોગ થતો નજરે દેખાય છે. એક બાજુ ધંધામાં ભાગીદારના કાવાદાવા થી ધનનો વિયોગ અને બીજી બાજુ હાર્ટએટેક આદિના રોગોથી પત્નીનો વિયોગ થાય ત્યારે લાગે કે ‘સંસાર ખારો ઝેર છે’ જ્ઞાનીઓ જણાવે જ છે કે સંસાર આવો દુઃખમય જ છે. તેમાં ઈન્દ્રિયજન્ય સુખ થોડું છે અને દુઃખનો ભાર મોટો છે આવું વિચારવાથી નિર્વેદ થાય છે. સંસાર સુખને પણ જીવ દુઃખ માને છે. આ સંસાર અરણ્ય સમાન છે અને સમુદ્ર સમાન પણ છે.

સંસાર ભાવના ઉપર શાન્ત સુધારસના કેટલાક શ્લોકોનું ભાષાંતર :-

- હે જીવ ! મોહ શત્રુએ તને ગળેથી પકડીને ડગલે ને પગલે ત્રાસ આપેલો છે. તું આ સંસારને જન્મ-મૃત્યુના ભયથી ભરેલો જો અને તેને અત્યંત બિહામણો સમજ.
- હે મૂઢ જીવ ! સ્વજન - પરિજનો સાથેના તારા મીઠા સંબંધોના બંધન વ્યર્થ છે. ડગલે ને પગલે તને આ સંસારના નવા નવા અનુભવો શું નથી થતા ? જરા શાંતિથી વિચાર કર.

- ક્યારેક તું તારી સંપત્તિથી અભિમાની બને છે. તો ક્યારેક દરિદ્રતાથી દીનતા કરે છે. તું કર્મોને પરાધીન છે. માટે દરેક જનમમાં તું નવા નવા, જુદા જુદા રૂપ ધારણ કરે છે. સંસારના રંગમંચ ઉપર તું એક નાટકિયો છે.
- બાળકની દશામાં હોય ત્યારે તું તદ્દન પરવશ બનેલો હોય છે. જ્યારે જુવાનીના જોરમાં હોય ત્યારે અભિમાનથી ઉન્મત્ત મદોન્મત્ત બની જાય છે. જ્યારે ઘડપણ આવે છે ત્યારે દુઃખે કરીને જીતી શકાય તેવી જરાથી જર્જરિત થઈ જાય છે. આખરે યમરાજના હાથમાં પડી તેને આધીન થઈ જાય છે.
- આ સંસારમાં ભવના પરિવર્તન સાથે પુત્ર પિતા બને છે. પિતા પુત્ર બને છે. તું આવી સંસાર સ્થિતિની વિષમતાનું ચિંતન કર અને આવા સંસારના હેતુભૂત પાપોનો ત્યાગ કર. હજુ આ મનુષ્ય જન્મરૂપી શુભ સામગ્રી તારી પાસે છે, માટે પુરૂષાર્થ કર.
- હે જીવ, જે સંસારમાં તું અનેક પ્રકારનાં દુઃખ, ચિંતાઓ અને રોગોની અગ્નિ જવાળાઓમાં પ્રતિદિન બળ્યા કરે છે. તે સંસાર પર તું રાગ ધારણ કરે છે ? પરંતુ એમાં તારો દોષ નથી. મોહ મદિરા તેં ઠાંસી ઠાંસીને પીધી છે. તેથી તારી બુદ્ધિ નાશ પામી છે. અફસોસની વાત છે.
- આ કાળ-મહાકાળ એક જાદુગર છે. આ સંસારમાં જીવોને એ સુખ સમૃદ્ધિ બતાવે છે અને પછી એ માયાજાળ સંકેલીને લોકોને બાળકની જેમ ઠગે છે. સંસાર એક ઈંદ્રજાળ છે. સાચું કંઈ નથી.
- હે આત્મન્ ! તું તારા મનમાં જિનવચનોનું ચિંતનકર. એ જિનવચનો જ સંસારના સર્વભવોનો નાશ કરશે. શમરસનું અમૃતપાન કરીને તું મુક્તિને પ્રાપ્ત કરીશ. એ મુક્તિ સર્વ દુઃખોના સંપૂર્ણ વિલયરૂપ છે અને શાશ્વત સુખનું એક માત્ર ધામ છે.

(૪) એકત્વ ભાવના :- આ જીવ પોતે એકલો જ છે. પૂર્વભવથી એકલો જ આવ્યો છે અને પરભવમાં પણ એકલો જ જવાનો છે સ્વજનોથી પણ જુદો છે અને શરીરથી પણ જુદો છે. સ્વજનોના નિર્વાહ માટે કરેલા કર્મોનું ફળ પણ આ જીવ એકલો જ ભોગવે છે. કોઈ નિકટનું સગું પણ ભાગ પડાવતું નથી જે શરીર અને સ્વજનો માટે કર્મો કર્યા તે શરીર બળીને રાખ થાય છે. સ્વજનો મૃત્યુ થતા પોત-પોતાના કર્મ અનુસાર અન્ય સ્થળે જાય છે. અને આ જીવ એકલો જ કર્મોના ફળ ભોગવે છે. શાસ્ત્રમાં કહ્યું છે કે -

एगो हं नत्थि मे कोई, नाहमन्नस्स कस्सई एवमदीणमणसो अप्पाणमणुसासइ.

હું એકલો છું, મારું કોઈ નથી. હું કોઈ બીજાનો નથી આવી રીતે દીનતા રહિત મનવાળો થઈને આત્માને અનુશાસન કર. તારા પોતાના આત્માને તું જ સમજાવ.

એકત્વ ભાવના ઉપર શાંત સુધારસના કેટલાક શ્લોકોનું ભાષાંતર :-

- ઓ વિનય ! તું વસ્તુના વાસ્તવિકરૂપનું બરાબર ચિંતન કર ! આ જગતની જેલમાં મારું પોતાનું છે શું ? આવી પારદર્શી પ્રજ્ઞા જેના હૈયામાં પ્રગટી જાય.... એને વળી દુઃખ દુરિત (પાપ) સ્પર્શી જ કેમ શકે ?
- શરીરધારી આત્મા એકલો જ જન્મે છે અને એકલો જ મૃત્યુ પામે છે કર્મોને પણ એકલો જ બાંધે છે અને એ કર્મોને એકલા જ ભોગવવાં પડે છે.
- જાત જાતના મમત્વોના ભારથી દબાયેલો પ્રાણી પરિગ્રહનો બોજ વધવાથી વધારે પડતા ભારથી દરિયામાં ડૂબી જતા વહાણની જેમ નીચે જાય છે.
- શરાબના (મદીરા)ના નશામાં ચક્ર્યૂર માણસની જેમ મૂઢ આત્મા પરભાવમાં પડે છે, આથડે છે અને શુન્યમનસ્ક બની જાય છે.
- તમને તો ખબર જ છે, સોના જેવી કિંમતી ધાતુ પણ જો હલકી ધાતુમાં ભળે તો પોતાનું નિર્મળ રૂપ ગુમાવી બેસે છે.
- એ જ પ્રમાણે આત્મા જ્યારે કર્મને વશ પડે છે ત્યારે તેના અનેક પ્રકારના રૂપો થાય છે પણ જ્યારે એ મહાપ્રભુ કર્મ મળ રહિત હોય છે ત્યારે એ શુદ્ધ કાંચન (સોના) જેવો પ્રકાશ કરે છે.
- તે પરમેશ્વર સદા શાશ્વત અને જ્ઞાન, દર્શન, ચારિત્રના પર્યાયથી પરિવૃત (ઘેરાયેલા) છે અને તે એક જ છે. એવા પરમાત્મા (મારા) અનુભવ મંદિરમાં રમો.
- શાંત રસનો આવિર્ભાવ તારા હૈયામાં થયો છે. તું એનો જરા આસ્વાદ કર... જેથી ઈન્દ્રિય જેવા સુખભોગના રસથી ખૂબ દૂર એવા શાંતરસમાં તારું મન આનંદ પ્રાપ્ત કરશે.

(પ) અન્યત્વ ભાવના :- આ આત્મા સર્વે જડ પદાર્થોથી અને સર્વે સ્વજનોથી તથા સર્વે પરિજનોથી ભિન્ન છે. જે શરીરની સાથે આ આત્માના પ્રદેશો લોઢા અને અગ્નિની

જેમ એકમેક થયેલા છે તે શરીરથી પણ આ આત્મા ભિન્ન દ્રવ્ય છે. મૃત્યુકાળે સમસ્ત શરીર અહીં જ રહે છે અને અખંડ આત્મા પરલોકગામી થાય છે. શરીરનો એક પણ પ્રદેશ આત્મા સાથે જતો નથી અને આત્માનો એક પણ પ્રદેશ શરીરમાં રહેતો નથી.

શરીર વિનાશી છે. આત્મા અવિનાશી છે.

શરીર જડ છે. આત્મા ચેતન છે.

શરીર ઈન્દ્રિયગ્રાહ્ય છે. આત્મા અતીન્દ્રિય છે.

શરીર પુદ્ગલોની રચનાથી બનેલું કૃત્રિમ છે. આત્મા સદા શાશ્વત છે શરીર જીવ વડે રચાયેલું છે. આત્મા કોઈપણ વડે બનાવાયેલો નથી. એકમેક થયેલા શરીરથી પણ જો આત્મા ભિન્ન છે તો પછી દૂર દૂર રહેલા સ્વજનાદિથી તો ભિન્ન હોય જ તેમાં શું આશ્ચર્ય છે ?

એકત્વભાવના અને અન્યત્વભાવના બન્નેમાં ઘણું સામ્ય (મળતી ઝુલતી) છે. તો પણ સ્વજનાદિથી આ આત્મા જુદો છે એમ વિચારવું તે એકત્વ ભાવના જાણવી અને શરીરાદિ પદાર્થોથી આ આત્મા જુદો છે એમ વિચારવું તે અન્યત્વભાવના કહેવાય છે.

આ ભાવનાથી શરીરાદિ જડ વસ્તુઓ ઉપરનો રાગ ઘટે છે.

શાન્તસુધારસની અન્યત્વભાવના ના આઠ શ્લોકો (અષ્ટક) નું ગુજરાતીમાં ભાષાન્તર :-

- વિનય ! તારા પોતાના ઘરની સારી પેઠે સંભાળ લે, અને વિચાર કર કે આ ભવમાં તારું શરીર, તારું ધન, તારો પરિવાર, તારું ઘર અને તારા સંબંધીઓમાંથી કોઈએ દુર્ગતિમાં જતાં તારું રક્ષણ કર્યું ? કોણ તને રક્ષણ આપે તેવું છે તે શોધી કાઢ.
- આ તો હું પોતે જ છું એટલો બધો જેની સાથે અભેદ-એકતા માનીને તું જેનો આશ્રય કરે છે તે શરીર તો ચોક્કસ ચંચળ છે અને તને ખેદ ઉપજાવીને છોડી દે છે અથવા તારામાં શિથિલતા આવે છે ત્યારે તને છોડી દે છે.
- તું દરેક ભવમાં અનેક પ્રકારની ચીજોનો સંગ્રહ (પરિગ્રહ) કરે છે. વધારે છે અને કુટુંબ જમાવે છે પણ જ્યારે તું પરભવમાં ગમન કરે છે ત્યારે તેમાંથી એક તલ જેટલો ભાગ પણ તારી સાથે આવી શકતો નથી.

- મમતા અને દ્વેષ જેનું મૂળ છે એવી પારકી વસ્તુ સાથેના પરિચયના પરિણામને તું ત્યજી દે અને જાતે અસંગ થઈને અત્યંતર નિર્મળ થયેલ મનોહર અનુભવસુખના રસને મેળવ.
- સફરમાં મળતા જાતજાતના યાત્રાળુઓ સાથે સ્નેહનો સંબંધ બાંધવાથી શું ફાયદો? પોતપોતાના કર્મોના સહારે જીવતા સ્વજનો સાથે શા માટે મમતાનું બંધન કરે છે?
- જેને તારા પ્રત્યે પ્રેમ નથી એને તું મેળવવા કોશિશ કરીશ તો પાર વગરની વેદના તને ઘેરી વળશે. પુદ્ગલની માયાજાળ આવી જ પ્રેમવિહોણી છે. તું નાહક એની પાછળ પાગલ બનીને પીડા વેઠે છે.
- જેનો અંતે વિયોગ થવાનો છે એ મિલનને પહેલેથી જ છોડી દે. તારી એકાગ્રતાને સ્વચ્છ અને પારદર્શી બનાવ. ઝાંઝવાના જળને હોઠે અડાડવાથી તરસ નહીં છીપે બલ્કે વધારે ભડકશે.
- જગમાં જેનું કોઈ નથી એને પણ સહાય કરનારા જિનેશ્વરનું તું ધ્યાન ધર ! આ જ એક મોક્ષ પ્રાપ્તિનો - મુક્તિનો સરળ ઉપાય છે. આધિ-વ્યાધિને શાંત કરનારા શાન્તસુધારસનું પાન કર.

(૬) અશુચિભાવના :- આ ભાવના મુખ્યત્વે શરીર ઉપરનો રાગ ઘટાડવા માટે છે. દરેક જીવ માત્રને પોતાના શરીર ઉપર ઘણો જ રાગ હોય છે. આ રાગ દૂર કરવા શરીર એ અશુચિનો ભંડાર છે એમ વિચારવું. શરીરમાં ભરેલી તમામ ધાતુઓ અશુચિમય છે. લોહી, હાડકા, ચરબી, વીર્ય આદિ કોઈ પદાર્થ એવો નથી કે જોવો પણ ગમે. શરીરના એક એક છિદ્રમાંથી અશુચિ નીકળે છે. માત્ર ઉપર ઉપર મઢેલી ચામડી જ રૂપાળી દેખાય છે, બાકી અંદર તો અશુચિનો ઉકરડો જ છે.

કોઈપણ સારી ખાવાલાયક વસ્તુ પણ મુખમાં મુક્યા પછી બહાર કાઢીએ તો જોવી પણ ન ગમે તેવી ગંદી થઈ જાય છે. આવો શરીર સ્વભાવ છે. શરીર જેમાંથી બને છે તે માતાનું રૂધિર અને પિતાનું વીર્ય આ બન્ને પદાર્થો અશુચિ છે અને તે બન્ને પદાર્થો આ શરીરનાં બીજ છે. તેથી બીજ અશુચિ હોવાથી શરીર પણ અશુચિ છે. જે આહારાદિથી શરીર ટકે છે તે પેટમાં ગયેલો આહાર પણ અશુચિમય છે. માટે શરીરનો ઉપષ્ટભક્ષ (આધાર - પોષક) અશુચિ હોવાથી શરીર અશુચિમય છે. શરીર અશુચિ વસ્તુઓનું ભાજન (સ્થાન) છે માટે અશુચિમય છે. શરીરને દરરોજ સાફ કરીએ તો પણ

થોડા સમય પછી ગંદુ બની જાય છે. મૃત્યુબાદ જો અગ્નિસંસ્કાર કરવામાં ન આવે તો થોડા જ સમયમાં દુર્ગંધ ફેલાવતું થઈ જાય છે.

શાન્તસુધારસ ગ્રંથની અશુચિભાવનાના આઠ શ્લોકો (અષ્ટક)નું ગુજરાતીમાં ભાષાંતર :-

- વિનય ! આ શરીર ગંદુ છે....મલિન છે ! આ વાત તું સારી રીતે સમજ તારા મન કમળને વિકસિત કર ! જે આત્મસ્વરૂપ પરમાત્મા છે, જે કલ્યાણકારી છે, પ્રકૃષ્ટ વિવેકથી યુક્ત છે, એનું તું ચિંતન કર ! તારો આત્મા એ જ પરમાત્મા બની શકે છે.
- સ્ત્રી પુરુષના રજ અને વીર્યના ચક્રાવામાં પડેલા મળ અને કચરાના સમૂહરૂપ શરીરમાં શું સારું હોય ? એને સારી રીતે ઢાંકો તો યે ખરાબ પદાર્થો ઝર્યા જ કરે છે. આવા ગંદા કૂવાને કોણ સમજુ માણસ સારો ગણે ?
- મુખમાંથી સારી વાસ આવે એ માટે પાનમાં બરાસ વગેરે સુગંધી પદાર્થો નાંખીને ખાય છે. પણ આ મોઢું જ દુર્ગન્ધયુક્ત લાળથી ભરેલું છે. એમાં ખુશ્બોદાર શ્વાસ રહેશે કેટલો સમય ?
- શરીરમાં વ્યાપ્ત ખરાબ વાસ મારતો વાયુ દાબ્યો દબાય નહીં, ઢાંક્યો ઢંકાય નહીં, તો ય તું એ શરીરને વારે વારે સૂંઘે છે, ચાટે છે. આ રીતે તું શરીરને પવિત્ર બનાવવાની ચેષ્ટા કરે છે. એના પર પ્રબુદ્ધ માણસો હસી રહ્યા છે.
- શરીરના બાર (સ્ત્રીના) અને નવ (પુરુષના) છિદ્રોમાંથી સતત અશુચિ પદાર્થો નીકળ્યા કરે છે. એને તું પવિત્ર માનવાની ઘેલણ કરે છે. મને લાગે છે કે આ તારો નવી નવાઈનો અભિગમ છે.
- સારી રીતે તૈયાર કરેલું, સ્વાદિષ્ટ અને સરસ ભોજન પણ વિષ્ટા થઈને જુગુપ્સા પેદા કરે છે. ગાયનું દૂધ પીધા પછી એ મૂત્ર બનીને ગંદકી ફેલાવે છે.
- આ શરીર કેવળ મળથી ભરેલા પરમાણુઓનો ઢગલો છે. સુંદર સરસ ભોજન કે મનોહારી વસ્ત્રોને પણ અપવિત્ર બનાવનાર છે. પણ આ જ શરીરમાં જો સારભૂત કંઈ હોય તો મોક્ષમાર્ગની આરાધના કરવાનું સામર્થ્ય છે એનો તું વિચાર કર.
- આ જ શરીરને મહાપુણ્યશાળી ગણાવી શકાય એવી કળાનો તું વિચાર કર, મહાપવિત્ર આગમ શાસ્ત્રોરૂપી જળાશયના તીરે બેસીને તું શાન્તસુધારસ નું આસ્વાદન કર. તારું શરીર તો ઠીક, મન પણ પવિત્ર બની જશે.

(૭) આશ્રવભાવના :-

- કર્મોનું આત્મામાં આવવું તે આશ્રવ,

સામાન્યથી મન, વચન અને કાયા એ ત્રણ યોગ આશ્રવ છે. વિશેષથી અપ્રત, ઈન્દ્રિયો, કષાયો અને ક્રિયા એ આશ્રવ છે. આશ્રવથી કર્મબંધ થાય છે. બંધાયેલા કર્મોના ઉદયથી જીવ ચાર ગતિરૂપ સંસારમાં પરિભ્રમણ કરે છે. સ્થિતિબંધ અને રસબંધ પામેલા કર્મો તોડવા દુષ્કર બને છે. ભાવિમાં તેમના ફળો પણ માઠા પ્રાપ્ત થાય છે. કર્મોના ફળો ભોગવવા બહુ જ દુઃખદાયી બને છે.

નરકગતિમાં :- પરસ્પર વેદના, ક્ષેત્રકૃત વેદના, અને પરમાધામી દેવો વડે કરાયેલી વેદના અપાર છે.

તિર્યચગતિમાં અબોલાપણું, આહાર-પાણી માટે પરાધીનતા, ઠંડી, ગરમી અને રોગના દુઃખો સહન જ કરવાના.

મનુષ્ય ગતિમાં કુટુંબ અને સમાજના કુસંપના દુઃખ, ધનની પ્રાપ્તિ, સંરક્ષણ અને વિયોગના દુઃખો.

દેવગતિમાં પણ યુદ્ધો, અપહરણો, ઈર્ષા અને દ્વેષ વગેરેના દુઃખો.

એમ ચારે ગતિમાં પૂર્વે કરેલા આશ્રવોના ફળો દુઃખરૂપ જ છે. આવી ભાવના ભાવવાથી આશ્રવોનો નિરોધ કરવાની ભાવના ઉત્પન્ન થાય છે.

શાંતસુધારસના આશ્રવભાવના ઉપરના કેટલાક શ્લોકોનું ભાષાંતર :-

- જેમ ચારે બાજુથી દોડ્યા આવતા ઝરણાઓ તળાવને પાણીથી છલકાવી દે છે, તેમ પ્રાણીઓ જાત જાતના પાપ-આશ્રવો વડે ઉભરાય છે. આકુળ વ્યાકુળ બને છે, અસ્થિર અને ગંદા બને છે.
- મહાપુરુષોએ મિથ્યાત્વ, અવિરતિ, કષાય અને યોગ નામના ચાર આશ્રવો બતાવ્યા છે. આ આશ્રવો દ્વારા પળે પળે પ્રાણીઓ કર્મના કીચડમાં ફસાય છે અને સંસારના ચક્રાવે રખડ્યા કરે છે.
- આ આશ્રવો જન્મે છે પાંચ ઈન્દ્રિયો, પાંચ જાતના અપ્રત, ચાર જાતના કષાય અને ત્રણ પ્રકારના યોગમાંથી આની સાથે પચ્ચીસ અસત્ક્રિયાને મેળવવાથી આશ્રવના બેતાલીશ (૪૨) પ્રકાર થાય છે.

મિથ્યાત્વ :- દંભી ગુરુઓના રવાડે ચઢીને અથવા પોતાની ગલત બુદ્ધિના ભોગ બનીને ચંચળ જીવો મોક્ષનો સાચો રસ્તો પડતો મૂકીને અશુદ્ધ અને અશુભ ક્રિયાઓમાં ફસાઈ જાય છે. આ રીતે મોક્ષથી વધુ ને વધુ દૂર ફેંકાય છે.

અવિરતિ :- ત્યાગ, પતિજ્ઞા કે અનુશાસન માટે જેને કોઈ તમા (અપેક્ષા) જ નથી, એવા પ્રાણીઓ આવેગોને પરવશ બનીને આલોક અને પરલોકમાં કર્મના કારણે ઉત્પન્ન થયેલા ભીષણ દુઃખોના શિકાર બની જાય છે.

ઈન્દ્રિય :- હાથી, માછલી, ભ્રમર, પતંગિયું અને હરણ આ પ્રાણીઓ પોતપોતાના ગમતા પદાર્થો પાછળ પાગલ બનીને પીડા પામે છે અને છેલ્લે મોતના પંજામાં જકડાય છે.

કષાય :- આવેશ અને આવેગના શિકાર બનેલા પ્રાણીઓ નરકની યાત્રાએ જઈ પહોંચે છે અને અનંત અનંત જન્મમરણની ઘટમાળમાં આથક્યા કરે છે.

યોગ :- મન, વાણી અને વર્તનથી ચંચળ પ્રાણીઓ પાપના ભારથી બેવડા વળીને કર્મરૂપી કાદવથી ખરડાઈ જાય છે. માટે બીજા બધા કામો ગૌણ કરીને હે આત્મન ! તું આશ્રવો ઉપર વિજય મેળવ.

(૮) સંવરભાવના :-

આવતા કર્મો કેવી રીતે રોકી શકાય તેનું ચિંતન કરવું તે સંવરભાવના. આ અધ્યાયમાં સમજાવતા સમિતિ, ગુપ્તિ, યતિધર્મ, ભાવના, પરિષદ અને ચારિત્રના ભેદોનું ચિંતન મનન કરે અને યથાશક્તિ જીવનમાં ઉતારે તો ઘણું ઘણું સંવરનું કાર્ય સિધ્ધ થાય, અને જીવન સદાચારી બને. આશ્રવથી આવનારા દુઃખોનો વિરામ થાય. ધીરે ધીરે આત્મા સંવરના સેવન દ્વારા મુક્તિગામી બને છે.

સંવરભાવના ઉપર શાંતસુધારસના કેટલાક શ્લોકોનું ભાષાંતર :-

- ઈન્દ્રિયો, વિષયો અને અસંયમના આવેગોને સંયમથી દબાવી દે, સમ્યક્ત્વથી મિથ્યાત્વને ખોટા આગ્રહોને અવરોધી દે. આર્ત અને રૌદ્ર ધ્યાનને સ્થિરચિત્ત વડે રૂંધી દે.
- ક્ષમા દ્વારા ક્રોધને, નમ્રતા દ્વારા માનને, પારદર્શી સરળતા દ્વારા માયાને અને સંતોષના બંધ વડે સાગર જેવા વિશાળ લોભને હે આત્મા ! તું નિગ્રહિત કર.

- મન-વચન-કાયાના દુર્જય એવા અશુભ યોગોને ત્રણ ગુપ્તિઓ વડે શીઘ્ર જીતીને તું સુંદર સંવર પંથે વિચરણ કર. એનાથી તને ઈચ્છિત મુક્તિસુખ મળશે.
- વિષયોના વિકારોને દૂર કર. ક્રોધ, માન, માયા અને લોભરૂપી શત્રુઓ પર સહજ રીતે વિજય મેળવીને, કષાયમુક્ત બનીને જલ્દીથી સંયમગુણની આરાધના કર.
- વિકલ્પોના જાળાને જલાવીને આર્ત-રૌદ્ર ધ્યાનને વાળી ઝૂડી નાંખ. તત્ત્વના અર્થોઓ માટે માનસિક વિકલ્પોને ઉઘાડનારો (ઉત્તેજન આપનારો) પંથ બરાબર નથી ! (એનાથી તું દૂર રહે)
- સંયમ અને શાસ્ત્રરૂપી ફૂલોથી તું તારા મન-પરિણામને મધમધતા રાખ. જ્ઞાન-ચારિત્ર વગેરે ગુણોના પર્યાયરૂપ ચેતનને (આત્મ સ્વરૂપને) સારી રીતે ઓળખી લે.

(૯) નિર્જરાભાવના :-

પૂર્વબદ્ધ કર્મોનો ક્ષય કરવો તે નિર્જરા કહેવાય છે તેનાં કારણો, સ્વરૂપ અને ફળની વિચારણા કરવી. નિર્જરાના કારણોમાં છ બાહ્યતપ અને છ અભ્યંતર તપ છે. જેનું વર્ણન આ અધ્યાયમાં જ આવવાનું છે. બાર પ્રકારના તપનું વારંવાર સેવન કરવામાં આવે તો કર્મોની ઘણી નિર્જરા થાય. જીવન પવિત્ર અને નિર્દોષ બને.

નિર્જરા બે પ્રકારે થાય છે. અકામ નિર્જરા અને સકામ નિર્જરા.

અકામ નિર્જરા :- કર્મોનો ક્ષય કરવાનો આશય રાખ્યા વિના પૂર્વબદ્ધ કર્મોના ઉદયથી સહન કરવું તે અકામ નિર્જરા કહેવાય છે. જેમ કે રાજા, ચોરી કરનાર ચોરને દંડે ત્યારે ચોરે માર સહન કર્યો, કારાવાસ સહન કર્યો તેથી ઉદયથી ભોગવવા દ્વારા તેટલા કર્મોની નિર્જરા થઈ. પરંતુ તે કાળે આર્તધ્યાન, રૌદ્રધ્યાન અને કષાયોની તીવ્ર માત્રાથી આ જીવ ઘણું નવું કર્મ બાંધે છે. કર્મોનો ક્ષય કરવાનો આશય ન હોવાથી ઉદય દ્વારા અલ્પક્ષય અને મનના કાષાયિક સંકલ્પ વિકલ્પ સ્વરૂપ અધ્યવસાયો દ્વારા ઘણો બંધ થાય છે. શાસ્ત્રમાં તેને અકુશલાનુંબંધી કહેવામાં આવે છે.

પાપને વધારે બંધાવનારી આ નિર્જરા ખોટના ધંધા તુલ્ય છે. લાભ કરતા નુકશાન ઘણું છે. નારકીના જીવો, એકેન્દ્રિય જીવો પોતપોતાના ભવમાં ઉદયમાં આવેલાં કર્મોને ભોગવવા દ્વારા આવી નિર્જરા કરે છે. પરંતુ તે કાળે કાષાયિક (કષાયવાળા) પરિણામોથી અનેકગણું કર્મ બાંધે છે. માટે આ નિર્જરા અકુશલાનુંબંધી કહેવાય છે.

સકામ નિર્જરા :- કર્મોને ખપાવવાના આશયપૂર્વક જે નિર્જરા કરાય તે સકામ નિર્જરા કહેવાય છે. અહીં કર્મો ખપાવવાની અને તેના કારણે દુઃખ સહન કરવાની મનોવૃત્તિ હોવાથી કર્મોના વિપાકોદય કાળે આર્ત રૌદ્રધ્યાન કે કાષાયિક પરિણામ હોતા નથી પરંતુ સમભાવ અને દુઃખ આપનારા ઉપર પણ કર્મોનો ભાવ હોય છે. તેથી શુભ ધ્યાન હોય છે માટે નવા કર્મો બંધાતાં નથી. જુનાં કર્મો ખપે છે. આત્માના ગુણો ખીલે છે અને કેવળજ્ઞાન પ્રાપ્ત કરાવે છે. ગજસુકુમાલ મુનિ, મેતારજ મુનિ, ખંધકમુનિના શિષ્યો તથા મહાવીર ભગવાનના દ્રષ્ટાંતો પ્રસિદ્ધ છે. આ નિર્જરા મુક્તિનું કારણ બને છે. આવી નિર્જરાથી અશુભ કર્મો બંધાતા નથી માટે નિરનુબંધી (અનુબંધ વગરના) શુભકર્મો જ બંધાય છે. માટે કુશલાનુબંધી અથવા શુભાનુબંધી કહેવાય છે. આ શુભકર્મો ઉદયકાળે મોક્ષના પ્રતિબંધક થતાં નથી. પરંતુ મનુષ્યગતિ, પંચેન્દ્રિય જાતિ, અને વજ્રઋષભનારાય સંઘયણ મોક્ષપ્રાપ્તિમાં સહાયક થાય છે.

નિર્જરાભાવના પર શાંતસુધારસના કેટલાક શ્લોકોનું ભાષાંતર :-

- બાર પ્રકારના તપના ભેદના કારણે નિર્જરા પણ બાર પ્રકારની બતાવી છે. ઉપાયો જુદા જુદા હોવાથી ભેદ દેખાય છે, બાકી કાર્યરૂપે તો નિર્જરા એક જ પ્રકારની છે.
- અગ્નિ જેમ સોનાનું નિર્મળ સ્વરૂપ પ્રગટ કરે છે તેમ તપ આત્મા પર જામેલો કર્મરૂપી કચરો દૂર કરીને એના શુદ્ધ સ્વરૂપને પ્રગટ કરે છે.
- વાદળાઓનો સમૂહ ગમે એટલો ઘનઘોર ઘેરાયો હોય પણ આંધી બનીને ત્રાટકતા પવનથી એ વેરવિખેર બની જાય છે. તેમ પાપોની પંક્તિઓ પળભરમાં તપશ્ચર્યાના તેજથી બળી જાય છે.
- અનશન, ઉણોદરી, વૃત્તિસંક્ષેપ, રસત્યાગ, સંલીનતા અને કાયકલેશ બાહ્યતપ છે.
- પ્રાયશ્ચિત્ત, વિનય, વૈયાવચ્ચ, સ્વાધ્યાય, કાયોત્સર્ગ અને ધ્યાન એ અભ્યંતર તપના પ્રકાર છે.
- તપ એ સંયમલક્ષ્મીનું સાચું વશીકરણ છે નિર્મળ એવા મોક્ષસુખ માટે અસાધારણ કારણ છે. મનવાંછિત પૂરનાર ચિંતામણી રત્ન છે. માટે તું તેનું વારંવાર આરાધન કર.
- આ તપ, કર્મરૂપી રોગો માટે ઔષધ સમાન છે. સર્વ સુખોના નિધાનરૂપ શાંતસુધાના રસનું તું પાન કર.

(૧૦) લોક સ્વરૂપ ભાવના :-

ચૌદ રજજુ પ્રમાણ લોકનું સ્વરૂપ વિચારવું.

આ લોક જીવ અને અજીવ દ્રવ્યોથી ભરેલો છે. ધર્માસ્તિકાય અને અધર્માસ્તિકાય એક એક દ્રવ્ય છે અને સમસ્ત લોકવ્યાપી છે. ધર્માસ્તિકાય જીવ અને પુદ્ગલોને ગતિસહાયક છે અને અધર્માસ્તિકાય સ્થિતિસહાયક છે. આકાશ, લોક અને અલોકમાં વ્યાપ્ત છે. જીવ અને અજીવથી વ્યાપ્ત આકાશને લોકાકાશ અને શેષ આકાશને અલોકાકાશ કહેવાય છે.

લોકાકાશનો આકાર કેડે હાથ રાખી પગ પહોળા કરી ઉભેલા મનુષ્ય જેવો છે. જીવ દ્રવ્યો અનંત છે. એક એક જીવ અસંખ્ય પ્રદેશી છે. નિગોદ અવસ્થામાં એક શરીરમાં અનંત જીવ સાથે રહે છે. શેષ અવસ્થામાં સર્વત્ર એક શરીરમાં એક જીવ છે. ધર્મ-અધર્મ-લોકાકાશ અને એક જીવના પ્રદેશો અસંખ્યાત અને પરસ્પર સમાન છે. પાંચે પ્રકારના સૂક્ષ્મ એકેન્દ્રિય જીવો લોકમાં સર્વત્ર ઠાંસી ઠાંસીને ભરેલા છે. બાદર જીવો લોકના અમૂક ભાગોમાં છે. પુદ્ગલ દ્રવ્યો અનંતા છે. જીવ અને પુદ્ગલનો સંયોગ એ જ સંસાર અને તેનો વિયોગ એ જ મુક્તિ કહેવાય છે.

ચંદ્ર-સૂર્યની ગતિથી થનારો વ્યવહારકાળ અઢીદ્વીપમાં છે અને વર્તના પરિણામાદિરૂપ નિશ્ચયકાળ સર્વલોકમાં છે. કાળ એ દ્રવ્ય નથી પરંતુ જીવ અને અજીવના પર્યાયમાત્ર છે તેથી તેને ઉપચરિત દ્રવ્ય કહેવાય છે. દિગમ્બર પરંપરામાં પરમાણુંની જેમ કાલાણુ દ્રવ્ય માનેલું હોવાથી ત્યાં કાળ દ્રવ્ય માનેલું છે.

આ સર્વે દ્રવ્યો નિત્ય (ધ્રુવ) છે તેનો કોઈ કર્તા કે વિનાશક નથી. પરંતુ પર્યાયથી સદા ઉત્પાદ-વ્યય યુક્ત એટલે કે અનિત્ય છે. કોઈપણ કાર્ય ઉપાદાન અને નિમિત્તના યોગે થાય છે. આવું લોકનું સ્વરૂપ વિચારવાથી અજ્ઞાન દૂર થાય છે. સમ્યક્જ્ઞાન પ્રગટે છે. તેથી શ્રદ્ધા, રૂચિ વધતાં કર્મોની નિર્જરા થાય છે.

લોકસ્વરૂપ ભાવના પર શાંતસુધારસના કેટલાક શ્લોકોનું ભાષાંતર :-

- એકબીજાની નીચે રહેલી, અત્યંત વિસ્તૃત, છત્રાકાર જે રત્નપ્રભા વગેરે ભૂમિઓ છે, તેનાથી અધોલોક વ્યાપ્ત છે. એ લોકપુરુષના બે પહોળા પગની વચ્ચેની સાત રાજલોક જેટલી જગ્યામાં એ નરકભૂમિઓ આવેલી છે.

- મધ્યલોકનો વિસ્તાર એક રજજુના માપનો છે. એમાં અસંખ્ય દ્વીપ-સમુદ્રો સમાયેલા છે. જ્યોતિષયક એમાં સુંદર કટિસૂત્ર-કંદોરાનું સ્થાન લે છે. લોક પુરુષનો એ કટિપ્રદેશ અત્યંત પાતળો અને સુશોભિત છે.
- એના ઉપરના ભાગે ઉર્ધ્વલોક - દેવલોકમાં બ્રહ્મદેવલોક પાસે (લોક પુરુષની) બે કોણીભાગનો વિસ્તાર પાંચ રજજુ પ્રમાણ થાય છે. એના ઉપર ૩/૪ રજજુ પછી લોકાન્ત આવે છે કે જેના શીર્ષસ્થાને સિદ્ધ પરમાત્માની જ્યોતિ બિરાજમાન છે.
- આને 'લોકપુરુષ' સમજવો એ છ દ્રવ્યરૂપ છે, અકૃત્રિમ છે. આદિ અંત રહિત છે. એ ચારે બાજુથી ધર્મ-અધર્મ, આકાશ, કાળ, આત્મા-જીવો, પુદ્ગલ વગેરે દ્રવ્યોથી ખીચોખીચ ભરેલો છે.
- પોતાના ભિન્ન ભિન્ન રૂપો લઈને કાળ, ઉદ્યોગ, પુરુષાર્થ, સ્વભાવ, નિયતિ અને કર્મરૂપી વાજિંત્રોના તાલે નાયતા પુદ્ગલો અને નાટક કરતા જીવો માટે એ રંગમંડપ છે. નાટ્યશાળા છે.
- હે વિનય ! તારા હૃદયમાં તું શાશ્વત્ લોકાકાશનું ચિંતન કર. એ લોકાકાશ બધા ચલ-અચલને ધારણ કરનાર હોવાથી પોતે દ્રવ્ય તરીકે છે. અને અન્ય દ્રવ્યોને આશ્રય આપે છે.
- અલોકથી વીંટળાયેલો એ લોક દૈદીપ્યમાન છે અને તે લોકના વિસ્તારની સીમા માપવી શક્ય જ નથી. છતાં ધર્માસ્તિકાય વગેરે પાંચ દ્રવ્યોના સહારે એની સીમા નિશ્ચિત થાય છે.

(૧૧) બોધિ દુર્લભ ભાવના :-

બોધિ એટલે સમ્યક્ત્વ. મોક્ષનો સાચો યથાર્થ માર્ગ. જેની પ્રાપ્તિ આ સંસારમાં અતિ દુર્લભ છે. અનાદિ કાળથી આ જીવ નિગોદમાં (અવ્યવહાર રાશિમાં) જ જન્મમરણ કરતો ભમતો હતો. કોઈક કાળે તેની તથાભવ્યતા પાકવાથી નિગોદમાંથી તો નીકળ્યો પરંતુ વ્યવહાર નિગોદ, પૃથ્વીકાય આદિ એકેન્દ્રિય, વિકલેન્દ્રિય, અને અસંજીના ભવોમાં અનંતકાળ સુધી ભમતાં ભમતાં કોઈ મહા અપૂર્વ પુરુષાર્થ કરવાથી સંજી પંચેન્દ્રિયનો ભવ મળ્યો છે. તેમાં પણ નરક, તિર્યચ અને દેવોના ભવોમાં કેટલાક સાગરોપમ પ્રમાણ કાળ પસાર કરતાં મહાપુણ્યોદયે મનુષ્યનો ભવ, આર્યકુળ, જૈનધર્મની પ્રાપ્તિ અને વાણીનું શ્રવણ મળે છે આ બધું ઉત્તરોત્તર અધિક અધિક દુર્લભ છે. જિનવાણીનું

શ્રવણ મળ્યા પછી પણ તેની રૂચિ થવા રૂપ બોધિબીજ મળવું અતિશય દુર્લભ છે. રત્નત્રયી એ જ સાચો મુક્તિનો માર્ગ છે. સંસારના સમસ્ત સુખો અસાર છે. આવી પ્રતિતી થવી તે કર્મની લઘુતા થયા વિના અશક્ય બને છે. માટે હે આત્મન્ ! તને બધી દુર્લભ વસ્તુઓ મળી ચૂકી છે. હવે તું સાવધ થા. પ્રમાદ ત્યજીને મુક્તિમાર્ગનું આરાધન કરવા પુરુષાર્થ કર.

શંકા :- તથાભવ્યતા પાકવી એટલે શું ?

સમાધાન :- આત્માના વિકાસ પામવાનું જે કાર્ય જે કાળે જેવા સંજોગોમાં અને જેવા નિમિત્તોથી થવાનું કેવલી ભગવંતોએ કેવલજ્ઞાનથી જોયું હોય તેવા કાળ, તેવા સંજોગો અને તેવા નિમિત્તો પ્રાપ્ત થાય ત્યારે તે કાર્ય માટેની આ જીવની તથાભવ્યતા પાકી છે એમ કહેવાય છે.

બોધિ દુર્લભ ભાવના ઉપર શાંત સુધારસના કેટલાક શ્લોકોનું ભાષાંતર :-

- નિગોદના અંધારા કૂવામાં પડેલા અને જન્મમરણની ઘટમાળમાં દુઃખી-દુઃખી થઈ ગયેલા જીવોના ભાવોની એવી શુદ્ધિ ક્યાંથી થાય કે જેના વડે તેઓ નિગોદમાંથી બહાર આવી શકે ?
- કદાચ એ સૂક્ષ્મ નિગોદમાંથી બહાર નીકળે તો પણ એ પ્રાણીને સૂક્ષ્મ નિગોદ બહાર સ્થાવરપણું મળે છે. પણ ત્રસપણું મળવું તો ઘણું દુર્લભ છે. ત્રસપણામાંયે પંચેન્દ્રિયપણું અને એય છ પર્યાપ્તિઆથી પૂર્ણ મળવું મુશ્કેલ છે. આગળ વધીને સંજીવણું મળી જાય તો આયુષ્યની સ્થિરતા અને મનુષ્યજીવન મળવું બહુ કઠીન છે.
- મહાપુણ્યના ઉદયથી મનુષ્યત્વ મેળવીને પણ આ મૂર્ખ પ્રાણી મહામોહ અને મિથ્યાત્વ, માયાકપટની જાળમાં અટવાઈ જાય છે. છેવટે અથડાતો-કૂટાતો સંસારના મોટા અગાધ કૂવામાં વધુ ઉડે ધકેલાઈ જાય છે.
- મતમતાંતરો અને જુદા - જુદા માર્ગોનો રાફડો ફાટ્યો છે. ડગલેને પગલે ભટકાતા કહેવાતા બુદ્ધિશાળી માણસો જાત જાતના તર્ક-વિતર્ક કરીને પોતાના માનેલા પંથ તરફ કદાગ્રહ પૂર્વક ખેંચાય છે. અત્યારે કોઈ દેવો પણ સાનિધ્ય કે સહાય આપતા નથી કે કોઈ અતિશય-ચમત્કાર થતા નથી. આવા કપરા કાળમાં જે આત્મા ધર્મ ઉપર સુદૃઢ શ્રદ્ધાવાળો હશે એ જ ભાગ્યશાળી હશે.

- જ્યાં સુધી આ શરીર વ્યાધિઓથી નંખાઈ નથી ગયું, જ્યાં સુધી વૃદ્ધાવસ્થા ઘેરી નથી વળી, જ્યાં સુધી ઈન્દ્રિયો પોતાના વિષયોમાં સક્ષમ છે, મૃત્યુના ઓછાયા ઉતરી નથી આવ્યા, ત્યાં સુધીમાં સમજુ અને શાણા માણસોએ પોતાના હિત માટે પ્રયત્નો કરી દેવા જોઈએ. સરોવરના પાણી ધસમસતા વહેવા માંડે પછી પાળ બાંધવાનો શો અર્થ છે ?
- આ શરીર જાતજાતના ઉપદ્રવોનું ઘર છે. આયુષ્યનો જરાય ભરોસો નથી. છતાંયે કોણ જાણે ક્યા પ્રકારનું આશ્વાસન મેળવીને મૂઠ આત્મા પોતાના હિત માટે આંખ મીંચામણા કરે છે ?
- તું બોધ પામ ! જાગૃત બન ! બોધિ ખૂબ જ દુર્લભ છે. દરિયાના ઉંડા પાણીમાં ખોવાઈ ગયેલા દૈવિક રત્નની જેમ દુર્લભ બોધિનું તું સારી રીતે આરાધન કર. પોતાના હિતની સાધના કરી લે અને તારી આત્મશક્તિના પ્રભાવથી નરક વગેરે ગતિઓના દ્વાર બંધ કરી દે.
- આર્યદેશમાં ઉચ્ચકુળમાં જન્મેલા પ્રાણીને પણ ધર્મની જિજ્ઞાસા થવી ખૂબ મુશ્કેલ છે. મૈથુન, પરિગ્રહ, ભય અને આહારસંજ્ઞાની પીડાના વમળમાં ગોથા ખાતું આ જગત્ વિચિત્ર સ્થિતિનો શિકાર બને છે.
- કદાચ ધર્મતત્ત્વને સમજવાની ઈચ્છા જાગી તો ગુરુચરણોમાં બેસીને ધર્મશાસ્ત્રોનું શ્રવણ ક્યાં સુલભ છે ? કારણ કે ગલત ધારણાઓના શિકાર બનીને તથા વિકથાઓના ફંદામાં ફસાઈને જીવાત્મા વિષય-કષાયના આવેશથી ચિત્તની એકાગ્રતાને મલિન કરી નાંખે છે.
- ધર્મ સાંભળીને, સમજીને, એનાથી પ્રબુદ્ધ બનીને જ્યારે આત્મા ધર્મ કાર્યમાં પ્રવૃત્ત બને છે ત્યારે રાગ, દ્વેષ, આળસ, શ્રમ, ઉંઘ વગેરે અંતરંગ દુશ્મનો આડા આવે છે અને સારા કાર્યો કરવાની તક સરી જાય છે.
- આ રીતે અત્યંત દુર્લભથી પણ દુર્લભ એવા ગુણસંપન્ન બોધિરત્નને પ્રાપ્ત કરીને તને વિનયના અનુગ્રહથી જે શાંતરસનું પીયૂષપાન સાંપડ્યું છે તેનો યથાર્થ ઉપયોગ કરી લે.

૧૨. ધર્મસ્વાખ્યાત ભાવના :-

જિનેશ્વર પરમાત્માએ બતાવેલો ‘રત્નત્રયીની આરાધના રૂપ ધર્મ’ એ જ સર્વોત્તમ ધર્મ છે. જિનેશ્વર પરમાત્મા વીતરાગ અને સર્વજ્ઞ છે. રાગાદિ મોહના સમસ્ત દોષોથી રહિત છે. તેથી અસત્ય બોલવાનું કોઈ પણ પ્રયોજન નથી. સર્વજ્ઞ હોવાથી યથાર્થ સ્વરૂપના જાણકાર છે. તીર્થંકર નામ કર્મના ઉદયવાળા હોવાથી પરનું કલ્યાણ થાય એવી વાણી પ્રકાશિત કરનારા છે. માટે સંસાર સાગરથી તારનારો સાચો ધર્મ તેમણે બતાવ્યો છે. આશ્રવ એ હેય છે. સંવર અને નિર્જરા ઉપાદેય છે. આત્માના ગુણો પ્રાપ્ત કરવા એ જ ધર્મ છે. ગુણોનું પરમ નિધાન (ખજાનો) પોતાના આત્મા પાસે જ છે. કસ્તુરી મૃગને જેમ પોતાની નાભિમાંથી કસ્તુરીની સુગંધ આવે છે તેની તેને ખબર નથી તેથી અહીં તહીં ભટક્યા કરે છે. તેમ મારા ગુણો મારી પાસે જ છે મારે જ મેળવવાના છે એ જ સાચો ધર્મ છે. તેના માટે જ બધી આરાધના છે. દાન-શીલ-તપ અને ભાવ આ ચાર પ્રકારનો ધર્મ અનુક્રમે પરિગ્રહ-મૈથુન-આહાર અને ભય સંજ્ઞાને તોડવા માટે છે. વિકારો, વાસનાઓ અને કષાયો એ આત્માનો સ્વભાવ નથી પણ વિભાવ છે. તેનો ત્યાગ કરીને સ્વ સ્વભાવમાં આવવું એ જ ધર્મ છે. એ જ મુક્તિની પ્રાપ્તિનું પરમ નિદાન છે. હું તેને યોગ્ય રીતે આરાધુ એવી ભાવના ભાવવાની છે.

ઉપર મુજબ બાર ભાવનાઓ ભાવવાથી સંસારનો અને સંસારના સુખનો રાગ ઘટે છે. રાગ ઘટવાથી દ્વેષ ઘટે છે. રાગ-દ્વેષ-ઓછા થવાથી આર્ત-રૌદ્ર ધ્યાન તદ્દન ઓછા થાય છે. જેથી કર્મોના આશ્રવોનો નિરોધ થતાં સંવર-નિર્જરા વૃદ્ધિ પામે છે. તેથી મુક્તિથી પ્રાપ્તિ અત્યંત સુલભ બને છે.

ધર્મસ્વાખ્યાત ભાવના પર શાંતસુધારસના કેટલાક શ્લોકોનું ભાષાંતર :-

જગતના હિત અને કલ્યાણ માટે જિનેશ્વર ભગવંતોએ દાન, શીલ, તપ તથા ભાવ-આ પ્રમાણે ચાર પ્રકારનો ધર્મ બતાવ્યો છે. એ ધર્મ મારા હૃદયમાં સતત રમ્યા કરો.

- જ્યારે માતા, પિતા, ભાઈ-બહેન બધા જ મોઢું ફેરવી લે છે. પોતાના જ સૈનિકો-માણસો દીન-હીન બની જાય છે. ધનુષ્ય બાણ ઉઠાવનારના હાથ હેઠા પડી જાય છે. એવા કપરા સમયે કષ્ટભરી દશામાં પણ સજ્જ બનીને ધર્મ આખી દુનિયાનું રક્ષણ કરવા તૈયાર રહે છે.

- જે ધર્મના પ્રભાવથી ચલ અને અચલ વસ્તુઓથી યુક્ત ત્રણે લોક વિજયી બને છે. જે ધર્મ પ્રાણીઓને આ ભવ, પરભવમાં હિતકર બનીને સર્વ કાર્યોની સિદ્ધિ આપે છે અને જે ધર્મ પોતાના પ્રભાવથી અનેક અનર્થોની પીડાને ટાળી દે છે. એવા મહાકરુણામય ધર્મ વૈભવને મારો ભક્તિભાવ ભર્યો નમસ્કાર હોજો.
- ધર્મ તો સાચે જ કલ્પવૃક્ષ છે ! એ બધું જ આપે છે. મહાન સામ્રાજ્ય, સૌભાગ્યશીલ પત્ની, પુત્ર-પૌત્રોથી ભર્યોભર્યો પરિવાર, જનપ્રિયતા, સુંદરતા, કાવ્યશક્તિ, ચતુરાઈ, વક્તૃત્વ, નિરોગિતા, ગુણગ્રાહકતા, સજ્જનત્વ, સુંદરબુદ્ધિ, આવા તો કેટલાં ફળ કહીએ ?

સૂત્ર (૯-૮) પ્રયોજન :- પરિષદોનું સ્વરૂપ અને તેના હેતુ જણાવે છે.

માર્ગાચ્યવનનિર્જરાર્થ પરિષોઢવ્યાઃ પરીષહાઃ ૧-૮

માર્ગાચ્યવન નિર્જરાર્થ પરિષોઢવ્યાઃ પરીષહાઃ ૯-૮

માર્ગ અચ્યવન નિર્જરાર્થ પરિષોઢવ્યાઃ પરીષહાઃ ૯-૮

શબ્દાર્થ :- માર્ગ = મોક્ષમાર્ગ, અચ્યવન = સ્થિર રહેવું, નિર્જરાર્થ = કર્મ ખપાવવા માટે, પરિષોઢવ્યા = સહન કરવા યોગ્ય.

સૂત્રાર્થ :- (સમ્યગ્દર્શન આદિ મોક્ષ) માર્ગથી પતિત ન થવાય તે માટે તથા પૂર્વબદ્ધ કર્મોની) નિર્જરા થાય તે માટે જે સહન કરવા યોગ્ય છે તે પરીષહ કહેવાય છે.

ભાવાર્થ :- આઠમાં સૂત્રથી સત્તરમા સૂત્ર સુધી પરીષદોનું જ વર્ણન છે. પરિષોઢવ્યાઃ શબ્દથી પરીષહ શબ્દનો અર્થ જણાવ્યો છે. પરિષોઢવ્ય એટલે જે સહન કરવા યોગ્ય છે તે પરીષહ છે. પરિષોઢવ્ય-નિર્જરાર્થ આ બે પદો પરીષહો સહન કરવાનું કારણ સૂચવે છે. પરીષહો સહન કરવાથી, વિશેષપણે નિર્જરા થાય છે. સમ્યગ્ભાવપૂર્વક રત્નત્રયીની સાધના કરતાં કરતાં જે જે પરીષહો સહન કરવામાં આવે તેનાથી આત્મામાં સહનશીલતા અને સમભાવનું અપૂર્વ સામર્થ્ય પ્રગટે છે. જેનાથી અત્મા મેરૂ પર્વતની જેમ સ્થિર બની જાય છે. પ્રાપ્ત થયેલા આ ઉત્તમ માર્ગથી જીવ પતિત થતો નથી. સહનશીલતા અને સમતા હોવાથી કર્મોની નિર્જરા થાય છે. આકુલતા-વ્યાકુલતા થતી નથી. આર્ત-રૌદ્રધ્યાન થતા નથી. પરીષહોના દુઃખો ઉપર કે તેના નિમિત્તો ઉપર દ્વેષભાવ પ્રગટતો

નથી. પ્રાપ્ત થયેલા રત્નત્રયી સ્વરૂપ મુક્તિ માર્ગથી આ જીવ પતન પામતો નથી પરંતુ તેમાં વિકાસ સાધી ગુણસ્થાનકોની શ્રેણી ઉપર ચઢે છે. આ રીતે પૂર્વબધ્ધ કર્મોની નિર્જરા અને નવા કર્મોનો નિરોધરૂપ સંવર, આ બન્ને ઉપાદેય તત્ત્વો પરીષદો સહન કરવાથી પ્રાપ્ત થાય છે.

શંકા:- ઉપસર્ગ અને પરીષદમાં શું તફાવત છે ?

સમાધાન :- દેવ-મનુષ્ય અને તિર્યંચ દ્વારા જે પ્રતિકુળતાઓ આવે તેને ઉપસર્ગ કહેવાય છે અને કુદરતી પ્રતિકુળતાઓ આવે તેને પરીષદ કહેવાય છે.

સૂત્ર (૯-૯) પ્રયોજન :- બાવીસ (૨૨) પરિષદોનું વર્ણન કરે છે.

ક્ષુત્-પિપાસા-શીતોષ્ણ-દંશમશક-નાગ્ન્યાડરતિ - સ્ત્રી-ચર્યા-
નિષદ્યા-શય્યા-ડક્રોશ-વધ-યાચના-ડલાભ-રોગ-તૃણસ્પર્શ-મલ-
સત્કાર-પુરસ્કાર-પ્રજ્ઞા-ડજ્ઞાના-ડદર્શનાનિ ૯-૯

ક્ષુત્-પિપાસા-શીતોષ્ણ-દંશમશક-નાગ્ન્યાડરતિ-સ્ત્રી-ચર્યા-
નિષદ્યાશય્યા-કોશ-વધ-યાચના-ડલાભ-રોગ-તૃણસ્પર્શ-મલ-સત્કાર-
પુરસ્કાર-પ્રજ્ઞા-ડજ્ઞાના-ડદર્શનાનિ - ૯-૯

ક્ષુત્-પિપાસા-શીત-ઉષ્ણ-દંશમશક-નાગ્ન્ય-અરતિ-સ્ત્રી-ચર્યા-
નિષદ્યા-શય્યા-આકોશ-વધ-યાચના-અલાભ-રોગ-તૃણસ્પર્શ-મલ-
સત્કાર-પુરસ્કાર-પ્રજ્ઞા-અજ્ઞાન-અદર્શનાનિ ૯-૯

શબ્દાર્થ :- ક્ષુત્ = ક્ષુધા-ભૂખ, પિપાસા = તૃષ્ણા-તરસ, શીત = ઠંડી, ઉષ્ણ = ગરમી, દંશમશક = મચ્છર-ડાંસ, નાગ્ન્ય = નગ્નતા, અરતિ = સંયમમાં ઉદ્વેગ, સ્ત્રી = સ્ત્રી દ્વારા થતો પરિષદ, ચર્યા = વિહાર, નિષદ્યા = સ્વાધ્યાય માટે સ્થિરતા, શય્યા = વસતિ-શય્યા, આકોશ = તિરસ્કાર, વધ = તાડન, યાચના = માંગવું, અલાભ = ભિક્ષાદિની અપ્રાપ્તિ, રોગ = બિમારી, તૃણસ્પર્શ = તૃણ ઘાસનો સ્પર્શ, મલ = મેલ સત્કાર પુરસ્કાર = સત્કાર, સન્માન, પ્રજ્ઞા = વિશિષ્ટ બુદ્ધિ, અજ્ઞાન = વિશિષ્ટજ્ઞાનનો અભાવ, અદર્શન = સમ્યગ્દર્શનથી ચલિત થવું.

સૂત્રાર્થ :- (૧) ^૧ક્ષુધા (ભૂખ) પરીષદ, (૨) ^૧પિપાસા (તરસ) પરીષદ, (૩) ^૧શીત (ઠંડી) પરીષદ, (૪) ^૧ઉષ્ણ (ગરમી) પરીષદ, (૫) ^૧દંશમશક પરીષદ, (૬) ^૨નાગ્ન્ય (નગ્નતા) પરીષદ, (૭) ^૨અરતિ પરીષદ, (૮) ^૨સ્ત્રી પરીષદ, (૯) ^૧ચર્યા (વિહાર) પરીષદ, (૧૦) ^૨નિષદ્યા (સ્વાધ્યાય માટે સ્થિરતા, ઉપાશ્રય) પરીષદ, (૧૧) ^૧શય્યા પરીષદ, (૧૨) ^૨આક્રોશ (તિરસ્કાર) પરીષદ, (૧૩) ^૧વધ પરીષદ, (૧૪) ^૨ચાયના પરીષદ, (૧૫) ^૪અલાભ પરીષદ, (૧૬) ^૧રોગ પરીષદ, (૧૭) ^૧તૃણસ્પર્શ પરીષદ, (૧૮) ^૧મલ પરીષદ, (૧૯) ^૨સત્કાર પરીષદ, (૨૦) ^૩પ્રજ્ઞા પરીષદ, (૨૧) ^૩અજ્ઞાન પરીષદ અને (૨૨) ^૫અદર્શન પરીષદ (એમ ૨૨ પરીષદો છે.)

ભાવાર્થ :- પરીષદોને બરાબર સમજવા માટે ત્રણ બાબતો બરાબર સ્પષ્ટ થવી જોઈએ.

- (૧) વિશિષ્ટ પ્રકારના અનુકૂળ કે પ્રતિકૂળ પ્રસંગોની ઉપસ્થિતિ તે પરીષદ
- (૨) પરીષદ આવતા રાગ-દ્વેષને વશ ન થવું અને સંયમ બાધક કોઈપણ પ્રવૃત્તિ ન કરવી તે પરીષદ જય અથવા પરીષદ જીત્યો કહેવાય
- (૩) પરીષદ આવતાં રાગ-દ્વેષને વશ બની જવું અને સંયમ બાધક પ્રવૃત્તિ કરવી તે પરીષદ - અજય અથવા પરીષદ જીત્યો ન કહેવાય

(૧) ક્ષુધાપરીષદ :- (અશાતા વેદનીય કર્મના ઉદયથી)

અતિશય ક્ષુધા વેદના થાય તે ક્ષુધા પરીષદ કહેવાય છે. ક્ષુધાને શક્ય હોય ત્યાં સુધી સમભાવે સહન કરવી પરંતુ સહન થઈ ન શકે તો શાસ્ત્રમાં જણાવેલી ૪૨ દોષોથી રહિત વિધિ પૂર્વક ગોચરી - ભિક્ષા ગ્રહણ કરી ક્ષુધાને શમાવવી.

જો નિર્દોષ આહાર ન મળેતો દોષિત આહાર ન લેવો પરંતુ મનમાં સમભાવ રાખી ક્ષુધા સહન કરવી તે ક્ષુધાપરીષદનો વિજય કહેવાય છે. નિર્દોષ આહાર મળે તો રાજી ન થવું અને નિર્દોષ આહાર ન મળે તો નારાજ ન થવું. દોષિત આહાર લેવાની ઈચ્છા ન કરવી અને મનમાં સમભાવ રાખવો તે ક્ષુધા પરીષદનો વિજય ગણાય છે. અથવા ક્ષુધા પરીષદ જય કહેવાય છે.

વેદનીયના ઉદયથી (૧૧), જ્ઞાનાવરણીય કર્મના ક્ષયોપશમથી (૧) અને ઉદયથી (૧), ચારિત્ર-મહોનીયના ઉદયથી (૭), દર્શનમહોનીયના ઉદયથી (૧), લાભાંતરાય કર્મના ઉદયથી (૧) ૧ = વેદનીય, ૨ = ચારિત્રમોહનીય, ૩ = જ્ઞાનાવરણીય, ૪ = અંતરાય, ૫ = દર્શનમોહનીય.

ક્ષુધા સહન થાય તેમ હોય છતાં વિષયરસની લોલુપતાથી આહાર ગ્રહણ કરવો અને ક્ષુધા સહન થાય તેમ ન હોય ત્યારે નિર્દોષને બદલે દોષિત આહાર લેવાની ઈચ્છા થવી અને તેવા દોષિત આહારથી ક્ષુધા શમાવવી તે ક્ષુધાપરીષદને જીત્યો ન ગણાય અથવા ક્ષુધા પરીષદનો અજય કર્યો કહેવાય છે.

(૨) પિપાસા પરીષદ :- (અશાતા વેદનીય કર્મના ઉદયથી)

અતિશય તૃષ્ણાની વેદના એ પિપાસા પરીષદ છે. પિપાસા સમભાવે સહન કરવી, જો સહન ન થાય તો શાસ્ત્રોક્ત વિધિ મુજબ નિર્દોષ પાણી લાવીને તૃષ્ણા શાંત કરવી તે પિપાસા પરીષદ જય કહેવાય છે.

પિપાસા સહન ન થાય તો દોષિત પાણીથી એ તૃષ્ણા શમાવવી તે પિપાસા પરીષદનો અજય કહેવાય છે.

(૩) શીત પરીષદ :- (અશાતા વેદનીય કર્મના ઉદયથી)

અતિશય ઠંડીની વેદના તે શીત પરીષદ. ગમે તેવી ઠંડી પડે, તો પણ સમભાવે સહન કરવી, પરંતુ શાસ્ત્રોક્ત વિધિનું ઉલ્લંઘન કરીને સાધુપણામાં ન વપરાય તેવા રજાઈ-ગાદલા જેવા વસ્ત્રોની ઈચ્છા કરવી નહીં તથા અગ્નિના તાપણાથી તાપવાની ઈચ્છા ન કરવી તે શીત પરીષદનો જય કહેવાય છે.

અનુચિત વસ્ત્રોની તથા અગ્નિસેવનની ઈચ્છા કરવી તે શીત પરીષદનો અજય કહેવાય છે.

(૪) ઉષ્ણ પરીષદ :- (અશાતા વેદનીય કર્મના ઉદયથી)

અતિશય તાપની વેદના તે ઉષ્ણ પરીષદ. ગરમી સહન કરવી, તાપમાં ઉઘાડા પગે ચાલતાં દુઃખ ધારણ ન કરવું, સ્નાન, છત્રી, પંખા વગેરેનો ઉપયોગ ન કરવો. કપડાથી પણ પવન ન નાંખવો અને સમ્યક્ ભાવે તાપને સહન કરવો તે ઉષ્ણ પરીષદનો જય કહેવાય છે.

તાપની વેદના નિવારવા પાણીનો, સ્નાનનો, પંખાનો વગેરે સંયમને બાધા પહોંચે તેવી પ્રવૃત્તિનો આશ્રય લેવો કે ઈચ્છા કરવી તે ઉષ્ણ પરીષદનો અજય કહેવાય છે.

(૫) દંશ-મશક પરીષહ :- (અશાતા વેદનીય કર્મના ઉદયથી)

માંસ, મચ્છર, માંકડ જેવા સૂક્ષ્મ જીવોના ઉપદ્રવથી જે વેદના થાય તે દંશ-મશક પરીષહ કહેવાય છે. તેવા પ્રસંગે ઉપદ્રવવાળા સ્થાનને છોડીને અન્ય સ્થાને ન જવું. ડાંસ આદિ જીવોને પીડા થાય તેવા ધૂમાડા આદિ ઉપાયો ન અપનાવવા. સમભાવ પૂર્વક આ સૂક્ષ્મ જીવોના ઉપદ્રવો સહન કરવા તે દંશ-મશક પરીષહનો જય કહેવાય છે.

સ્થાનાંતર કરવું કે રજોહરણથી જીવોને દૂર કરવા અથવા ધૂમાડા આદિના પ્રયોગ કરવા. તે દંશ-મશક પરીષહનો અજય કહેવાય છે.

(૬) નાગ્ન્ય (નગ્નતા) પરીષહ :- (જુગુપ્સા મોહનીય કર્મના ઉદયથી)

મુનિ બે પ્રકારના હોય છે. જિન કલ્પી અને સ્થવિર કલ્પી.

જિનકલ્પી મુનિઓને આશ્રયી વસ્ત્ર રહિત થઈને રહેવું તે નાગ્ન્ય પરીષહ કહેવાય. તેવું જીવન જીવવામાં લજ્જા ન લાવવી કે વિકારી ન બનવું તે નાગ્ન્ય પરીષહનો-જય કહેવાય અને મનમાં લજ્જા-ઉદ્વેગ-ખેદ કે વિકાર લાવે તો નાગ્ન્ય પરીષહનો અજય કહેવાય છે. સ્થવિર કલ્પી મુનિઓને આશ્રયી સંયમમાં બાધા ન આવે તેવી રીતે શરીરને આચ્છાદિત કરવા પૂરતું શાસ્ત્રમાં કહેલી વિધિ મુજબનું અલ્પમુલ્યવાળું વસ્ત્ર ધારણ કરવું તે નાગ્ન્ય પરીષહનો વિજય કહેવાય છે.

શાસ્ત્ર મર્યાદા મુજબના વસ્ત્રો ન મળે તો પણ દ્વેષ, ઉદ્વેગ, ખેદ ન કરવો પરંતુ સમભાવ રાખવો તે નાગ્ન્ય પરીષહનો જય કહેવાય છે. શાસ્ત્ર મર્યાદા પ્રમાણેના વસ્ત્રો ન મળે ત્યારે ખેદ, ઉદ્વેગ કે દ્વેષ આવે અથવા અનુચિત વસ્ત્રો ધારણ કરવાની ઈચ્છા થાય તે નાગ્ન્ય પરીષહનો અજય કહેવાય છે.

(૭) અરતિ પરીષહ :- (અરતિ મોહનીય કર્મના ઉદયથી)

સંયમી જીવનમાં સંયમ પાળતાં પરસ્પર કુસંપ, ક્લેશ, ઝઘડા આદિથી અથવા સમયસર આહાર, પાણી, વસ્ત્ર, વસતિ વગેરે ન મળવાથી મનમાં અરતિ (અપ્રીતિ-ઉદ્વેગ-કંટાળો) થાય તે અરતિ પરીષહ કહેવાય, મનમાં અલ્પ પણ અપ્રીતિ દ્વેષ કે ઉદ્વેગ ન કરતાં સમભાવ રાખવો. મનને શુભભાવમાં જોડી દેવું તે અરતિ પરીષહનો જય કહેવાય છે. જો અરતિ ઉદ્વેગ કે દ્વેષ કરીએ તો અરતિ પરીષહનો અજય કહેવાય છે. અર્થાત્ અરતિ પરીષહ જીત્યો ન કહેવાય છે.

(૮) સ્ત્રી પરીષહ :- (પુરુષવેદ નામના મોહનીય કર્મના ઉદયથી)

સંયમી મહાત્માની સામે કોઈ સ્ત્રી કામવાસના વધે તેવા હાવભાવ કરે, શરીરના અંગોનું પ્રદર્શન કરે, હાસ્યાદિ ચેષ્ટા કરે, શરીરની ટાપટીપ કરી મનને ચલિત કરવા પ્રયત્ન કરે, કામભોગ માટે પ્રાર્થના કરે તો પણ તેમાં ન જોડાવું અને તે બધા ભાવોની ઉપેક્ષા કરવી. શરીર એ અશુચિનો ઉકરડો છે એમ સમજી મનને મક્કમ રાખી, અલ્પમાત્રાએ પણ વાસના ન થવા દેવી તે સ્ત્રી પરીષહનો જય કહેવાય છે.

જે મનમાં રતિ-પ્રીતિ થાય, વાસના જન્મે, સ્ત્રીના અંગોપાંગ તરફ દ્રષ્ટિ જાય તો સ્ત્રી પરીષહનો અજય કહેવાય છે.

(૯) ચર્યા પરીષહ :- (વેદનીય કર્મના ઉદયથી)

સ્વીકારેલા ધર્મજીવનને પુષ્ટ રાખવા અસંગપણે જુદા - જુદા સ્થાનોમાં વિહાર કરવો અને કોઈપણ એક સ્થાનમાં સ્થિરવાસ ન સ્વીકારવો તે ચર્યા પરીષહ, શાસ્ત્રમાં કહ્યા મુજબ ચોમાસાનો એક અને બાકીના આઠ મહીનાના આઠ એમ નવકલ્પી વિહાર કરવો, પરંતુ એક ગામમાં એક માસથી વધારે રહેવું નહીં અને ચોમાસામાં ચાર માસથી વધારે રહેવું નહીં. કારણ કે એક સ્થાને વધારે રહેવાથી પરિચય વધે, રાગ થાય અને કાલાન્તરે પતન થાય.

નવકલ્પી વિહાર કરતા લાંબા રસ્તા આવવાથી, નિર્જન રસ્તા આવવાથી તથા રસ્તામાં કાંટા, કાંકરા આવવાથી ઉદ્વેગ-કંટાળો-થાક-અરતિ વગેરે થાય તે ચર્યા પરીષહ કહેવાય, તેવા પ્રસંગે ઉદ્વેગ - અરતિ ન કરવા એ ચર્યાપરીષહનો જય કર્યો કહેવાય છે.

આથી ઉલ્લું અરતિ, ઉદ્વેગ કે દ્વેષ કરવા, વિહાર ન કરીને એક સ્થાને જ વધારે રહેવું અથવા નજીકના ગામમાં રહેવું અને મોહને પોષવો તે ચર્યા પરીષહનો અજય કહેવાય છે.

(૧૦) નિષદ્યા પરીષહ :- (ભય મોહનીય કર્મના ઉદયથી)

નિષદ્યા એટલે વસતી, ઉપાશ્રય આદિ સ્થાન ત્યાં શાસ્ત્રોક્ત વિધિ મુજબ સાધના કરતાં અનુકૂળ કે પ્રતિકૂળ પ્રસંગો ઉપસ્થિત થાય એ નિષદ્યા પરીષહ કહેવાય છે. વિના કારણે મુનિને ક્યાંય જવાનું ન હોય તેથી સ્ત્રી-પશુ-નપુંસક વિનાના સ્થાનમાં વિધિપૂર્વક બેસી ધર્મધ્યાન, સ્વાધ્યાય કરવાના હોય છે. તેથી એક ઠેકાણે બેસી રહેવાથી કંટાળે નહીં,

થાકે નહી. યોગ્ય આસન મુદ્રાએ બેસી સાધના કરે તે નિષઘા પરીષહનો જય કર્યો કહેવાય છે.

પ્રતિકૂળતાઓને લીધે જો રાગ-દ્વેષ આદિ કષાયોને વશ થઈ જવાય તો તે નિષઘા પરીષહનો અજય કહેવાય છે.

(૧૧) શય્યા પરીષહ :- (વેદનીય કર્મના ઉદયથી)

શય્યા એટલે શયન અથવા સંથારો, ભૂમિ વગેરે. શયનક્રિયા કરવા માટે પ્રાપ્ત થયેલી ભૂમિ ઉંચી નીચી હોય, કાંટા-કાંકરાવાળી હોય, ખાડા-ટેકરાવાળી હોય અથવા મુલાયમ ટાઈલ્સ અને આરસવાળી અનુકુળ ભૂમિ પ્રાપ્ત થાય તે શય્યા પરીષહ કહેવાય છે.

પ્રતિકુળ ભૂમિ મળે તો ક્રોધ, દ્વેષ અને ઉદ્વેગ ન કરવો અને અનુકુળ ભૂમિ મળે તો અહંકાર, રાગ ન કરવો તે શય્યા પરીષહનો જય કર્યો કહેવાય છે. પ્રતિકુળ ભૂમિમાં દ્વેષ અને અનુકુળ ભૂમિમાં રાગ થાય તો શય્યા પરીષહનો અજય કહેવાય છે.

(૧૨) આક્રોશ પરીષહ :- (ક્રોધ મોહનીય કર્મના ઉદયથી)

કોઈ અજ્ઞાની કે દ્વેષી, કઠોર વચન બોલે, અપમાન કરે, આક્રોશ (ગુસ્ત) કરે, અવિવેક ભર્યું બોલે તે આક્રોશ પરીષહ. તેને સમભાવે સહન કરવો પણ સામે ગુસ્સો ન કરવો તે આક્રોશ પરીષહનો જય કર્યો કહેવાય છે. જો આક્રોશ કરનાર ઉપર તિરસ્કારનો ભાવ આવે, દ્વેષ આવે તો આક્રોશ પરીષહનો અજય કહેવાય છે.

(૧૩) વધ પરીષહ :- (વેદનીય કર્મના ઉદયથી)

કોઈ અજ્ઞાની ક્રોધ કરતાં મારે અથવા કોઈપણ જાતની શારીરિક પીડા યા હાનિ કરે ત્યારે તેના ઉપર સામે ક્રોધ ન કરતાં સમ્યગ્ભાવે સહન કરે તે વધ પરીષહનો જય કર્યો કહેવાય છે. આથી ઉલ્ટું જો ક્રોધ કરે તો વધ પરીષહનો અજય કહેવાય છે.

(૧૪) યાયના પરીષહ :- (માન મોહનીય કર્મના ઉદયથી)

વસ્ત્ર, પાત્ર, આહાર-પાણી-ઉપકરણ-શય્યા-વસતિ વગેરે વિધિ પૂર્વક માંગીને જ ઉપયોગમાં લેવાના હોય છે. માંગવામાં શરમ ન રાખવી તથા ભૂતકાળની સંસારી અવસ્થાનું રાજરાજવીપણું સ્મરણમાં ન લાવવું તે યાયના પરીષહનો જય અને માન, અહંકાર આવે તો યાયના પરીષહનો અજય કહેવાય છે.

(૧૫) અલાભ પરીષદ :- (લાભાંતરાય કર્મના ઉદયથી)

માન અને લજ્જા છોડીને ઘેર ભિક્ષા માંગવા છતાં નિર્દોષ આહાર કે જરૂરી વસ્તુ ન મળે તો લાભાંતરાય કર્મનો ઉદય છે અથવા સહેજે તપ વૃદ્ધિ થાય છે એમ સમજી ઉદ્વેગ ન કરવો તે અલાભ પરીષદનો જય કર્યો કહેવાય છે. તેથી ઉલ્ટું વર્તન હોય તો અલાભ પરીષદનો અજય કહેવાય છે.

(૧૬) રોગ પરીષદ :- (અશાતા વેદનીય કર્મના ઉદયથી)

શરીરમાં ટીબી, કેન્સર વગેરે કોઈપણ રોગ થવો તે રોગ પરીષદ કહેવાય. શરીરમાં રોગ આવે ત્યારે સમભાવે સહન કરવો અથવા શાસ્ત્રોક્ત વિધિ મુજબ અનાસક્ત ભાવે રોગની ચિકિત્સા કરવી અને કરાવવી તે રોગ પરીષદનો જય કર્યો કહેવાય છે. રોગ આવે ત્યારે ચિંતા કરવી તથા શાસ્ત્ર મર્યાદા ઓળંગીને ઉપાયો કરવા તે રોગ પરીષદનો અજય કહેવાય છે.

(૧૭) તૃણ સ્પર્શ પરીષદ :- (અશાતા વેદનીય કર્મના ઉદયથી)

ગચ્છમાં રહેનારા અને ગચ્છથી અલગ વિચરનારા એ બંને પ્રકારના સાધુઓને અમુક સંયોગોમાં પોલાણ રહિત ઘાસનો ઉપયોગ કરવાની અનુજ્ઞા છે. આથી જરૂર પડે ત્યારે ઘાસ ઉપર સંથારો અને ઉત્તરપટો પાથરીને સૂવે, અથવા સંજોગોવશાત્ માત્ર ઘાસ ઉપર પણ સુવુ પડે. તે વખતે તૃણની અણીઓ શરીરને ખુંચે તો પણ ઉદ્વેગ ન કરે તે તૃણસ્પર્શ પરીષદ. એ વખતે વેદનાને સમભાવે સહન કરવી કે વસ્ત્રની ઈચ્છા ન કરવી તે પરીષદનો જય કહેવાય છે. ઉદ્વેગવાળા અથવા અપ્રીતિવાળા બને તો તે પરીષદનો અજય કહેવાય છે.

(૧૮) મલ પરીષદ :- (વેદનીય કર્મના ઉદયથી)

મલ એટલે શરીરપરનો મેલ. મુનિઓને અપૂકાયની વિરાધના ન થાય તેટલા માટે સર્વ સાવધયોગોનો ત્યાગ હોય છે તેથી સ્નાનાદિ ક્રિયા હોતી નથી. આથી શરીર ઉપર મેલ થાય તે મલપરીષદ. મેલ ઉતારવાની કે સ્નાન કરવાની મનોવૃત્તિ ન થવી તે મલ પરીષદનો જય કર્યો કહેવાય છે. અને મેલને દૂર કરવો અથવા દૂર કરવાની કે સ્નાનાદિની ઈચ્છા થવી તે મલ પરીષદનો અજય કહેવાય છે.

(૧૯) સત્કાર (પુરસ્કાર) પરીષદ :- (લોભ મોહનીયના ઉદયથી)

આ જીવનમાં કોઈપણ પ્રકારની ગુણવત્તા અથવા વિશિષ્ટતા હોય અને તેના કારણે બીજા લોકો તેની પ્રશંસા કરે, સન્માન કરે, સત્કાર કરે અને લોકોમાં મોટા બનાવે

અને વિશિષ્ટ પદવી આપે તે પુરસ્કાર. આવા પ્રકારના સત્કાર-પુરસ્કારના પ્રસંગો આવી પડે તે પરીષદ કહેવાય. તેવા પ્રસંગોની મનમાં અલ્પ પણ ઈચ્છા ન થવી. પ્રસંગો આવી પડે તો મનમાં હર્ષ કે પ્રીતિ ન થવી અને માન-સન્માન ન મળ્યું હોય તો અલ્પ પણ ઉદ્વેગ કે કલુષિતતા ન થવી તે સત્કાર પરીષદનો જય કર્યો કહેવાય છે. જો માન સન્માનની ઈચ્છા થાય. માન-સન્માન કાળે હર્ષ-પ્રીતિ, અહંકાર થાય અને માન-સન્માન ન થયા હોય તો ચિત્ત કલુષિત થાય તો સત્કાર પરીષદનો અજય કહેવાય છે.

(૨૦) પ્રજ્ઞા પરીષદ :- (જ્ઞાનાવરણીય કર્મના ક્ષયોપશમથી)

વિશિષ્ટ બુદ્ધિની પ્રાપ્તિ તે પ્રજ્ઞા પરીષદ છે. શાસ્ત્રો ભણવામાં પોતાની બુદ્ધિ સારી સહકાર આપતી હોય છતાં તેનો જરાપણ ગર્વ ન કરે. પોતે બહુશ્રુત હોવાથી અનેક લોકોના પ્રશ્નોના ઉત્તર આપી સંતુષ્ટ કરે અને અનેક લોકો તે બહુશ્રુત મહાત્માની બુદ્ધિની પ્રશંસા કરે ત્યારે એવું વિચારે કે 'પૂર્વે મારાથી પણ અનંત ગુણ બુદ્ધિવાળા જ્ઞાનીઓ થયા છે. ત્યારે હું કોણ ?' તો તેને પ્રજ્ઞા પરીષદ જીત્યો કહેવાય છે. તેમ ન કરે તો અને ગર્વ કરે તો પ્રજ્ઞા પરીષદનો અજય કહેવાય છે.

(૨૧) અજ્ઞાન પરીષદ :- (જ્ઞાનાવરણીય કર્મના ઉદયથી)

અજ્ઞાનતા એટલે જ્ઞાનની હીનતા. કર્મના ઉદયથી માસતુષ મુનિની જેમ વિશિષ્ટ જ્ઞાન પ્રાપ્તિ થઈ ન હોય, કોઈપણ જાતનો શાસ્ત્રીય બોધ કે અનુભવ થતો ન હોય તેવા કાળે મુનિનો કોઈ આત્મા તિરસ્કાર કરે, આ મુનિ તો સર્વથા મૂર્ખ છે, અજ્ઞાની છે તેને કંઈ જ ગતાગમ પડતી નથી વગેરે શબ્દો દ્વારા અપમાન કરે તે અજ્ઞાન પરીષદ કહેવાય. તે સમયે સમતા રાખવી પરંતુ મનમાં ગ્લાનિ કે ક્લેશ ન કરવો અને તિરસ્કાર કરનારા ઉપર દ્વેષ થાય નહિ તે અજ્ઞાન પરીષદનો વિજય અથવા પરીષદનો જય કહેવાય છે. મનમાં દુઃખ લાગે અને તિરસ્કાર કરનારા ઉપર દ્વેષ થાય તો પરીષદનો અજય અથવા અવિજય કહેવાય છે.

(૨૨) અદર્શન પરીષદ :- (દર્શનમોહનીયના ઉદયથી)

જૈન દર્શનના શાસ્ત્રોમાં કહેલા કેટલાક અતીન્દ્રિય ભાવો પ્રત્યક્ષ ન દેખાય. ઘણી તપશ્ચર્યા, સાધના કરવા છતાં પણ અવધિજ્ઞાન જેવી વિશિષ્ટ લબ્ધિઓ ઉત્પન્ન ન પણ થાય અને બુદ્ધિહીનતાના કારણે ન પણ સમજાય ત્યારે જૈન ધર્મ ઉપર અશ્રદ્ધા થવાના પ્રસંગો ઉભા થાય. ઈતર દર્શનોમાં કોઈ બાવા-જતી-જોગી લોકો માયાના જોરે ચમત્કારો અને પ્રભાવો દેખાડે ત્યારે તેમાં અંજાઈ જઈ તે દર્શનો ઉપર શ્રદ્ધા થવાના પ્રસંગો આવે તે અદર્શન પરીષદ કહેવાય.

આવા પ્રસંગોમાં પણ જૈન દર્શનથી અલ્પ પણ ચલિત ન થવું. અશ્રદ્ધા ન કરવી, શ્રદ્ધાભંગ ન કરવો અને અન્ય દર્શનો ઉપર શ્રદ્ધા ન કરવી તે અદર્શન પરીષદનો જય કહેવાય છે. જો આવા પ્રસંગોના કારણે જૈન ધર્મ ઉપર અશ્રદ્ધા અને ઈતર દર્શનો ઉપર શ્રદ્ધા-પ્રીતિ થઈ જાય તો અદર્શન પરીષદનો અજય કહેવાય છે.

- અઘાતી કર્મોમાંથી ફક્ત વેદનીય કર્મના ઉદયથી (૧૧) પરીષદો આવે છે. ઘાતી કર્મોમાંથી મોહનીય, જ્ઞાનાવરણીય અને અંતરાય કર્મો દ્વારા પરીષદો આવે છે.
- મોહનીય કર્મથી ચારિત્ર મોહનીય દ્વારા સાત (૭) પરીષદો સંભવી શકે.
- જ્ઞાનાવરણીય કર્મના ઉદયથી ૧ અને ક્ષયોપશમથી ૧ એમ (૨) પરીષદો હોઈ શકે.
- અંતરાય કર્મના ઉદયથી ફક્ત એક (૧) અલાભ પરીષદ હોઈ શકે.
- દર્શનમોહનીયના ઉદયથી (૧) અદર્શનપરિષદ હોઈ શકે.

વેદનીય કર્મના ઉદયથી આવતા ૧૧ પરીષદોનાં નામ

(૧) ક્ષુધા, (૨) પિપાસા, (૩) શીત, (૪) ઉષ્ણ, (૫) દંશમશક, (૬) ચર્યા, (૭) વધ, (૮) રોગ, (૯) શય્યા, (૧૦) તૃણસ્પર્શ અને (૧૧) મલ.
જિનેશ્વર ભગવાનને ફક્ત વેદનીયનો ઉદય હોવાથી ઉપરોક્ત અગિયાર (૧૧) પરીષદો હોઈ શકે છે.

ચારિત્રમોહનીયના કર્મના ઉદયથી (જુગુપ્સા, અરતિ, પુરુષ/સ્ત્રી વેદ, ભય, ક્રોધ, માન, લોભ)

(૧) નાગ્ન્ય :- જુગુપ્સામોહ. (૨) અરતિ :- અરતિ મોહ. (૩) સ્ત્રી :- પુરુષવેદમોહનીય, (૪) નિષધા :- ભયમોહ, (૫) આક્રોશ :- ક્રોધમોહ, (૬) યાયના :- માનમોહ, (૭) સત્કાર :- લોભમોહનીયના ઉદયથી

જ્ઞાનાવરણીય કર્મના :- (ક્ષયોપશમ દ્વારા) પ્રજ્ઞાપરિષદ અને ઉદય દ્વારા અજ્ઞાન પરિષદ હોય છે.

અંતરાય કર્મના ઉદયથી :- અલાભ (લાભાંતરાયના ઉદયથી) પરિષદ

દર્શન મોહનીય ઉદયથી :- અદર્શન પરિષદ.

નોંધ :- જ્યારે જ્ઞાનનો ક્ષયોપશમ હોય ત્યારે જ્ઞાનાવરણીય કર્મનો ઉદય પણ હોય જ. ૬-૭-૮- અને ૯ મા ગુણસ્થાને ૨૨ પરીષદો હોઈ શકે છે.

સૂત્ર (૯-૧૦) પ્રયોજન :- પરિષદોની ગુણસ્થાનકોમાં વિચારણા કરે છે.

સૂક્ષ્મસંપરાય - છન્નસ્થવીતરાગયોશ્ચતુર્દશ ૧-૧૦

સૂક્ષ્મસંપરાય - છન્નસ્થવીતરાગયોશ્ચતુર્દશ ૯-૧૦

સૂક્ષ્મસંપરાય - છન્નસ્થવીતરાગયોઃ ચતુર્દશ ૯-૧૦

શબ્દાર્થ :- સૂક્ષ્મસંપરાય = ૧૦મું ગુણસ્થાનકઃ છન્નસ્થવીતરાગ = ૧૧-૧૨ ગુણસ્થાનક, ચતુર્દશ = ચૌદ

સૂત્રાર્થ :- સૂક્ષ્મસંપરાય (ચારિત્રવાળા) અને છન્નસ્થવીતરાગ (જીવોને) ૧૪ (પરીષદો હોય છે.)

ભાવાર્થ :- સૂક્ષ્મસંપરાય એટલે ૧૦મું ગુણસ્થાનક જ્યાં સંજવલન લોભનો ઉદય હોય છે. છન્નસ્થ વીતરાગ એટલે મોહનીય કર્મના ઉદય રહિત ૧૧-૧૨ ગુણસ્થાનક

આ રીતે ૧૦-૧૧-૧૨ ત્રણ ગુણસ્થાનકોમાં ક્ષુધા, પિપાસા, શીત, ઉષ્ણ, દંશમશક, ચર્યા, શય્યા, વધ, અલાભ, રોગ, તૃણસ્પર્શ, મલ, પ્રજ્ઞા અને અજ્ઞાન એમ ચૌદ (૧૪) પરીષદો હોય છે. અર્થાત આ પરીષદો દસમા અગિયારમા અને બારમા ગુણસ્થાનકે સંભવે છે.

શંકા :- છન્નસ્થ વીતરાગ કોને કહેવાય ?

સમાધાન :- છન્નસ્થ વીતરાગ એટલે જેમણે મોહનીયકર્મને સર્વથા ઉપશમાવેલ છે અથવા મોહનીય કર્મનો સર્વથા ક્ષય કર્યો છે પરંતુ બાકીના છન્ન કર્મો (આવરણ સ્વરૂપ) હજુ વિદ્યમાન છે. જ્ઞાનાવરણ, દર્શનાવરણ અને અંતરાય એ ત્રણે છન્ન કર્મોના અસ્તિત્વને લીધે તેને છન્નસ્થ કહ્યું છે. મોહનીય કર્મના સંપૂર્ણ ક્ષય કે ઉપશમને કારણે રાગ ન વર્તતો હોવાથી તેઓને વીતરાગ કહેલા છે. ૧૧-૧૨ ગુણસ્થાનકે છન્નસ્થ વીતરાગ હોય છે.

શંકા:- દસમા ગુણઠાણે સંજવલન સૂક્ષ્મ લોભનો ઉદય છે માટે ચારિત્ર મહોનીય કર્મનો ઉદય હોવાથી ત્યાં પણ મોહનીય કર્મના આઠ પરીષદો કહેવા જોઈએ તે કેમ કહેતા નથી ? અને બાકીના ૧૪ જ પરીષદો હોય, આમ શા માટે કહો છો ?

સમાધાન :- સૂક્ષ્મસંપરાય ગુણસ્થાનકે જો કે સંજવલન સૂક્ષ્મ લોભનો ઉદય છે. તે તમારી વાત સાચી છે. પણ તે અતિશય અલ્પમાત્રાએ છે. તેથી સ્વકાર્ય કરવા અસમર્થ છે. તેથી આઠ પરીષદો કહ્યા નથી. દર્શન મોહનીય અને ચારિત્ર મોહનીય કર્મના ઉદયથી આવતા આઠ પરીષદો (૧) નાગ્ન્ય (૨) અરતિ (૩) સ્ત્રી (૪) નિષદ્યા (૫) આક્રોશ (૬) યાચના (૭) સત્કાર-પુરસ્કાર અને (૮) અદર્શન પરિષદ એમ કુલ આઠ પરિષદો ૧૦-૧૧-૧૨ ગુણસ્થાનકોમાં સંભવતા નથી.

ઉપર જણાવેલા ૧૪ પરીષદોમાં (૧) અલાભ પરીષદ લાભાંતરાયકર્મના ઉદયજન્ય છે. (૨) પ્રજ્ઞા પરીષદ જ્ઞાનાવરણીય કર્મના ક્ષયોપશમજન્ય છે. (૩) અજ્ઞાન પરીષદ જ્ઞાનાવરણીય કર્મના ઉદયજન્ય છે. અને બાકીના ૧૧ પરીષદો વેદનીય કર્મના ઉદયજન્ય છે. ૧૦-૧૧-૧૨ ગુણઠાણે અંતરાય કર્મ, જ્ઞાનાવરણીય કર્મ અને વેદનીય કર્મ વિદ્યમાન છે. તેથી ઉપરોક્ત ૧૪ પરિષદો સારી રીતે સંભવે છે.

સૂત્ર (૯-૧૧) પ્રયોજન :- સયોગી કેવળીને કેટલા પરીષદો હોય તે સંબંધી વિચારણા.

एकादश जिने	૧-૧૧
એકાદશ જિને	૯-૧૧
એકાદશ જિને	૯-૧૧

શબ્દાર્થ :- એકાદશ = અગીયાર, જિને = જિનેશ્વરપ્રભુને

સૂત્રાર્થ :- જિનેશ્વર ભગવાનને (૧૩-૧૪ ગુણસ્થાનકવાળા જીવોને) ૧૧ પરીષદો હોય છે.

ભાવાર્થ :- જિનને ઘાતીકર્મનો ઉદય ન હોવાથી ઘાતીકર્મના ઉદયથી થતા પરીષદો હોતા નથી. જિનને વેદનીયકર્મનો ઉદય હોવાથી વેદનીય કર્મના ઉદયથી થતા ક્ષુધા, પિપાસા, શીત, ઉષ્ણ, દંશમશક, ચર્યા, શય્યા, વધ, રોગ, તૃણસ્પર્શ, અને મલ એ અગીયાર પરીષદો સંભવે છે. જિનેશ્વરોને વેદનીયકર્મનો (સાતા - અસાતા બંને) ઉદય ૧૪મા ગુણઠાણાના ચરમ સમય સુધી કહ્યો છે.

સૂત્ર (૯-૧૨) પ્રયોજન :- ૯મા ગુણસ્થાનકે કેટલા પરિષહો હોય ? તે જણાવે છે.

બાદરસંપરાયે સર્વે ૯-૧૨

બાદરસંપરાયે સર્વે ૯-૧૨

બાદર સંપરાયે સર્વે ૯-૧૨

શબ્દાર્થ :- બાદર = સ્થૂળ, સંપરાય = કષાય, સર્વે = બધા (પરીષહો)

સૂત્રાર્થ :- બાદર સંપરાય (નવમા ગુણ સ્થાને) સર્વે (પરીષહો હોય છે.)

ભાવાર્થ :- બાદર સંપરાય એટલે સ્થૂળ કષાય. જ્યાં સુધી આ સ્થૂળ કષાયોનું અસ્તિત્વ હોય ત્યાં સુધી એટલે કે નવમા ગુણસ્થાનક સુધી ૨૨ પરિષહોનું અસ્તિત્વ સંભવે છે. અર્થાત્ ૬-૭-૮-૯ ગુણ સ્થાનકોમાં બાવીસે બાવીસ પરીષહો હોય છે, કારણ કે ત્યાં સર્વ કર્મોનો ઉદય ચાલું છે હવે પછીના ચાર સૂત્રોમાં ક્યા ક્યા કર્મના ઉદયથી ક્યા ક્યા પરીષહો આવે ? તે જણાવે છે.

સૂત્ર (૯-૧૩) પ્રયોજન :- જ્ઞાનાવરણીય કર્મના કારણે ક્યા પરીષહો આવે તે જણાવે છે.

જ્ઞાનાવરણે પ્રજ્ઞાઽજ્ઞાને ૯-૧૩

જ્ઞાનાવરણે પ્રજ્ઞાઽજ્ઞાને ૯-૧૩

જ્ઞાનાવરણે પ્રજ્ઞા-અજ્ઞાને ૯-૧૩

શબ્દાર્થ :- જ્ઞાનાવરણે = જ્ઞાનાવરણ કર્મના ઉદયમાં, અજ્ઞાન = અજ્ઞાન પરીષહ, પ્રજ્ઞા = પ્રજ્ઞા પરીષહ

સૂત્રાર્થ :- પ્રજ્ઞા અને અજ્ઞાન એ બે પરીષહો જ્ઞાનાવરણ કર્મના કારણે હોય છે.

ભાવાર્થ :- પ્રજ્ઞા એટલે બુદ્ધિ-વૈભવ. એ જ્ઞાનાવરણીય કર્મના ક્ષયોપશમથી પ્રાપ્ત થાય છે અને અજ્ઞાનતા જ્ઞાનાવરણીય કર્મના ઉદયથી પ્રાપ્ત થાય છે. આ બંનેનો સાથે સમાવેશ કરવા માટે જ્ઞાનાવરણે પદમાં ગ્રન્થકાર એમ જણાવે છે કે, જ્ઞાનાવરણીય

કર્મ હોવા છતાં આ બંને પરીષદો હોય છે. મૂલસૂત્રમાં ક્ષયોપશમ કારણ છે કે, ઉદય કારણ છે તે સ્પષ્ટ કર્યું નથી. પ્રજ્ઞા ભલે જ્ઞાનાવરણીય કર્મના ક્ષયોપશમથી પ્રગટ થતી હોય પરંતુ તે કાળે પણ જ્ઞાનાવરણીય કર્મનો ઉદય તો હોય છે જ. કારણ કે, ક્ષયોપશમ કાળે કર્મનો ઉદય ચાલુ જ હોય છે. માટે જ્ઞાનાવરણીય કર્મની વિદ્યમાનતાવાળા કાળમાં બારમા ગુણઠાણા સુધી આ બંને પરીષદો હોય છે.

શંકા :- પ્રજ્ઞા એટલે બુદ્ધિવૈભવ એ જ્ઞાનાવરણીય કર્મના ક્ષયોપશમથી પ્રાપ્ત થાય છે. આથી પ્રજ્ઞા પરીષદ જ્ઞાનાવરણ કર્મના ઉદયથી કેવી રીતે હોઈ શકે ?

સમાધાન :- અહીં ‘જ્ઞાનાવરણ કર્મના ઉદયે’ એટલે ‘જ્ઞાનાવરણીય કર્મના ઉદયથી’ એવો અર્થ નથી. પરંતુ ‘જ્ઞાનાવરણીય કર્મનો ઉદય વર્તમાન હોય ત્યારે’ એવો અર્થ છે. પ્રજ્ઞા પરીષદ જ્ઞાનાવરણીય કર્મનો ઉદય વર્તમાન હોય ત્યારે આવે છે. કારણ કે પ્રજ્ઞા જ્ઞાનના ક્ષયોપશમથી પ્રાપ્ત થાય છે. જ્યારે જ્ઞાનનો ક્ષયોપશમ વર્તમાન હોય ત્યારે જ્ઞાનાવરણ કર્મનો ઉદય પણ વર્તમાન હોય છે. આથી પ્રજ્ઞા પરીષદ જ્ઞાનાવરણ કર્મના ઉદય વખતે આવે છે તે અર્થ બરાબર છે.

શંકા:- ૧૧ અને ૧૨મા ગુણસ્થાને જ્ઞાનાવરણીય કર્મનો ક્ષયોપશમ અને ઉદય હોવાથી પ્રજ્ઞા પરીષદ અને અજ્ઞાન પરીષદ હોઈ શકે છે. પરંતુ મોહનીય કર્મનો ઉદય ન હોવાથી પ્રજ્ઞા કાળે અહંકાર અને અજ્ઞાન કાળે દીનતા સંભવતા નથી. તો આ પરીષદોનો જય અને અજય કેવીરીતે હોય ?

સમાધાન :- પ્રજ્ઞા પરીષદનું ગર્વ અને અજ્ઞાનપરીષદનું દીનતા કારણ નથી, કિન્તુ જ્ઞાન અને અજ્ઞાન છે અર્થાત્ વિશિષ્ટ બુદ્ધિ મળવાથી ગર્વ કરવો એ પ્રજ્ઞા પરીષદ નથી, કિન્તુ વિશિષ્ટ બુદ્ધિની પ્રાપ્તિ એ જ પ્રજ્ઞા પરીષદ છે. વિશિષ્ટ બુદ્ધિ મળવાથી ગર્વ કરવો એ પ્રજ્ઞા પરીષદનો અજય છે.

તે જ પ્રમાણે વિશિષ્ટ જ્ઞાનની પ્રાપ્તિ ન થવાથી દીનતા કરવી એ અજ્ઞાન પરીષદ નથી. કિન્તુ વિશિષ્ટ જ્ઞાનની પ્રાપ્તિ ન થવી એ જ અજ્ઞાન પરીષદ છે. વિશિષ્ટ જ્ઞાનની પ્રાપ્તિ ન થવાથી દીનતા કરવી એ અજ્ઞાન પરીષદનો અજય છે. ૧૧ અને ૧૨મા ગુણસ્થાને ગર્વ અને દીનતા ન હોવાથી પ્રજ્ઞા અને અજ્ઞાન પરીષદનો અજય ન થાય. જય જ થાય, પણ પરીષદ તો આવે, કારણ કે ૧૧ અને ૧૨માં ગુણસ્થાને પ્રજ્ઞા અને અજ્ઞાન બંને સંભવે છે.

સૂત્ર (૯-૧૪) પ્રયોજન :- દર્શનમોહનીય અને અંતરાયકર્મના ઉદયે ક્યા ક્યા પરીષદો હોય ? તે જણાવે છે.

દર્શનમોહાન્તરાયયોરદર્શનાલાભૌ ૯-૧૪

દર્શનમોહાન્તરાયયોરદર્શનાલાભૌ ૯-૧૪

દર્શનમોહ-અન્તરાયયોઃ અદર્શનઃ અલાભૌ ૯-૧૪

શબ્દાર્થઃ- દર્શન મોહ. = દર્શન મોહનીય કર્મ, અદર્શન = અદર્શન પરીષદ, અન્તરાય = અંતરાય કર્મ, અલાભ = અલાભ પરીષદ.

સૂત્રાર્થ :- દર્શનમોહનીય કર્મ અને અંતરાય કર્મના ઉદયે અનુક્રમે અદર્શન પરીષદ અને અલાભ પરીષદ થાય છે.

ભાવાર્થ :- દર્શન મોહનીયના ત્રણ ભેદ છે. મિથ્યાત્વ મોહનીય, મિશ્ર મોહનીય અને સમ્યક્ત્વ મોહનીય.

જીવને પ્રાપ્ત થયેલા સમ્યક્ત્વને મલીન કરવાનું કામ સમ્યક્ત્વ મોહનીય કરે છે.

જૈન ધર્મ ઉપર પ્રીતિ કે અપ્રીતિ ન થવા દેવાનું કામ મિશ્ર મોહનીય કરે છે.

અરૂચિ ઉત્પન્ન કરવાનું કામ મિથ્યાત્વ મોહનીય કરે છે.

આ રીતે ત્રણે દર્શન મોહનીય કર્મનો ઉદય દર્શનગુણને એટલે કે સમ્યક્ત્વ ગુણને મલીન કરવાનું, અર્થાત્ નાશ કરવાનું કામ કરે છે તેથી અદર્શનભાવ (સમ્યક્ત્વના અભાવરૂપ ભાવ) લાવે છે. માટે દર્શનમોહનીયના ઉદયથી અદર્શન પરીષદ આવે છે. જેમ જેમ આ ત્રણ દર્શન મોહનીયનો ક્ષયોપશમ વધે અથવા ક્ષાયિકભાવ આવે તેમ તેમ આ દર્શન પરીષદનો વિજય ગણાય છે. અંતરાય કર્મમાં લાભાંતરાય કર્મના ઉદયથી અલાભ પરીષદ આવે છે.

સૂત્ર(૯-૧૫) પ્રયોજન :- ચારિત્રમહોનીય કર્મના ઉદયે કેટલા પરીષદો હોય ? તે જણાવે છે.

ચારિત્રમોહે નાગ્ન્યાડરતિ સ્ત્રી નિષદ્યાડક્રોશ

યાચના સત્કારપુરસ્કારાઃ

૧-૧૫

ચારિત્રમોહે નાગ્ન્યાડરતિ-સ્ત્રી-નિષદ્યાડક્રોશ

યાચના - સત્કારપુરસ્કારાઃ

૯-૧૫

ચારિત્રમોહે નાગ્ન્ય અરતિ સ્ત્રી નિષદ્યા

આક્રોશ યાચના સત્કાર પુરસ્કારાઃ

૯-૧૫

શબ્દાર્થઃ- દરેક શબ્દ પરીષદનું નામ સૂચવે છે.

સૂત્રાર્થ :- નાગ્ન્ય, અરતિ, સ્ત્રી, નિષદ્યા, આક્રોશ, યાચના અને સત્કાર-પુરસ્કાર (કુલ સાત પરીષદો) ચારિત્ર મહોનીયના ઉદયથી હોય છે.

ભાવાર્થઃ- જૈન શાસ્ત્રોમાં ચારિત્ર મોહનીય કર્મના ૧૬ કષાય અને ૯ નોકષાય એમ કુલ ૨૫ ભેદ છે. સૂત્રમાં જણાવેલા સાત પરીષદો નીચે મુજબ કર્મોના ઉદયથી આવે છે.

- (૧) નાગ્ન્ય પરીષદ :- જુગુપ્સા મોહનીયના ઉદયથી આવે છે. કારણકે સંપૂર્ણ નગ્નતા, અલ્પમૂલ્યવસ્ત્ર કે જીર્ણવસ્ત્રને ધારણ કરવામાં જુગુપ્સા થતી હોય છે, એટલે કે તિરસ્કાર-અણગમો થતો હોય છે.
- (૨) અરતિ પરીષદ :- અરતિ મોહનીયના ઉદયથી આવે છે. સંયમી જીવનમાં આહારની, પાણીની, વસ્ત્રોની, વસતિની વગેરે અનેક પ્રકારની પ્રતિકુળતાઓ આવે છે. તે વખતે સંયમમાં અપ્રીતિભાવ થવાનો સંભવ છે.
- (૩) સ્ત્રી પરીષદ :- પુરૂષવેદ મોહનીયના ઉદયથી આવે છે. કામવાસના તથા તેવા પ્રકારની બુદ્ધિથી સ્ત્રીના અંગોપાંગનું નિરીક્ષણ કરવાનું કામ પુરૂષવેદના ઉદયથી થાય છે.
- (૪) નિષદ્યા પરીષદ :- ભય મોહનીયના ઉદયથી આવે છે. ઉપાશ્રયની અંદર-બહાર, ચૌટામાં અને સ્મશાન આદિ સ્થાનોમાં સંયમની સાધના કરતાં કરતાં દુષ્ટ મનુષ્યો અને ભૂતપ્રેતાદિ તરફથી ભયો પ્રગટ થાય છે. તેથી ચિત્ત ભયભીત રહે છે.

- (પ) આક્રોશ પરીષદ :- ક્રોધ મોહનીયના ઉદયથી આવે છે. દુષ્ટ માણસો ગમે તેવા હલકા તિરસ્કારાત્મક અથવા કષાયોત્તેજક વચનો બોલે ત્યારે ક્રોધ કરવાના ભાવ આવે છે. એટલે ક્રોધ મોહનીયનો ઉદય કહેવાય.
- (દ) યાયના પરીષદ :- માન મહોનીયના ઉદયથી આવે છે. શાસ્ત્રોક્ત વિધિપૂર્વક આહારાદિની યાયના કરવામાં ભૂતકાળનું સંસારી જીવન સ્મૃતિગોચર થવાથી માનહાનિ, લજ્જા આદિ ભાવો માન કષાયના ઉદયથી થાય છે.
- (૭) સત્કાર પુરસ્કાર પરીષદ :- લોભ મોહનીયના ઉદયથી આવે છે. જ્યારે જ્યારે સત્કારાદિ થાય છે ત્યારે ત્યારે આસક્તિ, મૂર્છા, મમતા અને રાગ, આવા પ્રકારના વિકારી ભાવો, લોભ મોહનીયના ઉદયથી થાય છે.

સૂત્ર (૯-૧૬) પ્રયોજન :- ૨૨માંથી ૧૧ પરીષદો ક્યા કર્મના કારણે છે તે જણાવ્યું. આ સૂત્રમાં બાકીના ૧૧ પરીષદોનું કારણ જણાવે છે.

વેદનીયે શેષા: ૧-૧૬

વેદનીયે શેષા: ૯-૧૬

વેદનીયે શેષા: ૯-૧૬

શબ્દાર્થ :- વેદનીયે = વેદનીય કર્મના ઉદય વખતે, શેષા = બાકીના (૧૧ પરીષદો)

સૂત્રાર્થ :- બાકીના ક્ષુધા, પિપાસા, શીત, ઉષ્ણ, દંશમશક, ચર્યા, શય્યા, વધ, રોગ, તૃણસ્પર્શ અને મલ એમ ૧૧ પરીષદો વેદનીયના ઉદયે હોય છે.

ભાવાર્થ :- ક્ષુધા, પિપાસા આદી અગિયાર પરીષદો પીડા ઉપજાવનારા છે, અને પીડા અસાતા વેદનીયના ઉદયથી આવે છે. અહીં એક વાત સ્પષ્ટ સમજાય છે કે ક્ષુધા, પિપાસા આદિ ૧૧ પરીષદો આ સૂત્ર પ્રમાણે વેદનીય કર્મના ઉદયથી થાય છે. સૂત્ર ૯-૧૧ પ્રમાણે જિનેશ્વર પરમાત્માને આ જ ૧૧ પરીષદો હોય છે તેથી તેરમા અને ચૌદમા ગુણઠાણે વર્તતા કેવલી પરમાત્માને ક્ષુધા-પિપાસા આદિ પરીષદો હોય છે.

સૂત્ર (૯-૧૭) પ્રયોજન :- એક જીવને એકી સાથે કેટલા પરીષદો સંભવે ? તે જણાવે છે.

एकादयो भाज्या युगपदेकोनविंशतेः ९-१७

એકાદયો ભાજ્યા યુગપદેકોનવિંશતેઃ ૯-૧૭

એકાદયો ભાજ્યાઃ યુગપદ્ એકોનવિંશતેઃ ૯-૧૭

શબ્દાર્થ :- એકાદય = એકથી માંડીને, ભાજ્યા = વિકલ્પે, સંભવે, યુગપદ્ = એકીસાથે, એકોનવિંશતિ = ઓગણીસ.

સૂત્રાર્થ :- એક જીવને એકી સાથે એકથી આરંભીને વધુમાં વધુ ઓગણીસ પરીષદો હોઈ શકે છે.

ભાવાર્થ :- આગળ જણાવેલા ૨૨ પરીષદોમાં શીત અને ઉષ્ણ આ બે પરીષદો પરસ્પર વિરોધી છે. શીત હોય ત્યારે ઉષ્ણ ન હોય અને ઉષ્ણ હોય ત્યારે શીત ન હોય.

ચર્યા, નિષદ્યા અને શય્યા આ ત્રણ પરીષદો પણ પરસ્પર વિરોધી છે. ચર્યા પરીષદ વિહાર કરવા (ચાલવા) સ્વરૂપ છે. નિષદ્યા પરીષદ કાયોત્સર્ગાદિ મુદ્રાએ સ્થિર થવા સ્વરૂપ છે અને શય્યા પરીષદ નિદ્રા સ્વરૂપ છે. તેથી એક જીવને એક કાળે ત્રણમાંથી એક હોય છે, બાકીના બે હોતા નથી. તેથી શીત-ઉષ્ણમાંથી એક અને ચર્યા આદિ ૩ માંથી બે પરીષદો એમ કુલ ત્રણ પરીષદો બાદ કરતાં શેષ ૧૯ પરીષદો એકી સાથે હોઈ શકે છે. વધુમાં વધુ પરીષદો એકી સાથે એક જીવને ૧૯ હોય છે અને જઘન્યથી એક પરીષદ સંભવી શકે છે.

શંકા :- પ્રજ્ઞા અને અજ્ઞાન પરીષદો પણ પરસ્પર વિરોધી છે તે બંને એક સાથે કેવી રીતે હોય ?

સમાધાન :- પ્રજ્ઞા અને અજ્ઞાન પરીષદો વિષયભેદે એકી સાથે હોઈ શકે છે. જે વિષયનું સારું જ્ઞાન હોય તે વિષય સંબંધી પ્રજ્ઞા પરીષદ હોય છે અને તે જ કાળે કોઈ બીજો વિષય જે બિલકુલ ન આવડતો હોય તે વિષયનો અજ્ઞાન પરીષદ પણ સાથે હોઈ શકે છે. માટે ઉત્કૃષ્ટ ૧૯ પરીષદો એકીસાથે એક જીવને હોઈ શકે તે વિધાન બરાબર છે.

ઉદાહરણ તરીકે એક જીવને ગણિતનું સારું જ્ઞાન હોય અને નૃત્યકળાનું જ્ઞાન ન પણ હોય એટલે પ્રજ્ઞા અને અજ્ઞાન પરીષદો એકી સાથે હોઈ શકે છે.

સૂત્ર (૯-૧૮) પ્રયોજન:- ચારિત્રના પાંચ ભેદ જણાવે છે.

સામાયિક છેદોપસ્થાપ્ય પરિહારવિશુદ્ધિ	
સૂક્ષ્મસંપરાય યથાખ્યાતાનિ ચારિત્રમ્	૯-૧૮
સામાયિક છેદોપસ્થાપ્ય પરિહારવિશુદ્ધિ	
સૂક્ષ્મસંપરાય યથાખ્યાતાનિ ચારિત્રમ્	૯-૧૮
સામાયિક છેદોપસ્થાપ્ય પરિહારવિશુદ્ધિ	
સૂક્ષ્મસંપરાય યથાખ્યાતાનિ ચારિત્રમ્	૯-૧૮

શબ્દાર્થ :- ભાવાર્થમાં દરેક પ્રકારના ચારિત્રનો અર્થ આવી જાય છે.

સૂત્રાર્થ :- સામાયિક, છેદોપસ્થાપ્ય, પરિહારવિશુદ્ધિ, સૂક્ષ્મસંપરાય અને યથાખ્યાત એમ ચારિત્ર પાંચ પ્રકારે છે.

ભાવાર્થ :- (૧) સામાયિક :- ‘સમ’ એટલે સમતાભાવ, ‘આય’ એટલે લાભ. સમતાભાવનો લાભ થાય તેને સામાયિક ચારિત્ર કહેવાય છે. જો કે છેદોપસ્થાપ્ય આદિ બાકીના ચાર ચારિત્રોમાં પણ સમતાભાવની પ્રાપ્તિરૂપ સામાયિક ચારિત્ર તો છે જ તો પણ જુના ચારિત્રનો છેદ અને નવા ચારિત્રની ઉપસ્થાપના આદિ વિશિષ્ટ પ્રયોગો જેમાં નથી તેવા સામાન્ય ચારિત્રને સામાયિક ચારિત્ર કહેવાય છે. છેદ - ઉપસ્થાપના આદિ વિશિષ્ટ પ્રયોગો જેમાં છે તે ચારિત્રને સામાયિક સ્વરૂપ હોવા છતાં પણ છેદોપસ્થાપનીય આદિ વિશેષ નામોથી વ્યવહાર કરાય છે.

કષાયોની અલ્પતા :- આંશિક સમતાભાવ તે નિશ્ચય સામાયિક ચારિત્ર છે અને સર્વ સાવધયોગોનો (પાપોનો) ત્યાગ તથા પાંચ મહાવ્રતોનું પાલન તે વ્યવહાર સામાયિક ચારિત્ર કહેવાય છે. બાહ્ય પ્રવૃત્તિને વ્યવહાર કહેવાય અને આંતરિક આત્મપરિણતિને નિશ્ચય કહેવાય છે.

આ સામાયિક ચારિત્રના બે ભેદ છે. (૧) ઈત્વરકાલિક અને (૨) યાવજજીવિક. અલ્પકાળ રહેનાર સામાયિક ઈત્વરકાલિક છે. ઈત્વરકાલિક સામાયિકને ચાલુ ભાષામાં લઘુ દીક્ષા અથવા કાચી દીક્ષા કહેવાય છે. જીવનપર્યંત રહેનાર સામાયિક ને યાવજજીવિક કહેવાય છે.

પાંચ ભરત અને પાંચ ઐરાવત ક્ષેત્રોમાં પહેલા અને છેલ્લા જિનેશ્વરપ્રભુના કાળમાં જીવો અનુક્રમે ઋજુ અને જડ તથા વક્ર અને જડ હોવાથી નિપુણતા આદિ વિશિષ્ટ ગુણો રહિત હોવાના કારણે ચારિત્ર સ્વીકારતાની સાથે જ નિરતિયાર (નિર્દોષ) ચારિત્ર પાળી શકતા નથી. તેથી ચારિત્ર લીધા પછી નિરતિયાર ચારિત્ર પાળી શકે તે માટે વિશિષ્ટ અભ્યાસ અને વિશિષ્ટ ક્રિયા કરવી પડે છે ચારિત્ર લીધા પછી શાસ્ત્રપરિજ્ઞા અધ્યયનનો અભ્યાસ અને યોગોદ્વહન આદિ ક્રિયા કરવા દ્વારા નિરતિયાર ચારિત્ર પાળવામાં નિપુણ બને છે. આ પ્રમાણે નિપુણતા આવ્યા બાદ ફરીથી બીજીવાર દીક્ષા અપાય છે. પ્રથમ જે ચારિત્ર આપવામાં આવ્યું તે ચારિત્ર દીક્ષાના દિવસથી પ્રારંભીને ફરીથી બીજીવાર દીક્ષા (વડી દિક્ષા) ન અપાય ત્યાં સુધી જ રહેનાર હોવાથી તે અલ્પકાલીન સંયમને ઈત્વરકાલિક સામાયિક ચારિત્ર કહેવાય છે. આ ચારિત્ર ભરતક્ષેત્ર અને ઐરાવતક્ષેત્રમાં પહેલા અને છેલ્લા તીર્થંકરના કાળે જ હોય છે અને દીક્ષાના પ્રથમ દિવસથી પ્રાયઃ ઉત્કૃષ્ટથી છ મહીના સુધી હોય છે.

મહાવિદેહ ક્ષેત્રમાં સર્વ તીર્થંકરોના કાળે અને ભરત ઐરાવતમાં બાવીસ તીર્થંકરોના કાળે જીવો ઋજુ અને પ્રાજ્ઞ હોવાથી પ્રથમ દિવસથી જ સાવધયોગના ત્યાગની સાથે જ ચાર મહાવ્રતોવાળું ચારિત્ર (સંયમ) આપવામાં આવે છે કે જે ચારિત્ર નિરતિયાર પણે પાળવા સમર્થ હોવાથી યાવજજીવ માટેનું હોય છે. તે યાવજજીવ સામાયિક ચારિત્ર કહેવાય છે. આ જીવોને સંયમ આપવામાં લઘુદીક્ષા અને વડીદીક્ષા એવો ભેદ હોતો નથી. સ્ત્રી સાથે વ્યવહારના ત્યાગનું અને ધન સાથેના વ્યવહારના ત્યાગનું યોથું અને પાંચમું વ્રત સાથે કરેલ હોવાથી તેઓને સદાકાળ ચાર જ મહાવ્રત હોય છે.

(૨) છેદોપસ્થાપ્ય :- જેમાં જુના ચારિત્રનો (પૂર્વ પર્યાયનો) છેદ કરી નવું ચારિત્ર (નવા પર્યાયવાળું ચારિત્ર) આપવામાં આવે તે છેદોપસ્થાપ્ય ચારિત્ર કહેવાય છે. આ ચારિત્ર પાંચ ભરત અને પાંચ ઐરાવતક્ષેત્રોમાં પહેલા અને છેલ્લા જિનેશ્વરોના કાળે સાધુઓને લઘુદીક્ષા આપ્યા પછી જ્યારે વડીદીક્ષા અપાય ત્યારથી હોય છે. આ પ્રમાણે ભરત અને ઐરાવત ક્ષેત્રોમાં પહેલા અને છેલ્લા જિનેશ્વરોના કાળે પ્રારંભમાં ઈત્વરકાલિક સામાયિક (લઘુદીક્ષા) અને વડીદીક્ષા બાદ છેદોપસ્થાપ્ય ચારિત્ર હોય છે. બાવીસ

તીર્થકરોના શાસનમાં તથા મહાવિદેહક્ષેત્રમાં સર્વતીર્થકરોના કાળે દીક્ષાના પ્રથમ દિવસથી જ યાવજ્જીવનું સામાયિક ચારિત્ર જ હોય છે. ત્યાં છદોપસ્થાપ્ય ચારિત્ર હોતું નથી.

આ છદોપસ્થાપ્ય ચારિત્રના (૧) નિરતિચાર અને (૨) સાતિચાર એમ બે ભેદ હોય છે. નિરતિચાર એટલે અતિચાર રહિત અને સાતિચાર એટલે અતિચાર સહિત. જે ચારિત્રમાં મૂલગુણનો સર્વથા ભંગ થતો નથી પરંતુ જીવોની યોગ્યતાના કારણે ચારિત્ર આપવામાં આવે તે નિરતિચાર છદોપસ્થાપ્ય કહેવાય છે. આ ચારિત્ર ભરત-ઐરાવત ક્ષેત્રોમાં પહેલા-છેલ્લા જિનેશ્વરોના કાળે સાધુઓને વડી દીક્ષા આપ્યા પછી હોય છે. ઈત્વર સામાયિકવાળા સાધુઓને છદોપસ્થાપનીય ચારિત્ર નિરતિચાર હોય છે. એક તીર્થકર પરમાત્માના તીર્થમાંથી બીજા તીર્થકર પરમાત્માના તીર્થમાં જતા સાધુઓને પણ આ નિરતિચાર છદોપસ્થાપ્ય ચારિત્ર હોય છે. તથા શીલભંગ આદિ કોઈ મહાદોષના કારણે મૂલગુણનો ઘાત થવાથી ફરીથી દીક્ષા આપવામાં આવે તે સાતિચાર છદોપસ્થાપ્ય ચારિત્ર કહેવાય છે. આવા પ્રકારનું સાતિચાર છદોપસ્થાપ્ય ચારિત્ર ભરત-ઐરાવતમાં પહેલા-છેલ્લા તીર્થકર ભગવાનના કાળે જ હોય છે.

(૩) પરિહારવિશુદ્ધિ ચારિત્ર :-

પરિહાર એટલે વિશિષ્ટ કોટિના તપ દ્વારા પળાતું નિર્મળ ચારિત્ર તે પરિહાર વિશુદ્ધિ ચારિત્ર. આ ચારિત્રના પાલનમાં નવ સાધુઓનો સમુદાય જ હોય. તેનાથી ઓછા કે અધિક સાધુ સાથે ન હોય.

તે નવ સાધુઓમાં ચાર સાધુ તપ કરે, બીજા ચાર સાધુ તેમની સેવા કરે અને એક સાધુને વાચનાચાર્ય (ગુરુ) તરીકે સ્થાપે. જેને ગુરુ તરીકે સ્થાપવામાં આવે, તેઓને વાચનાચાર્ય કહેવાય. જે વાચનાચાર્ય બને તે તપ કરનાર અને સેવા કરનાર (૪ + ૪) આઠ સાધુઓને વાચના આપે. જો કે સર્વે સાધુઓ અતિશય શ્રુતલબ્ધિસંપન્ન હોય છે. પરંતુ આ રીતે કરવું તે તેઓનો આચાર છે.

તેઓની તપવિધિ આ પ્રમાણે હોય છે.

ઉનાળામાં જઘન્યથી એક ઉપવાસ, મધ્યમથી બે ઉપવાસ અને ઉત્કૃષ્ટથી ત્રણ ઉપવાસ.

શિયાળામાં જઘન્યથી બે ઉપવાસ, મધ્યમથી ત્રણ ઉપવાસ અને ઉત્કૃષ્ટથી ચાર ઉપવાસ.

ચોમાસામાં જઘન્યથી ત્રણ ઉપવાસ, મધ્યમથી ચાર ઉપવાસ અને ઉત્કૃષ્ટથી પાંચ ઉપવાસ.

પરિહારવિશુદ્ધિ ચારિત્ર પાળવામાં જે કાળે જે ઋતુ ચાલતી હોય તે કાળે તે ઋતુમાં ઉપર જણાવ્યા પ્રમાણે તપ કરે. પારણામાં સદા આયંબિલ જ કરે. તે આયંબિલ પણ વિશિષ્ટ પ્રકારના અભિગ્રહપૂર્વક કરે. સેવા કરનાર તથા વાચનાચાર્ય સદા આયંબિલ કરે.

આવો તપ અઢાર મહિને પૂર્ણ થાય. દર છ મહિને નીચે જણાવેલ વિધિ પ્રમાણે તપ થાય.

પહેલા છ મહિના : - ચાર સાધુઓ તપ કરે. બીજા ચાર સાધુઓ તપ કરનાર સાધુઓની સેવા કરે, અને એક સાધુ વાચનાચાર્ય બને. સેવા કરનાર અને વાચનાચાર્ય દરરોજ આયંબિલ કરે.

બીજા છ મહિના :- જે સાધુઓ સેવા કરતા હતા તે સાધુઓ તપ કરે અને તપ કરનારા સાધુઓ સેવા કરે. વાચનાચાર્ય પહેલા હતા તે જ સાધુ હોય. વાચનાચાર્ય અને સેવા કરનાર સાધુઓ દરરોજ આયંબિલ કરે

ત્રીજા છ મહિના :- હવે વાચનાચાર્ય તપ શરૂ કરે. બાકીના આઠ સાધુઓમાંથી એક વાચનાચાર્ય બને અને સાત સાધુઓ તપસ્વીની સેવા કરે. આઠ સાધુઓ દરરોજ આયંબિલ કરે.

પારણામાં સદા આયંબિલ કરે. આ પ્રમાણે અઢાર મહિને તપ પૂર્ણ થાય. તપ પૂર્ણ થયા પછી ફરીથી તે મુનિઓ આ તપ પણ કરે, અથવા જિનકલ્પ સ્વીકારે અથવા સ્થવિર કલ્પમાં પાછા ચાલ્યા જાય.

ચારિત્ર આચરનારા મુનિઓ કોઈપણ જાતની શારીરિક સેવા-શુશ્રુષા કરવારૂપ અપવાદોનું સેવન કરતા નથી. આંખમાં તૃણ (ફોતરું કે રેતીનો કણ) પડ્યું હોય, જે સહન કરવું દુષ્કર છે તે પણ કઢાવતા નથી. ભિક્ષા વિનાના કાળે કાયોત્સર્ગમાં જ રહે છે. કોઈને દીક્ષા આપતા નથી પરંતુ ધર્મનો ઉપદેશ કોઈ કોઈવાર આપે છે.

પ્રથમ સંઘયણવાળા જ આ ચારિત્ર ગ્રહણ કરે છે. તીર્થંકર પરમાત્મા પાસે અથવા તીર્થંકર ભગવાનના હાથે દીક્ષિત થયેલા સાધુ પાસે, આ ચારિત્ર ગ્રહણ કરે. આ ચારિત્ર ભરત અને ઐરાવત ક્ષેત્રમાં પહેલા અને છેલ્લા તીર્થંકરના શાસનમાં પાટપરંપરામાં બે પાટ સુધી જ હોય છે. જેમ કે મહાવીરપ્રભુના શાસનમાં જંબુસ્વામી સુધી હતું. તેમના નિર્વાણ બાદ આ ચારિત્ર વિચ્છેદ થયું.

(૪) સૂક્ષ્મસંપરાય ચારિત્ર :-

સૂક્ષ્મ એટલે અતિશય અલ્પ અને સંપરાય એટલે કષાય (લોભ). અનંતાનુબંધી આદિ બાર (૧૨) કષાયો તથા સંજવલન ક્રોધ, માન અને માયાનો ક્ષય અથવા ઉપશમ કરીને કેવળ સંજવલન લોભ જ ઉદયમાં શેષ વર્તે છે. અને તે પણ અતિ સૂક્ષ્મ હોય ત્યારે સૂક્ષ્મસંપરાય ચારિત્ર હોય છે. આ ચારિત્ર દસમા ગુણઠાણે જ આવે છે. કારણ કે ત્યાં જ સૂક્ષ્મસંજવલન લોભ ઉદયમાં વર્તે છે. દશમું ગુણસ્થાનક ઉપશમશ્રેણીમાં અને ક્ષપકશ્રેણીમાં આવે છે. મોહને ઉપશમાવતો ઉપશમાવતો જે જીવ ઉપર ચઢે તે ઉપશમ શ્રેણી અને મોહનો ક્ષય કરતો કરતો જે જીવ ઉપર ચઢે તે ક્ષપક શ્રેણી. આ કાળે ભરત અને ઐરાવત ક્ષેત્રમાં શ્રેણી ન હોવાથી સૂક્ષ્મસંપરાય ચારિત્ર હોતું નથી.

(૫) યથાખ્યાત ચારિત્ર :- જિનેશ્વર ભગવંતોએ જેવું કહ્યું છે તેવું ચારિત્ર એટલે કે સર્વથા કષાયના ઉદય વિનાનું (વીતરાગ ભાવવાળું) ચારિત્ર તે યથાખ્યાત ચારિત્ર.

આ ચારિત્ર ૧૧-૧૨-૧૩ અને ૧૪મા એમ ચાર ગુણઠાણે હોય છે. ૧૧મા ગુણઠાણે મોહનો સર્વથા ઉપશમ હોવાથી અને ૧૨-૧૩-૧૪ ગુણઠાણામાં મોહનો સર્વથા ક્ષય હોવાથી કષાયોના ઉદય વિનાનું વીતરાગ ભાવવાળું સર્વથા શુદ્ધ અને જેવું ભગવંતોએ કહ્યું છે તેવું આ ચારિત્ર છે.

તેના છઠ્ઠસ્થ અને કેવલી એમ બે ભેદ છે. અને દરેકના બે - બે ભેદ છે. નીચેના ચાર્ટમાં બતાવ્યા પ્રમાણે કુલ ચાર ભેદ છે.

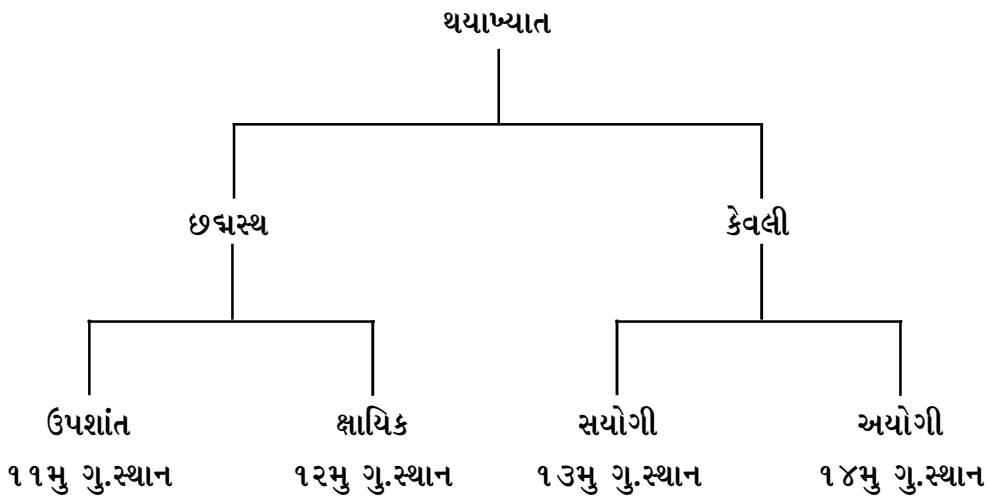

સૂત્ર ૯-૧૮માં કહેલા પાંચ ચારિત્રોમાં પૂર્વ પૂર્વ ચારિત્ર કરતાં ઉત્તર ઉત્તર ચારિત્ર વધારે વિશુદ્ધ છે. સામાયિક ચારિત્ર થી છેદોપસ્થાપ્ય ચારિત્ર વધારે વિશુદ્ધ છે. છેદોપસ્થાપ્ય ચારિત્ર કરતાં પરિહારવિશુદ્ધ ચારિત્ર વધારે વિશુદ્ધ છે. આ કાળે ઈત્વરકાલિક સામાયિક અને છેદોપસ્થાપ્ય એમ બે જ ચારિત્રો ભરત - ઐરાવત ક્ષેત્રોમાં હોય છે. મહાવિદેહ ક્ષેત્રમાં ઉપર જણાવેલા બે ચારિત્રો વિનાના સર્વે ચારિત્રો હોય છે.

શંકા :- સંવરના ૫૭ ભેદોમાં પાંચ સમિતિ, ત્રણ ગુપ્તિ અને પાંચ ચારિત્ર જુદા જુદા ભેદ રૂપે કેમ ગણ્યા ? સમિતિ ગુપ્તિનું પાલન એ જ ચારિત્ર છે.

સમાધાન :- સમિતિ ગુપ્તિનું પાલન એ કારણ છે. અને ચારિત્ર એ કાર્ય છે. સમિતિ ગુપ્તિના પાલન દ્વારા સમતાભાવ આદિ સ્વરૂપ ચારિત્ર પ્રાપ્ત થાય છે. દશ પ્રકારના યતિધર્મમાં પણ સંયમધર્મ આવેલો છે તેથી ચારિત્ર તેમાં પણ અંતર્ગત થઈ જાય છે. છતાં ચારિત્રને જુદું ગણાવવાનું કારણ એ છે કે ચારિત્ર પ્રધાન છે. ચારિત્ર ધર્મની પ્રધાનતા જણાવવા આમ કહ્યું છે.

આ પ્રમાણે પાંચ (૫) સમિતિ, ત્રણ (૩) ગુપ્તિ, દશ (૧૦) યતિધર્મ, બાર (૧૨) ભાવના, બાવીશ (૨૨) પરીષદ અને પાંચ (૫) ચારિત્ર એમ સંવરના સત્તાવન (૫૭) ભેદ વિસ્તારથી વર્ણવ્યા પછી અહીં સંવર તત્ત્વ સમાપ્ત થાય છે.

હવે નિર્જરા તત્ત્વનું વિવેચન શરૂ થાય છે. સૂત્ર ૯-૩માં કહ્યું તપસા નિર્જરા ચ તપ દ્વારા નિર્જરા અને સંવર એમ બન્ને થાય છે. તેથી નિર્જરાના કારણભૂત તપના ભેદો સમજાવે છે. તપના બે ભેદ છે. બાહ્ય તપ અને અભ્યંતર તપ. સૂત્ર ૯-૧૮માં બાહ્યતપ સમજાવે છે.

સૂત્ર ૯-૧૮ (પાંચ ચારિત્ર) ઉપર પ્રશ્નોત્તરી-

શંકા :- ચારિત્ર એટલે શું ?

સમાધાન :- જુદી જુદી રીતે ચારિત્રની વ્યાખ્યા આપી શકાય

સાવદ્ય યોગોથી (પાપ પ્રવૃત્તિથી) નિવૃત્તિ અને નિરવદ્ય (પાપ વગરના) યોગોમાં પ્રવૃત્તિના પરિણામ તે ચારિત્ર

આત્માની શુદ્ધ દશામાં સ્થિર થવાનો પ્રયત્ન કરવો તે ચારિત્ર. જો કે ચારિત્રના અનેક ભેદો સંભવે છે. છતાં પરિણામ શુદ્ધિના તરતમ(વિવિધ) ભાવોની અપેક્ષાએ ચારિત્રના પાંચ પ્રકાર કહ્યા છે. તે નીચે પ્રમાણે છે.

સામાયિક, છેદોપસ્થાપ્ય, પરિહારવિશુદ્ધિ, સૂક્ષ્મસંપરાય અને યથાખ્યાત.

શંકા :- શું સામાયિક ચારિત્ર બીજા ભેદોમાં સમાયેલું નથી ?

સમાધાન :- તમારો પ્રશ્ન યોગ્ય છે. સામાયિક ચારિત્ર બધા ભેદોમાં વ્યાપ્ત છે પરંતુ પછી પછીના ચારિત્રો આત્મ વિકાસની કક્ષા અનુસાર દર્શાવ્યા છે અર્થાત્ ક્રમસર ચારિત્રના ભેદમાં આત્મશુદ્ધિ વિશેષ છે.

શંકા :- સામાયિકને ચારિત્ર કેમ કહ્યું ?

સમાધાન :- શ્રાવકનું સામાયિક ૪૮ મિનિટનું હોય છે એટલે ૪૮ મિનિટ માટે તે દેશવિરતિધર કહેવાય છે અને આ દ્રવ્યથી ચારિત્ર કહી શકાય. જ્યારે સાધુ માટે સામાયિક જીવનભર હોય છે એટલે તે (સાધુ) સર્વવિરતિધર કહેવાય.

સામાયિક = સમ + આય + ઈક, સમ = સમતા, આય = લાભ. જેનાથી સમતાનો લાભ થાય તે સામાયિક. આ શબ્દમાં ઈક પ્રત્યય છે.

અનાદિકાળની આત્માને વિષમ સ્થિતિમાંથી સમ (સમતાભાવમાં એટલે કે સમતાવાળી) સ્થિતિમાં લાવવાનું સાધન તે સામાયિક ચારિત્ર. વર્તમાન ભાષામાં સામાયિક ચારિત્ર એટલે 'દીક્ષા'

શંકા :- ઈત્વરકાલિક સામાયિક કોને કહેવાય ? વર્તમાનમાં આ સામાયિક છે?

સમાધાન :- ભરત અને ઐરાવત ક્ષેત્રોમાં પહેલા અને છેલ્લા તીર્થંકર પરમાત્માના કાળમાં જીવો ઋજુ અને જડ તથા વક્ર અને જડ હોવાથી દીક્ષાના પ્રથમ દિવસથી નિરતિયાર (દોષ વગરનું) ચારિત્ર પાળી શકતા નથી. તે માટે જ્યાં સુધી વિશિષ્ટ અભ્યાસ અને અનુભવ પ્રાપ્ત ન કરે ત્યાં સુધી કાચી દીક્ષા અથવા ઈત્વરકાલિક સામાયિક ચારિત્ર અપાય છે. ઉત્કૃષ્ટથી કાચી દીક્ષા છ મહિના સુધી રહે છે.

શંકા :- વડી દીક્ષા અને યાવજીવ સામાયિકનો અર્થ સરખો છે ?

સમાધાન :- ના. પહેલા અને છેલ્લા તીર્થંકરના કાળે સાધુઓને પ્રારંભમાં કાચી દીક્ષા (ઈત્વરકાલિક) અને પછી વડી દીક્ષા (છેદોપસ્થાપ્ય ચારિત્ર) આપવામાં આવે છે. તેમને યાવજીવ સામાયિક ચારિત્ર હોતું નથી. પણ જુનુ છેદીને નવું આપ્યું છે તે માટે છેદોપસ્થાપ્ય કહેવાય છે.

બાવીસ તીર્થકરના કાળે અને મહાવિદેહક્ષેત્રમાં સર્વ તીર્થકરોના કાળે જીવો નિરતિચાર ચારિત્ર પાળવા સમર્થ હોવાથી તેમનું ચારિત્ર યાવજીવ સામાયિક ચારિત્ર કહેવાય છે. યાવજીવ ચારિત્રમાં ઈત્વરકાલિક અને છેદોપસ્થાપ્ય ચારિત્ર હોતા નથી. દીક્ષાના પહેલા દિવસથી જ યાવજીવ ચારિત્ર હોય છે.

શંકા :- છેદોપસ્થાપ્ય ચારિત્ર એટલે શું ?

સમાધાન :- પ્રથમ દીક્ષા (કાચી દીક્ષા) બાદ વિશિષ્ટ શ્રુતજ્ઞાનનો અભ્યાસ કરીને વિશેષ શુદ્ધિ માટે જે જીવન પર્યતની ફરી દીક્ષા આપવામાં આવે છે એટલે કે પ્રથમ દીક્ષા (કાચી દીક્ષા)નો છેદ કરી ફરી નવેસરથી વડી દીક્ષાનું જે આરોપણ કરવામાં આવે છે તેને છેદોપસ્થાપ્ય ચારિત્ર કહેવાય છે.

શંકા :- છેદોપસ્થાપ્ય ચારિત્ર ક્યારે હોય ? અને કોને હોય ?

સમાધાન :- છેદોપસ્થાપ્ય ચારિત્ર ભરત-ઐરાવત ક્ષેત્રોમાં પહેલા અને છેલ્લા તીર્થકરના કાળે જ હોય છે. મહાવિદેહક્ષેત્રના સાધુઓને છેદોપસ્થાપ્ય ચારિત્ર હોતું નથી.

શંકા :- પરિહારવિશુદ્ધિ એટલે શું ?

સમાધાન :- પરિહાર એટલે ત્યાગ અર્થાત્ ગચ્છના ત્યાગવાળો જે તપ અને તેનાથી થતી ચારિત્રની વિશુદ્ધિ તે પરિહારવિશુદ્ધિ.

શંકા :- પરિહારવિશુદ્ધિ ચારિત્ર કોણ લઈ શકે ?

સમાધાન :- પ્રથમ સંઘયણવાળા પૂર્વધરો જ આ ચારિત્ર લઈ શકે. આ ચારિત્રનો સ્વીકાર કરવાના અધિકારી બે પ્રકારે જીવો કહ્યા છે.

(૧) તીર્થકર પરમાત્મા પાસે ચારિત્ર ગ્રહણ કરનારા.

(૨) તીર્થકર પરમાત્મા પાસે જેમણે ચારિત્ર ગ્રહણ કર્યું છે તેમની પાસે ચારિત્ર ગ્રહણ કરનારા.

શંકા :- ભરત-ઐરાવત ક્ષેત્રમાં પહેલા અને છેલ્લા તીર્થકરોના તીર્થમાં પરિહારવિશુદ્ધિ ચારિત્ર હોય ?

સમાધાન :- હા હોય છે પરંતુ બે પાટ પરંપરા સુધી જ હોય છે. જેમ કે આ તીર્થમાં જંબુસ્વામી (બીજી પાટ) ના નિર્વાણ બાદ આ ચારિત્રનો વિચ્છેદ થયો. ફક્ત સુધમસ્વામી અને જંબુસ્વામી સુધી જ પરિહારવિશુદ્ધિ ચારિત્ર હતું.

શંકા :- પરિહાર વિશુદ્ધ ચારિત્રમાં તપની વિધિ શું છે ?

સમાધાન:- નવ સાધુઓ આ તપ કરે છે. નવથી ઓછા ન હોય અને નવથી વધારે પણ ન હોય. તેમાં ચાર સાધુઓ જે સમયે પરિહાર તપનું સેવન કરે તે વખતે જે ઋતુ ચાલતી હોય તે ઋતુ પ્રમાણે તપ કરે અને પારણામાં આયંબિલ કરે. આ તપ છ મહિના સુધી ચાલે.

ચાર સાધુઓ તપસ્વી સાધુઓની સેવા કરે અને એક સાધુ વાચનાચાર્ય તરીકે રહે. વાચનાચાર્ય આઠેય સાધુઓને વાચના આપે. સેવા કરનાર ચાર સાધુ તથા વાચનાચાર્ય દરરોજ આયંબિલ કરે.

છ મહિના પછી જે સાધુઓ સેવા કરતા હતા તે સાધુઓ તપ કરે અને જે તપ કરતા હતા તે વૈયાવચ્ચ (સેવા) કરે. આ તપ પણ છ મહિના સુધી ચાલે. વાચનાચાર્ય તે જ હોય

છ મહિના પછી વાચનાચાર્ય પોતે તપ શરૂ કરે. તે તપ પણ છ મહિના સુધી ચાલે. બાકીના આઠ સાધુઓમાંથી એક વાચનાચાર્ય બને અને સાત સાધુ તપસ્વીની સેવા કરે આ આઠેય સાધુઓ (૭ સેવા કરનારા અને ૧ વાચનાચાર્ય) દરરોજ આયંબિલ કરે.

આ રીતે ૧૮ મહિને તપ પૂરો થાય.

શંકા :- પરિહાર તપમાં ઋતુ પ્રમાણે તપ કરે એટલે શું ?

સમાધાન :- ઉનાળામાં જઘન્ય ઉપવાસ, મધ્યમ છઠ્ઠ, ઉત્કૃષ્ટ અઠ્ઠમ

શિયાળામાં જઘન્ય છઠ્ઠ, મધ્યમ અઠ્ઠમ, ઉત્કૃષ્ટ ચાર ઉપવાસ

ચોમાસામાં જઘન્ય અઠ્ઠમ, મધ્યમ ચાર ઉપવાસ, ઉત્કૃષ્ટ પાંચ ઉપવાસ. જઘન્ય, મધ્યમ અને ઉત્કૃષ્ટ એ ત્રણ પ્રકારમાંથી પોતાની શક્તિ પ્રમાણે ગમે તે પ્રકારનો તપ કરે.

શંકા :- સૂક્ષ્મ સંપરાય ચારિત્ર એટલે શું ?

સમાધાન :- સંપરાય એટલે લોભકષાય. સૂક્ષ્મ લોભને કર્મગ્રંથની પરીભાષામાં દશમુ ગુણસ્થાનક કહ્યું છે. મોહનીયકર્મની ૨૮ પ્રકૃતિમાંથી ૨૭નો ક્ષય કે ઉપશમ થયો હોય, ફક્ત સંજવલન લોભનો ઉદય જ બાકી હોય.

સંજવલન લોભમાં પણ બાદર સંજવલન લોભનો ક્ષય કે ઉપશમ થયા બાદ ફક્ત સૂક્ષ્મ લોભનો જ ઉદય ચાલુ હોય ત્યારે જીવને જે ચારિત્ર હોય છે તેને સૂક્ષ્મ સંપરાય ચારિત્ર કહેવામાં આવે છે.

આ ચારિત્રનો કાળ માત્ર અંતમુહૂર્ત હોય છે. આ ચારિત્ર ઉપશમ શ્રેણીમાં ચઢતા કે પડતા જીવને તથા ક્ષપકશ્રેણીમાં ચઢતા જીવને હોય છે.

શંકા :- યથાખ્યાત ચારિત્ર સમજાવો ?

સમાધાન :- યથા એટલે જેવું, શાસ્ત્રોમાં અર્હત્ ભગવંતોએ ખ્યાત અર્થાત્ કહ્યું છે તેવું ચારિત્ર તે યથાખ્યાતચારિત્ર. બીજી રીતે કહીએ તો કષાયના ઉદયથી સર્વથા રહિત ચારિત્ર. ઉપશાંતમોહ(૧૧મુ ગુણસ્થાન), ક્ષીણમોહ (૧૨મુ ગુણસ્થાન), સયોગી કેવળી (૧૩મુ), અને અયોગી કેવળી (૧૪મુ). ૧૧મા ગુણસ્થાને કષાયનો સર્વથા ઉપશમ હોય છે. મોહનીય કર્મ સત્તામાં છે પણ ઉદયમાં નથી. તે વખતનું ચારિત્ર ઉપશાંત યથાખ્યાત ચારિત્ર

૧૨, ૧૩ અને ૧૪માં ગુણસ્થાનકે મોહનીય કર્મનો સર્વથા ક્ષય થવાથી જે ક્ષાયિક ભાવનું ચારિત્ર છે તે ક્ષાયિક યથાખ્યાત ચારિત્ર.

શંકા :- વર્તમાન કાળે સાધુઓને પાંચમાંથી ક્યા ચારિત્ર હોઈ શકે ?

સમાધાન :- ભરત અને ઐરાવતક્ષેત્રમાં પહેલા અને છેલ્લા તીર્થકરના સાધુઓને ઈત્વરકાલિક અને છેદોપસ્થાપનીય એ બે ચારિત્ર જ હોય છે.

સૂત્ર (૯-૧૯) પ્રયોજન : ચારિત્રનું વર્ણન સમાપ્ત કરીને હવે બાહ્ય તપના છ ભેદ આ સૂત્રમાં જણાવે છે-

અનશનાવમૌદર્ય - વૃત્તિપરિસંખ્યાન - રસપરિત્યાગ

વિવિક્તશય્યાસન - કાયક્લેશા બાહ્યં તપ: ૯-૧૯

અનશનાવમૌદર્ય-વૃત્તિપરિસંખ્યાન-રસપરિત્યાગ

વિવિક્તશય્યાસન-કાયક્લેશા બાહ્યં તપ: ૯-૧૯

અનશન - અવમૌદર્ય - વૃત્તિપરિસંખ્યાન-

રસપરિત્યાગ વિવિક્તશય્યાસન-કાયક્લેશા બાહ્યં તપ: ૯-૧૯

શબ્દાર્થ :- અનશન = આહાર ત્યાગ; અવમૌદર્ય = ઉણોદરી, વૃત્તિપરિસંખ્યાન = દ્રવ્ય, ક્ષેત્ર, કાળ, ભાવથી વૃત્તિનો અભિગ્રહ, રસપરિત્યાગ = સ્વાદિષ્ટ આહારનો ત્યાગ, વિવિક્તશય્યાસન = એકાંત શય્યાસન -સંલીનતા, કાયકલેશ = કાયાને કષ્ટ પહોંચે તેવા વિવિધ પ્રકારના તપ.

સૂત્રાર્થ :- અનશન, અવમૌદર્ય, વૃત્તિ પરિસંખ્યાન, રસપરિત્યાગ, વિવિક્ત-શય્યાસન, કાયકલેશ (એમ છ પ્રકારે) બાહ્યતપ છે.

ભાવાર્થ :- વાસનાઓને ક્ષીણ કરવા માટે તથા જોઈતું આધ્યાત્મિક બળ મેળવવા માટે શરીર, ઈન્દ્રિય અને મનને જે તપાવે, અર્થાત કર્મના રસને તપાવે - બાળી નાંખે તે તપ.

તપના બાહ્ય અને અભ્યંતર એમ બે ભેદ છે. બાહ્યતપ એ અભ્યંતરતપનું સાધન છે અભ્યંતરતપ એ કર્મક્ષયનું કારણ છે. બાહ્યતપમાં પુદ્ગલદ્રવ્યના ત્યાગની પ્રધાનતા છે અને અભ્યંતરતપમાં કષાયોના ત્યાગની પ્રધાનતા છે. સંયમરક્ષા, સંવર, કર્મનિર્જરા વગેરે આત્મકલ્યાણના ધ્યેયથી કરવામાં આવતો તપ જ વાસ્તવિક તપ છે.

સંસારસુખની બુદ્ધિથી કે રોગનાશની બુદ્ધિથી અથવા પરાધીનતા આદિ કારણોથી કરાયેલો તપ નિર્જરાનું કારણ બનતો નથી. આવો તપ સાચો તપ નથી.

બાહ્યતપના છ ભેદ નીચે પ્રમાણે છે.

(૧) અનશન :- અશન એટલે આહાર, તેનો ત્યાગ તે અનશન. તેના બે ભેદ છે. ઈત્વરકાલિક અનશન અને યાવજ્જીવિક અનશન.

થોડા સમય માટે અથવા અમુક પરિમિત કાળ પુરતો આહારનો ત્યાગ કરવામાં આવે તે ઈત્વરકાલિક અનશન.

ચૌવિહાર, તિવિહાર, દુવિહાર તથા નવકારશી, પોરસી, એકાસણ, આયંબિલ, ઉપવાસ, છઠ્ઠ, માસક્ષમણ, યાવત્ છ મહીનાના ઉપવાસ સુધીનો તપ ઈત્વરકાલિક અનશન કહેવાય છે.

જીવનપર્યંત આહારનો ત્યાગ કરવામાં આવે તે યાવજ્જીવિક અનશન કહેવાય છે

યાવજ્જીવિક અનશનના ત્રણ ભેદ છે.

ભક્ત પ્રત્યાખ્યાન, ઈંગિનીમરણ અને પાદપોપગમન .

ભક્તપ્રત્યાખાન :- જીવનપર્યંત ત્રણ આહારનો અથવા ચારે પ્રકારના આહારનો ત્યાગ કરવામાં આવે છે. શારીરિક પરિકર્મ (સેવા) કરી શકાય છે અને કરાવી શકાય છે. નિયત સ્થાનમાં રહેવાય અને સ્થાનાન્તર પણ કરી શકાય છે.

ઈંગિની :- ઈંગિની એટલે ઉઠવા બેસવા આદિની ચેષ્ટા. જેમાં નિયત કરેલા અમુક જ ભાગમાં હરવું, ફરવું આદિ ચેષ્ટા થઈ શકે. આ તપમાં ચારે પ્રકારના આહાર (અશન, જલ(પાણી) ખાદિમ, સ્વાદિમ) નો ત્યાગ હોય છે. શારીરિક સેવા સ્વયં કરી શકે. પરંતુ બીજાની પાસે કરાવી ન શકે. નિયત ક્ષેત્રમાં જ રહે પરંતુ સ્થાનાન્તર ન થાય.

પાદપોપગમન :- પાદપ + ઉપગમન = પાદપોપગમન

પાદપ એટલે વૃક્ષ. ઉપગમન એટલે સમાનતા.

જેમાં વૃક્ષની સમાનતા હોય એટલે કે પોતાના નિયત કરેલા ક્ષેત્રમાં જ રહેવાનું હોય. હાથ, પગ આદિ અંગોને હલાવી-ચલાવી શકાય નહિ. જેમ પડી ગયેલું વૃક્ષ જેવી સ્થિતિમાં પડ્યું હોય તેવી જ સ્થિતિમાં સદા રહેવાનું હોય છે. સદા એક પડખે સૂઈને ધ્યાનમાં લીન રહેવાનું હોય છે. શરીરની સેવા કરવાની ન હોય અને ચારે પ્રકારના આહારનો ત્યાગ હોય તેવા અનશનને પાદપોપગમન અનશન કહેવાય છે.

ઉપર વર્ણવેલા ત્રણ પ્રકારના અનશન એક પછી એક ચઢિયાતી કોટીના છે. જ્યારે પોતાના જ્ઞાનથી અથવા જ્ઞાનીના વચનથી પોતાનું મૃત્યુ નજીક જણાય અને શારીરિક પરિસ્થિતિ ધર્મનું પાલન કરવામાં અસમર્થ જણાય ત્યારે યોગી મહાત્મા અને ધૈર્યવાન ગુણસંપન્ન પુરુષો ઉપરના ત્રણ પ્રકારના યાવજજીવિક અનશનમાંથી યથાશક્તિ કોઈપણ એક અનશન સ્વીકારે છે. કોઈપણ પ્રકારની આકસ્મિક પીડા (જેનાથી તરત જ મૃત્યુ થાય તેવી) ન આવી હોય ત્યારે જે અનશન કરાય તે નિર્વ્યાઘાત અનશન કહેવાય છે. તે કરતી વખતે સમય હોવાથી સંલેખના (દ્રવ્ય-ક્ષેત્ર-કાલાદિનો સંકોચ) કરવા પૂર્વક કરાય છે.

વિદ્યુત્પાત, સર્પદંશ, અગ્નિભય આદિના ઉપદ્રવ પ્રસંગે કરાતું અનશન તે વ્યાઘાત કહેવાય છે. તે કાળે સમય ન હોવાથી સંલેખના (સંકોચ) કર્યા વિના પણ કરી શકાય છે. (વર્તમાનમાં સંઘયણ બળ ઓછું હોવાથી એક સાથે વધુમાં વધુ ૧૬ ઉપવાસનું પ્રત્યાખ્યાન લેવાય છે.)

(૨) અવમૌદર્ય :- અવમ્ = ઓછું, ઔદર્ય = ઉદરપૂર્તિ

અવમૌદર્ય એટલે ઉણોદરી

પેટમાં જેટલી ભૂખ હોય તેનાથી ઓછો આહાર કરવો. ભૂખ કરતાં ઓછું ખાવું તે ઉણોદરી તપ કહેવાય છે. સામાન્યપણે પુરુષનો આહાર ૩૨ કવલ (કોળીયા પ્રમાણ) અને સ્ત્રીનો આહાર ૨૮ કવલ હોય છે. મુખને વિકૃત કર્યા વિના સુખે સુખે ચાવીને ખાઈ શકાય તેવું જે કવલનું માપ તે કવલ કહેવાય છે.

જઘન્ય ઉણોદરી પુરુષને ૩૧ કવલ અને સ્ત્રીને ૨૭ કવલ છે. ઉત્કૃષ્ટ ઉણોદરી પુરુષને ૮ કવલ અને સ્ત્રીને ૭ કવલ છે. અહીં આઠ કે સાત કોળીયાના માપ કરતાં આપણી સ્વાભાવિક જરૂરીયાતનો ચોથા ભાગનો આહાર કરવો તે ઉત્કૃષ્ટ ઉણોદરી સમજવી.

ઉણોદરીથી અપ્રમત્તતા, અલ્પનિદ્રા, સંતોષ આદિ ગુણો વિકસે છે. સ્વાધ્યાય આદિ સાધના સુખપૂર્વક થાય છે. ઈન્દ્રિયો ઉપર કંટ્રોલ રહેવાથી સંયમની રક્ષા અને સંયમની વૃદ્ધિ થાય છે.

(૩) વૃત્તિ પરિસંખ્યાન :- વૃત્તિ એટલે આહારગ્રહણ માટેની માનસિક ઈચ્છા, પરિસંખ્યાન એટલે સંખ્યા ધારવી. આહારની લાલસાને ઓછી કરવા માટે અમુક પ્રકારનો જ આહાર લેવો. એ પ્રમાણે આહારનું નિયમન કરવું તે વૃત્તિપરિસંખ્યાન અથવા વૃત્તિસંક્ષેપ તપ કહેવાય છે.

દ્રવ્ય, ક્ષેત્ર, કાળ અને ભાવથી એમ ચાર પ્રકારે વિશિષ્ટ અભિગ્રહ ધારવાથી આ પ્રકારનો તપ થઈ શકે છે.

દ્રવ્યથી :- અમુક સંખ્યામાં જ દ્રવ્યો વાપરવા. ધારો કે પાંચ દ્રવ્યો વાપરવા એવી સંખ્યા નક્કી કરી તો તેટલા જ દ્રવ્યો વાપરવાં તે વૃત્તિપરિસંખ્યાન તપ નથી. પરંતુ તેનાથી અધિક ન વાપરવાનો જે નિયમ છે તે આહારના ત્યાગરૂપ હોવાથી વૃત્તિપરિસંખ્યાન તપ કહેવાય છે.

ક્ષેત્રથી :- અમુક ક્ષેત્રમાંથી પ્રાપ્ત થાય તો અથવા અમુકક્ષેત્રમાં બેસીને જ આહાર વાપરવો એવો નિયમ કર્યો તેમાં અન્ય ક્ષેત્રનો જે ત્યાગ છે તે ક્ષેત્રથી વૃત્તિપરિસંખ્યાન તપ કહેવાય છે.

કાળથી :- અમુક નિયમ કરેલા કાળમાં જ જો આહારપ્રાપ્તિ થાય તો અથવા નિયત કાળમાં જ આહાર વાપરવો. અન્ય કાળમાં પ્રાપ્ત થાય તેમ હોય તો પણ ન વાપરવો તે કાળથી વૃત્તિપરિસંખ્યાન તપ કહેવાય છે.

ભાવથી :- હસતો ચહેરો, પ્રસન્ન મુખમુદ્રા સાથે આપવાનો ભાવ જણાય તો જ આહાર લેવો અન્યથા ત્યાગ કરવો તે ભાવથી વૃત્તિપરિસંખ્યાન તપ કહેવાય છે.

મહાવીરસ્વામી ભગવાને દ્રવ્ય, ક્ષેત્ર, કાળ અને ભાવથી અભિગ્રહ લીધો હતો. દ્રવ્યથી અભિગ્રહ લીધો કે વહોરાવનાર સ્ત્રી હોય અને વહોરવા લાયક દ્રવ્ય અડદના બાકુળા હોય.

ક્ષેત્રથી અભિગ્રહ લીધો કે ઉંબરાની અંદર એક પગ હોય અને ઉંબરાની બહાર એક પગ હોય.

કાળથી અભિગ્રહ લીધેલો કે મધ્યાહ્ન કાળ પછીનો સમય હોય.

ભાવથી અભિગ્રહ હતો કે સ્ત્રીને માથે મુંડન, પગમાં બેડી અને આંખમાં રૂદન (આંસુ) હોય. ત્રણ દિવસની ઉપવાસી અને રાજકુમારી છતાં દાસી બનેલી હોય.

પાંચ મહિના અને પચીસ દિવસ પછી ચંદનબાળા દ્વારા ભગવાનનો અભિગ્રહ, દ્રવ્ય, ક્ષેત્ર, કાળ અને ભાવથી પૂર્ણ થયેલો તે વાત ઘણી જાણીતી છે.

આ તપના સેવનથી આપત્તિના પ્રસંગે ધીરજ રાખી શકાય તેવું સત્વ પ્રગટે છે. આહારની લાલસા નાશ પામે છે કે ઘટી જાય છે. અશુભ કર્મોની નિર્જરા થાય છે. આ તપ સંયમની સાધનામાં ઘણો સહાયક બને છે.

(૪) રસપરિત્યાગ :-

સ્વાદિષ્ટ રસવાળા માદક આહારનો ત્યાગ એ રસપરિત્યાગ તપ કહેવાય છે. શિખંડ, દુધપાક, બાસુંદી, ગુલાબજાંબુ, રસમલાઈ વગેરે મિષ્ટાન્ન પદાર્થોનો સર્વથા અથવા આંશિક ત્યાગ કરવો.

શરીરમાં વિકારો કરે, ઉન્માદ જગાડે, ભોગ તરફ લઈ જાય અને અંતે દુર્ગતિમાં લઈ જાય તેને જૈન શાસ્ત્રોમાં વિગઈ કહેવાય છે.

વિગઈના બે ભેદ છે. મહાવિગઈ અને લઘુવિગઈ. મધ, માંસ, મદિરા અને માખણ આ ચાર મહાવિગઈ છે. જૈનકુળમાં જન્મ્યા પછી આ ચાર મહાવિગઈ યાવજજીવ ત્યજી દેવી જોઈએ. તેમાં અસંખ્ય જીવોની હિંસા હોવાથી મહાપાપ છે.

ઘી, તેલ, દહી, દુધ, ગોળ અને તળેલા પદાર્થો (કડા વિગઈ) આ છ લઘુવિગઈ છે. આ છ વિગઈઓમાં તે તે વર્ણના જીવોની ઉત્પત્તિ અમુક કાળ સુધી નથી માટે અભક્ષ્ય નથી પરંતુ વિકાર અને ઉન્માદ કરનારી તો છે જ તેથી અનિવાર્ય કારણ હોય તો જ તેનો ઉપયોગ કરવો અન્યથા ત્યાગ કરવો.

જે વિગઈની આવશ્યકતા જ હોય તે વિગઈ વિના બાકીની વિગઈઓનો ત્યાગ કરવો. વિગઈના ત્યાગથી શરીર સ્ફૂર્તિવાળુ રહે છે. સ્વાધ્યાયાદિ સુખપૂર્વક થાય છે. આળસ અને નિંદ્રા અલ્પ થાય છે અને સંયમ ધર્મની વૃદ્ધિ થાય છે.

વિગઈ શબ્દના બે અર્થ (૧) વિકૃતિ (૨) વિગતિ = દુર્ગતિ.

જે મનને વિકૃત કરી આત્માને દુર્ગતિમાં લઈ જાય તે વિગઈ.

(૫) વિવિક્તશય્યાશન :-

વિવિક્ત એટલે એકાંત. એકાંતમાં શય્યા અને આસન રાખવું તે વિવિક્તશય્યાસન. સ્ત્રી, પશુ, નપુંસકથી રહિત તથા સંયમમાં બાધા ન પહોંચે તેવા શૂન્યઘર, મંદિર વગેરે એકાંત સ્થળે જ્ઞાનાદિની આરાધનામાં લીન રહેવું તે વિવિક્તશય્યાસન તપ કહેવાય છે.

કોઈક જગ્યાએ વિવિક્તશય્યાસનના બદલે 'સંલીનતા' શબ્દ પણ આવે છે તે એક પ્રકારનો પર્યાયવાચી શબ્દ જ છે. સંલીનતાના ચાર ભેદ કહ્યા છે. ઈન્દ્રિય સંલીનતા, કષાય સંલીનતા, યોગસંલીનતા અને વિવિક્તચર્યા સંલીનતા,

ઈન્દ્રિયોને કાબુમાં રાખવી અને સ્વાધ્યાયમાં જોડવી તે ઈન્દ્રિય સંલીનતા.

કોધાદિ કષાયોને કાબુમાં રાખવા અને તેના પ્રતિસ્પર્ધી ક્ષમા આદિ ગુણોને આરાધવા તે કષાયસંલીનતા.

મન, વચન અને કાયાને અશુભ પ્રવૃત્તિઓથી અટકાવી શુભ પ્રવૃત્તિઓમાં લયલીન કરવી તે યોગસંલીનતા.

એકાન્ત અવસ્થામાં બેસવા-ઉઠવા આદિચર્યામાં લીન બનવું તે વિવિક્ત-ચર્યાસંલીનતા.

આ ચારે સંલીનતામાં પ્રથમની ત્રણ સંલીનતા પૂર્વકની ચોથી સંલીનતા હોય તો જ આત્મહિત થાય છે. અન્યથા નિરર્થક છે. આ જ અર્થ વિવિક્તશય્યાસન શબ્દનો પણ છે. આ તપના સેવનથી રક્ષા અને વૃદ્ધિ થાય છે, બ્રહ્મચર્ય ભંગ થવાનો ભય રહેતો નથી, સ્વાધ્યાય આદિ અનુષ્ઠાનો એકાગ્રતાપૂર્વક થાય છે.

(૬) કાયકલેશ :-

અહીં કલેશ શબ્દનો અર્થ કષ્ટ-દુઃખ એટલો જ કરવો. કંકાસ, કડવાશ, વેર-ઝેર આવો અર્થ ન કરવો. ટૂંકમાં જ્ઞાન, દર્શન, ચારિત્રાદિ આત્મગુણોની વૃદ્ધિ થાય તેવી રીતે કાયાને કષ્ટ આપવું. અર્થાત્ દુઃખમાં, કષ્ટમાં સહનશીલતામાં રાખવી તે કાયકલેશ તપ કહેવાય છે.

ઉગ્ર વિહાર, વીરાસન આદિ આસનો, કાયોત્સર્ગ, કેશનો લોચ, ભૂમિ શય્યા, એકાશનાદિ તપ જેવા અનુષ્ઠાનો કરવા દ્વારા રાગ-દ્વેષ ન થાય તે રીતે કાયાને સહનશીલ કરવી તે કાયકલેશ તપ કહેવાય છે.

આ તપના સેવનથી સમભાવ રહે છે, સહન કરવાનું સામર્થ્ય પ્રગટે છે. વીર્યાતરાયકર્મનો તીવ્ર ક્ષયોપક્ષમ થાય છે અને શાસન પ્રભાવના થાય છે.

આ છ પ્રકારના તપને બાહ્યતપ કહેવાનું કારણ એ છે કે તે શરીરને (બાહ્ય પાંચ ઈન્દ્રિયોને) તપાવે છે આ તપને લોકો જોઈ (સમજી) શકે છે. આ તપ જોઈને લોકો તપસ્વી કહે છે. આ તપના કારણે લોકોમાં માન-બહુમાન થાય છે એટલે આ તપ લોકભોગ્ય, લોકમાન્ય અને લોકગમ્ય છે. માટે તેને બાહ્યતપ કહેવાય છે.

બાહ્યતપથી શરીરની મૂર્છા-મમતાનો ત્યાગ, આહારની લાલસાનો ત્યાગ, ઈન્દ્રિયો ઉપરનો વિજય, સમયસર અને પ્રમાણસર ભોજનના કારણે શારીરિક રોગોનો અભાવ થાય છે તેમજ શરીરની સ્ફૂર્તિ દ્વારા સ્વાધ્યાય ધ્યાન આદિ રૂપ આત્મસાધનાની વૃદ્ધિ થાય છે. આ તપ અભ્યંતર તપમાં સહાયક છે. જેમકે એકાશનનો તપ કરવાથી શેષ સમયમાં આહાર લાવવાનો અને ભોજન કરવાનો સમય બચવાથી સ્વાધ્યાય અને ધ્યાનની વૃદ્ધિ થાય છે.

સૂત્ર (૯-૨૦) પ્રયોજન :- અભ્યંતરતપના છ ભેદ જણાવે છે.

પ્રાયશ્ચિત્ત - વિનય - વૈયાવૃત્ય - સ્વાધ્યાય - વ્યુત્સર્ગ - ધ્યાનાન્યુત્તરમ્	૯-૨૦
પ્રાયશ્ચિત્ત - વિનય - વૈયાવૃત્ય - સ્વાધ્યાય - વ્યુત્સર્ગ - ધ્યાનાન્યુત્તરમ્	૯-૨૦
પ્રાયશ્ચિત્ત - વિનય - વૈયાવૃત્ય - સ્વાધ્યાય - વ્યુત્સર્ગ - ધ્યાનાનિ-ઉત્તરમ્	૯-૨૦

શબ્દાર્થ :- પ્રાયશ્ચિત્ત = દોષ શુદ્ધિ, વિનય = વિનય, વૈયાવૃત્ય = વૈયાવચ્ચ-
સેવા, સ્વાધ્યાય = અભ્યાસ, વ્યુત્સર્ગ = ત્યાગ, ધ્યાન = ધ્યાન, ચિત્તની સ્થિરતા,
ઉત્તર = અભ્યંતર.

સૂત્રાર્થ :- પ્રાયશ્ચિત્ત, વિનય, વૈયાવચ્ચ, સ્વાધ્યાય, વ્યુત્સર્ગ અને ધ્યાન (એમ
છ પ્રકારનો) આ અભ્યંતર તપ છે.

ભાવાર્થ :- શંકા : - અભ્યંતર તપ એટલે શું ?

સમાધાન :- જેમાં માનસિક ક્રિયાની પ્રધાનતા હોય છે. જે મુખ્યપણે બાહ્ય દ્રવ્યની
અપેક્ષા ન રાખતું હોવાથી બીજાઓ વડે દેખી પણ ન શકાય તેવો જે તપ તે અભ્યંતર
તપ.

જે તપ લોકો બાહ્ય દ્રષ્ટિથી જાણી શકતા નથી, જે તપથી લોકો તપસ્વી કહેતા
નથી, જેનાથી બાહ્ય શરીર તપતું નથી પણ જે આત્માને અને મનને તપાવે છે તેને અભ્યંતર
તપ કહેવાય છે.

મુખ્યત્વે આત્માની અંતરંગ પરિણતિની વિશુદ્ધિ વડે થતો હોવાથી જ્ઞાની પુરુષોએ
તેને અભ્યંતર તપ કહ્યો છે.

હવે આ છ પ્રકારના અભ્યંતર તપને ક્રમશઃ સમજાવે

પ્રાયશ્ચિત્ત :-

શંકા :- પ્રાયશ્ચિત્ત એટલે શું ?

સમાધાન :- લીધેલા વ્રતમાં થયેલા પ્રમાદ જનિત દોષોની જેના વડે શુદ્ધિ કરી શકાય તે પ્રાયશ્ચિત્ત.

પ્રાયશ્ચિત્ત શબ્દમાં પ્રાયઃ અને ચિત્ત એ બે શબ્દો છે. પ્રાયઃ એટલે અપરાધ અને ચિત્ત એટલે વિશુદ્ધિ. જે અપરાધની અને મનની શુદ્ધિ કરે એવી આલોચનાદિ ધાર્મિક ક્રિયાને પ્રાયશ્ચિત્ત કહેવાય છે.

પ્રાયશ્ચિત્તના નવ ભેદ સૂત્ર ૯-૨૨માં ગ્રંથકારશ્રી પોતે જ કહે છે.

વિનય :- જ્ઞાન આદિ સદ્ગુણો વિષે બહુમાન રાખવું તે વિનય
ગુણવંતની (ગુણીની) ભક્તિ-બહુમાન કરવું, આશાતના ન કરવી તે વિનય.
વિનયના ચાર ભેદ સૂત્ર (૯-૨૩)માં કહેવાશે.

વૈયાવૃત્ય :-

આચાર્ય આદિ મહાપુરુષોની સેવા એ વૈયાવૃત્ય કે વૈયાવચ્ચ કહેવાય છે.
વૈયાવૃત્યના ૧૦ ભેદ સૂત્ર ૯-૨૪માં આવશે.

શંકા :- વિનય અને વૈયાવૃત્યમાં તફાવત શું ?

સમાધાન :- વિનયમાં આદર-બહુમાન ની પ્રધાનતા છે જ્યારે વૈયાવૃત્યમાં કાયચેષ્ટાની અને આહાર આદિને લાવી આપવા રૂપ ક્રિયાની અર્થાત્ દ્રવ્યની પ્રધાનતા છે. વૈયાવૃત્ય શબ્દ વ્યાવૃત્ત ઉપરથી બનેલો છે. વ્યાવૃત્ત એટલે વ્યાપારમાં નિવૃત્તિ. અર્થાત્ આચાર્ય આદિની સેવા માટે જિનોક્ત શાસ્ત્રાનુસારે તે તે ક્રિયામાં પ્રવૃત્તિ અર્થાત્ સેવા વિનાના બીજાં કાર્યોથી નિવૃત્તિ તે વૈયાવૃત્ય.

સ્વાધ્યાય :- જ્ઞાન મેળવવા માટે વિવિધ શાસ્ત્રોનો અભ્યાસ કરવો તે સ્વાધ્યાય.

શ્રુતનો અભ્યાસ તે સ્વાધ્યાય, જેના પાંચ ભેદ સૂત્ર ૯-૨૫ માં કહેવાશે.

વ્યુત્સર્ગ :- વ્યુત્સર્ગ એટલે ત્યાગ

સાધનામાં વિઘ્નભૂત કે બીનજરૂરી વસ્તુનો ત્યાગ એ વ્યુત્સર્ગ કહેવાય છે.
વ્યુત્સર્ગના બે ભેદ છે. જેનું વર્ણન સૂત્ર ૯-૨૬માં આગળ આવશે.

ધ્યાન :- ચિત્તની એકાગ્રતા તે ધ્યાન

વિવિધ વિષયોમાં ભટકતા ચિત્તને કોઈ એક વિષયમાં સ્થિર કરવું તે, અર્થાત્ - એકાગ્રતા એ ધ્યાન છે.

ધ્યાનના ચાર ભેદનું વર્ણન ગ્રંથકારશ્રી આગળના સૂત્રોમાં કરવાના છે.

સૂત્ર (૯-૨૧) પ્રયોજન :- ધ્યાન સિવાય પ્રત્યેક અભ્યંતર તપના ભેદની સંખ્યા જણાવે છે.

નવચતુર્દશપચ્છદ્વિભેદં યથાક્રમંપ્રાગ્ધ્યાનાત્ ૧-૨૧

નવચતુર્દશપચ્ચદ્વિભેદં યથાક્રમંપ્રાગ્ધ્યાનાત્ ૯-૨૧

નવ ચતુઃ દશ પંચ દ્વિ ભેદં યથાક્રમં પ્રાગ્ધ્યાનાત્ ૯-૨૧

શબ્દાર્થ :- નવ = નવ (પ્રાયશ્ચિત્તના ભેદ), ચતુઃ = ચાર (વિનયના ભેદ), દશ = દશ (વૈયાવચ્ચના ભેદ), પંચ = પાંચ (સ્વાધ્યાયના ભેદ), દ્વિ = બે (વ્યુત્સર્ગના ભેદ), ભેદં = ભેદ-પ્રકાર, યથાક્રમં = અનુક્રમે, પ્રાગ્ધ્યાનાત્ = ધ્યાનની પૂર્વેના

સૂત્રાર્થ :- ધ્યાન પહેલાના (એટલે કે પ્રાયશ્ચિત્તથી વ્યુત્સર્ગ સુધીના) પ્રત્યેક અભ્યંતર તપના અનુક્રમે નવ, ચાર, દશ, પાંચ, અને બે ભેદ છે.

ભાવાર્થ :- અભ્યંતર તપના જે છ ભેદ છે તેમાંથી છેલ્લા ધ્યાન-ભેદને છોડીને બાકીના સૂત્રમાં કહેલા પાંચ ભેદોના પેટાભેદો અનુક્રમે આ પ્રમાણે છે.

અભ્યંતર તપ	ભેદ
પ્રાયશ્ચિત્ત	૯
વિનય	૪
વૈયાવચ્ચ	૧૦
સ્વાધ્યાય	૫
વ્યુત્સર્ગ	૨

શંકા :- શું ધ્યાનના પેટા ભેદો નથી ?

સમાધાન :- ના એવું નથી, પણ ધ્યાનના ભેદોના પણ અવાંતર ભેદો હોવાથી તેનો અહીં સમાવેશ ન કરતાં પછીથી અલગરૂપે ધ્યાનના ભેદો જણાવ્યા છે.

સૂત્ર (૯-૨૨) પ્રયોજન :- પ્રાયશ્ચિત્ત તપના પેટા ભેદોનું વર્ણન કરે છે.

આલોચન પ્રતિક્રમણ તદુભય વિવેક

વ્યુત્સર્ગતપશ્છેદ પરિહારોપસ્થાપનાનિ ૯-૨૨

આલોચન પ્રતિક્રમણ તદુભય વિવેક

વ્યુત્સર્ગતપશ્છેદ પરિહારોપસ્થાપનાનિ ૯-૨૨

આલોચન-પ્રતિક્રમણ-તદુભય - વિવેક-

વ્યુત્સર્ગ-તપસ્-છેદ-પરિહાર-ઉપસ્થાપનાનિ ૯-૨૨

શબ્દાર્થ :- આલોચન = દોષોનું પ્રકાશન, પ્રતિક્રમણ = પાપથી પાછા હઠવું, તદુભય = આલોચના અને પ્રતિક્રમણ, વિવેક = અકલ્પ્યનો ત્યાગ, વ્યુત્સર્ગ = ઉપયોગપૂર્વક ત્યાગ, તપ = બાહ્ય-અભ્યંતર તપ, છેદ = પર્યાય ભંગ કરવો, પરિહાર = દોષપાત્ર, ઉપસ્થાપના = પુનઃઆરોપણ

સૂત્રાર્થ :- આલોચના, પ્રતિક્રમણ, તદુભય (આલોચના તથા પ્રતિક્રમણ), વિવેક, વ્યુત્સર્ગ, તપ, છેદ, પરિહાર, ઉપસ્થાપના (એમ પ્રાયશ્ચિત્તના નવ ભેદ છે.)

ભાવાર્થ :- પ્રાયશ્ચિત્ત શબ્દમાં પ્રાય : એટલે પાપ - દોષ - અપરાધ અને ચિત્ત એટલે શુદ્ધ કરનાર - દૂર કરનાર - નાશ કરનાર. એટલે દોષો અને અપરાધોની શુદ્ધિ કરનારા ભાવતપને પ્રાયશ્ચિત્ત કહેવાય છે.

તેના નવ ભેદો છે.

(૧) આલોચના :- પ્રકાશિત કરવું, ગુરુ સમક્ષ કહેવું તે આલોચના.

આરાધના કરતાં કરતાં અજાણતાં લાગેલા અથવા અનિવાર્ય સંજોગોની પરવશતાના કારણે જાણીને થયેલા દોષોનું દુઃભાતા મનથી ગુરુ પાસે પ્રગટ કરવું.

જેવા સંજોગોમાં જેવો દોષ સેવાયો હોય તે અલ્પ માત્રાએ પણ હીનાધિક (ઓછું - વતું) કર્યા વિના ગુરુ સમક્ષ નિવેદન કરવું, વિનમ્રભાવે કથન કરવું તે આલોચના.

(૨) પ્રતિક્રમણ :- થયેલી ભૂલો માટે, લાગેલા દોષો માટે મિચ્છામિ દુક્કડં આપવું અર્થાત્ ભૂલોનો સ્વીકાર કરી આ અયોગ્ય કર્યું છે એવો પશ્ચાતાપ કરવો અને ભવિષ્યમાં તેવી ભૂલ ન કરવાનો નિર્ણય તે પ્રતિક્રમણ.

અતિચાર દોષોથી આગળ ન વધતાં તેનાથી પાછા ફરવું તે પ્રતિક્રમણ-પ્રાયશ્ચિત્ત છે. કેટલાક દોષો એવા હોય છે કે જે માત્ર આલોચનાથી શુદ્ધ થતા નથી તે માટે પ્રતિક્રમણ પ્રાયશ્ચિત્ત જરૂરી હોય છે.

(૩) તદ્દુભય :- આલોચના અને પ્રતિક્રમણ બંને સાથે કરવામાં આવે ત્યારે તદ્દુભય અર્થાત્ મિશ્ર પ્રાયશ્ચિત્ત.

આલોચના અને પ્રતિક્રમણ ઉભયથી દોષોની શુદ્ધિ કરવી અર્થાત્ દોષોને ગુરુ સમક્ષ પ્રગટ કરવા અને અંતઃકરણથી મિચ્છામિદુક્કડં આપવું.

(૪) વિવેક :- સાધુ જીવનમાં આહાર-પાણી આદિ ગ્રહણ કરતી વખતે ઘણો ઉપયોગ રાખવા છતાં પણ અજ્ઞાનદશાથી અકલ્પ્ય (દોષિત) આહાર-પાણી આવી જાય તો વિધિપૂર્વક તેનો ત્યાગ કરવો. જીવહિંસા ન થાય તે રીતે દોષિત આહાર પરઠવી દેવો તે વિવેક પ્રાયશ્ચિત્ત કહેવાય છે.

(૫) વ્યુત્સર્ગ :- વ્યુત્સર્ગ શબ્દમાં 'વિ' ઉપસર્ગ છે.

વિશેષ કરીને ઉત્સર્ગ એટલે વચન અને કાયાની બાહ્યચેષ્ટાનો ત્યાગ. અર્થાત્ ઉપયોગ પૂર્વક વચન અને કાયાના વ્યાપારોનો ત્યાગ તે વ્યુત્સર્ગ તપ છે. આરાધનામાં જે જે દોષો લાગ્યા હોય તેનો કાયોત્સર્ગ દ્વારા નાશ કરવો તે વ્યુત્સર્ગ પ્રાયશ્ચિત્ત. કાયોત્સર્ગમાં વચન અને કાયાની તમામ બાહ્યચેષ્ટાનો વિશેષ કરીને ત્યાગ હોય છે. માત્ર નવકારાદિ ગણવા પુરતો મનનો શુભવ્યવસાય ચાલુ હોય છે.

(૬) તપ :- આત્મસાધના કરતાં કરતાં લાગેલા સૂક્ષ્મ કે સ્થૂલ દોષોના નાશ માટે ગુરુજીએ કરેલી આજ્ઞા મુજબ છઠ્ઠ કે અઠ્ઠમ આદિ તપ કરવા. તપ કરવા દ્વારા દોષોનો નાશ કરવો તે તપ પ્રાયશ્ચિત્ત.

(૭) છેદ :- દોષ પ્રમાણે દિવસ, પક્ષ, માસ કે વર્ષની પ્રવજ્યા ઘટાડવી તે છેદ પ્રાયશ્ચિત્ત.

દીક્ષા પર્યાય છેદવો એટલે આરાધનામાં કંઈક મોટો દોષ લાગ્યો હોય ત્યારે ગુરુજી, દોષ સેવનાર સાધુના ચારિત્રના જેટલો વર્ષોનો ચારિત્ર પર્યાય થયો હોય તેમાંથી અમુક (૨-૫-૧૦ ઈત્યાદિ) વર્ષોનો છેદ સર્વશિષ્યગણ સમક્ષ જાહેર કરે. તેનાથી આ દોષ સેવનાર શિષ્ય નાના બને અને તેટલા વર્ષોમાં તેમની પછી દીક્ષા લીધેલા જીવો મોટા બને છે.

જેઓએ આજ સુધી વંદન-ખામણા ઈત્યાદિ કર્યા હોય તે સાધુઓ હવે મોટા થયા હોવાથી તેઓને આ દોષ સેવનાર સાધુ વંદન-ખામણા ઈત્યાદિ કરે. આ પ્રમાણે માનને તોડવા દ્વારા દોષજન્ય કર્મ આ જીવ ખપાવે.

(૮) પરિહાર :- પરિહાર એટલે ત્યાગ. આરાધનામાં થયેલા દોષ બદલ ગુરુજીએ આપેલું પ્રાયશ્ચિત્ત જ્યાં સુધી પૂર્ણ કરે નહીં ત્યાં સુધી તે દોષ સેવનાર શિષ્યનો જઘન્યથી એક માસ અને ઉત્કૃષ્ટથી છ માસ ત્યાગ કરવો એટલે તેની સાથે વંદનવ્યવહાર અને આહારપાણીના આદાનપ્રદાનનો ત્યાગ કરવો તેવો અર્થ કરવો પરંતુ સમુદાયમાંથી કાઢી મુકવો એવો અર્થ ન કરવો.

(૯) ઉપસ્થાપન :- ઉપસ્થાપન એટલે ફરીથી દીક્ષા આપવી. અર્થાત્ આરાધનામાં લાગેલો દોષ મોટો છે એમ ગુરુજીને લાગે તો ચારિત્રનો પૂર્વકાલીન જેટલા વર્ષોનો પર્યાય હોય તે તમામ પર્યાયનો છેદ કરીને ફરીથી નવી દીક્ષા (પ્રવજ્યા) આપવી તે ઉપસ્થાપન પ્રાયશ્ચિત્ત કહેવાય છે. આ પ્રાયશ્ચિત્તથી દોષ સેવનાર જીવની પછીના સર્વે દીક્ષિત જીવો મોટા થાય છે (મોટા ગણાય છે)

શંકા :- નવતત્ત્વ પ્રકરણમાં પ્રાયશ્ચિત્તના દસ ભેદ કહ્યા છે અને તત્ત્વાર્થસૂત્રમાં નવ ભેદ કહ્યા છે તો આ બંને સંગત કેવી રીતે થાય ?

સમાધાન :- પ્રાયશ્ચિત્તના પ્રથમ સાત ભેદ બન્ને સ્થાને (નવતત્ત્વ પ્રકરણમાં અને તત્ત્વાર્થસૂત્રમાં) સમાન છે.

આઠમા પરિહાર અને નવમા ઉપસ્થાપનના બદલે નવતત્ત્વ પ્રકરણમાં અનુક્રમે અનવસ્થાપ્ય અને મૂલ પ્રાયશ્ચિત્ત કહેલ છે.

અનવસ્થાપ્ય એટલે ગુરુએ આપેલ પ્રાયશ્ચિત્ત પૂર્ણ ન થાય ત્યાં સુધી મહાપ્રતો ન ઉચ્ચરાવવા. આ પ્રાયશ્ચિત્ત કંઈક અંશે પરિહારને મળતું છે.

મૂલ પ્રાયશ્ચિત્ત એટલે સ્થૂલદોષ જણાતાં મૂલથી પુનઃદીક્ષા આપવી. આ પ્રાયશ્ચિત્ત ઉપસ્થાપનની સાથે સંપૂર્ણપણે સમાન છે.

આ રીતે નવ પ્રાયશ્ચિત્તમાં છેલ્લા બેમાં નામ માત્ર ભેદ છે. વિશિષ્ટ અર્થભેદ નથી. માત્ર આઠમામાં કંઈક અર્થભેદ છે. છેલ્લુ દસમું પારાયિત (અથવા પારાયિક) પ્રાયશ્ચિત્ત છે.

પારાયિત પ્રાયશ્ચિત્ત :- સાધ્વીનો શીલભંગ થયો હોય અથવા કોઈ (સાધુ) મોટા દોષોની શુદ્ધિ માટે ગચ્છની બહાર નીકળી ૧૨વર્ષ સુધી છૂપાવેશમાં વિચરે. રાજા-મહારાજાને પ્રતિબોધી (સિદ્ધસેન દિવાકરસૂરિજીની જેમ) જૈન શાસનની અદ્ભૂત પ્રભાવના કરે ત્યારબાદ ફરીથી દીક્ષા લઈ ગચ્છમાં પ્રવેશ કરે તે પારાયિત પ્રાયશ્ચિત્ત કહેવાય છે.

વર્તમાનમાં અનવસ્થાપ્ય અને પારાયિત પ્રાયશ્ચિત્ત, શિષ્યોની તેવા પ્રકારની યોગ્યતા અને સહનશીલતાના અભાવે હાલ વિચ્છેદ પામેલાં છે.

તત્ત્વાર્થ સૂત્રકારે આવા પ્રકારના કોઈ અગમ્ય કારણસર આ પ્રાયશ્ચિત્તનો ઉલ્લેખ આ સૂત્રમાં ન કર્યો હોય એમ જણાય છે.

સૂત્ર (૯-૨૩) પ્રયોજન :- વિનયના પેટા ભેદ જણાવે છે.

જ્ઞાન દર્શન ચારિત્રોપચારાઃ ૯-૨૩

જ્ઞાન દર્શન ચારિત્રોપચારાઃ ૯-૨૩

જ્ઞાન દર્શન ચારિત્ર ઉપચારાઃ ૯-૨૩

શબ્દાર્થ :- જ્ઞાન = જ્ઞાનવિનય, દર્શન = દર્શનવિનય, ચારિત્ર = ચારિત્રવિનય, ઉપચાર = ઉપચારવિનય,

સૂત્રાર્થ :- જ્ઞાનવિનય, દર્શનવિનય, ચારિત્રવિનય અને ઉપચારવિનય (એમ વિનયના ચાર ભેદ છે.)

ભાવાર્થ :- વિનયના મુખ્ય બે ભેદ છે. તાત્વિક વિનય અને ઉપચારવિનય.

તાત્ત્વિકવિનય :- દર્શન, જ્ઞાન, ચારિત્રની (મોક્ષ માર્ગની) સ્વયં આરાધના કરવી. અને બીજાને આ આરાધના કરવા માટે પ્રેરણા કરવી. તે તાત્ત્વિકવિનય કહેવાય છે.

ઉપચારવિનય :- જ્ઞાનાદિ ગુણોથી યુક્ત અન્ય આરાધકોનો યથાયોગ્ય વિનય કરવો. તે ઉપચાર વિનય જાણવો.

બંને મળીને સૂત્રકારે વિનયના ચાર ભેદ કહ્યા છે.

(૧) **જ્ઞાનવિનય :-** મતિજ્ઞાન, શ્રુતજ્ઞાન, અવધિજ્ઞાન, મનઃપર્યવજ્ઞાન અને કેવળજ્ઞાન આ પાંચ જ્ઞાનની તથા તે તે જ્ઞાનના તે તે વિષયની શ્રદ્ધા કરવી, જ્ઞાનની ભક્તિ કરવી, જ્ઞાન ઉપર બહુમાનભાવ રાખવો. હેય, જ્ઞેય અને ઉપાદેય પદાર્થોનું તે તે ભાવે ચિંતન કરવું, વિધિપૂર્વક નવું જ્ઞાન ગ્રહણ કરવું વગેરે જ્ઞાનવિનય છે.

(૨) **દર્શનવિનય :-** દર્શન એટલે શ્રદ્ધા, પરમાત્માએ કહેલા તત્ત્વો ઉપર દ્રઢ શ્રદ્ધા, પ્રીતિ કરવી. સમ્યક્ત્વના ૬૭ ગુણો અને તેમાં પણ વિશેષ કરીને શમ, સંવેગ, નિર્વેદ, અનુકંપા અને આસ્તિક્ય આદિ ગુણો પ્રાપ્ત કરવા. ઉપકાર કરનારા દેવ-ગુરુ આદિ પ્રત્યે ભક્તિભાવ રાખવો અને આશાતનાનો ત્યાગ કરવો તે દર્શન વિનય.

(૩) **ચારિત્ર વિનય :-** સામાયિક, છેદોપસ્થાપ્ય, પરિહારવિશુદ્ધિ, સૂક્ષ્મસંપરાય અને યથાખ્યાત આ પાંચ ચારિત્રની શ્રદ્ધા કરવી. આવા ચારિત્રધર્મને શાસ્ત્રાનુસારે જાણીને યથાશક્તિ જીવનમાં ઉતારવો. તેનું યથાર્થ પાલન કરવું. આવા ચારિત્રવાન મહાત્માઓ પ્રત્યે ભક્તિ, બહુમાન રાખવું અને આવો ચારિત્રમાર્ગનો ઉપદેશ આપવો તે ચારિત્ર વિનય.

(૪) **ઉપચાર વિનય :-** જે જે આત્માઓ આપણાથી સમ્યગ્દર્શન આદિ ગુણોમાં અધિક હોય તેવા ગુણીયલ ગુરુઓ તથા ઉપકારી જીવો આવે ત્યારે તેમની સન્મુખ જવું, અંજલિ જોડવી (પ્રણામ કરવા) ઉભા થવું, આસન આપવું, વંદન કરવું, યોગ્ય વસ્ત્ર આદિ આપીને સત્કાર કરવો તથા તેમના ગુણોની પ્રશંસા કરવા દ્વારા સન્માન કરવું વગેરે ઉપચાર વિનય કહેવાય છે.

સૂત્ર (૯-૨૪) પ્રયોજન :- વૈયાવચ્ચ નામના અભ્યંતર તપના દશ પેટા ભેદ જણાવે છે.

આચાર્યોપાધ્યાય -તપસ્વિ-શૈક્ષક-ગ્લાન-

ગણ-કુલ-સંઘ-સાધુ-સમનોજ્ઞાનામ્ ૯-૨૪

આચાર્યોપાધ્યાય-તપસ્વિ-શૈક્ષક-ગ્લાન-

ગણ-કુલ-સંઘ-સાધુ-સમનોજ્ઞાનામ્ ૯-૨૪

આચાર્ય-ઉપાધ્યાય-તપસ્વિ-શૈક્ષક-ગ્લાન-

ગણ-કુલ-સંઘ-સાધુ-સમનોજ્ઞાનામ્ ૯-૨૪

શબ્દાર્થ :- આચાર્ય = પંચાચાર પાળે પળાવે તે, ઉપાધ્યાય = શ્રુત પ્રદાન કરે તે, તપસ્વી = તપ કરનારા, શૈક્ષક = નવદીક્ષિત, ગ્લાન = રોગથી પીડાતા, ગણ = એક વાચના વાળો સમૂહ, કુલ = અનેક ગણોનો સમૂહ, સંઘ = સાધુ, સાધ્વી, શ્રાવક, શ્રાવિકા, સાધુ = મોક્ષનો સાધક, સમનોજ્ઞ = જ્ઞાનાદિ ગુણો વડે સમાન.

સૂત્રાર્થ :- આચાર્ય, ઉપાધ્યાય, તપસ્વી, શૈક્ષક, ગ્લાન, ગણ, કુલ, સંઘ, સાધુ, સમનોજ્ઞ, (એ દશ પ્રકારના જીવોની વૈયાવચ્ચ એ વૈયાવચ્ચના દશ ભેદ છે.)

ભાવાર્થ :- વૈયાવૃત્ય એ સંસ્કૃત શબ્દ છે. તેનું પ્રાકૃતમાં વૈયાવચ્ચ થાય છે. વ્યાવૃત્ત એટલે અન્ય ભાવોથી વ્યાવૃત્તિ લેવા પૂર્વક વિવક્ષિત કાર્યમાં વિશેષ પ્રવૃત્તિ, ઓતપ્રોત, લયલીન.

વૈયાવૃત્ય એટલે સેવા કરવી. સેવા એક પ્રકારની હોવા છતાં સેવ્ય વ્યક્તિઓ (સેવા કરવા યોગ્ય વ્યક્તિઓ) દશ પ્રકારની છે તેથી સેવાના-વૈયાવૃત્યના દસ ભેદ છે.

વૈયાવૃત્યના દસ ભેદ નીચે પ્રમાણે છે.

- (૧) આચાર્ય :- પોતે પાંચ આચાર પાળે અને અન્યને પળાવે. ગચ્છમાં વિશિષ્ટ વ્યક્તિ હોય. સૂરિમંત્રના આરાધક હોય. સાધુઓને શાસ્ત્રોનું અર્થપ્રદાન કરવામાં નિપુણ હોય. શાસનના હિતકારી કાર્યો કરવાની યથાયોગ્ય જવાબદારી સમજનારા અને વહન કરનારા હોય તે આચાર્ય.

- (૨) ઉપાધ્યાય :- ઉપ એટલે પાસે અને અધ્યાય એટલે ભણવું. સાધુઓ જેમની પાસે ભણે અર્થાત્ સાધુ સંતોને મુખ્યત્વે સૂત્રપાઠ કરાવવામાં અને ક્વચિત્ અર્થપાઠ કરાવવામાં નિપુણ હોય તે ઉપાધ્યાય.
- (૩) તપસ્વી :- છઠ્ઠ-અઠ્ઠમ આદિ વિશિષ્ટ તપ આચરનારા હોય. ઉત્કૃષ્ટ અને ઉગ્ર તપ કરનારા એટલે કે ચાર ઉપવાસથી માંડીને છ માસ સુધીનો તપ, શ્રેણીતપ, વર્ધમાન તપ વિગેરે વિશિષ્ટ તપ કરનારા તે તપસ્વી.
- (૪) શૈક્ષક :- શિક્ષાને યોગ્ય જે નવદીક્ષિત હોય તે શૈક્ષક. સૂત્રો અને તેના અર્થો ભણવા રૂપ ગ્રહણશિક્ષા અને તેમાં કલા પ્રમાણે આચરણ કરવું તે આસેવન શિક્ષા. આ બંને શિક્ષાને યોગ્ય એવા અલ્પકાળમાં દીક્ષિત થયેલા મુનિ.
- (૫) ગ્લાન :- રોગ વગેરેથી ક્ષીણ હોય તે ગ્લાન. જવર આદિ વ્યાધિથી પીડાતા મુનિ.
- (૬) ગણ :- ગણ એટલે સમુદાય. કોઈપણ એક આચાર્યનો અને તે આચાર્યની આજ્ઞામાં વર્તનારો સાધુ સમુદાય તેને ગણ કહેવાય છે.
- (૭) કુલ :- ગણોનો સમુદાય. અનેક ગચ્છો (ગણો)નો સમુદાય.
- (૮) સંઘ :- સાધુ-સાધ્વી, શ્રાવક અને શ્રાવિકાઓનો સમૂહ.
- (૯) સાધુ :- જે જીવો સંસાર ત્યજી, સાવધયોગ ત્યજી, જિનાજ્ઞાના અનુસારે રત્નત્રયીની સાધનામાં વર્તે અને આત્માના ગુણોની સાધના કરે, આરાધના કરે તે સાધુ. બાહ્ય અને અભ્યંતર ગ્રન્થિ વિનાના અર્થાત્ નિર્ગ્રન્થ હોય તે સાધુ કહેવાય છે.
- (૧૦) સમનોજ :- જેમનો પરસ્પર ગોચરી પાણી આદિ લેવા-દેવાનો વ્યવહાર હોય તેવા સાધુ સમનોજ કહેવાય છે.

સૂત્ર (૯-૨૫) પ્રયોજન :- સ્વાધ્યાય તપના ભેદ જણાવે છે.

વાચનાપૃચ્છનાનુપ્રેક્ષામ્નાયધર્મોપદેશાઃ	૧-૨૫
વાચનાપૃચ્છનાનુપ્રેક્ષામ્નાયધર્મોપદેશાઃ	૯-૨૫
વાચના-પૃચ્છના-અનુપ્રેક્ષા-આમ્નાય-ધર્મોપદેશાઃ	૯-૨૫

શબ્દાર્થ :- વાચના = પાઠ લેવો, પૃચ્છના = પૂછવું, અનુપ્રેક્ષા = ચિંતન કરવું, આમ્નાય = પરાવર્તના, ધર્મોપદેશ = ધર્મનું કથન કરવું

સૂત્રાર્થ :- વાચના, પૃચ્છના, અનુપ્રેક્ષા, આમ્નાય, ધર્મોપદેશ (એમ પાંચ પ્રકારે સ્વાધ્યાય કહ્યો છે.)

ભાવાર્થ :- સ્વ એટલે આત્માનો, અધ્યાય એટલે સ્વાધ્યાય. જેમાં સાંસારિક ભાવોનો નાશ થતો હોય અને આત્માના ગુણોનો ઉઘાડ થતો હોય તેવા શાસ્ત્રોનું અધ્યયન (અભ્યાસ) તે સ્વાધ્યાય કહેવાય છે. તેના પાંચ ભેદ આ પ્રમાણે છે.

(૧) **વાચના :-** સાધુ-સાધ્વીને (તેમના યોગ્ય) અને ચતુર્વિધ સંઘને (સંઘને યોગ્ય) આગમ આદિનો પાઠ આપવો. અને મહાત્માઓ પાસે આગમો સાંભળવા તથા આગમોના (સૂત્રોના) અર્થો વિવેચન સાથે યથાયોગ્ય ભણવા, ભણાવવા, સમજવા અને સમજાવવા.

(૨) **પૃચ્છના :-** ભણાવેલા સૂત્રો અને અર્થો સંબંધી પ્રશ્નો પૂછવા. ગુરુએ જે સૂત્રો અને અર્થો ભણાવ્યા તે શિષ્યોને બરાબર ન સમજાયા હોય અથવા સમજાયા હોય પરંતુ તેમાં કંઈ શંકા હોય તો તે શંકાઓ શિષ્યોએ ગુરુને પૂછવી તે પૃચ્છના.

મારું ભણાવેલું શિષ્યોને બરાબર સમજાયું છે કે કેમ ? તે જાણવા અને ન સમજાયું હોય તો સમજાવવા ગુરુજી પોતે પણ શિષ્યોને જે પ્રશ્નો કરે તે પણ પૃચ્છના કહેવાય છે.

(૩) **અનુપ્રેક્ષા :-** ભાવના, ભાવવું, વિચારવું તે અનુપ્રેક્ષા. ભણેલા શાસ્ત્રોનું તથા તેના અર્થોનું તેમજ તેના સંબંધમાં રહેલા આનુસંગિક ભાવોનું ચિંતન મનન કરવું. પૂર્વાપર દીર્ઘ વિચારણા કરવી તે અનુપ્રેક્ષા.

(૪) **આમ્નાય :-** મુખથી ઉચ્ચારણ કરવા પૂર્વક સૂત્રો બોલવાં. એટલે કે નવા સૂત્રો ઉચ્ચારણ પૂર્વક **વારંવાર બોલવા** દ્વારા કંઠસ્થ કરવાં અને જુનાં કંઠસ્થ કરેલાં સૂત્રો વારંવાર બોલી જવા (પુનરાવર્તન કરવું) તે.

(૫) **ધર્મોપદેશ :-** સૂત્રોના અર્થો ઉપદેશાત્મક પદ્ધતિએ સમજાવવા તે ધર્મોપદેશ. શિષ્યવર્ગને, સાધુ-સાધ્વીને અને ચતુર્વિધ સંઘને યથાયોગ્ય રીતે ઉપકારી થાય તેવો હિતકારી ધર્મનો ઉપદેશ આપવો.

આ પાંચ પ્રકારના સ્વાધ્યાયથી અધ્યયન કરનારને અને કરાવનારને, સ્વ સ્વભાવમાં જ ઉદ્દમશીલ રહેવાથી તેમજ વિભાવદશાનો ત્યાગ થવાથી તેમના પૂર્વબંધકર્મોની નિર્જરા થાય છે.

શંકા :- નવતત્વ તથા અન્ય ગ્રંથોમાં સ્વાધ્યાયના પાંચ ભેદોમાં વાયના, પૃચ્છના, પરાવર્તના, અનુપ્રેક્ષા અને ધર્મકથા આવે છે. સૂત્ર ૯-૨૫માં ભેદોના નામમાં થોડો ફેર છે. તેમના અર્થ એક જ છે કે જુદા જુદા ?

સમાધાન :- તમારો પ્રશ્ન વ્યાજબી છે. હવે ક્રમમાં જોઈએ તો બંનેમાં વાયના અને પૃચ્છનાનો ક્રમ સરખો છે.

સૂત્ર ૯-૨૫માં ત્રીજા નંબરે અનુપ્રેક્ષા છે જ્યારે નવતત્વમાં ચોથા નંબરે અનુપ્રેક્ષા છે પરંતુ બંનેના અર્થ સરખા છે. તે જ રીતે સૂત્ર ૯-૨૫માં ચોથા ક્રમમાં આમ્નાય છે. જ્યારે નવતત્વમાં ત્રીજા ક્રમમાં પરાવર્તના છે. આ રીતે નામ અને ક્રમ બંને જુદા છે પરંતુ અર્થ સમાન છે. સૂત્ર ૯-૨૫માં પાંચમા ક્રમે ધર્મોપદેશ શબ્દ છે જ્યારે નવતત્વમાં ધર્મકથા શબ્દ આવે છે. બંનેનો અર્થ સમાન છે માત્ર નામમાં ભેદ છે.

સૂત્ર (૯-૨૬) પ્રયોજન :- વ્યુત્સર્ગ નામના અભ્યંતર તપના ભેદ જણાવે છે.

બાહ્યાભ્યન્તરોપધ્યો:	૧-૨૬
બાહ્યાભ્યન્તરોપધ્યો:	૯-૨૬
બાહ્ય-અભ્યન્તર-ઉપધ્યો:	૯-૨૬

શબ્દાર્થ :- બાહ્ય-ઉપધિ = બાહ્ય દ્રવ્યરૂપ ઉપધિ (ઉપકરણ આદિ), અભ્યંતર-ઉપધિ = મમત્વ આદિનો ત્યાગ.

સૂત્રાર્થ :- બાહ્ય અને અભ્યંતર ઉપધિનો (ત્યાગ એમ બે પ્રકારે વ્યુત્સર્ગ છે)

ભાવાર્થ :- વ્યુત્સર્ગ એ અભ્યંતર તપનો પાંચમો ભેદ છે. વ્યુત્સર્ગ એટલે ત્યાગ, વિશેષ ત્યાગ, આત્મસાધનામાં ધર્મ-આરાધના કરવામાં જે જે વિઘ્નભૂત હોય, અકલ્પ્ય હોય તેનો અથવા બિનજરૂરી હોય તેવી ઉપધિનો (વસ્તુનો) ત્યાગ તે વ્યુત્સર્ગ તપ કહેવાય છે. તેના બે ભેદ છે. બાહ્ય ઉપધિ વ્યુત્સર્ગ અને અભ્યંતર ઉપધિ વ્યુત્સર્ગ.

(૧) બાહ્ય ઉપધિ વ્યુત્સર્ગ :- સંયમી જીવનમાં સહાયક થનારી જરૂરી એવી વસ્ત્ર, પાત્ર, આહાર અને ઔષધ આદિ સામગ્રી સિવાયની તમામ બાહ્ય પૌદ્ગલિક સામગ્રી (ઉપધિ) નો ત્યાગ કરવો. ન કલ્પે તેવા અજાણતા આવી ગયેલા આહાર-પાણી આદિનો પણ જિન આજ્ઞા પ્રમાણે ત્યાગ કરવો.

(૨) અભ્યંતર ઉપધિ વ્યુત્સર્ગ :- આત્મામાં મિથ્યાત્વના, કોધાદિ કષાયોના અને શુભ-અશુભ યોગોના ભાવોથી સતત કર્મો બંધાય છે. તે આન્તરિક પરિણામોનો ત્યાગ કરવો, તેને અભ્યન્તર ઉપધિ વ્યુત્સર્ગ કહેવાય છે.

રોગાદિના કારણે સંયમ પાળી શકાય તેમ ન હોય ત્યારે અથવા જ્ઞાનથી કે જ્ઞાનીના વચનથી મૃત્યુકાળ નજીક જણાય ત્યારે અનશન કરવા પૂર્વક સમતાભાવ સાથે કાયાનો ત્યાગ કરવો તે પણ અભ્યન્તર ઉપધિ વ્યુત્સર્ગ કહેવાય છે.

આ બંને પ્રકારની ઉપધિનો વ્યુત્સર્ગ (ત્યાગ) કરવાથી મમતા, મૂર્છા, ઓછાં થાય છે. પરિણામે રોગાદિનો નાશ થવાથી વૈરાગ્યભાવની વૃદ્ધિ થતાં પૂર્વબદ્ધ કર્મોની નિર્જરા થાય છે.

સૂત્ર (૯-૨૭) પ્રયોજન :- ધ્યાનના સ્વરૂપ એટલે લક્ષણને જણાવે છે.

ઉત્તમસંહનનસ્યૈકાગ્રચિન્તાનિરોધો ધ્યાનમ્ ૯-૨૭

ઉત્તમસંહનનસ્યૈકાગ્રચિન્તાનિરોધો ધ્યાનમ્ ૯-૨૭

ઉત્તમસંહનનસ્ય એકાગ્ર ચિન્તાનિરોધઃ ધ્યાનમ્ ૯-૨૭

શબ્દાર્થ :- ઉત્તમસંહનનસ્ય = ઉત્તસંઘયણવાળાને, એકાગ્ર = એક વિષયમાં, ચિન્તાનિરોધ = ચિત્ત સ્થિરતા, ધ્યાનમ્ = ધ્યાન (અભ્યન્તર તપનો એક ભેદ).

સૂત્રાર્થ :- કોઈ એક વિષયમાં ચિત્તની સ્થિરતા તે ધ્યાન. આવું ધ્યાન ઉત્તમ સંઘયણવાળાને હોય છે.

ભાવાર્થ :- સૂત્રમાં એકાગ્રચિન્તાનિરોધને ધ્યાન કહેવાય છે.

એકાગ્ર એટલે એક વિષય અથવા એક આલંબન.

ચિન્તા એટલે ચંચળ(ચલિત) ચિત્ત. નિરોધ એટલે સ્થિરતા. ચંચળચિત્તને કોઈપણ એક વિષયમાં સ્થિર કરવું તે ધ્યાન. આ ધ્યાન ઉત્તમ સંઘયણવાળા જીવને હોય છે. સ્વોપણ ભાષ્યમાં (સૂત્રકારે લખેલા ભાષ્યમાં) પ્રથમના ચાર સંઘયણને ઉત્તમ સંઘયણ ગણેલ છે. કોઈપણ એક વિષયમાં ચિત્તને સ્થિર કરવા માટે માનસિક બળ જરૂરી છે. માનસિક બળ માટે શારીરિક બળ પણ જરૂરી છે. તેથી ઉત્તમસંઘયણ વાળાને જ ચિત્તની એકાગ્રતા રૂપ ધ્યાન સંભવી શકે છે.

પાંચમા-છટ્ટા સંઘયણવાળા જીવને ચિત્તની સ્થિરતાવાળું ધ્યાન અલ્પમાત્રાએ હોય છે. પરંતુ તેની માત્રા અલ્પ હોવાથી ‘ધ્યાન નથી’ એમ શાસ્ત્રકારો કહે છે.

આ વ્યાખ્યા ધર્મધ્યાન અને શુક્લધ્યાનને આશ્રયી છે. આર્તધ્યાન અને રૌદ્રધ્યાન એ અશુભધ્યાન હોવાથી ધ્યાન હોવા છતાં પણ નિર્જરાના કારણભૂત ધ્યાન ગણાતું નથી. કેવળીભગવંતોને મન (ચિત્ત) ન હોવાથી આ ધ્યાન હોતું નથી. તેમને યોગનિરોધરૂપ ધ્યાન (શુક્લધ્યાનના અંતિમ બે ભેદો) હોય છે.

શંકા :- ચારે ગતિમાં નબળા સંઘયણવાળા જીવોને પણ આર્ત-રૌદ્ર ધ્યાન હોય છે. અહીં સૂત્રમાં આપેલી ધ્યાનની વ્યાખ્યા પ્રમાણે નબળા સંઘયણવાળાને ધ્યાન થઈ શકે નહીં તો પછી આ સૂત્ર કઈ રીતે ઘટાવવું ?

સમાધાન :- આ સૂત્ર અનુસાર પ્રબળ કોટિના ધ્યાનને જ ધ્યાન તરીકે કહ્યું છે. સામાન્ય કોટિના ધ્યાનને ધ્યાનસ્વરૂપે ગણતરીમાં લેવાયેલ જ નથી.

જેમ અધિક સંપત્તિવાળાને જ શ્રીમંત કહેવામાં આવે છે તેમ અહીં પ્રબળ કોટિની એકાગ્રતાને ધ્યાન કહેવામાં આવે છે. આથી ચારે ગતિમાં નબળા સંઘયણવાળાને પણ જે ધ્યાન હોય છે તે વાત સાથે કોઈ વિરોધ આવતો નથી.

શંકા :- શું કેવળી ભગવંતને ‘મન’ નથી હોતું ?

સમાધાન :- મન હોય છે પણ મનનો ઉપયોગ (વપરાશ) હોતો નથી એટલે નથી તેમ કહ્યું છે. જો કે ઉપયોગ હોય છે પણ અત્યંત અલ્પ હોય છે. મોટા ભાગે ફક્ત અનુત્તરવાસી દેવોના પ્રશ્નોના ઉત્તર આપવા પુરતો જ મનનો ઉપયોગ કરે છે. બાકીતો કેવળીના જ્ઞાનમાં બધું જ સ્પષ્ટ દેખાય છે. એટલે મન હોવા છતાં ઉપયોગ મૂકવાની જરૂર રહેતી નથી. આ હકીકતથી ઉપચારથી એમ કહ્યું છે. તેનો અર્થ કેવળીને મન નથી હોતું.

સૂત્ર (૯-૨૮) પ્રયોજન :- ધ્યાન કેટલા સમયનું હોઈ શકે છે ? તે જણાવે છે.

આમુહૂર્તાત્	૯-૨૮
આમુહૂર્તાત્	૯-૨૮
આ મુહૂર્તાત્	૯-૨૮

શબ્દાર્થ :- આ = મર્યાદા સૂચવે છે, મુહૂર્તાત્ = મુહૂર્ત સુધી.

સૂત્રાર્થ :- મુહૂર્ત સુધી (અર્થાત્ લગાતાર ધ્યાન વધારે માં વધારે મુહૂર્ત સુધી (૪૮ મિનિટ) રહે છે.

ભાવાર્થ :- મુહૂર્ત એટલે બે ઘડી, અડતાલીસ (૪૮) મિનિટ. એક અહોરાત્રિનો ત્રીસમો ભાગ. આ પ્રમાણે એક રાત્રિદિવસ (૨૪ કલાક) ના ત્રીસમા ભાગને મુહૂર્ત કહેવાય છે. એક મુહૂર્તમાં એક સમય પણ ઓછો હોય તો તે અંતર્મુહૂર્ત (મુહૂર્તમાં કંઈક ઓછું) કહેવાય છે.

જઘન્ય (નાનામાં નાનું) અંતર્મુહૂર્ત નવ સમયનું છે. ઉત્કૃષ્ટ (મોટામાં મોટું) અંતર્મુહૂર્ત એક સમય ન્યૂન (ઓછું) એક મુહૂર્ત (બે ઘડી)નું છે.

કોઈપણ એક વિષયમાં મનની સ્થિરતા વધુમાં વધુ એક મુહૂર્ત સુધી જ ટકે છે. કારણ કે ચિત્ત અતિશય ચંચલ છે. વારંવાર વિષયાન્તર થયા જ કરે છે. કોઈપણ એક વિષયમાં વધુ સમય સ્થિર રહેતું નથી. એક મુહૂર્ત બાદ એક-બે સમય અથવા વધુ સમય બીજા વિષયમાં ધ્યાન જાય છે અને ફરી પાછું મૂળ વિષયમાં ધ્યાન આવે છે. સ્થૂલ દ્રષ્ટિએ કોઈને પણ લાગે કે કલાકો સુધી લગાતાર ધ્યાન ચાલે છે પણ સૂક્ષ્મદ્રષ્ટિથી નિરીક્ષણ કરવામાં આવે તો મુહૂર્ત બાદ ચિત્ત સૂક્ષ્મ પણ અવશ્ય ચલિત થઈ જાય છે.

શંકા:- જો ધ્યાન મુહૂર્ત સુધી જ રહેતું હોય તો કલાકો કે દિવસો સુધી ધ્યાનમાં રહેવાના મહાત્માઓના મળતા સમાચારો શું અસત્ય છે ?

સમાધાન :- છન્નસ્થ જીવોનું ચિત્ત સદા ચંચલ છે એટલે મુહૂર્ત સુધી ધ્યાન રહે છે તે નિશ્ચયનયથી કહ્યું છે. કોઈ વિષયમાં મુહૂર્ત મુહૂર્ત ધ્યાન રહે અને વચ્ચે વચ્ચે વિષયાન્તરમાં એક કે બે સમય પુરતું ધ્યાન બદલાય. પરંતુ તે સ્થૂલદ્રષ્ટિવાળા જીવોથી ગમ્ય ન હોવાથી વ્યવહારનયથી ધ્યાન ઘણા કલાક અને ઘણા દિવસો પણ રહે છે એમ કહેવાય છે. આ મુહૂર્તપ્રમાણનું જે વિધાન છે તે નિશ્ચયનયથી છે અને ઉત્કૃષ્ટથી છે.

શંકા :- એક મુહૂર્તમાં શ્વાસોચ્છ્વાસ, ક્ષુલ્લકભવ અને આવલિકા કેટલાં થાય ?

સમાધાન :- એક મુહૂર્ત = ૩૭૭૩ શ્વાસોચ્છ્વાસ
 એક મુહૂર્ત = ૬૫૫૩૬ ક્ષુલ્લકભવ (નાનામાં નાનો ભવ)
 એક મુહૂર્ત = ૧૬૭૭૭૨૧૬ આવલિકા
 એક શ્વાસોચ્છ્વાસમાં ૧૭૧ (સાડા સત્તર) ક્ષુલ્લકભવ થાય છે.
 એક ક્ષુલ્લકભવમાં ૨૫૬ આવલિકા થાય છે.
 એક શ્વાસોચ્છ્વાસમાં ૪૪૪૬થી અધિક આવલિકા થાય છે.
 એક આવલિકામાં અસંખ્ય સમયો પસાર થાય છે.

સૂત્ર (૯-૨૯) પ્રયોજન :- ધ્યાનના ચાર ભેદ જણાવે છે.

આર્તરૌદ્રધર્મશુક્લાનિ ૧-૨૧

આર્તરૌદ્રધર્મશુક્લાનિ ૯-૨૯

આર્ત-રૌદ્ર-ધર્મ-શુક્લાનિ ૯-૨૯

શબ્દાર્થ :- આર્ત = દુઃખજન્ય, રૌદ્ર = ગાઢ પરિણામજન્ય,
 ધર્મ = ક્ષમાદિ ધર્મયુક્ત, શુક્લ = નિર્મળ ધ્યાન.

સૂત્રાર્થ :- આર્ત, રૌદ્ર, ધર્મ, શુક્લ (એમ ધ્યાનના ચાર ભેદ છે.)

ભાવાર્થ :- ધ્યાનના ચાર ભેદ છે. તેમાં પ્રથમના બે ભેદ કર્મબંધનું કારણ હોવાથી સંસારહેતુક છે અને છેલ્લા બે ભેદ કર્મક્ષયનું કારણ હોવાથી મોક્ષહેતુક છે. આ વાત સૂત્ર ૯-૩૦માં વધારે સ્પષ્ટ થશે. પ્રથમના બે ધ્યાન અશુભ અને અન્તિમ બે ધ્યાન શુભ છે.

(૧) આર્તધ્યાન :- ઋત્ત શબ્દનો અર્થ છે પીડા, દુઃખ. સાંસારિક દુઃખોના કારણે થતું જે ધ્યાન તે આર્તધ્યાન. અણગમતી વસ્તુનો સંયોગ થાય ત્યારે અથવા ગમતી વસ્તુનો વિયોગ થાય ત્યારે આવી પડેલી દુઃખોની પરંપરાથી જે માનસિક ચિંતા થાય છે. તે આર્તધ્યાન છે. તેના ચાર ભેદ છે જેનું વર્ણન આગળ આવે છે.

(૨) રૌદ્રધ્યાન :- રુદ્ર શબ્દ ભયંકર અર્થમાં છે. કૂર (ભયંકર) પરિણામ તે રૌદ્રધ્યાન. હિંસા - જુઠ-ચોરી આદિ મહાપાપો કરવા માટેના કુર પરિણામ તે રૌદ્રધ્યાન. બીજા જીવોને દુઃખ આપવાના, બીજાના દુઃખોમાં વૃદ્ધિ કરવાના, બીજાના દુઃખોમાં નિમિત્ત બનવાના જે ભયંકર પરિણામ તે રૌદ્રધ્યાન. આ ધ્યાનના પણ ચાર ભેદ છે જે આગળ આવશે.

(૩) ધર્મ્યધ્યાન (ધર્મધ્યાન) ધર્મ શબ્દ ઉપરથી ધર્મ્ય શબ્દ બનેલ છે. આત્માના ક્ષમા, માર્દવ, આર્જવ આદિ દશવિધ ગુણોની પ્રાપ્તિ માટેની સતત નિર્મળ વિચારધારા તે ધર્મ્યધ્યાન.

ધર્મસ્ય ઇદમ્ ઇતિ ધર્મ્યમ્ ધર્મ સંબંધી જે ધ્યાન તે ધર્મ્યધ્યાન તેના ચાર ભેદ આગળ આવશે.

(૪) શુક્લધ્યાન :- શુક્લ એટલે ઉજળું, ધોળું , નિર્મળ. રાગ-દ્વેષ અને મોહ આદિ દોષોથી રહિત નિર્મળ જે વિચારધારા તે શુક્લધ્યાન.

જો કે ધર્મધ્યાન પણ નિર્મળ ધ્યાન છે. પરંતુ પ્રશસ્ત એવા રાગાદિ ભાવવાળું તે ધર્મધ્યાન છે તેથી તે આંશિક નિર્મળ છે અને આંશિક કર્મોનો ક્ષય કરે છે.

શુક્લધ્યાન સર્વ કર્મોનો ક્ષય કરે છે. પ્રશસ્ત કે અપ્રશસ્ત એમ સમસ્ત રાગાદિભાવોથી લગભગ મુક્ત છે તેથી સંપૂર્ણ નિર્મળ છે માટે તેને શુક્લ ધ્યાન કહેવાય છે. આ ધ્યાનના પણ ચાર ભેદ છે જેનું વર્ણન સૂત્ર ૯-૩૯થી ૯-૪૬માં આવશે.

સૂત્ર (૯-૩૦) પ્રયોજન :- ચાર પ્રકારના ધ્યાનમાંથી છેલ્લા બે ધ્યાનો કોનું કારણ બને છે તે વિષય જણાવે છે.

પરે મોક્ષહેતૂ ૧-૩૦

પરે મોક્ષહેતૂ ૯-૩૦

પરે મોક્ષહેતૂ ૯-૩૦

શબ્દાર્થ:- પરે = પછીના બે ધ્યાનો, મોક્ષહેતૂ = મોક્ષના હેતુભૂત છે.

સૂત્રાર્થ :- છેલ્લાં બે ધ્યાન મોક્ષના હેતુભૂત છે.

ભાવાર્થ :- આર્ત, રૌદ્ર, ધર્મ અને શુક્લ આ ચાર ધ્યાનોમાંથી સૂત્રના ક્રમ પ્રમાણે પરે એટલે પાછળનાં અંતિમ બે ધ્યાનો એટલે કે ધર્મધ્યાન અને શુક્લધ્યાન મુક્તિનાં હેતુ છે. ધર્મધ્યાન દ્વારા શુક્લધ્યાન આવે છે અને તેના દ્વારા મુક્તિ આવે છે. ધર્મધ્યાન અને શુક્લધ્યાનને આ સૂત્રમાં મુક્તિ હેતુ કહ્યા છે તેથી સમજી લેવું કે આર્તધ્યાન અને રૌદ્રધ્યાન આ બે ધ્યાનો સંસારનો હેતુ છે અને અંતિમ બે ધ્યાનો કર્મક્ષયના કારણ બને છે. પ્રથમના બે ધ્યાનો બંધહેતુ બને છે અને અંતિમ બે ધ્યાન નિર્જરા હેતુ બને છે.

ધ્યાન ઉપર વિશેષ ચિંતન

ધ્યાનના બે વિભાગ છે.

અશુભ અથવા અપ્રશસ્ત ધ્યાન દુર્ગતિમાં લઈ જાય છે. શુભ અથવા પ્રશસ્ત ધ્યાન સદ્ગતિમાં લઈ જાય છે. અશુભ ધ્યાનના બે વિભાગ છે.

(૧) આર્તધ્યાન કે જે તિર્યચ ગતિનું કારણ બને છે.

(૨) રૌદ્રધ્યાન કે જે સામાન્ય રીતે નરકગતિનું કારણ બને છે.

શુભ ધ્યાનના બે વિભાગ છે.

(૧) ધર્મ ધ્યાન મનુષ્યગતિનું અથવા દેવગતિનું કારણ બને છે.

(૨) શુક્લ ધ્યાન મોક્ષનું કારણ બને છે.

મનને ધ્યાન સાથે ઘણો સંબંધ છે. મન કહો કે ચિત્ત કહો સામાન્ય રીતે બન્નેનો અર્થ એક છે. ચિત્તની સ્થિર અવસ્થા એ ધ્યાન છે. ચિત્તની અસ્થિર (ચંચળ) અવસ્થા ચાર વિભાગમાં વહેંચાયેલી છે.

(૧) ચિંતા-ચિંતન, (૨) ભાવના (૩) ધ્યાન અને (૪) અનુપ્રેક્ષા.

હવે આ ચારેયના અર્થ સમજીએ.

ચિંતા :- ચિત્ત ફરતું હોય, વિચરતું હોય તેને વિચાર કહેવાય છે. આ વિચારને ચિંતા અથવા ચિંતન પણ કહેવાય છે.

ભાવના :- એકની એક વાતને રસપૂર્વક વારંવાર વિચારવાથી આત્મા ભાવિત

થાય છે. એટલે રસપૂર્વક વારંવાર કરાતા એ વિચારોને - ચિંતનને ભાવના કહેવાય છે. ચિંતન કરતાં ભાવનામાં મન વધારે ઘેરું, અને વધારે સૂક્ષ્મ બને છે.

ધ્યાન :- જે વિચારોથી મન ભાવિત થયું હોય તેમાંના કોઈપણ એક મુદ્દા ઉપર મન સ્થિર થઈ જાય તે ધ્યાન કહેવાય છે.

અનુપ્રેક્ષા :- આ ધ્યાનમાંથી બહાર આવ્યા પછી ધ્યાનની અસરના કારણે ચિંતનમાં ઉંડાણ વધે, જે વિસ્તાર વધે, જે સૂક્ષ્મતા તરફ આગળ વધાય તેને અનુપ્રેક્ષા કહેવાય છે.

પહેલી ભૂમિકામાં ચિંતન હોય છે. તે પછીની ભૂમિકામાં ભાવના આવે છે. અને તે પછીની ભૂમિકામાં ધ્યાન આવે છે. જ્યારે અનુપ્રેક્ષા એ ધ્યાન પછી આવે છે.

મન એકાગ્ર બનવાના કારણે ધ્યાન સમયે આત્માનો ઉપયોગ કોઈપણ એક વિષયમાં સ્થિર થઈ જાય છે. કાન સાંભળે છે. આંખ જુએ છે. નાક સૂંઘે છે. જીભ ચાખે છે અને ચામડી સ્પર્શ અનુભવે છે પરંતુ આ બધું ત્યારે જ શક્ય બને છે કે જ્યારે આત્માનો ઉપયોગ મન દ્વારા એમાં જોડાય છે. જો તે તે ઈન્દ્રિયો સાથે આત્માનો ઉપયોગ મન દ્વારા ન જોડાય તો તે તે ઈન્દ્રિયો દ્વારા તે તે વિષયોનો અનુભવ આત્માને થઈ શકતો નથી.

ઘણીવાર કોઈ વ્યક્તિને ઘણા જોરથી બોલાવવા છતાં પણ તેને સંભળાતું નથી કારણ કે એમાં એનો ઉપયોગ જોડાયો હોતો નથી, જેમ કેટલાક લોકો ધ્યાનબહેરા હોય છે, તેમનો ઉપયોગ હોય તો ધીમેથી બોલેલું પણ એમને સંભળાય છે અને ઉપયોગ ન હોય તો રાડ પાડો તો પણ સંભળાતું નથી. આવું કેમ બને છે ?

કારણ કે એ સમયે એમનો ઉપયોગ એ વિષયમાં હોતો નથી પણ અન્યત્ર હોય છે એ જ રીતે ધ્યાનમાં ચિત્ત એક વિષયમાં સ્થિર-એકાગ્ર બનેલું હોવાથી અન્ય સ્થાનેથી મનનું જોડાણ કપાઈ જાય છે.

યોગ અને ઉપયોગની દૃષ્ટિએ વિચારીએ તો યોગ એ મન, વચન, કાયાની પ્રવૃત્તિરૂપ છે અને ઉપયોગ એ આત્માનો જ્ઞાન-દર્શનાદિ ગુણ છે.

આ ઉપયોગનું જોડાણ મન સાથે થાય, મનનું જોડાણ ઈન્દ્રિયો સાથે થાય અને ઈન્દ્રિયોનું જોડાણ વિષયો સાથે થાય, ત્યારે તે વિષયનો અનુભવ આત્માને થાય છે. આમાંથી ક્યાંય પણ જોડાણ તૂટી જાય તો તે વિષયનો અનુભવ આત્માને થતો નથી.

આ જોડાણ આત્મા માટે નુકશાનકારક નથી કારણ કે આ જોડાણ તો જ્ઞાનનું કારણ બને છે પરંતુ આ જોડાણમાં જે રાગ, દ્વેષ, મોહ ભળે છે તેનાથી આર્ત કે રૌદ્રધ્યાન થાય છે તે નુકશાનકારક છે. જો તેમાં રાગ, દ્વેષ કે મોહ ન ભળે તો આર્ત, રૌદ્રધ્યાન થતું નથી. જેથી આત્માને નુકશાન થતું નથી પરંતુ જ્ઞાનમાત્ર થાય છે.

સૂત્ર(૯-૩૧) પ્રયોજન :- આર્તધ્યાનના ચાર ભેદ પૈકી પ્રથમ ભેદનું વર્ણન કરે છે.

આર્તમમનોજ્ઞાનાં સમ્પ્રયોગે તદ્વિપ્રયોગાય

સ્મૃતિસમન્વાહાર:

૧-૩૧

આર્તમમનોજ્ઞાનાં સમ્પ્રયોગે તદ્વિપ્રયોગાય

સ્મૃતિસમન્વાહાર:

૯-૩૧

આર્તમ્-અમનોજ્ઞાનાં-સમ્પ્રયોગે-તદ્-વિપ્રયોગાય

સ્મૃતિ - સમન્વાહાર:

૯-૩૧

શબ્દાર્થ :- આર્તમ્ = આર્તધ્યાન, અમનોજ્ઞ = અનિષ્ટ, અપ્રિય, સમ્પ્રયોગ = સંયોગ-પ્રાપ્તિ, તદ્ = તે (અપ્રિયવસ્તુનો), વિપ્રયોગ = વિયોગ, સ્મૃતિસમન્વાહાર = ચિંતાનું સાતત્ય.

સૂત્રાર્થ :- અનિષ્ટ વસ્તુનો સંયોગ થાય ત્યારે તે (અનિષ્ટ વસ્તુ)ના વિયોગને માટે સ્મૃતિ સમન્વાહાર (ચિંતા કરવી) તે આર્ત (ધ્યાનનો પ્રથમ ભેદ જાણવો).

ભાવાર્થ :- ચાર પ્રકારના ધ્યાનોમાંથી પ્રથમ આર્તધ્યાન સમજાવે છે. તેના ચાર ભેદ છે. તેમાંથી પ્રથમ ભેદ સમજાવે છે.

અમનોજ્ઞાનામ્ જે જે ભાવો આપણા મનને ન ગમતા હોય તે ભાવો અમનોજ્ઞ કહેવાય છે. તેવા અમનોજ્ઞ ભાવોનો સમ્પ્રયોગે એટલે કે સંયોગ થયે છતે તદ્વિપ્રયોગાય તે અનિષ્ટ ભાવોના વિયોગ માટે (તે ભાવો કેમ દૂર થાય તે માટે) સ્મૃતિસમન્વાહાર: જે ચિંતા વિચારણા કરવી, તેના ઉપાયો વિચારવા તે આર્તધ્યાનનો પ્રથમ ભેદ કહેવાય છે.

જ્યારે જ્યારે આ જીવને અણગમતા પદાર્થોનો સંયોગ થાય છે. ત્યારે ત્યારે તે તે અણગમતા પદાર્થો પોતાનાથી કેમ દૂર થાય તેની વિચારણા, તે પદાર્થો દૂર કરવા

માટેની વિચારણા તે 'અનિષ્ટ વિયોગ ચિંતા' આર્તધ્યાન કહેવાય છે. જેમ કે આપણે જ્યાં બેઠા હોઈએ ત્યાં અણગમતી વ્યક્તિ અથવા કોઈ દુષ્ટ વ્યક્તિ આવી જાય તો તે કેમ દૂર થાય તેવી વિચારણા કરવી તે 'અનિષ્ટવિયોગ ચિંતા' આર્તધ્યાન કહેવાય છે.

સૂત્ર (૯-૩૨) પ્રયોજન :- આર્તધ્યાનનો બીજો ભેદ જણાવે છે.

વેદનાયાશ્ચ	૧-૩૨
વેદનાયાશ્ચ	૯-૩૨
વેદનાયાઃ ચ	૯-૩૨

શબ્દાર્થ :- વેદનાયાઃ = વેદના. (રોગ)

સૂત્રાર્થ :- વેદના (પ્રાપ્ત થાય ત્યારે તેના વિયોગ)ની (ચિંતા કરવી તે આર્તધ્યાનનો બીજો ભેદ છે.)

ભાવાર્થ :- વેદના એટલે શારીરિક પીડા -રોગો.

શરીરમાં ડાયાબીટીશ, બ્લડપ્રેશર વગેરે રોગો થયા હોય ત્યારે તે રોગો કેમ દૂર થાય તેની ચિંતા અથવા તે રોગોના વિયોગની વિચારણા કરવી તે વેદનાવિયોગ ચિંતા નામનો આર્તધ્યાનનો બીજો ભેદ છે.

શંકા :- શરીરમાં થતાં રોગો કોઈપણ મનુષ્યોને અણગમતા જ હોય છે. તેથી તે અણગમતા રોગો તથા રોગોથી થતી પીડાનો વિયોગ કેમ થાય ? આવી જે વિચારણા કરાય તે શું સૂત્ર ૯-૩૧માં જણાવેલા પ્રથમભેદમાં ના આવે ?

સમાધાન :- એક અપેક્ષાએ તમારો પ્રશ્ન વ્યાજબી છે. રોગ અને રોગજન્ય પીડા અણગમતી (અનિષ્ટ) છે. તેથી આ બીજો ભેદ પ્રથમ ભેદમાં સમાવી શકાય છે. કારણકે પ્રથમ ભેદમાં અણગમતી વસ્તુના વિયોગની ચિંતા કરવી તેને આર્તધ્યાન છે તે અર્થ બીજા ભેદમાં પણ ઘટે છે. હવે બે ભેદો ભિન્ન કરવાનું કારણ શું ? તે સમજીએ. શરીર એ આત્માના એક એક પ્રદેશની સાથે ઓતપ્રોત છે. લોઢા અને અગ્નિની જેમ વ્યાપ્ત છે. તેથી જ શરીર ઉપર અતિશય રાગ અને મમતા છે. આ કારણથી શરીરમાં થતા રોગો અને તે રોગોથી થતી પીડા અનિષ્ટ છે.

બીજી બધી પ્રતિકુળતાઓ ઉપર આ જીવને જેટલો અણગમો છે. તેના કરતાં અનેકગણો અણગમો રોગ ઉપર અને રોગજન્ય પીડા ઉપર છે. માટે રોગ અને રોગજન્ય પીડામાં અનિષ્ટતાની અધિકતા જણાવવા માટે જુદા ભેદ તરીકે વર્ણવ્યા છે.

રોગ સિવાયની બીજી અનિષ્ટ વસ્તુમાં કોઈ મનુષ્યને એક વસ્તુ અનિષ્ટ હોય એ જ વસ્તુ બીજા મનુષ્યને ઈષ્ટ પણ હોય. જેમ કે જે આપણો શત્રુ છે તે આપણને અનિષ્ટ હોય પરંતુ જેનો તે મિત્ર હોય તેને ઈષ્ટ પણ હોય. કારેલાનું શાક કડવું હોવાથી આપણને અનિષ્ટ હોય છતાં તે શાક જેને બહુ ભાવે તેને માટે ઈષ્ટ પણ હોય. વિષ્ટા મનુષ્યોને અનિષ્ટ છે એ જ વિષ્ટા ભૂંડને ઈષ્ટ છે. માટે આપણી અનિષ્ટ વસ્તુ સર્વની અનિષ્ટ બનતી નથી. પરંતુ શારીરિક રોગો અને તે રોગોથી થતી પીડા તો સર્વજીવ માટે અનિષ્ટ છે. એમ વિશેષતા જણાવવા માટે આ ભેદ ભિન્ન કર્યો છે.

સૂત્ર (૯-૩૩) પ્રયોજન :- આર્તધ્યાનના ત્રીજા ભેદનું લક્ષણ જણાવે છે.

વિપરીતં મનોજ્ઞાનામ્ ૧-૩૩

વિપરીતં મનોજ્ઞાનામ્ ૯-૩૩

વિપરીતં મનોજ્ઞાનામ્ ૯-૩૩

શબ્દાર્થ :- વિપરીતં = ઉલ્ટું (વિયોગ થયેલાના સંયોગની ચિંતા),
મનોજ્ઞાનામ્ = ઈષ્ટ કે પ્રિય વિષયોના.

સૂત્રાર્થ :- મનોજ્ઞભાવોમાં વિપરીત (ધ્યાન સમજવું), (અર્થાત ઈષ્ટ ભાવોનો વિયોગ થતાં તેના સંયોગ માટે જે વિચારણા કરવી તથા પ્રાપ્ત થયેલા ઈષ્ટ સંજોગો સદા રહે તેવી વિચારણા કરવી તે આર્તધ્યાનનો ‘ઈષ્ટસંયોગ ચિંતા’ રૂપ ત્રીજો ભેદ છે.)

ભાવાર્થ :- આ સૂત્રમાં ‘ઈષ્ટ સંયોગ ચિંતા’ નામના ત્રીજા ભેદનું વર્ણન છે. આ ભેદમાં લખેલા ઈષ્ટ-સંયોગ-ચિન્તા આ શબ્દો જોતાં પ્રથમભેદથી બરાબર વિપરીતતા જણાય છે. માત્ર ફેર (તફાવત) એટલો જ છે કે ત્યાં અમનોજ્ઞાનામ્ અણગમતી વસ્તુલેવાની છે. અહીં મનોજ્ઞ ભાવો લેવાના છે. બાકીના પદો વિપરીતમ્ વિપરીતપણે જોડવા.

સૂત્ર (૯-૩૧)માં તદ્વિપ્રયોગાય શબ્દ છે તેને બદલે અહીં વિપ્રયોગે કરવું.

પદોના ફેરફાર સાથે આ સૂત્રની રચના આ પ્રમાણે થશે.

મનોજ્ઞાનાં વિપ્રયોગે તદ્સંપ્રયોગાય સ્મૃતિસમન્વાહારઃ તૃતીયમ્

મનગમતી (ઈષ્ટ) વસ્તુઓનો વિયોગ થતાં તે વસ્તુઓનો સંયોગ કેમ થાય ? એવી ચિંતા-વિચારણા કરવી તે આર્તધ્યાનનો 'ઈષ્ટ સંયોગ ચિંતા' નામનો પ્રથમભેદથી વિપરીત ત્રીજો ભેદ છે. જેમ કે મનુષ્ય માત્રને ધન-સંપત્તિ-પાંચ ઈન્દ્રિયોના સુખો વગેરે ઈષ્ટ વસ્તુઓ છે. તે અશુભ કર્મના ઉદયથી ચાલી ગઈ હોય અથવા કોઈ વ્યક્તિ પાસે પૈસા દબાઈ ગયા હોય તો તે કેમ પાછા આવે ? તે અંગે જે વિચારણા કરવી તેને ઈષ્ટસંયોગ ચિંતા ધ્યાન કહેવાય છે.

શંકા :- મનુષ્ય માત્રને અણગમતી વસ્તુનો સંયોગ થાય ત્યારે તેનો વિયોગ કરવાની અને મનગમતી વસ્તુનો વિયોગ થાય ત્યારે તેનો સંયોગ કેમ થાય ? આ ચિંતા-વિચારણા તો થાય જ છે. જો આવી વિચારણા ન કરે તો દુનિયામાં તે મુર્ખોજ કહેવાય. આમાં શું ખોટી વિચારણા કરી છે ? કરવા જેવી યોગ્ય જ વિચારણા કરી છે. આવી વિચારણા કરવી એ તો માનવબુદ્ધિનું ફળ છે અન્યથા પશુમાં અને મનુષ્યમાં તફાવત શું ?

સમાધાન :- વ્યવહાર દ્રષ્ટિએ તમારો પ્રશ્ન બરાબર છે. અનિષ્ટ વસ્તુનો સંયોગ થાય ત્યારે વિયોગ કેમ થાય ? અને ઈષ્ટ વસ્તુનો વિયોગ થાય ત્યારે સંયોગ કેમ થાય ? તે માટે વિચારણા કરવી તે વ્યવહાર દ્રષ્ટિએ બરાબર છે. પરંતુ અધ્યાત્મ દ્રષ્ટિથી તે બરાબર નથી.

કારણકે એમ કરવામાં અનિષ્ટ વસ્તુ ઉપર દ્વેષ અને ઈષ્ટ વસ્તુ ઉપર રાગ થાય છે. રાગ-દ્વેષ કરવાથી નવા કર્મો બંધાય છે. અધ્યાત્મ દ્રષ્ટિએ આ સંસારમાં કોઈ પણ વસ્તુ કે વ્યક્તિ ઉપર દ્વેષ ન કરવો કે રાગ ન કરવો એ જ સાચું કર્તવ્ય છે તેથી જેમની અધ્યાત્મદ્રષ્ટિ વિકસી છે તેવા મહાત્માઓ આવી ચિંતા-વિચારણા કરતા નથી.

મહાવીર ભગવાનને ચંડકૌશિક તથા સંગમે ઉપસર્ગ કર્યો અને પાર્શ્વનાથ પ્રભુને મેઘમાળીએ ઉપસર્ગ કર્યો ત્યારે અનિષ્ટનો સંયોગ થયો હોવા છતાં તે મહાત્માઓએ અનિષ્ટનો વિયોગ કરવાની ચિંતા-વિચારણા કરી નથી. પરંતુ ધ્યાનમાં લીન બન્યા હતા.

શંકા :- દુઃખને દૂર કરવાનો અને સુખને મેળવવાનો પ્રયત્ન ન કરે તે દુનિયાની દૃષ્ટિએ તો ગાંડો માણસ જ કહેવાય ને ?

સમાધાન :- દુનિયાની દૃષ્ટિ મોહભરેલી છે અને અધ્યાત્મદૃષ્ટિ મોહના ત્યાગથી ભરેલી છે. તેથી અધ્યાત્મદૃષ્ટિવાળાની પ્રવૃત્તિ દુનિયાની દૃષ્ટિવાળાને ન સમજાય. તેના માટે દુનિયાની દૃષ્ટિ છોડવી જ પડે.

શંકા :- આર્તધ્યાનનો સૂત્ર ૯-૩૧માં કહેલો પ્રથમભેદ અને સૂત્ર ૯-૩૩માં કહેલો ત્રીજો ભેદ સામસામા વિરોધીપણે છે. તો તે બન્ને ભેદોને અને તેને સમજાવનારાં બન્ને સૂત્ર ૯-૩૧ અને ૯-૩૩ને પાસે પાસે કહેવાં જોઈએ. સૂત્ર - ૯-૩૨ વેદનાયાશ્ચ વચ્ચે કેમ નાંખ્યું ? નવતત્ત્વ વગેરે ગ્રંથોમાં આર્તધ્યાનના ચાર ભેદો અનિષ્ટવિયોગ - ઈષ્ટવિયોગ - વેદના અને નિદાન એવા ક્રમે છે. ખુલાસો કરશો ?

સમાધાન :- સૂત્ર ૯-૩૧માં...સમ્પ્રયોગે તદ્વિપ્રયોગાય સ્મૃતિ સમન્વાહારઃ આ સૂત્ર ૯-૩૨માં વેદનાયાશ્ચ (વેદના પદ)ની સાથે સંબંધ કરવાની આવશ્યકતા છે. તે પદોની સૂત્ર ૯-૩૨માં અનુવૃત્તિ લાવવી ઈષ્ટ છે. કારણકે તેમ કરવાથી 'વેદનાના સંયોગમાં તેના વિયોગ માટે જે વિચારણા' એવો અર્થ સંગત થાય છે. માટે ઉપરોક્ત પદોની અનુવૃત્તિ માટે આવી રચના કરી છે. સૂત્ર ૯-૩૩માં વિપરીતમ્ શબ્દથી જ ઉપરોક્તથી ભિન્ન અર્થ સમજાઈ જ જાય છે. માટે ૯-૩૨ સૂત્રમાં ઉપરોક્ત પદોની અનુવૃત્તિ લાવવા માટે વેદનાયાશ્ચ સૂત્ર વચ્ચે મૂક્યું છે.

શંકા:- આર્તધ્યાનના પ્રથમભેદનું નામ 'અનિષ્ટ વિયોગ ચિંતા' અને ત્રીજા ભેદનું નામ 'ઈષ્ટ સંયોગ ચિંતા' કહો છો તેના બદલે પ્રથમ ભેદનું નામ 'અનિષ્ટ સંયોગ ચિંતા' (અનિષ્ટ વસ્તુનો સંયોગ થયો હોય ત્યારે ચિંતા કરવી) અને ત્રીજા ભેદનું નામ 'ઈષ્ટ વિયોગ ચિંતા' (ઈષ્ટ વસ્તુનો વિયોગ થતાં ચિંતા કરવી) એમ નામ કહીએ તો ચાલે?

સમાધાન :- નામભેદ કરવામાં કોઈ દોષ નથી. પરંતુ અનિષ્ટ વસ્તુઓનો સંયોગ થયો હોય ત્યારે સંયોગની ચિંતા થતી નથી કારણકે સંયોગ તો થઈ જ ચૂક્યો છે. ચિંતા હવે તેના વિયોગની કરવાની છે. તેથી ત્યાં વિયોગ શબ્દ ઉચિત છે. એવી જ રીતે જ્યાં ઈષ્ટ વસ્તુનો વિયોગ થયો હોય ત્યાં કર્મના ઉદયથી વિયોગ તો થઈ જ ચૂક્યો છે ફરીથી તેનો સંયોગ કેમ થાય ? એમ સંયોગની ચિંતા છે.

માટે અનિષ્ટની સાથે વિયોગ અને ઈષ્ટની સાથે સંયોગ શબ્દ વધારે ઉચિત છે.

સૂત્ર (૯-૩૪) પ્રયોજન :- આર્તધ્યાનનો ચોથો ભેદ જણાવે છે.

નિદાનં ચ ૧-૩૪

નિદાનં ચ ૯-૩૪

નિદાનં ચ ૯-૩૪

શબ્દાર્થ :- નિદાનં = નિયાણુ, અપ્રાપ્ત વસ્તુને મેળવવાનો તીવ્ર સંકલ્પ

સૂત્રાર્થ :- નિયાણુ પણ (આર્તધ્યાનનો ચોથો ભેદ છે.)

ભાવાર્થ :- નિદાન એટલે છેદવાનું સાધન, નાશ કરવાનું સાધન. ધર્મની ક્રિયા કરતાં કરતાં આ લોક કે પરલોકના સાંસારિક સુખોની ઈચ્છા (માંગણી) કરવાથી આત્માનું કર્મક્ષયરૂપ જે સુખ છે તે છેદાઈ જાય છે, કપાઈ જાય છે માટે આવા પૌદ્ગલિક સુખોની ઈચ્છા કરવી તે નિદાન (નિયાણુ) કહેવાય છે. જ્ઞાનાદિ ગુણોની આરાધના અને તપ આદિ ધાર્મિક અનુષ્ઠાનો અનાદિ કાળનાં આત્માને લાગેલાં ચીકણાં કર્મો તોડીને મોક્ષસુખ અપાવે છે.

જ્યાં જન્મ-મરણાદિ દુઃખો બિલકુલ નથી અને આત્માના અનંત ગુણોની પ્રાપ્તિરૂપ અનંત સુખ જ્યાં છે. તેવા પ્રકારના મુક્તિસુખ અપાવનાર અનુષ્ઠાનો આચરીને આ લોક કે પરલોકનાં રાજ્યપ્રાપ્તિ કે સ્વર્ગપ્રાપ્તિ આદિ તુચ્છ સાંસારિક સુખોની ઈચ્છા કરવી તે કાગડા ઉડાડવામાં ચિંતામણિ રત્નને ફેંકી દેવા અથવા વેડફી નાખવા તુલ્ય છે.

આવી તુચ્છ ભાવનાથી આત્માને પ્રાપ્ત થનારું અનંત આત્મસુખ છેદાઈ જાય છે, કપાઈ જાય છે. તેથી આવા પ્રકારની ભૌતિક સુખની ઈચ્છા કરવી તે નિદાન કરણ નામનું ચોથા પ્રકારનું આર્તધ્યાન છે. સંસારમાં પ્રાપ્ત થયેલા દુઃખોમાંથી અને સુખોના અભાવમાંથી આ ચારે પ્રકારના આર્તધ્યાન ઉત્પન્ન થાય છે.

શંકા :- આર્તધ્યાનના ચાર ભેદો અત્યંત સંક્ષેપમાં કેવી રીતે વર્ણવી શકાય ?

સમાધાન :- પહેલા ભેદનું નામ છે અનિષ્ટ વિયોગ ચિંતા રૂપ આર્તધ્યાન. અનિષ્ટ વસ્તુનો સંયોગ થતાં તેને દૂર કરવાના ઉપાયો વિચારવા. બીજા ભેદનું નામ છે 'વેદના વિયોગ ચિંતા' રૂપ આર્તધ્યાન. શારીરિક રોગ અને તે દ્વારા થતી શારીરિક અને માનસિક પીડા, તેને દૂર કરવાના ઉપાયો વિચારવા.

ત્રીજા ભેદનું નામ છે ઈષ્ટસંયોગ ચિંતા રૂપ આર્તધ્યાન. ઈષ્ટવસ્તુના વિયોગ કાળે તેને મેળવવાના ઉપાયો વિચારવા.

ચોથા ભેદનું નામ છે નિદાનકરણ આર્તધ્યાન. ધર્મના ફળ રૂપે આ લોક કે પરલોકના સુખની ઈચ્છા એ નિદાનકરણ છે.

આ પ્રમાણે આ ચારે ભેદો દુઃખમાંથી ઉદ્ભવે છે. આવા પ્રકારની ચિંતાઓ કરવાથી મોહની પરાધીનતાના કારણે ઘણા અશુભ વિચારો આવે છે. તેનાથી ભાવિમાં પણ પાછા દુઃખોજ આવે એવાં કર્મો બંધાય છે.

આ પ્રમાણે આર્તધ્યાન દુઃખમાંથી ઉત્પન્ન થાય છે. ચિંતાકાળે દુઃખ કરાવે છે અને અશુભકર્મોનો બંધ કરાવવા દ્વારા તેના ઉદયકાળે પુનઃ દુઃખ જ આપે છે.

સૂત્ર (૯-૩૫) પ્રયોજન :- આર્તધ્યાનના સ્વામી ક્યા જીવો હોઈ શકે તે જણાવે છે.

તદવિરત - દેશવિરત - પ્રમત્તસંયતાનામ્ ૧-૩૫

તદવિરત - દેશવિરત - પ્રમત્તસંયતાનામ્ ૯-૩૫

તદ્ - અવિરત - દેશવિરત - પ્રમત્તસંયતાનામ્ ૯-૩૫

શબ્દાર્થ :- તદ્ = તે આર્તધ્યાન, અવિરત = અવિરતિ જીવો, દેશવિરતિ = દેશવિરતિધર જીવો, શ્રાવકો, અગારી વ્રતીઓ, પ્રમત્તસંયત = સર્વાવિરતિધર મુનિઓ.

સૂત્રાર્થ :- તે (આર્તધ્યાન)અવિરત, દેશવિરત અને પ્રમત્ત સંયતને સંભવે છે.

ભાવાર્થ :- આ આર્તધ્યાન નીચે જણાવેલા ત્રણ પ્રકારના જીવોને હોય છે.

(૧) અવિરત :- મિથ્યાત્વથી (પહેલા ગુણસ્થાનકથી) અવિરતસમ્યગ્દૃષ્ટિ (ચોથા ગુણસ્થાનક) સુધીના જીવોને હોય છે.

(૨) દેશવિરત :- પાંચમા ગુણસ્થાનકવાળા જીવોને હોય છે અને

(૩) પ્રમત્તસંયત :- છઠ્ઠા ગુણસ્થાનકવાળા જીવોને હોય છે.

ટૂંકમાં એક થી છ ગુણસ્થાનક સુધી આર્તધ્યાન હોય છે. આ આર્તધ્યાન દુઃખના ઉદ્ભવેગથી અને સુખના રાગથી થાય છે. જેટલી જેટલી દુઃખ પ્રત્યે અપ્રીતિ અને સુખ પ્રત્યે પ્રીતિ તેટલી તેટલી અનિષ્ટ અને ઈષ્ટ વસ્તુઓના સંયોગ-વિયોગ કાળે ચિંતા વધારે થાય છે તેને જ આર્તધ્યાન કહેવાય છે. દુઃખ પ્રત્યે ઉદ્ભવેગ અને સુખ પ્રત્યે પ્રીતિ વધુમાં વધુ છટ્ટા ગુણસ્થાનક સુધી જ હોય છે. સાતમા ગુણસ્થાને અપ્રમાદ અવસ્થા છે. આઠમા ગુણસ્થાનકથી મોહનીયનો ઉપશમ અથવા ક્ષય થતો હોવાથી આર્તધ્યાન હોતું નથી.

સૂત્ર (૯-૩૬) પ્રયોજન :- રૌદ્રધ્યાનના ચાર ભેદ તથા તે કોને હોય તે જણાવે છે.

હિંસાનૃતસ્તેયવિષયસંરક્ષણેભ્યો રૌદ્રમવિરતદેશવિરતયોઃ ૧-૩૬

હિંસાનૃતસ્તેયવિષયસંરક્ષણેભ્યો રૌદ્રમવિરતદેશવિરતયોઃ ૯-૩૬

હિંસા-અનૃત-સ્તેય-વિષયસંરક્ષણેભ્યઃ રૌદ્રમ્

અવિરત-દેશવિરતયોઃ ૯-૩૬

શબ્દાર્થ :- હિંસા = હિંસા, અનૃત = અસત્ય, અસ્તેય = ચોરી, વિષયસંરક્ષણ = વિષય કે તેના સાધનનું રક્ષણ, રૌદ્રમ્ = રૌદ્ર ધ્યાન, અવિરત = વિરતિ રહિત જીવો, દેશવિરત = દેશથી વિરત અગારી પ્રતી કે શ્રાવક

સૂત્રાર્થ :- હિંસા, અસત્ય, ચોરી, વિષયસંરક્ષણ માટે સતત ચિંતા તે રૌદ્ર ધ્યાન છે. તે અવિરત અને દેશવિરત, જીવોમાં સંભવે છે.

ભાવાર્થ :- આર્તધ્યાનના ચાર ભેદો સમજાવીને હવે રૌદ્ર-ધ્યાનના ચાર ભેદો સમજાવે છે.

હિંસા, અસત્ય, ચોરી અને પાંચ ઈન્દ્રિયોના વિષયોના સંરક્ષણ માટે ચિંતા-વિચારણા કરાય તે રૌદ્રધ્યાન કહેવાય છે. આ વિચારો હિંસા સંબંધી હોય તો હિંસાનુબંધી, અસત્ય સંબંધી હોય તો મૃષાનુબંધી, ચોરી સંબંધી હોય તો સ્તેયાનુબંધી અને વિષયસંરક્ષણ સંબંધી હોય તો વિષયસંરક્ષણાનુબંધી રૌદ્રધ્યાન કહેવાય છે.

(૧) હિંસાનુબંધી રૌદ્રધ્યાન :- હિંસા માટેના ભયંકર વિચારો મનમાં કરવા.

કોઈપણ જીવની હત્યા કેવી રીતે કરવી, ક્યારે કરવી, ક્યા સાધનથી કરવી ઈત્યાદિની ઘણા આવેશપૂર્વક વિચારણા કરવી. ક્રોધ અને ભયંકર આવેશ સાથે હત્યાના વિચારો કરવા. તેને હિંસાનુબંધી રૌદ્રધ્યાન કહેવાય છે.

(૨) મૃષાનુબંધી રૌદ્રધ્યાન :- માયા આદિ કષાયોના આવેશ પૂર્વક અસત્ય બોલવા માટે વિચારો કરવા કે કેવી રીતે અસત્ય બોલવું, કેટલું અસત્ય બોલવું. આ બોલાયેલા અસત્યની સામે ઉલટ તપાસ થાય તો શું પ્રતિકાર કરવો. કેવું અસત્ય બોલવાથી સામેનાને છેતરી શકાશે વગેરે અસત્ય બોલવાની જે વિચારણા તે મૃષાનુબંધી રૌદ્રધ્યાન છે.

(૩) સ્તેયાનુબંધી રૌદ્રધ્યાન :- માયા, કપટ આદિ કષાયોના આવેશપૂર્વક ચોરી સંબંધી વિચારો કરવા, ચોરી કરવા ક્યાં જઈશું તો વધારે લાભ થશે. ચોરી કેવી રીતે અને ક્યા સમયે કરવી. કેવી રીતે ચોરી કરીશું તો નહીં પકડાઈએ, ઈત્યાદિની વિચારણા કરવી તે સ્તેયાનુબંધી રૌદ્રધ્યાન કહેવાય છે.

(૪) વિષયસંરક્ષણાનુબંધી રૌદ્રધ્યાન :- પાંચે ઈન્દ્રિયજન્ય સુખોના જે જે સાધનો પુણ્યોદયથી પ્રાપ્ત થયા હોય તેના સંરક્ષણ માટેના વિચારો કરવા. જેમ કે પ્રાપ્ત થયેલ ધન ક્યાં રાખવું, ક્યાં છૂપાવવું, તેની કેવી રીતે વૃદ્ધિ કરવી. સરકાર, સ્વજનો કે ચોર ન લઈ જાય તેના શું ઉપાયો કરવા ઈત્યાદિ વિચારણા તે સંરક્ષણાનુબંધી રૌદ્રધ્યાન કહેવાય છે. આ ચોથા ભેદમાં સંરક્ષણ શબ્દથી ધન, ધાન્ય, હીરા-મોતી-ઝવેરાત વગેરે જે જે ઈષ્ટ વિષયો પુણ્યોદયથી પ્રાપ્ત થયા હોય તેને સાચવવાના ઉપાયોની ચિંતા કરવી તે સંરક્ષણાનુબંધી રૌદ્રધ્યાન કહેવાય છે.

પરંતુ તે ન મળ્યા હોય ત્યારે તેને મેળવવાના વિચારો જ્યારે કરવામાં આવે ત્યારે વિપરીત મનોજ્ઞાનામ્ સૂત્ર ૯-૩૩નો અર્થ લાગુ પડતો હોવાથી આર્તધ્યાન કહેવાય છે.

ટૂંકમાં મનગમતા ઈષ્ટ વિષયોનો વિયોગ હોય અને સંયોગ કેમ થાય ? તેના ઉપાયોની વિચારણા તે સૂત્ર ૯-૩૩ પ્રમાણે આર્તધ્યાન કહેવાય છે. પ્રાપ્ત થયેલા વિષયોના સંરક્ષણ માટેના ઉપાયોની ચિંતા તે રૌદ્રધ્યાન કહેવાય છે. રૌદ્રધ્યાનના સ્વામી કોણ ? મને સુખની પ્રાપ્તિ થાય એ અંગેના વિચારો તે આર્તધ્યાન, મારું સુખ ચાલ્યું ન જાય એ અંગેના વિચારો તે રૌદ્રધ્યાન.

મિથ્યાત્વથી અવિરત સમ્યગ્દષ્ટિ ગુણસ્થાનક સુધીના એટલે ચોથા ગુણસ્થાનક સુધીના જીવોને તથા પાંચમા ગુણસ્થાનકવાળા દેશવિરત જીવોને રૌદ્રધ્યાન હોય છે.

છટ્ટા અને તે પછીના ગુણઠાણાવાળા મુનિઓ હિંસા આદિ પાપોથી વિરમેલા છે, પાપોના ત્યાગી છે. મહાવ્રતધારી હોવાથી અંશથી પણ તે પાપોની ચિંતા વિનાના હોય છે તેથી રૌદ્રધ્યાનના ચાર ભેદો છટ્ટા કે તે પછીના ગુણસ્થાનકોમાં સંભવતા નથી.

શંકા :- હિંસા, અસત્ય, ચોરી (સ્તેય), મૈથુન અને પરિગ્રહ એમ પાપો પાંચ છે. આ પાંચ પાપોની વિચારણા રૂપે રૌદ્રધ્યાનના પણ પાંચ ભેદ કહેવા જોઈએ તો ચાર ભેદ કેમ કહ્યા ? શું મૈથુનની વિચારણા - ચિંતા કરવી તે રૌદ્રધ્યાન નથી ?

સમાધાન :- મૈથુનની ચિંતા કરનારા જીવોને 'મૈથુન' એ ઈષ્ટ વસ્તુ હોવાથી 'ઈષ્ટ વસ્તુના સંરક્ષણના ઉપાયો વિચારવા તે રૌદ્રધ્યાન' એવા ચોથા ભેદવાળા રૌદ્રધ્યાનમાં તેનો સમાવેશ થાય છે.

મૈથુન પ્રાપ્ત ન થયું હોય પરંતુ તેનો યોગ કરવા ચિંતા આ જીવ કરતો હોય ત્યારે ત્રીજા ભેદવાળું આર્તધ્યાન કહેવાય છે.

સંસારમાં રહેલા એક થી પાંચ ગુણઠાણાવાળા તમામ જીવોને આર્ત અને રૌદ્ર એમ બન્ને ધ્યાન સદા હોય છે. છટ્ટા ગુણઠાણાવાળા જીવોને આ બે ધ્યાનમાંથી માત્ર આર્તધ્યાન જ હોય છે. રૌદ્રધ્યાન હોતું નથી.

સૂત્ર (૯-૩૭) પ્રયોજન :- ધર્મધ્યાનના ભેદો અને ધર્મધ્યાનના અધિકારી કોણ? તે જણાવે છે.

આજ્ઞાપાયવિપાકસંસ્થાનવિચયાય ધર્મમપ્રમત્તસંયતસ્ય ૯-૩૭

આજ્ઞાપાયવિપાકસંસ્થાનવિચયાય ધર્મમપ્રમત્તસંયતસ્ય ૯-૩૭

આજ્ઞા-અપાય-વિપાક-સંસ્થાનવિચયાય-ધર્મમ્ અપ્રમત્તસંયતસ્ય ૯-૩૭

શબ્દાર્થ :- આજ્ઞા = જિનાજ્ઞા, અપાય = દુઃખ, વિપાક = ફળ, સંસ્થાન = લોકની આકૃતિ, વિચય = ચિંતન, વિવેક, ધર્મમ્ = ધર્મધ્યાન.

અપ્રમત્તસંયતસ્ય = સંયતની અપ્રમત્ત અવસ્થા

સૂત્રાર્થ :- આજ્ઞાવિચય, અપાયવિચય, વિપાકવિચય, સંસ્થાનવિચય સંબંધી જે વિચારણા તે ધર્મધ્યાન કહેવાય છે. જે અપ્રમત્તસંયત જીવોને હોય છે.

ભાવાર્થ :- ધ્યાન ચાર પ્રકારે કહેવાયું છે. પણ જેને અભ્યંતર તપ કહી શકાય તેવા ધ્યાનના બે ભેદ છે. જેમાંનું એક છે ધર્મ ધ્યાન.

આ સૂત્રમાં સૂત્રકાર મહર્ષિએ બે વાત કહી છે. ધર્મધ્યાનના ભેદો અને ધર્મધ્યાનના અધિકારી કોણ ? મૂળસૂત્રમાં કહેલો વિચય શબ્દ આજ્ઞા આદિ ચાર શબ્દોની સાથે જોડવો.

વિચય એટલે ચિંતન, પર્યાલોચન, વિવેક, વિચારણા.

આજ્ઞાવિચય :- સર્વજ્ઞ અને સર્વદર્શી શ્રી વીતરાગ પરમાત્માની આજ્ઞા સર્વ ભવ્ય જીવોને ઉત્તરોત્તર આત્મસાધક હોવાથી તેમની આજ્ઞાને અનુસરવાની સતત વિચારણા તે આજ્ઞા વિચય ધર્મધ્યાન છે. તેમની આજ્ઞામાં ઘણા ગૂઢ રહસ્યો રહેલાં છે. સાધુઓ માટે અને શ્રાવકો માટે ભગવાનની કઈ કઈ આજ્ઞા છે એ વિષે એકાગ્રતાપૂર્વક ચિંતન મનન કરવું એ આજ્ઞાવિચય ધર્મધ્યાન છે.

અપાય વિચય :- અપાય એટલે દુઃખ. સંસારના જન્મ, જરા, મરણ, આધિ, વ્યાધિ, ઉપાધિ વગેરે શારીરિક અને માનસિક દુઃખો અને દુઃખોના કારણભૂત એવા મિથ્યાત્વ, અજ્ઞાન, અવિરતિ, કષાય વગેરેનો એકાગ્રચિત્તે વિચાર કરવો તે અપાયવિચય ધર્મધ્યાન.

સંસારમાં અપાય, હડધુતપણું, ઠોકરો, હાનિ, નુકશાન, દુઃખો, ઠેર ઠેર દેખાય છે. આત્માને ક્યાંય પોતાનું સુખ દેખાય નહીં, તેથી આત્મામાં અપાયોની પર્યાલોચના (ચિંતન) ચાલે. જેથી તેનાથી દૂર રહેવાના ઉપાયરૂપ આજ્ઞામાં વધારે સ્થિર થવા માટે સંસારના અપાયોની પર્યાલોચના કરે તે અપાયવિચય ધર્મધ્યાન.

વિપાકવિચય :- દ્રવ્ય, ક્ષેત્ર, કાલ, ભાવ અને ભવને અનુસારે થનારા જ્ઞાનાવરણીય આદિ આઠ કર્મોના ફળનો વિચાર તે વિપાકવિચય. જ્ઞાનાવરણીય કર્મના ઉદયથી જીવ અજ્ઞાની રહે છે. દર્શનાવરણીયના ઉદયથી વસ્તુને જોઈ શકાય નહીં, નિદ્રા આદિનો ઉદય થાય છે. સાતાવેદનીયથી સાંસારિક સુખ અને અસાતા વેદનીયથી દુઃખનો અનુભવ થાય છે. વિપરીત જ્ઞાન, અવિરતિ, રતિ વગેરે મોહનીયકર્મના ઉદયથી થાય છે.

આયુષ્યકર્મના ઉદયથી નરક આદિ ગતિમાં જકડાઈ રહેવું પડે છે. નામકર્મના ઉદયથી શુભ કે અશુભ દેહ આદિ મળે છે. ગોત્રકર્મના ઉદયથી ઉચ્ચ કે નીચગોત્રમાં જન્મ લેવો પડે છે. અંતરાયકર્મના ઉદયથી દાન, લાભ આદિમાં અંતરાય થાય છે. આ રીતે આઠ કર્મોના ફળનો વિચાર તે વિપાક વિચય ધર્મધ્યાન.

સંસ્થાન વિચય:- સંસ્થાન એટલે આકાર. લોકના તથા લોકમાં રહેલા દ્રવ્યોના આકારનું કે સ્વરૂપનું પર્યાલોચન એ સંસ્થાન વિચય ધર્મધ્યાન છે.

લોક, જગત, વિશ્વ વગેરે શબ્દો એકાર્થક છે. લોકને ઉપરના છેડાથી નીચેના છેડા સુધી માપવામાં આવે તો ૧૪ રજજુ પ્રમાણ થાય છે. તેનો આકાર પગ પહોળા કરી કેડે હાથ દઈ ઉભા રહેલા પુરૂષ સમાન છે. તેના ઉર્ધ્વ, અધો અને તિરછર્ણ તેમ ત્રણ વિભાગ છે. અધોલોક ઉંધા પડેલા કુંડાના આકાર સમાન છે. તિરછર્ણલોક થાળીની આકૃતિ સમાન છે. ઉર્ધ્વલોક મૃદંગ સમાન છે. તિરછર્ણલોકના નીચેના ભાગમાં વ્યંતર તથા ઉપરના ભાગમાં જ્યોતિષ્ક જાતિના દેવો રહે છે. મધ્યભાગમાં બંગડીના આકારે અસંખ્ય દ્વીપો અને સમુદ્રો આવેલા છે. તેમાં અઢી દ્વીપમાં મનુષ્યો વસે છે. શેષ દ્વીપ-સમુદ્રમાં તિર્યચો વસે છે. ઉર્ધ્વલોકના પ્રારંભમાં વૈમાનિક જાતિના દેવો રહે છે. અધોલોકમાં ભવનપતિ દેવો રહે છે. આ પ્રમાણે શાસ્ત્રોના આધારે લોકના આકાર, સ્વરૂપ વગેરેનો વિચાર કરવો તે સંસ્થાનવિચય ધર્મધ્યાન છે.

આજ્ઞા, અપાય અને વિપાક એ ત્રણના પર્યાલોચનમાં ઉંડા ઉતરતા ઉતરતા સમગ્ર વિશ્વ વ્યવસ્થાની જિજ્ઞાસા સહજ રીતે મનમાં ઉભરાવા લાગે છે. તે ઉપરથી વિશ્વની ઘટના કેવી અદ્ભૂત છે ? તેના પર્યાલોચનમાં આત્મા લીન થાય છે. વિશ્વના સર્વ સ્થાનોમાં સિદ્ધશીલા જ વસવા યોગ્ય સ્થાન જણાય છે. એ જ સંસ્થાન વિચય ધ્યાનથી શુકલધ્યાન તરફ જવાનો માર્ગ છે.

ધર્મધ્યાનના સ્વામી : - આ ધર્મધ્યાન અપ્રમત્ત સંયતને હોય છે. ધર્મધ્યાનના સ્વામી સાતમા ગુણઠાણા કે તેથી ઉપરની કક્ષાના (બારમા ગુણઠાણા સુધીના)ના જીવો કહેવાય છે. કેમ કે સર્વવિરતિધરથી સયોગી કેવળી વચ્ચેની કક્ષાના સંયતોને ‘અપ્રમત્ત સંયત’ આદિ કક્ષા કહેલી છે.

આ દષ્ટિએ છઠ્ઠા ગુણઠાણા સુધીના જીવો અર્થાત્ પ્રમત્ત સંયત કક્ષા સુધીના જીવોને તાત્વિક ધર્મધ્યાન ન હોય તે સિદ્ધ થાય છે. તેઓને અભ્યાસરૂપ ધર્મધ્યાન હોય પણ પારમાર્થિક ધર્મધ્યાન ન હોય.

સૂત્ર (૯-૩૮) પ્રયોજન :- ધર્મધ્યાનના સ્વામી તરીકે અન્ય અધિકારીનો નિર્દેશ કરે છે.

ઉપશાન્તક્ષીણકષાયયોશ્ચ ૧-૩૮

ઉપશાન્તક્ષીણકષાયયોશ્ચ ૯-૩૮

ઉપશાન્ત - ક્ષીણ - કષાયયો: ચ ૯-૩૮

શબ્દાર્થ :- ઉપશાન્ત = જેમાં કષાયોનો ઉપશમ થયો હોય તેવી આત્મવિકાસની સ્થિતિ, ક્ષીણ = જેમાં કષાયોનો ક્ષય થયો હોય તેવી આત્મવિકાસની સ્થિતિ, કષાય = ક્રોધ, માન, માયા, લોભ.

સૂત્રાર્થ :- ઉપશાન્ત કષાય અને ક્ષીણ કષાય (મુનિ)ને પણ (ધર્મધ્યાન હોય છે.)

ભાવાર્થ :- ધર્મધ્યાનના સ્વામી કે અધિકારીને જણાવવા માટે સૂત્રકાર મહર્ષિએ સંયતોની ત્રણ કક્ષા જણાવેલી છે.

અપ્રમત્તસંયત ની કક્ષા પૂર્વસૂત્ર (૯-૩૭)માં કહી.

આ સૂત્રમાં ઉપશાન્તકષાય અને ક્ષીણકષાય એ બે કક્ષાને જણાવે છે.

સંયતોની આ બંને કક્ષાને ગુણસ્થાનકની પરિભાષામાં ૧૧મું અને ૧૨મું ગુણસ્થાનક કહેવામાં આવે છે. એટલે કે આ ધર્મધ્યાન ઉપશાન્તમોહ અને ક્ષીણમોહ ગુણઠાણે હોય છે. અહીં ઉપશાન્તમોહ લખવાથી ફક્ત અગિયારમું ગુણસ્થાનક ન સમજતાં આખી ઉપશમશ્રેણી સમજવી. તેવી જ રીતે ક્ષીણમોહ શબ્દથી ફક્ત બારમું ગુણસ્થાનક ન સમજતાં ક્ષપકશ્રેણી સમજવી. તેથી પૂર્વસૂત્રમાં અપ્રમત્તમુનિ અને આ સૂત્રમાં બે શ્રેણી લખવાથી એમ કહી શકાય કે ૭ થી ૧૨ ગુણસ્થાનકો સુધી ધર્મધ્યાન હોય છે.

શંકા :- ધર્મધ્યાનના સ્વામી (અધિકારી) કહેવામાં અપ્રમત્તસંયત ૯-૩૭ સૂત્રમાં અને ઉપશાન્ત મોહ તથા ક્ષીણમોહ ૯-૩૮ સૂત્રમાં એમ જુદા શા માટે કહ્યા ? બન્નેને એક જ સૂત્રમાં કેમ ન કહ્યા ?

સમાધાન :- ઉપશાન્તમોહ અને ક્ષીણમોહ શબ્દોની અનુવૃત્તિ સૂત્ર ૯-૩૮માં લઈ જવી છે માટે બે સૂત્રોમાં સ્વામી જુદા કહ્યા છે.

સૂત્ર (૯-૩૯) પ્રયોજન :- શુક્લધ્યાનના પૂર્વના બે ભેદના સ્વામી જણાવે છે.

શુક્લે ચાદ્યે પૂર્વવિદઃ	૧-૩૧
શુક્લે યાદ્યે પૂર્વવિદઃ	૯-૩૯
શુક્લે ચ આદ્યે પૂર્વવિદઃ	૯-૩૯

શબ્દાર્થ :- શુક્લે = શુક્લધ્યાનના બે ભેદ, આદ્યે = પહેલાના બે ભેદ, પૂર્વવિદઃ = પૂર્વધર.

સૂત્રાર્થ :- શુક્લ ધ્યાનના પહેલા બે ભેદ પૂર્વધર એવા ઉપશાન્ત મોહ અને ક્ષીણમોહ મુનિને હોય છે.

ભાવાર્થ :- પૂર્વસૂત્રની અનુવૃત્તિ લેતા એ સ્પષ્ટ થાય છે કે શુક્લધ્યાનના પ્રથમના બે ભેદોના સ્વામી ઉપશાન્ત કષાયી અને ક્ષીણ કષાયી (સંયતો) પણ પૂર્વધર મુનિઓ કહ્યા છે.

ઉપશાંતકષાય અને ક્ષીણકષાય મુનિ જો પૂર્વધર ન હોય તો તેમને ૧૧-૧૨મા ગુણસ્થાને ધર્મધ્યાન હોય અને જો પૂર્વધર હોય તો શુક્લધ્યાન પ્રથમના બે ભેદ હોય.

ઉપશમ અને ક્ષપક એ બંને પ્રકારની શ્રેણિમાં ધર્મ અને શુક્લ એ બન્ને પ્રકારના ધ્યાન હોય છે.

બન્ને પ્રકારની શ્રેણિનો આરંભ આઠમા ગુણસ્થાનકથી થાય છે. પરંતુ કર્મોના ઉપશમનો કે ક્ષયનો પ્રારંભ નવમા ગુણસ્થાનકથી થાય છે.

૧૧મા ગુણસ્થાનકે ઉપશમશ્રેણિની સમાપ્તિ થાય છે અને ૧૨મા ગુણસ્થાનકે ક્ષપકશ્રેણિની સમાપ્તિ થાય છે. બન્ને પ્રકારની શ્રેણિમાં ૮-૯-૧૦ ગુણસ્થાનોમાં ધર્મધ્યાન જ હોય છે.

૧૧મા અને ૧૨મા ગુણસ્થાનકે ધર્મધ્યાન અને શુક્લ ધ્યાન હોઈ શકે છે. શ્રેણિએ ચઢનારા જીવો બે પ્રકારના હોય છે.

(૧) પૂર્વધર (શ્રુતકેવલી અર્થાત્ ચૌદ પૂર્વધર)

(૨) અપૂર્વધર એટલે (ચૌદપૂર્વથી ઓછા શ્રુતના જ્ઞાતા). બન્ને પ્રકારની શ્રેણિમાં ૧૧મા અને ૧૨મા ગુણસ્થાને પૂર્વધરને શુક્લધ્યાનના પ્રથમના બે ભેદ હોય છે. અપૂર્વધરને ધર્મધ્યાન હોય છે.

સૂત્ર (૯-૪૦) પ્રયોજન :- શુક્લધ્યાનના છેલ્લા બે ભેદના સ્વામી જણાવે છે.

પરે કેવલિન: ૯-૪૦

પરે કેવલિન: ૯-૪૦

પરે કેવલિન: ૯-૪૦

શબ્દાર્થ :- પરે = પછીના બે, કેવલિન: = કેવળી આત્માઓને હોય.

સૂત્રાર્થ :- પછીના બે એટલે કે શુક્લધ્યાનના અંતિમ બે ભેદો કેવલજ્ઞાનીને હોય છે.

ભાવાર્થ :- સૂત્રકાર મહર્ષિ સૂત્ર ૯-૪૧માં શુક્લધ્યાનના ચાર ભેદ કહેવાના છે. તેમાંથી અંતિમ બે ભેદ સૂક્ષ્મક્રિયાઅપ્રતિપાતિ અને વ્યુપરતક્રિયાનિવૃત્તિ કેવલી ભગવંતને જ હોય છે. છત્રસ્થને હોતા નથી.

કેવલી પરમાત્માને પણ તેરમા ગુણઠાણના અંતે સૂક્ષ્મક્રિયાઅપ્રતિપાતિ અને ચૌદમા ગુણઠાણે વ્યુપરતક્રિયા નિવૃત્તિ હોય છે. તેરમા ગુણઠાણે વર્તતા કેવલી ભગવંતો પોતાના આયુષ્યનો અંતિમ કાળ એક અન્તમુહૂર્ત વિના સર્વકાળ, ધર્મદેશના આપવા દ્વારા સમાપ્ત કરીને, કેવલી સમુદ્ઘાત કરવાનો હોય તો તે કરીને, અંતે ‘યોગનિરોધ’ કરે છે. એટલે કે મન-વચન-કાયાના યોગોને અટકાવવાનું કામ અવશ્ય કરે છે.

જ્યાં સુધી આ યોગ ચાલુ હોય છે ત્યાં સુધી કર્મોનો આશ્રવ ચાલુ છે. કર્મોનો આશ્રવ ચાલુ હોય તો મુક્તિ થતી નથી. તેથી આશ્રવ અટકાવવા યોગનિરોધ કરે છે. પ્રથમ બાદર મનયોગ, પછી બાદર વચનયોગ અને પછી બાદર કાયયોગ એમ ત્રણ બાદર (સ્થૂલ) યોગનો નિરોધ કર્યા પછી સૂક્ષ્મ મનોયોગ, સૂક્ષ્મ વચનયોગ અને પછી સૂક્ષ્મ કાયયોગનો નિરોધ કરે છે.

આ નિરોધ કરતાં કરતાં જે છેલ્લો સૂક્ષ્મકાયયોગ છે તેનો નિરોધ ચાલતો હોય છે. ત્યારે શુક્લધ્યાનનો ત્રીજો ભેદ સૂક્ષ્મક્રિયાઅપ્રતિપાતી ધ્યાન હોય છે.

અહીં કેવલી ભગવંતોમાં ધ્યાનનો અર્થ ચિંતન-મનન કે વિચારણા એવો કરવાનો નથી. કારણ કે કેવલી ભગવંતોને ભાવમન હોતું નથી તેથી વિચારણા સંભવતી નથી.

ચિંતન - મનન કરવું એ મતિજ્ઞાન - શ્રુતજ્ઞાનના આવરણના ક્ષયોપશમનો વિષય છે. કેવલીભગવંતોને મતિજ્ઞાન-શ્રુતજ્ઞાન આદિ પ્રાથમિક જ્ઞાનો હોતાં નથી. તેથી અહીં ‘ધ્યાન’ શબ્દનો અર્થ આત્મપ્રદેશોની સ્થિરતા અર્થાત્ યોગ નિરોધ એવો સમજવો.

જ્યારે સૂક્ષ્મ એવા કાયયોગનો નિરોધ થતો હોય એટલે કે સૂક્ષ્મ એવી કાયિક ચેષ્ટાઓ દ્વારા આત્મપ્રદેશોનું જે જે સ્ફૂરણ છે તે અટકાવાતું હોય અને યોગરહિત અવસ્થા પ્રાપ્ત કરાતી હોય ત્યારે સૂક્ષ્મક્રિયાઅપ્રતિપાતિ ધ્યાન કહેવાય છે.

સંપૂર્ણપણે યોગનો નિરોધ થઈ જાય, આત્મા અયોગી બની જાય, આત્મપ્રદેશો મેરુપર્વતની જેમ સંપૂર્ણપણે નિશ્ચલ બની જાય ત્યારે શુકલધ્યાનનો ચોથો ભેદ વ્યુપરતક્રિયા નિવૃત્તિ ધ્યાન હોય છે. અહીં આત્માની સંપૂર્ણ નિષ્કંપ અવસ્થા હોવાથી કર્મોનો આશ્રવ સર્વથા વિરામ પામે છે. એટલે અનાશ્રવભાવ અથવા સર્વસંવરભાવ હોય છે.

શંકા :- જો કેવલી ભગવંતોને અંતિમ કાલે સૂક્ષ્મકાય યોગનો નિરોધ કરતાં અને અયોગી ગુણઠાણે જ આ બે ધ્યાનો આવતા હોય તો કેવલી અવસ્થાના (તેરમા ગુણઠાણાની પ્રાપ્તિના) પ્રથમ સમયથી ક્યું ધ્યાન હોય ? પ્રથમના બે ભેદો પૂર્વધરને હોવાથી છદ્મસ્થને જ હોય છે. તો તેરમા ગુણઠાણાના પ્રારંભકાલે શું હોય ? અર્થાત્ ક્યું ધ્યાન હોય ?

સમાધાન :- સામાન્યથી કેવલી ભગવંતોને કોઈ ધ્યાન હોતું જ નથી. કારણ કે ધ્યાન એટલે એકાગ્ર મનોવૃત્તિ-એકચિત્તે વિચારણા કરવી.

કેવલી ભગવંતોને મતિજ્ઞાન અને શ્રુતજ્ઞાન ન હોવાથી ચિંતન-મનન વિચારણા નથી. સર્વજગતને સાક્ષાત્ દેખે છે. વળી ધ્યાન કરવું એ સાધક દશા છે અને કેવલી અવસ્થા એ સિદ્ધ દશા છે. માટે કેવલી ભગવંતોને ધ્યાન હોતું નથી. તેથી તેઓની જે અવસ્થા છે તેને ધ્યાનાન્તરિકા દશા કહેવાય છે. ધ્યાન વિનાની અવસ્થા કહેવાય છે.

તેરમા ગુણઠાણાના અંતે અને ચૌદમે ગુણઠાણે જે ધ્યાન છે તે પણ યોગનિરોધરૂપ ધ્યાન છે. આત્મપ્રદેશોની સ્થિરતા - નિષ્કંપ અવસ્થા એ ધ્યાન છે. પણ ચિંતન-મનન રૂપ ધ્યાન નથી.

સૂત્ર (૯-૪૧) પ્રયોજન :- શુક્લધ્યાનના ચાર ભેદો જણાવે છે.

પૃથક્ત્વૈકત્વવિતર્ક-સૂક્ષ્મક્રિયા-
ડપ્રતિપાતિવ્યુપરતક્રિયાનિવૃત્તીનિ ૧-૪૧

પૃથક્ત્વૈકત્વવિતર્ક - સૂક્ષ્મક્રિયા
ડપ્રતિપાતિવ્યુપરતક્રિયાનિવૃત્તીનિ ૯-૪૧

પૃથક્ત્વ - એકત્વ-વિતર્ક સૂક્ષ્મક્રિયા
અપ્રતિપાતિ - વ્યુપરતક્રિયા અનિવૃત્તીનિ ૯-૪૧

શબ્દાર્થ :- પૃથક્ત્વ = ભેદ જુદાપણું, એકત્વ = અભેદ, વિતર્ક = પૂર્વગત શ્રુત, સૂક્ષ્મક્રિયા = અતિઅલ્પ ક્રિયા, અપ્રતિપાતિ = પતનથી રહિત, વ્યુપરતક્રિયા = ક્રિયા અટકી જવી, અનિવૃત્તિનિ = જેમાં પતન નથી તે.

સૂત્રાર્થ :- પૃથક્ત્વ વિતર્ક (સવિચાર), એકત્વ વિતર્ક (અવિચાર), સૂક્ષ્મક્રિયા અપ્રતિપાતિ અને વ્યુપરતક્રિયા અનિવૃત્તિ (એમ શુક્લધ્યાનના ચાર ભેદો છે.)

ભાવાર્થ :- શુક્લધ્યાનના ચાર ભેદો સમજવા માટે તેમાં વપરાયેલા શબ્દોના અર્થ પહેલા વિચારીએ.

પૃથક્ત્વ = ભેદપણું અથવા જુદાપણું. દ્રવ્ય-ગુણ અને પર્યાયના ભેદની પ્રધાનતા વાળી વિચારણા.

એકત્વ = દ્રવ્ય-ગુણ અને પર્યાયના અભેદની પ્રધાનતાવાળી વિચારણા.

વિતર્ક = ચોદ પૂર્વોમાં રહેલા વિષયો સંબંધી શ્રુતજ્ઞાનના આધારે વિચારણા કરવી તે.

સવિચાર = દ્રવ્ય - ગુણ - પર્યાયનું પરિવર્તન. દ્રવ્ય-ગુણ અને પર્યાયના વિષયવાળા અર્થ સંબંધી તથા શબ્દ સંબંધી પરિવર્તન યુક્ત વિચારો કરવા તે અને એક યોગમાંથી બીજા યોગમાં પરાવર્તન થવું.

અવિચાર = દ્રવ્ય પર્યાય આદિ અર્થોનું, શબ્દ અને અર્થનું તથા ત્રણ યોગોનું પરિવર્તન વિના કોઈપણ એકમાં સ્થિરતા પણે ચિંતન કરવું તે.

અહીં મૂલ સૂત્રમાં પૃથક્ત્વ, એકત્વ અને વિતર્ક એવા ત્રણ શબ્દો છે તેમાં વિતર્ક શબ્દ પૃથક્ત્વની સાથે અને એકત્વની સાથે એમ બન્ને સાથે જોડવાથી પૃથક્ત્વવિતર્ક અને એકત્વવિતર્ક એમ બે ભેદ થાય છે. તથા સૂત્ર ૯-૪૪માં બીજા ભેદને અવિચાર કહ્યો છે. તેના ઉપલક્ષણથી (અર્થાપત્તિથી) સમજાય છે કે પ્રથમભેદ સવિચાર છે. તેથી પ્રથમભેદમાં સવિચાર શબ્દ અને બીજાભેદમાં અવિચાર શબ્દ જોડાય છે જેથી ઉપરોક્ત નામો બને છે. એકાગ્રતાપૂર્વક ચિંતન કરવું એ અર્થ સૂત્ર ૯-૨૭ અને ૯-૩૧થી ચાલ્યો જ આવે છે.

હવે આપણે એક એક ભેદના અર્થ વિચારીએ.

(૧) પૃથક્ત્વ વિતર્ક સવિચાર :

કોઈપણ એક દ્રવ્યને આશ્રયીને પૂર્વગતશ્રુતના આધારે ઉત્પાદ-વ્યય-ધ્રુવ આદિ ધર્મોનું મનની એકાગ્રતાપૂર્વક ભેદપ્રધાન ચિંતન - મનન કરવું. ભેદ પ્રધાન એટલે ઉત્પાદ એ ઉત્તર પર્યાય આશ્રયી છે. અસત્ હોય તે સત્ થાય એ એનું સ્વરૂપ છે. જ્યારે વ્યય એ પૂર્વ પર્યાયને આશ્રયી છે. સત્ હોય તે અસત્ થાય એ એનું સ્વરૂપ છે.

ઉત્પાદથી વ્યય ભિન્ન છે. આવી વિચારણા કરતાં કરતાં એક દ્રવ્યથી ભિન્ન દ્રવ્યમાં અને એક પર્યાયથી ભિન્ન પર્યાયમાં પરિવર્તિત થવું. દ્રવ્ય - પર્યાય આશ્રયી વિચારધારા બદલાતી રહે તે પૃથક્ત્વવિતર્ક સવિચાર નામનું પ્રથમ શુકલધ્યાન છે. વળી આવી સૂક્ષ્મવિચારણા પૂર્વમાં જે શ્રુત છે તેના આલંબને થાય તેને જ શુકલધ્યાન કહેવાય છે. માટે આ ધ્યાન પૂર્વગત શ્રુતના ધારક-પૂર્વધર મહાત્માઓને જ હોય છે .

જીવ અને અજીવ કોઈપણ એક દ્રવ્યને આશ્રયી નૈગમ આદિ જુદા જુદા નયોની અપેક્ષાએ ઉત્પાદ-વ્યય-ધ્રૌવ્ય આદિ સ્વરૂપ, નિત્ય-અનિત્ય સ્વરૂપ, સામાન્ય - વિશેષ સ્વરૂપ, ઈત્યાદિ પર્યાયોનું સ્વરૂપ ચૌદ પૂર્વના શ્રુતના આલંબને સૂક્ષ્માતિસૂક્ષ્મ જે વારાફરતી બદલાતું ચિંતનમનન કરવું તે આ પ્રથમભેદ છે.

આ સૂક્ષ્મચિંતનમાં ચૌદ પૂર્વના મહાશ્રુતનું આલંબન છે. જેથી આપણા સામાન્ય શ્રુતના આલંબને જે ચિંતન મનન થાય છે તે આજ્ઞાવિચય આદિ ધર્મધ્યાન ગણાય. આ સૂક્ષ્મચિંતનમાં કોઈપણ એક દ્રવ્યનો કે એક પર્યાયનો વિચાર ચાલતો હોય ત્યારે તેને છોડીને અન્ય દ્રવ્ય કે અન્ય પર્યાયના વિચાર ઉપર આ જીવ (આરૂઢ) થાય છે. એવી જ રીતે કોઈપણ એક શબ્દનો કે અર્થનો વિચાર ચાલતો હોય ત્યારે તેને છોડીને અન્ય શબ્દના કે અન્ય અર્થના વિચારમાં સંક્રમિત થાય છે.

તેમ જ કાયયોગનો ત્યાગ કરી વચનયોગનું કે મનોયોગનું પણ આલંબન લે છે.

અથવા મનોયોગનો ત્યાગ કરી કાયયોગનું કે વચનયોગનું પણ આલંબન લે છે. આ રીતે મન-વચન-કાયના યોગોની પણ સંકાન્તિ થાય છે. આ સંકાન્તિને (સૂત્ર ૯-૪૬ પ્રમાણે) વિચાર કહેવાય છે તેનાથી યુક્ત આ ધ્યાન છે તેથી સવિચાર ધ્યાન કહેવાય છે.

(૨) એકત્વ વિતર્ક અવિચાર :- કોઈપણ એક દ્રવ્યનું અથવા એક પર્યાયનું અભેદની પ્રધાનતાએ પરિવર્તન વિના, ચૌદ પૂર્વના શ્રુતના આલંબને જે જે ચિંતન મનન થાય છે. તે આ શુક્લધ્યાનનો બીજો ભેદ છે.

ઉત્પાદ, વ્યય, ધ્રૌવ્ય એક દ્રવ્યાશ્રિત હોવાથી એકરૂપ (અભેદ) જ છે. જે કાલે પૂર્વ પર્યાયનો વ્યય થાય છે તે કાલે જ ઉત્તરપર્યાયનો ઉત્પાદ થાય છે. એમ કાલાશ્રિત પણ એકરૂપ (અભેદ) છે.

જ્યાં દ્રવ્ય-ગુણ-પર્યાયનો ભેદ છે ત્યાં અભેદ પણ છે જ. જે દ્રવ્ય નિત્ય છે તે જ દ્રવ્ય (પર્યાય આશ્રયી) અનિત્ય પણ છે જ. તેથી નિત્ય-અનિત્ય એકસ્થાનવર્તી હોવાથી અભિન્ન છે માટે એકત્વ કહેવાય છે. એકત્વ (અભેદ) પ્રધાન હોવાથી અર્થની વ્યંજનની કે યોગની સંકાન્તિ હોતી નથી માટે અવિચાર કહ્યું છે અને ચૌદ પૂર્વના શ્રુતનું આલંબન હોવાથી વિતર્ક કહ્યું છે. આ રીતે આ ધ્યાન પણ પૂર્વધર મહાત્માઓને જ હોય છે. આ ધ્યાન વિચાર રહિત હોવાથી પવન રહિત સ્થાને રહેલા દીપકની જેમ નિષ્પ્રકંપ - સ્થિર હોય છે.

ઉપર જણાવેલા ધ્યાનના બે ભેદો પૂર્વધર પુરુષોને જ હોવાથી તેનો વધારે અનુભવ તો તેઓને જ હોય છે.

(૩) સૂક્ષ્મક્રિયા અપ્રતિપાતી :- સૂક્ષ્મક્રિયા એટલે જેમાં અતિશય અલ્પ ક્રિયા અર્થાત્ સૂક્ષ્મ કાયયોગ માત્ર જ હોય. અપ્રતિપાતી એટલે પતનથી રહિત. જેમાં માત્ર શ્વાસોચ્છ્વાસરૂપ સૂક્ષ્મક્રિયા જ રહી છે અને ધ્યાન કરનારના વધતા પરિણામ વિશેષ હોવાથી પતન નથી તે ધ્યાન સૂક્ષ્મક્રિયા અપ્રતિપાતી.

પોતાનું આયુષ્ય એક અંતર્મુહૂર્ત જેટલું જ બાકી રહે છે ત્યારે કેવળી ભગવંતો યોગનિરોધની ક્રિયા શરૂ કરે છે. તેમાં વચનયોગ અને મનોયોગનો સર્વથા નિરોધ કરી બાદરકાયયોગનો પણ નિરોધ કરી કેવળ શ્વાસોચ્છ્વાસરૂપ સૂક્ષ્મકાયયોગ બાકી રહે ત્યારે આ ધ્યાન હોય છે.

યોગ નિરોધ તેરમા ગુણસ્થાનના અંતે (અંતિમ અંતર્મુહૂર્તમાં) થાય છે. માટે આ ધ્યાન તેરમા ગુણસ્થાનના અંતે હોય છે.

(૪) વ્યુપરતક્રિયા અનિવૃત્તિ :- વ્યુપરતક્રિયાનિવૃત્તિ શબ્દમાં વ્યુપરતક્રિયા અને અનિવૃત્તિ એ બે શબ્દો છે. જેમાં સર્વથા ક્રિયા અટકી ગઈ છે તે વ્યુપરતક્રિયા જેમાં નિવૃત્તિ (અટકવાનું) નથી તે અનિવૃત્તિ. જેમાં મન આદિ ત્રણે યોગોનો સર્વથા નિરોધ થઈ જવાથી કોઈપણ જાતની ક્રિયા નથી તથા જે ધ્યાન આત્મા મોક્ષમાં જાય ત્યાં સુધી જરા પણ અટકતું નથી કે પાછું ફરતું નથી તે ધ્યાન વ્યુપરતક્રિયાઅનિવૃત્તિ આ ભેદ યૌદ્ધમા ગુણસ્થાને હોય છે.

સાર :-

શુક્લ ધ્યાનના ચાર ભેદમાં પહેલા બે શુક્લધ્યાન છન્નસ્થને અને છેલ્લા બે શુક્લધ્યાન કેવળી ભગવંતને હોય છે. (સૂત્ર ૯-૩૯ અને સૂત્ર ૯-૪૦)

પહેલા ત્રણ ધ્યાન સયોગી જીવને અને છેલ્લું ધ્યાન અયોગી કેવળીને હોય છે. (સૂત્ર ૯-૪૨)

આ ચારે ધ્યાનનો પ્રત્યેકનો કાળ અંતર્મુહૂર્ત પ્રમાણ હોય છે. છન્નસ્થ ધ્યાન યોગની એકાગ્રતા રૂપ છે અને કેવળીને ધ્યાન યોગનિરોધ રૂપ છે.

સૂત્ર (૯-૪૨) પ્રયોજન :- ધ્યાનમાં યોગની વિચારણા.

તત્ત્ર્યેકકાયયોગાયોગાનામ્ ૯-૪૨

તત્ત્ર્યેકકાયયોગાયોગાનામ્ ૯-૪૨

તત્ ત્રિ-એક-કાયયોગ-અયોગાનામ્ ૯-૪૨

શબ્દાર્થ :- તત્ = તે શુક્લ ધ્યાન, ત્રિ = ત્રણ (યોગ) વાળાને, એક = કોઈપણ એક યોગવાળાને, કાયયોગ = કાયયોગવાળાને, અયોગાનામ્ = અયોગીઓને.

સૂત્રાર્થ :- તે (ચાર પ્રકારનું શુક્લધ્યાન અનુક્રમે) ત્રણ યોગવાળા, કોઈપણ એકયોગવાળા, કાયયોગવાળા અને યોગ વિનાના (અયોગી આત્માઓને) હોય છે.

ભાવાર્થ :- શુક્લધ્યાનના ચાર ભેદો કોને હોય છે ? તેના સ્વામી સૂત્ર ૯-૩૯ અને ૯-૪૦માં કહ્યા જ છે. તો પણ 'યોગ' આશ્રયી સ્વામી આ સૂત્રમાં જણાવે છે.

પ્રથમ ભેદ ત્રણ યોગવાળાને હોય છે.

બીજો ભેદ એક યોગવાળાને હોય છે.

ત્રીજો ભેદ કાયયોગવાળાને હોય છે. અને

ચોથો ભેદ યોગરહિત આત્માને હોય છે.

પ્રથમભેદમાં યોગની સંક્રાન્તિ છે. એક યોગમાંથી બીજા યોગમાં અને બીજા યોગમાંથી ત્રીજા યોગમાં ફેરબદલી કરે છે. એટલે કે આ ચિંતનકાળે પૃથક્તા અને સવિચાર દશા હોવાથી ત્રણેયોગ બદલાતા રહે છે. માટે પ્રથમભેદ ત્રણયોગવાળાને હોઈ શકે છે. બીજા ભેદોમાં યોગોની સંક્રાન્તિ નથી. કોઈપણ એક યોગમાં જ જીવ સ્થિર છે, કારણકે એકત્વ અને અવિચાર છે. તેથી જે કોઈ એક યોગમાં પ્રવર્તતા હોય તે જ એક યોગવાળાને આ બીજો ભેદ હોય છે.

ત્રીજો ભેદ તેરમા ગુણઠાણના અંતે બે યોગોનો નિરોધ કર્યા પછી માત્ર સૂક્ષ્મકાયયોગ જ હોવાથી તે આત્મા સૂક્ષ્મકાયયોગવાળો છે. તેથી ત્રીજો ભેદ સૂક્ષ્મકાયયોગવાળા કેવળીને જ હોય છે.

ચોથો ભેદ વ્યુપરતક્રિયા હોવાથી અયોગી કેવળીને જ હોય છે. એટલે કે યોગવ્યાપાર રહિત જીવોને જ હોય છે.

સૂત્ર (૯-૪૩) પ્રયોજન :- શુક્લધ્યાનના પ્રથમ બે ભેદોમાં વિશેષતા જણાવે છે.

एकाश्रये सवितर्के पूर्वे ૧-૪૩

એકાશ્રયે સવિતર્કે પૂર્વે ૯-૪૩

એક આશ્રયે સવિતર્કે પૂર્વે ૯-૪૩

શબ્દાર્થ :- એક આશ્રયે = કોઈ એક આલંબન સહિત. સવિતર્ક = શ્રુતસહિત, પૂર્વે = પૂર્વના બે (શુક્લધ્યાન) ના ભેદો.

સૂત્રાર્થ :- (શુક્લધ્યાનના) પૂર્વના બે ભેદો કોઈપણ એક દ્રવ્ય -ગુણ-પર્યાયના આલંબનવાળા છે અને સવિતર્ક છે.

ભાવાર્થ :- પૂર્વના બે ભેદો સવિતર્ક છે એટલે કે પૂર્વોમાં લખેલા શ્રુતના આલંબનવાળા છે. કારણ કે આ બે ભેદોના સ્વામી પૂર્વધર જ હોવાથી પૂર્વસંબંધી શ્રુતજ્ઞાનના આલંબનયુક્ત આ બે ભેદો હોય છે. પ્રથમભેદ સવિચાર (પરિવર્તન યુક્ત) છે અને બીજોભેદ અવિચાર (પરિવર્તન રહિત) છે. અર્થની, વ્યંજનની અને યોગની સંક્રાન્તિને પરિવર્તન (વિચાર) કહેવાય છે.

સૂત્ર (૯-૪૪) પ્રયોજન :- શુક્લ ધ્યાનના પહેલા અને બીજા ભેદો વચ્ચે મહત્વનો તફાવત જણાવે છે.

અવિચારં દ્વિતીયમ્	૯-૪૪
અવિચારં દ્વિતીયમ્	૯-૪૪
અવિચારં દ્વિતીયમ્	૯-૪૪

શબ્દાર્થ :- અવિચારં = વિચારથી રહિત, દ્વિતીયમ્ = (શુક્લ ધ્યાનનો) બીજો ભેદ,

સૂત્રાર્થ :- (શુક્લધ્યાનનો) બીજો ભેદ વિચારથી રહિત છે.

ભાવાર્થ :- શુક્લધ્યાનના ચાર ભેદો પૂર્વે જણાવ્યા. તેની અનુવૃત્તિ ચાલે છે. પહેલા બે ભેદની વિશેષતા જણાવતું એકાગ્રયે સવિતર્કે સૂત્ર પણ આ પૂર્વે કહ્યું છે. ત્યારપછી તેના અનુસંધાન વાળા આ સૂત્રમાં શુક્લધ્યાનના બીજા ભેદનું લક્ષણ કહ્યું. તેના આધારે સંકલિત અર્થ આ રીતે થઈ શકે :-

શુક્લ ધ્યાનનો પ્રથમ ભેદ એકાગ્રય - પૃથક્ત્વ - સવિતર્ક - સવિચાર - કહ્યો

શુક્લ ધ્યાનનો બીજો ભેદ એકાગ્રય - એકત્વ - સવિતર્ક - અવિચાર કહ્યો

આ રીતે એકાગ્રય અને સવિતર્કપણું બંનેમાં સમાન છે.

જ્યારે પૃથક્ત્વ અને વિચાર સંબંધી બંનેમાં ભેદ છે.

પહેલો ભેદ પૃથક્ત્વ અને સવિચાર છે.

બીજો ભેદ એકત્વરૂપ અને અવિચારરૂપ છે.

વિચાર એટલે શું ?

દ્રવ્ય અને પર્યાયિ, શબ્દ અને અર્થ, મન-વચન - કાયાના યોગોનું પરસ્પર સંક્રમણ કે પરાવર્તન જે છે, તેને જ વિચાર એટલે સંક્રમ અથવા ફેરબદલી કહેવાય છે.

જેમ કે કોઈ એક પૂર્વધર પૂર્વગત શ્રુતને આધારે ધ્યાન (એકાગ્ર ચિન્તા નિરોધ) કરતા હોય ત્યારે કોઈ એક દ્રવ્યરૂપ અર્થ ઉપરથી બીજા દ્રવ્યરૂપ અર્થ ઉપર, કોઈએક દ્રવ્ય ઉપરથી પર્યાયરૂપ અન્ય અર્થ ઉપર, એક પર્યાયરૂપ અર્થ ઉપરથી બીજા પર્યાયરૂપ અર્થ ઉપર ચિંતન માટે પ્રવૃત્ત થાય તેને 'વિચાર' કહેવાય છે.

આ જ રીતે શબ્દથી અર્થ ઉપર કે અર્થથી શબ્દ ઉપર ચિંતન કરવું, મન-વચન-કાયાદિ યોગમાં એક ઉપરથી અન્ય યોગ ઉપર અવલંબવું તે સવિચાર કહેવાય છે.

જો આ રીતે ન વિચારતાં શબ્દ કે અર્થમાંથી કોઈ એક યોગમાંથી કોઈ એક અને દ્રવ્ય-પર્યાયમાંથી કોઈ એક ઉપર જ ચિંતન કરે અને વિચારોનું સંક્રમણ ન થાય તો તેને અવિચાર કહેવાય છે.

સૂત્ર (૯-૪૫) પ્રયોજન :- વિતર્કના અર્થને જણાવે છે.

વિતર્કઃ શ્રુતમ્ ૯-૪૫

વિતર્કઃ શ્રુતમ્ ૯-૪૫

વિતર્કઃ શ્રુતમ્ ૯-૪૫

શબ્દાર્થ :- વિતર્ક = વિકલ્પ, શ્રુત = શ્રુતજ્ઞાન, પૂર્વગત શ્રુત.

સૂત્રાર્થ :- વિતર્ક એટલે શ્રુત (શાસ્ત્રાનુસારી જ્ઞાન)

ભાવાર્થ :- વિતર્ક શબ્દનો અર્થ થાય કે વિશેષ તર્કો કરવા, સૂક્ષ્મ વિચારો દોડાવવા.

આ અર્થ પૂર્વગતશ્રુત અને અપૂર્વગતશ્રુત એમ બંનેમાં લાગુ પડે છે. તો પણ અહીં પૂર્વગતશ્રુત અને અપૂર્વગતશ્રુત એમ બંને શ્રુત નથી લેવાનું કારણકે આ બન્ને ભેદો માત્ર પૂર્વધરને જ હોય છે. એવું સૂત્ર ૯-૩૯માં કહ્યું છે તેથી સૂત્ર ૯-૩૯ના આધારે પૂર્વાપર સંકલના કરતાં પૂર્વગતશ્રુત જ લેવું. સામાન્ય શ્રુત ન લેવું.

ધ્યાન એટલે વિચારણા અર્થાત્ પૂર્વગતશ્રુતના આલંબને જે વિચારણા થાય - વિકલ્પો કરાય તે વિકલ્પોને (વિચારોને) વિતર્ક કહેવો જોઈએ. શ્રુતતો તેમાં આલંબનરૂપ છે. શ્રુતને વિતર્ક ન કહેવાય પરંતુ શ્રુતના આલંબને થતા વિકલ્પોને વિતર્ક કહેવો જોઈએ.

શ્રુત એ વિતર્કોનું આલંબન હોવાથી કારણમાં કાર્યનો જેમ ઉપચાર કરાય છે તેમ અહીં શ્રુતને જ ઉપચારથી વિતર્ક કહ્યો છે.

સૂત્ર (૯-૪૬) પ્રયોજન :- 'વિચાર' ની વ્યાખ્યા આપે છે.

વિચારોઽર્થ વ્યજ્ઞન યોગસંક્રાન્તિઃ ૯-૪૬

વિચારોઽર્થ વ્યજ્ઞન યોગસંક્રાન્તિઃ ૯-૪૬

વિચારઃ અર્થ વ્યજ્ઞન યોગ સંક્રાન્તિઃ ૯-૪૬

શબ્દાર્થ :- વિચાર = અર્થ, વ્યજ્ઞન યોગની સંક્રાન્તિ, અર્થ = દ્રવ્ય કે પર્યાય, વ્યજ્ઞન = અર્થ -શબ્દ, યોગ = મન-વચન-કાયા, સંક્રાન્તિ = પરાવર્તન.

સૂત્રાર્થ :- વિચાર એટલે અર્થ, વ્યજ્ઞન અને યોગની સંક્રાન્તિ

ભાવાર્થ :- શુક્લધ્યાનના પહેલા અને બીજા ભેદમાં જે સવિચાર અને અવિચાર શબ્દ આવે છે તેમાં આવેલા વિચાર શબ્દનો અર્થ અહીં સમજાવે છે. વિચાર એટલે સંક્રાન્તિ - સંક્રમણ - પરિવર્તન. કોનું પરિવર્તન ? અર્થનું વ્યજ્ઞનનું અને યોગનું પરિવર્તન તે વિચાર કહેવાય છે.

સૂત્રમાં જણાવેલા પારિભાષિક શબ્દોનો ભાવાર્થ વિચારીએ.

અર્થ :- એટલે ધ્યેય, ચિંતન કરવા લાયક, ચિંતન-મનન યોગ્ય દ્રવ્ય અથવા પર્યાય. જીવાદિ છ દ્રવ્યો અને તેના અનંત પર્યાયો, પૂર્વધરોના શ્રુતથી ચિંતન કરવા યોગ્ય છે માટે તેને અર્થ કહેવાય છે.

વ્યજ્ઞન :- એટલે વચન, શબ્દોચ્ચાર, બોલવું. જે ચિંતવવા લાયક દ્રવ્ય અને પર્યાયો સ્વરૂપ ધ્યેય છે તેના અર્થને સમજાવનારો શબ્દોચ્ચાર, તથા વચનોચ્ચાર, એટલે કે શ્રુતવચન અથવા શાસ્ત્રવચન તે વ્યજ્ઞન કહેવાય છે.

યોગ :- મન-વચન-કાયાની પ્રવૃત્તિ, ચેષ્ટા, પ્રવર્તન તે યોગ કહેવાય છે.

સંકાન્તિ :- સંક્રમણ, પરિવર્તન, એકના ચિંતન ઉપરથી બીજાના ચિંતન ઉપર જવું, એકને છોડીને બીજાના વિચારમાં જવું. સંકાન્તિ ત્રણ પ્રકારની છે, અર્થસંકાન્તિ, વ્યંજન સંકાન્તિ, અને યોગ સંકાન્તિ.

અર્થ સંકાન્તિ :- કોઈપણ એક દ્રવ્યનું ધ્યાનકરી દ્રવ્યાન્તર નું ધ્યાન કરવું અથવા પર્યાયનું ધ્યાન કરવું તથા કોઈપણ એક પર્યાયનું ધ્યાન કરી બીજા પર્યાયનું અથવા દ્રવ્યનું ધ્યાન કરવું. એમ ધ્યાન કરવા યોગ્ય એવા દ્રવ્ય - પર્યાયનો બદલો થયો તે અર્થસંકાન્તિ જાણવી.

વ્યંજન સંકાન્તિ:- કોઈપણ એક શાસ્ત્રવચન ઉપર ઘણું ચિંતન-મનન કરીને બીજા શાસ્ત્રવચનનું ચિંતન મનન કરવું તે વ્યંજનસંકાન્તિ જાણવી.

યોગસંકાન્તિ :- મનયોગ, વનચયોગ અને કાયયોગમાંથી કોઈપણ એક યોગના આલંબને ધ્યાન કરી અન્ય યોગના આલંબને ધ્યાન કરવું. જુદા જુદા યોગો દ્વારા વારાફરતી જુદુ જુદુ ધ્યાન કરવું તે યોગસંકાન્તિ.

આ પ્રમાણે અર્થ, વ્યંજન અને યોગ સંબંધી જે જે સંકાન્તિ છે તેને વિચાર કહેવામાં આવે છે.

પ્રથમભેદમાં આવી ત્રણ પ્રકારની સંકાન્તિ હોય છે માટે સવિચાર કહેવાય છે. અને બીજા ભેદમાં આવી સંકાન્તિ હોતી નથી તેથી અવિચાર કહેવાય છે.

આ પ્રમાણે છ બાહ્ય અને છ અભ્યંતર તપ એમ બાર (૧૨) ભેદે તપનું સેવન કરવાથી પૂર્વે બાંધેલા કર્મોની નિર્જરા થાય છે. અહીં નિર્જરાતત્વ પૂર્ણ થાય છે.

શંકા :- બાહ્યતપથી નિર્જરા કેમ થાય ? બાહ્ય તપમાં તો કાયકષ્ટ છે. માત્ર કાયકષ્ટથી તપસ્વી કહેવાય તો તિર્યચો અને નારકોને તપસ્વી કહેવા જોઈએ.

સમાધાન :- નિર્જરાના દ્રવ્ય અને ભાવ એમ બે ભેદ છે. આત્મામાંથી કર્મોનું છૂટા પડવું તે દ્રવ્યનિર્જરા છે. કર્મોને છૂટા પાડનાર આત્માના શુદ્ધ પરિણામ તે ભાવનિર્જરા છે. માત્ર દ્રવ્યનિર્જરાથી આત્મા સર્વથા મુક્ત થઈ શક્તો નથી. તપશ્ચર્યા કરતા જો ભાવનિર્જરા ન થાય તો તપથી નિર્જરા થતી નથી. બાહ્યતપની કેવળ કાયા ઉપર અસર થાય છે તે વાત તદ્દન અસત્ય છે. જે બાહ્ય તપની કેવળ કાયા ઉપર અસર થાય અને આત્મા ઉપર અસર ન થાય એ વાસ્તવિક બાહ્ય તપ નથી પરંતુ તે કાયકલેશ જ છે.

બાહ્યતપ દ્વારા આહાર ઉપર મૂર્છા-મમતા ઓછી થાય છે. ઈચ્છાઓનો નિરોધ થાય છે. રસની લોલુપતા ઘટી જાય છે. બાહ્યતપ કરવાથી વધેલા સમયમાં ધ્યાન આદિ અભ્યંતર તપની વૃદ્ધિ થાય છે. સ્વાધ્યાયથી સંવેગ, નિર્વેદ તથા વૈરાગ્ય વધે છે. આ પ્રમાણે બાહ્યતપ પણ અભ્યંતરતપનું કારણ બનવા દ્વારા નિર્જરાનું કારણ બને છે.

સૂત્ર (૯-૪૭) પ્રયોજન :- આત્મવિકાસની ભિન્ન ભિન્ન કક્ષાએ કોને કેટલી નિર્જરા થાય તેનો નિર્દેશ આ સૂત્રમાં કરે છે.

સમ્યગ્દૃષ્ટિ-શ્રાવક-વિરતાનન્તવિયોજક-

દર્શનમોહ - ક્ષપકોપશમકોપશાન્તમોહક્ષપક -

ક્ષીણમોહ - જિનાઃ ક્રમશોઽસંખ્યેયગુણનિર્જરાઃ ૧-૪૭

સમ્યગ્દૃષ્ટિ - શ્રાવક- વિરતાનન્તવિયોજક -

દર્શનમોહ - ક્ષપકોપશમકોપશાન્તમોહક્ષપક -

ક્ષીણમોહ - જિનાઃ ક્રમશોઽસંખ્યેયગુણનિર્જરાઃ ૯-૪૭

સમ્યગ્દૃષ્ટિ - શ્રાવક- વિરત-અનન્તવિયોજક -

દર્શનમોહક્ષપક-ઉપશમક-ઉપશાન્તમોહ-ક્ષપક -

ક્ષીણમોહ - જિનાઃ ક્રમશઃ અસંખ્યેયગુણનિર્જરાઃ ૯-૪૭

શબ્દાર્થ :- સમ્યગ્દૃષ્ટિ = મિથ્યાદૃષ્ટિ ટાળી સમ્યક્ત્વ ગુણ પ્રગટાવે તે આત્મા, શ્રાવક = દેશ વિરતિ ધારણ કરનાર, વિરત = સર્વવિરતિ ધારણ કરનાર, અનન્તવિયોજક = અનંતાનુબંધી કષાયની વિસંયોજના કરનાર, દર્શનમોહક્ષપક = દર્શનમોહના ક્ષયનો કર્તા, (મોહ) ઉપશમક = ચારિત્રમોહની પ્રકૃતિનો ઉપશમ કરનાર, ઉપશાન્તમોહ = મોહનીયની સર્વ પ્રકૃતિનો ઉપશમ કરનાર, મોહક્ષપક = ચારિત્રમોહનીયની પ્રકૃતિઓનો વર્તમાનમાં ક્ષય કરનાર, ક્ષીણમોહ = મોહની સર્વ પ્રકૃતિઓનો ક્ષય જેણે કર્યો છે તે આત્મા, જિન = કેવળી સર્વજ્ઞ, અસંખ્યેયગુણ = અસંખ્યાતગુણી, નિર્જરા = કર્મનો ક્ષય થવો તે.

સૂત્રાર્થ :- (૧) સમ્યગ્દૃષ્ટિ, (૨) શ્રાવક, (૩) વિરત, (૪) અનંતાનુબંધી વિયોજક, (૫) દર્શનમોહ ક્ષપક, (૬) ચારિત્રમોહઉપશમક. (૭) ઉપશાન્તમોહ, (૮) ચારિત્રમોહ

ક્ષપક, (૯) ક્ષીણમોહ, (૧૦) જિન (સયોગી - અયોગી) (આ દશ) શ્રેણીવાળા જીવો અનુક્રમે પૂર્વ પૂર્વથી અસંખ્યેયગુણી નિર્જરા કરે છે.

ભાવાર્થ :- શાસ્ત્રમાં પ્રધાનપણે બાર પ્રકારના તપથી કર્મોની નિર્જરા બતાવી છે. પરંતુ તપની જેમ આત્માના દશ ગુણો એક એકથી ચઢિયાતા છે તેમાં અસંખ્યાતગુણાં કર્મો તૂટે છે.

બીજા શબ્દોમાં કહીએ તો આ સૂત્રમાં કર્મોને ખપાવવા માટે દશ ગુણશ્રેણીઓ બતાવી છે. પહેલી ગુણશ્રેણી કરતાં બીજી ગુણશ્રેણીમાં કાળ ઓછો લાગે છે. અને કર્મો વધારે તૂટે છે. દશે ગુણશ્રેણીઓનો કાળ અંતર્મુહૂર્ત છે. પરંતુ એક પછી એક ગુણશ્રેણીનો કાળ નાનું નાનું અંતર્મુહૂર્ત છે અને વધારે વધારે કર્મોની નિર્જરા થાય છે.

શંકા :- ગુણશ્રેણી એટલે શું ?

સમાધાન :- ગુણ એટલે ગુણાકારે, શ્રેણી એટલે પંક્તિબદ્ધરૂપે (લાઈનસર) પૂર્વબદ્ધ કર્મોની નિર્જરા થવી તે ગુણશ્રેણી કહેવાય છે.

સમ્યક્ત્વ ગુણશ્રેણીમાં જેટલી કર્મોની નિર્જરા થાય છે તેના કરતા શ્રાવકપણાની (દેશ વિરતિપણાની) ગુણશ્રેણીમાં અસંખ્યાત ગુણી કર્મોની નિર્જરા થાય છે. આ દશ ગુણશ્રેણી આત્માના અધ્યવસાય સ્વરૂપ (ગુણાત્મક પરિણામ) રૂપ છે. આત્મા જેમ જેમ અધિક - અધિક ઉંચા ગુણો પામતો જાય છે તેમ તેમ તે ગુણોના પ્રતાપે નિર્મળ અધ્યવસાયની ધારાના બળે ક્રમશઃ અસંખ્યાતગુણી નિર્જરા કરનારો બને છે. ઉદય દ્વારા જે કર્મને ખપાવતાં સેંકડો સાગરોપમ થાય તે જ કર્મ ગુણશ્રેણી દ્વારા અંતર્મુહૂર્તમાં આ જીવ નાશ કરે છે.

શંકા :- ગુણશ્રેણી દરમ્યાન શું પ્રક્રિયા બને છે જેથી કર્મો અંતર્મુહૂર્તમાં નાશ પામે?

સમાધાન :- આત્માની પાસે સત્તામાં રહેલા કર્મોની જે દીર્ઘસ્થિતિ છે. તેને તોડવા માટે જીવ બે પ્રક્રિયા કરે છે. સ્થિતિઘાત દ્વારા સ્થિતિ તોડીને ટૂંકી કરે અને રસઘાત દ્વારા રસની જે તીવ્રતા છે. તેની મંદતા કરે છે, અથવા હીન રસવાળી કરે છે.

ત્યારપછી સ્થિતિ અને રસથી હીન થયેલા કર્મદલિકોને ખસેડીને, જે કર્મોનો ઉદય ચાલુ છે તેની સાથે ગુણશ્રેણી રૂપે ગોઠવે છે. ઉદયગત દલિકોની સાથે ગુણશ્રેણી રૂપે ગોઠવાયેલા દલિકો આ જીવ ખપાવે છે. આમ ઉદય દ્વારા જે કર્મને ખપાવતા સેંકડો સાગરોપમ થાત તે જ કર્મ અંતર્મુહૂર્તમાં ખપાવે છે.

આ દશ ગુણશ્રેણીઓ નીચે પ્રમાણે છે.

(૧) સમ્યગ્દષ્ટિ (ગુણશ્રેણી) :- પરમાત્માના વચનો ઉપરની પ્રીતિ - શ્રદ્ધા સ્વરૂપ 'સમ્યગ્દર્શન' જીવને પ્રાપ્ત થયું હોય પરંતુ દેશવિરતિ કે સર્વવિરતિ નામનો ગુણ જે જીવને પ્રાપ્ત થયો નથી અર્થાત અવિરત સમ્યગ્દષ્ટિ નામનું ચોથું ગુણસ્થાનક જીવને છે. તે જીવને સમ્યક્ત્વ નામના ગુણના બળે સ્થિતિઘાત - રસઘાત આદિ દ્વારા ઉપરના ભાગથી સ્થિતિ તુટીને ઉદય સમયથી અસંખ્યાત ગુણાકારે ગોઠવાય અને ઉદયગત દલિકની સાથે ભોગવાઈને નાશ પામે છે. તે પ્રથમ ગુણશ્રેણી.

(૨) શ્રાવક (દેશવિરતિ ગુણશ્રેણી) :- પાંચ અણુવ્રત આદિ અંશથી વિરતિ જે જીવને પ્રાપ્ત થઈ છે. તે પાંચમા ગુણસ્થાનકવાળા જીવની દેશવિરતિ નામના ગુણના પ્રતાપે જે શ્રેણી બને તે બીજી ગુણશ્રેણી

(૩) વિરત (સર્વવિરતિ ગુણશ્રેણી) :- સંસારના સાવધભાવોનો ત્યાગ કરી પાંચ મહાવ્રત સ્વરૂપ સર્વવિરતિ ગુણ જે મહાત્માઓએ સ્વીકાર્યો છે તેઓની સર્વવિરતિ ગુણના પ્રતાપે જે ગુણશ્રેણી થાય તે ત્રીજી ગુણશ્રેણી.

(૪) અનન્તવિયોજક :- અનંતાનુબંધી ચાર કષાયોનો જે આત્મા સત્તામાંથી સંપૂર્ણ નાશ કરે છે અને દર્શન મોહનીયની ત્રણ પ્રકૃતિઓનો નાશ કરતો નથી તેવા આત્માની અનંતાનુબંધી ચાર કષાયોની વિસંયોજના (ક્ષય-નાશ) કરવા દ્વારા જે ગુણશ્રેણી બને તે ચોથી ગુણશ્રેણી.

આ ગુણશ્રેણી ચારથી સાત ગુણઠાણામાં હોય છે.

(૫) દર્શનમોહક્ષપક :- અનંતાનુબંધી ચાર કષાયોનો નાશ કર્યા પછી અટકે નહીં, પરંતુ ત્રણ દર્શનમોહનીય કર્મનો પણ નાશ કરી ક્ષાયિક સમ્યક્ત્વ પ્રાપ્ત કરે તે પાંચમી ગુણશ્રેણી.

(૬) મોહોપશમક :- ચારિત્ર મોહનીય કર્મની ૨૧ પ્રકૃતિઓને ઉપશમાવતો જીવ ઉપશમશ્રેણીમાં આરોહણ કરે છે. તે મોહનો ઉપશમ કરવા દ્વારા જે ગુણશ્રેણી રચાય તે છઠ્ઠી ગુણશ્રેણી. આ ગુણશ્રેણી ઉપશમશ્રેણીમાં આઠથી દશ ગુણસ્થાનકોમાં હોય છે.

(૭) ઉપશાન્ત મોહ :- મોહનીય કર્મની અઠ્ઠાવીસ (૨૮) કર્મ પ્રકૃતિઓ જે આત્માએ સર્વથા ઉપશમાવી છે અને ૮-૯-૧૦ ગુણસ્થાક સમાપ્ત કરીને અગિયારમા

ગુણસ્થાનકે આરૂઢ થાય તે ગુણો વડે કર્મોના ક્ષય માટે થતી ગુણશ્રેણી તે સાતમી ગુણશ્રેણી. આ ગુણશ્રેણી અગિયારમા (૧૧) ગુણસ્થાનકે હોય છે.

(૮) ક્ષપક :- ચારિત્ર મોહનીયની દર્શનસપ્તક વિનાની ૨૧ પ્રકૃતિઓનો ક્ષય કરતાં કરતાં જે શ્રેણી માંડે તે ક્ષપક નામની આઠમી ગુણશ્રેણી છે. દર્શનસપ્તકની સાત પ્રકૃતિઓ ક્ષાયિક સમ્યક્ત્વ પ્રાપ્ત કરતાં ખપાવેલી છે. આ ગુણશ્રેણી ૮-૯-૧૦ ગુણઠાણે હોય છે.

(૯) ક્ષીણમોહ :- સર્વથા મોહનીય કર્મનો જેણે ક્ષય કર્યો છે તે બારમું (૧૨) ગુણસ્થાનક તે સમયે જે ગુણશ્રેણી થાય તે નવમી ગુણશ્રેણી.

(૧૦) જિન :- તેરમા - ચૌદમા ગુણસ્થાનકવાળા કેવલી ભગવાન અઘાતી કર્મો ખપાવવાની જે ગુણશ્રેણી રચે તે દશમી ગુણશ્રેણી.

ઉપરની દશ ગુણશ્રેણીઓમાં સયોગી - અયોગી એમ બે ગુણશ્રેણીઓને સાથે ગણીને જિન તરીકેની એક ગુણશ્રેણી ગણીને સૂત્રમાં દશ (૧૦) ગુણશ્રેણી જણાવી છે. કર્મગ્રંથોમાં સયોગી જિન અને અયોગી જિન અલગ અલગ ગણતાં અગિયાર (૧૧) ગુણશ્રેણી વર્ણવેલી છે.

સૂત્ર (૯-૪૮) પ્રયોજન :- ચારિત્રની તરતમતાની દૃષ્ટિએ નિર્ગ્રંથના ભેદો સૂત્રકાર જણાવે છે.

પુલાક-બકુશ-કુશીલ-નિર્ગ્રંથ-સ્નાતકા-નિર્ગ્રંથા: ૧-૪૮

પુલાક-બકુશ-કુશીલ-નિર્ગ્રંથ-સ્નાતકા નિર્ગ્રંથા: ૯-૪૮

પુલાક-બકુશ-કુશીલ-નિર્ગ્રંથ-સ્નાતકા નિર્ગ્રંથા: ૯-૪૮

શબ્દાર્થ :- પુલાક = જિનકથિત આગમથી પતિત ન થનાર, બકુશ = આચારમાં શિથિલ પણ જિન શાસન પર પ્રીતિવાળા, કુશીલ = સંયમ પાલનમાં પ્રવૃત્ત, પણ ઉત્તરગુણ ન પાળી શકે તેવા મુનિ, નિર્ગ્રંથ = વિચરતા વીતરાગ છન્નસ્થ. સ્નાતક = સયોગી કેવળી.

સૂત્રાર્થ :- પુલાક, બકુશ, કુશીલ, નિર્ઝન્થ અને સ્નાતક (એમ પાંચ પ્રકારના) નિર્ઝન્થો (સાધુઓ) હોય છે.

ભાવાર્થ :- સંસારી સર્વે જીવોમાં કર્મોની નિર્જરા મુખ્યત્વે મનુષ્યગતિમાં જ થાય છે. મનુષ્યગતિમાં પણ વીતરાગ કથિત ધર્મ પામેલા અને ભાવથી જૈન ધર્મયુક્ત એવા સાધુ-સાધ્વી-શ્રાવક અને શ્રાવિકાના જીવો જ કર્મોની નિર્જરાના અધિકારી છે. તે ચારમાં પણ સાધુ-સાધ્વી સર્વસાવધના ત્યાગી હોવાથી અને મહાવ્રત આદિ મૂલગુણ અને ઉત્તરગુણના ધારક અને પાલક હોવાથી નિર્જરાના સવિશેષ અધિકારી છે.

સાધુજીવનમાં તરતમતાપણે કેટલા પ્રકારના સાધુઓ હોય તે વાત ગ્રંથકારશ્રી અહીં સ્પષ્ટ કરે છે. આ સૂત્રમાં પુલાક આદિ પાંચ પ્રકારના મુનિઓ કહ્યા છે. તેમનું સ્વરૂપ આ પ્રમાણે છે.

(૧) **પુલાક :-** પુલાક એટલે સાર વિનાનું - નિસ્સાર.

જેમ શેરડી, કેળા કે મોસંબી વિગેરે ફળોની ઉતારેલી છાલ સાર વિનાની કહેવાય છે અથવા સીંગના ફોતરા સાર વિનાનાં કહેવાય છે તેમ જે સાધુએ ચારિત્ર ગ્રહણ કર્યું હોય પરંતુ તે ચારિત્ર દોષોવાળુ હોવાથી સાર વિનાનું હોય તે પુલાક. જ્ઞાન, દર્શન અને ચારિત્રના અતિચારો સેવવાથી સારવાળુ ચારિત્ર જેનું નથી તે પુલાક સાધુ કહેવાય છે.

તેના બે ભેદ છે. લબ્ધિપુલાક અને સેવાપુલાક

લબ્ધિપુલાક :- તપ અને શ્રુતના પ્રભાવથી અનેક પ્રકારની લબ્ધિઓ પ્રગટ થઈ હોય છે. લબ્ધિઓનો ઉપયોગ જૈનશાસન ઉપર મહાન આફત આવે ત્યારે જ કરવો જોઈએ તેને બદલે પ્રમાદવશ થઈને પોતાની મહત્તા બતાવવા અથવા યશ, કીર્તિ વધારવા લબ્ધિઓનો ઉપયોગ કરે તે લબ્ધિપુલાક કહેવાય છે.

આ મુનિઓને જૈન શાસન ઉપર પૂર્ણ શ્રદ્ધા હોય છે. ચારિત્રના પરિણામ પણ હોય છે. પરંતુ મોહના ઉદયથી પોતાની ખ્યાતિ વધારવા લબ્ધિઓનો ઉપયોગ કરી ચારિત્રને સારથી રહિત કરે છે.

જેમ કે સ્થુલિભદ્ર મુનિએ, તેમની બહેનો વંદન કરવા આવી ત્યારે સિંહનું રૂપ બતાવ્યું. અષાઢાભૂતિ મુનિએ તૃણ ખેંચી સોનેયાની વૃષ્ટિ કરી. આ લબ્ધિપુલાકના દૃષ્ટાંતો છે.

સેવાપુલાક :- રત્નત્રયીની આરાધનામાં વિના કારણે દોષો સેવે - અતિચારો લગાડે, તેના પાંચ ભેદ છે. જ્ઞાનપુલાક, દર્શનપુલાક, ચારિત્રપુલાક, લિંગપુલાક અને સૂક્ષ્મપુલાક

જ્ઞાનપુલાક :- યોગ્ય કાલે ન ભણે, વિનયથી ન ભણે, ભણાવનાર વિદ્યાગુરુનો આદરભાવ ન રાખે, વિશિષ્ટ સૂત્રો માટે શાસ્ત્રોમાં જણાવેલી યોગોદ્વહન આદિ ક્રિયા વિના ભણે. મૂલપાઠ અશુદ્ધ કરે. સૂત્રોના અર્થ અનુચિત કરે.

દર્શનપુલાક :- સમ્યક્ત્વગુણમાં શંકા, કાંક્ષા, વિતિગિચ્છા વગેરે અતિચારો લગાડે.

ચારિત્રપુલાક :- સર્વથા પ્રાણાતિપાત વિરમણ આદિ પાંચ મહાવ્રતોમાં અને પિંડવિશુદ્ધિ આદિ ઉત્તરગુણોમાં અતિચારો લગાડે.

લિંગપુલાક :- શાસ્ત્રોક્ત સાધુવેષને બદલે નિષ્કારણ મનકલ્પિત બીજા લિંગને (વેશને) ધારણ કરે.

સૂક્ષ્મ પુલાક :- મનમાં સંકલ્પ - વિકલ્પ દ્વારા સૂક્ષ્મ અતિચારો લગાડે.

(૨) **બકુશ :-** બકુશ એટલે રંગબેરંગી ચિત્ર-વિચિત્ર. જે મુનિઓનું ચારિત્ર વિશુદ્ધિ અને અશુદ્ધિથી મિશ્ર હોય તે બકુશ. તેના બે ભેદ છે. શરીર બકુશ અને ઉપકરણ બકુશ.

શરીર બકુશ :- જે મુનિઓ શરીરની સેવા, સંભાળ અયોગ્ય રીતે કરે તે શરીર બકુશ. જેમ કે હાથ પગ ધુએ, મેલ ઉતારે, મોઢું ધુએ, દાંતની ચમક રાખે. વાળ ઓળે ઈત્યાદિ સાધુપણાને અનુચિત શારીરિક સેવા કરે. તે શરીર બકુશ.

ઉપકરણ બકુશ :- ઉપકરણો ઉપર મમતા રાખે. જેમ કે દાંડાને અને પાત્રોને રંગથી તથા તેલ આદિથી ચમકવાળા રાખે. વસ્ત્રો અતિશય ઉજળા રાખે. બીનજરૂરી સાધનો ભેગાં કરે અને તેની મમતાપૂર્વક સારસંભાળ રાખે. વધારે ઉપધિ રાખે.

બન્ને પ્રકારના મુનિઓ ચારિત્ર પાળવામાં અને ક્રિયા કરવામાં શિથિલ હોય છે. તેઓનું મન હંમેશાં શરીરની અને ઉપકરણોની વિભૂષા કરવામાં જ હોય છે. બાહ્ય, આડંબર, માનસન્માન અને પોતાની પ્રસિદ્ધિમાં જ પોતાનું મન હોય છે. શારીરિક સુખસગવડતા અને આરામદાયક જીવનની ઈચ્છાવાળા હોય છે.

આ બકુશમુનિના બીજી રીતે પાંચ ભેદ પણ હોય છે. આભોગ, અનાભોગ, સંવૃત્ત, અસંવૃત્ત અને સૂક્ષ્મ

આભોગ :- જાણવા છતાં દોષોનું સેવન કરે

અનાભોગ :- અજાણતા દોષોનું સેવન કરે

સંવૃત્ત :- પ્રગટપણે બીજા લોકો દેખે તેવીરીતે દોષોનું સેવન કરે

અસંવૃત્ત :- કોઈ ન દેખે તેમ છૂપી રીતે દોષોનું સેવન કરે

સૂક્ષ્મ :- અલ્પ પ્રમાદ સેવે.

(૩) કુશીલ :- કુશીલ એટલે અયોગ્ય આચરણવાળા. સંજવલન કષાયના ઉદયથી જેમનું ચારિત્ર દુષિત હોય. તેના બે ભેદ છે. પ્રતિસેવના કુશીલ અને કષાય કુશીલ.

પ્રતિસેવનાકુશીલ :- પિંડવિશુદ્ધિ, ભાવના આદિ ઉત્તરગુણોમાં અતિચારનું પ્રતિસેવન કરે, ચારિત્રને મલીન કરે.

કષાય કુશીલ :- ચારિત્ર લેવા છતાં સંજવલન કષાયના ઉદયથી જ્ઞાનાદિ ગુણોની આરાધનામાં અતિચારો લગાડે, દોષો લગાડે, કષાયો કરે.

(૪) નિર્ગ્રન્થ :- ગ્રન્થ એટલે ગાંઠ. તે બે પ્રકારની છે. બાહ્ય ગ્રંથિ અને અભ્યંતર ગ્રંથિ

પૌદ્ગલિક સાધન સામગ્રી તે બાહ્ય ગ્રંથિ અને મોહ - માયા - મમતા અને રાગ દ્વેષ આદિ અભ્યંતર ગ્રંથિ. આ બંને ગ્રંથિ જેણે દૂર કરી છે તે નિર્ગ્રન્થ મુનિ કહેવાય છે. તેના ક્ષપક અને ઉપશમક એમ બે ભેદ છે.

ઉપશમક નિર્ગ્રન્થ :- ઉપશમકશ્રેણીમાં વર્તતા અને ઉપશાન્તમોહ ગુણસ્થાને પહોંચેલા મુનિઓ મોહને ઉપશમાવવા દ્વારા નિર્ગ્રન્થ બન્યા છે.

ક્ષપકનિર્ગ્રન્થ :- ક્ષપકશ્રેણીમાં વર્તતા અને બારમા ક્ષીણમોહ ગુણસ્થાને પહોંચેલા મુનિઓ મોહનો ક્ષય કરવા દ્વારા નિર્ગ્રન્થ બન્યા છે.

(૫) સ્નાતક :- રાગ-દ્વેષ આદિ અભ્યંતર મલોને અતિશયપણે દૂર કરનારા. જેમ સ્નાનથી શરીરનો મેલ દૂર થાય તેમ આત્માનો મેલ જેમણે ચારિત્રના બળે દૂર કર્યો છે તે સ્નાતક.

સ્નાતકના બે ભેદ છે. સયોગી સ્નાતક અને અયોગી સ્નાતક.

સયોગી સ્નાતક :- સર્વથા મોહ-અજ્ઞાન આદિ દોષો દૂર કર્યા છે. તે તેરમા ગુણઠાણે રહેલા સયોગી કેવળી ભગવાન સયોગી સ્નાતક કહેવાય છે.

અયોગી સ્નાતક :- ચૌદમા ગુણઠાણે રહેલા અયોગી કેવળી ભગવાન્ અયોગી સ્નાતક કહેવાય છે.

સૂત્ર (૯-૪૯) પ્રયોજન :- પુલાક આદી પાંચ પ્રકારના નિર્ગ્નથો સંબંધિ આઠ પ્રકારે વિશેષ વિચારણા પણ શાસ્ત્રમાં કરેલી છે.

સંયમશ્રુતપ્રતિસેવનાતીર્થલિંગ-

લેશ્યોપપાતસ્થાનવિકલ્પત:સાધ્યા: ૯-૪૯

સંયમશ્રુતપ્રતિસેવનાતીર્થલિંગ-

લેશ્યોપપાતસ્થાનવિકલ્પત:સાધ્યા: ૯-૪૯

સંયમ-શ્રુત-પ્રતિસેવના-તીર્થ-લિંગ-

લેશ્યા-ઉપપાત-સ્થાન-વિકલ્પત: સાધ્યા: ૯-૪૯

શબ્દાર્થ :- સંયમ = સામાયિક આદિ પાંચ ચારિત્ર, શ્રુત = શ્રુતજ્ઞાન, પ્રતિસેવના = વિરાધના, તીર્થ = શાસન, લિંગ = ચિહ્ન, લેશ્યા = મનના પ્રતિભાવો, ઉપપાત = ઉત્પત્તિસ્થાન, સ્થાન = સંયમના પ્રકારો, વિકલ્પત: = વિકલ્પોથી, ભેદથી, સાધ્યા = વિચારણા કરવી.

સૂત્રાર્થ :- સંયમ, શ્રુત, પ્રતિસેવના, તીર્થ, લિંગ, લેશ્યા, ઉપપાત, સ્થાન એ આઠ દ્વારોથી (નિર્ગ્નથો સંબંધી વિશેષ) વિચારણા કરવી જોઈએ.

ભાવાર્થ :- સૂત્ર ૯-૪૯માં પાંચ પ્રકારના મુનિઓ કહ્યા છે. તે મુનિઓ સંબંધી વિશેષ સ્વરૂપ જાણવા માટે આ સૂત્રમાં કહેલાં આઠ દ્વારો વિચારવાં.

(૧) સંયમ :- સંયમ એટલે ચારિત્ર. સૂત્ર ૯-૧૮માં સામાયિક, છેદોપસ્થાપ્ય, પરિહાર વિશુદ્ધિ, સૂક્ષ્મ સંપરાય અને યથાપ્યાત એ પાંચ પ્રકારના ચારિત્ર કહ્યા છે. તેમાંથી કયા કયા સાધુને કયું કયું ચારિત્ર હોય ? તે વિચારવું.

પુલાક, બકુશ અને પ્રતિસેવના કુશીલ શિથીલ આચારવાળા અને પ્રમાદયુક્ત હોવાથી સામાયિક અને છેદોપસ્થાપ્ય એમ બે પ્રકારના ચારિત્રવાળા હોય છે.

કષાયકુશીલ મુનિઓને (કષાયમાં સંજવલન કષાય દસમા ગુણઠાણા સુધી હોવાથી) સામાયિક અને છેદોપસ્થાપ્ય તો હોય છે તદ્દુપરાંત પરિહારવિશુદ્ધિ અને સૂક્ષ્મસંપરાય ચારિત્ર પણ હોય છે. નિર્ગ્રન્થ અને સ્નાતક મુનિઓને યથાખ્યાત ચારિત્ર હોય છે.

(૨) શ્રુત :- અહીં શ્રુત શબ્દ શ્રુતજ્ઞાનના અર્થમાં વપરાયો છે. ક્યા મુનિઓને જઘન્યથી કેટલું શ્રુતજ્ઞાન હોય અને ઉત્કૃષ્ટથી કેટલું શ્રુતજ્ઞાન હોય ?

ઉત્કૃષ્ટ :- પુલાક, બકુશ અને પ્રતિસેવના કુશીલ એ ત્રણ પ્રકારના સાધુઓ ઉત્કૃષ્ટથી દશ પૂર્વધર હોય છે. કષાય કુશીલ અને નિર્ગ્રન્થ સાધુઓ ઉત્કૃષ્ટથી ચૌદ પૂર્વધર હોય છે.

જઘન્ય :- પુલાક મુનિઓ લબ્ધિધારી છે તેથી તેઓને આઠ પૂર્વથી અધિક શ્રુત હોય છે. બકુશ, કુશીલ અને નિર્ગ્રન્થ મુનિઓને જઘન્યથી અષ્ટપ્રવચન માતા જેટલું જ શ્રુત હોય છે.

સ્નાતક મુનિઓ કેવળજ્ઞાની હોવાથી, તેમને જઘન્ય કે ઉત્કૃષ્ટ શ્રુતજ્ઞાન ન હોવાથી તે શ્રુતરહિત હોય છે.

(૩) પ્રતિસેવના :- પ્રતિસેવનાનો અર્થ સામાન્યથી વિરાધના (અપવાદ સેવવા, અતિચારો લગાડવા, દોષો સેવવા) એવો અર્થ થાય છે.

પુલાક મુનિઓ સામાન્યથી અતિચારો લગાડતા નથી. પ્રતિસેવના લેતા નથી. પરંતુ કોઈ રાજા આદિનો બળાત્કાર થાય અથવા શાસનની અવહેલના થતી હોય તો તે અટકાવવા મહાવ્રતોમાં પણ અચિતારો લગાડે છે.

જેમ વિષ્ણુકુમાર મુનિએ નમુચિના પ્રહાર માટે એક લાખ યોજનનું શરીર બનાવ્યું હતું.

બકુશમુનિઓમાં ઉપકરણ બકુશ ઉપકરણ સંબંધી દોષો સેવે છે. રંગબેરંગી, જુદા જુદા મનગમતા આકારના અને મુલ્યવાન વસ્ત્રો અને પાત્રો મેળવવામાં ઉત્સુક હોય છે. સારા મળે તો આનંદ પામનારા અને નબળા મળે તો ખેદ પામનારા. ઉપકરણોની સાફસુફીમાં જ ઓતપ્રોત રહી દોષો સેવે છે. શરીર બકુશ મુનિઓ શરીર સંબંધી દોષો સેવે છે. શરીર સાફસુફ રાખવું, દંતશુદ્ધિ, મુખશુદ્ધિ વારંવાર કરવી ઈત્યાદિ અતિચારો સેવે છે.

કુશીલ મુનિઓમાં પ્રતિસેવનાકુશીલ મુનિઓ આહારના દોષો સેવે છે. બાકીના કષાયકુશીલ નિર્ગ્રન્થ અને સ્નાતક મુનિઓ ઉપશાન્તમોહ અને ક્ષીણમોહવાળા હોવાથી તથા મોહરહિત હોવાથી દોષ વિનાના હોય છે.

(૪) તીર્થ :- તીર્થકર ભગવંતોએ સ્થાપેલા તીર્થના કાળમાં હોય ? કે તીર્થ વિનાના કાળમાં હોય ? તેની વિચારણા કરવામાં આવે છે.

તીર્થકર ભગવંતો કેવળજ્ઞાન પામ્યા પછી ચતુર્વિધ શ્રીસંઘની સ્થાપના કરે છે. તે સંઘને તીર્થ કહેવાય છે. ચતુર્વિધ સંઘરૂપ તીર્થ વિચ્છેદ થાય ત્યાં સુધી તીર્થ છે એમ સમજવું. તીર્થ સ્થપાયા પહેલા અને તીર્થનો વિચ્છેદ થયા પછીનો કાળ અતીર્થ કહેવાય છે.

તીર્થના કાળમાં પાંચે પ્રકારના મુનિઓ હોય છે. અતીર્થના કાળમાં મરુદેવા માતાની જેમ કષાયકુશીલ નિર્ગ્રન્થ અને સ્નાતક મુનિઓ ક્વચિત હોઈ શકે છે.

(૫) લિંગ :- લિંગ એટલે નિર્ગ્રન્થનું ચિહ્ન. દ્રવ્ય અને ભાવ એમ બે પ્રકારે લિંગ છે.

દ્રવ્યલિંગ :- રજોહરણ, મુહપત્તિ યુક્ત વેષ આદિ બાહ્ય સ્વરૂપ

ભાવલિંગ :- જ્ઞાન, દર્શન, ચારિત્રગુણ.

પાંચ પ્રકારના સાધુઓને ભાવલિંગ અવશ્ય હોય છે. પરંતુ દ્રવ્યલિંગ તો પાંચેમાં હોય કે ન પણ હોય. ટૂંકા કાળવાળાને (મરુદેવામાતા) હોય અથવા ન હોય પણ દીર્ઘકાળવાળાને અવશ્ય હોય જ.

(૬) લેશ્યા :- કૃષ્ણ, નીલ, કાપોત આદિ છ લેશ્યામાંથી કયા મુનિને કઈ લેશ્યા અને કેટલી લેશ્યા હોય ? તે વિચારવું.

પુલાકમુનિઓ લબ્ધિયુક્ત હોવાથી તેજો, પદ્મ અને શુક્લ એમ ત્રણ શુભ લેશ્યાવાળા હોય છે.

બકુશ તથા પ્રતિસેવનાકુશીલ મુનિઓ શિથીલ આચારવાળા અને પ્રમાદવાળા હોવાથી તેમને છ લેશ્યા હોય છે.

કષાયકુશીલમાં સામાયિક, છેદોપસ્થાપ્ય અને પરિહારવિશુદ્ધિ ચારિત્રવાળાને તેજો, પદ્મ અને શુક્લ એમ ત્રણ શુભ લેશ્યા હોય છે.

સૂક્ષ્મસંપરાય વાળા કષાયકુશીલને, નિર્ગ્રન્થ મુનિઓને અને સ્નાતક મુનિઓને માત્ર શુક્લલેશ્યા જ હોય છે. અયોગી સ્નાતક મુનિઓ લેશ્યા વિનાના હોય છે.

(૭) ઉપપાત :- પાંચે પ્રકારના મુનિઓ મૃત્યુપામીને કઈ ગતિમાં અને ક્યાં સુધી ઉત્પન્ન થાય તેની વિચારણા કરવી. જઘન્યથી અને ઉત્કૃષ્ટથી એમ બે રીતે વિચારવું.

સ્નાતક સિવાયના પુલાક આદિ સર્વ સાધુઓ જઘન્યથી પલ્યોપમની સ્થિતિવાળા દેવ રૂપે પહેલા સૌધર્મ દેવલોકમાં ઉત્પન્ન થાય છે.

ઉત્કૃષ્ટ ઉપપાત - પુલાકનો સહસ્ત્રાર દેવલોકમાં વીસ સાગરોપમની સ્થિતિવાળા દેવ સુધી છે.

બકુશ અને પ્રતિસેવનાકુશીલનો ઉત્કૃષ્ટ ઉપપાત આરણ અને અચ્યુત દેવલોક સુધી અનુક્રમે ૨૧-૨૨ સાગરોપમની સ્થિતિ પ્રમાણ હોય છે.

કષાયકુશીલ તથા નિર્ગ્રન્થનો ઉત્કૃષ્ટ ઉપપાત સર્વાર્થસિદ્ધ વિમાનમાં ૩૩ સાગરોપમ સ્થિતિવાળા દેવ સુધી હોય છે.

સ્નાતક તો નિર્વાણ પામીને મોક્ષમાં જ જનારા હોય છે.

(૮) સ્થાન :- સ્થાન એટલે આત્માના સંકલેશ-વિશુદ્ધિના પર્યાયોની તરતમતા. કષાયોનો નિગ્રહ અને યોગનો નિગ્રહ એ સંયમ છે. સંયમ બધાનો બધી વખતે એક સરખો ન હોઈ શકે, તેમાં તરતમતા હોય છે.

કષાય નિમિત્તક સંયમ સ્થાનો અસંખ્યાતાં કહ્યાં છે. જ્યાં સુધી કષાયનો લેશ પણ સંબંધ હોય ત્યાં સુધીનાં સંયમ સ્થાનો કષાય નિમિત્તક અને ત્યારપછીના સ્થાનો યોગ નિમિત્તક સમજવાં. યોગનો સર્વથા નિરોધ થવાથી જે સ્થિતિ પ્રાપ્ત થાય છે તેને છેલ્લુ સંયમ સ્થાન સમજવું.

નિર્ગ્રન્થ અને સ્નાતકમાં કષાયોનો અભાવ હોવાથી નિષ્કષાયત્વ (કષાયના અભાવ) રૂપ વિશુદ્ધિ બન્નેમાં સમાન હોવા છતાં યોગની તરતમતાથી આત્મવિશુદ્ધિમાં તરતમતા રહે છે. ૧૩મા ગુણસ્થાને યોગનો વ્યાપાર હોય છે. ચૌદમા ગુણઠાણે યોગનો સર્વથા અભાવ હોય છે. પાંચ પ્રકારના સંયમીઓમાં સંયમસ્થાનો નીચે પ્રમાણે છે.

પુલાક અને કષાયકુશીલના સંયમસ્થાનો સૌથી જઘન્ય છે.

અસંખ્યાત સંયમસ્થાન સુધી બંને સાથે જ જાય છે. ત્યારબાદ પુલાક અટકે છે. પરંતુ કષાયકુશીલ અસંખ્યાત સ્થાન સુધી જાય છે.

ત્યારપછી કષાયકુશીલ, પ્રતિસેવનાકુશીલ અને બકુશ એક સાથે આગળ જાય છે. ત્યારબાદ બકુશ અટકે છે. ત્યારપછી અસંખ્યાત સ્થાન સુધી જઈને કષાયકુશીલ અટકે છે.

ત્યારપછી અકષાય અર્થાત્ માત્ર યોગ નિમિત્તક સંયમ સ્થાનો આવે છે જેને નિર્ગ્રન્થ પ્રાપ્ત કરી શકે છે. તે પણ તેવા અસંખ્યાત સ્થાન સેવી અટકે છે.

ત્યારપછી એક જ છેલ્લું સર્વોપરિ, વિશુદ્ધ અને સ્થિર સંયમસ્થાન આવે છે. જેને સેવીને સ્નાતક નિર્વાણ પ્રાપ્ત કરે છે.

આ સંયમ સ્થાનોમાં પૂર્વ - પૂર્વના સંયમ સ્થાનથી પછી પછીના સંયમ સ્થાનમાં સંયમ વિશુદ્ધિ અનંતગુણી હોય છે.

શંકા : મૂલગુણ અને ઉત્તરગુણ કયા છે ?

સમાધાન : મૂલગુણ એટલે પાંચ મહાવ્રતો. ઉત્તરગુણ એટલે શય્યાતરપિંડ, રાજ્યપિંડ, અગ્રપિંડ અને નિત્યપિંડ. સંક્ષેપમાં દરેકના અર્થ નીચે પ્રમાણે છે.

શય્યાતરપિંડ : જેના ઘરમાં સાધુ ભગવંત રાત્રે રોકાયા હોય તેના ઘરનો આહાર બીજા દિવસે સાધુને ન ખપે.

રાજ્યપિંડ : રાજાના ઘરનો આહાર મુનિને ન કલ્પે (ખપે).

અગ્રપિંડ : તૈયાર થયેલી રસોઈમાંથી અગ્રિમ ભાગ ન વહોરાવાય અથવા વહોરાવો તો મુનિને ન ખપે.

નિત્યપિંડ : દરરોજ એક જ ઘરમાંથી આહાર સાધુ ભગવંતને ન ખપે.

નવમા અધ્યાયનો સંક્ષિપ્ત સાર

આઠ અધ્યાય સુધી જીવાદિ તત્ત્વોમાં જીવની સંસારયાત્રાનો ક્રમ જાણ્યા પછી ગ્રંથકાર મહર્ષિ હવે જીવને સંવરરૂપી મોક્ષમાર્ગના સહાયક તત્ત્વમાં પ્રવેશ કરાવે છે. આશ્રવનો નિરોધ કરવાથી જીવને અવરાયેલી શ્રદ્ધાની રૂચિ જાગ્રત થાય છે. નિર્જરા તત્ત્વરૂપ શુદ્ધ પરિણામથી અનાદિના કર્મો ક્રમે ક્રમે ક્ષીણ થઈને જીવ સર્વથા મુક્ત થાય છે.

અકામનિર્જરા વડે સહન કરતો જીવ કોઈ મહાપુણ્યયોગે અધ્યાત્મભાવમાં પ્રવેશ કરે છે. અન્ય પદાર્થોમાં થયેલી નિજબુદ્ધિ અને તે તે પદાર્થો પ્રત્યેનો તાદાત્મ્ય સંબંધ ક્ષીણ થાય છે. જીવનું સામર્થ્ય પ્રગટે છે, ત્યારે ચૈતન્યનું જાગરણ થાય છે, જે જ્ઞાનપ્રકાશ વડે તત્ત્વને જેમ છે તેમ જાણે છે, શ્રદ્ધા કરે છે, અને સ્વરૂપમાં શમાય છે જ્યાં કેવળ નિરામય સુખ છે.

સંવર એ આત્માના શુભ પરિણામ છે, જ્યાંથી નિર્જરાનો પણ પ્રારંભ થાય છે. સાધનાની અપેક્ષાએ તેના પદ્ધતિસરના વિવિધ પ્રકારો દર્શાવ્યા છે. સમિતિ-ગુપ્તિ દ્વારા જીવ શુદ્ધ થતો જાય છે, સાવધાન બને છે. તેનામાં ક્ષમા આદિ ગુણો પ્રગટ થાય છે જે ચારિત્રની શુદ્ધિમાં સહાયક બને છે. પરિણામે જીવ કોઈ શુદ્ધ વિષયમાં એકાગ્ર થઈ ઉપયોગની ચંચળતા શમાવે છે.

અનાદિ સંયમ અને તેની સાથે નિર્જરારૂપ તપનો સંગમ થવાથી અનાદિના કર્મમળના સમૂહને સાધક છિન્ન ભિન્ન કરી નાંખે છે. કર્મોનું બળ ઘટતું જાય છે. મિથ્યાત્વની દશામાં કર્મથી પ્રભાવિત થયેલો જીવ હવે તેનો બદલો લેવા એક સમય પણ ચૂકતો નથી. કર્મના સમૂહને નાશ કરવાની યુક્તિમાં બાહ્યતપ દ્વારા સાધક ઈચ્છાઓથી વિરમે છે અને અભ્યંતર તપ વડે ધ્યાન દ્વારા કર્મનો ક્ષય કરતો ક્ષપક શ્રેણીએ ચઢી સાધક મોક્ષને પ્રાપ્ત કરે છે.

ઉત્કૃષ્ટ સંયમને કારણે શ્રેણી પર આરૂઢ થઈ અનંતગુણશ્રેણી નિર્જરા કરે છે.

આવા જ્ઞાનીને ધર્મધ્યાન અને શુકલધ્યાન વડે સમયે સમયે અનંત અનંત શુદ્ધ અધ્યવસાયની વૃદ્ધિ થાય છે. આથી કર્મોનો સમૂહ નાશ પામે છે.

ધર્મધ્યાનનો પ્રારંભ થતાં, જીવનો કર્મભાર હળવો બને છે ઉપયોગની સ્થિરતા આવે છે. સૂક્ષ્મ ચિંતનની ધારા ટકે છે, ત્યારે સાધક શ્રેણીના ક્રમમાં શુકલધ્યાનનો સ્વામી બને છે.

ચાર ઘનઘાતી કર્મનો નાશ થઈ જીવ કેવળજ્ઞાન પામી કૃતકૃત્ય થઈ જાય છે. કારણ કે હવે ભવભ્રમણનું કોઈ કર્મબીજ આ અવસ્થામાં રહેતું નથી. ભલે તે સમયે નામ, ગોત્ર આદિ અઘાતી કર્મનો ઉદય છે પરંતુ એ કંઈ બાધા પહોંચાડી શકે તેમ નથી.

ગ્રંથકારે પ્રથમ અધ્યાયમાં મોક્ષનો નિર્દેશ કર્યા પછી આ અધ્યાયમાં તેની પ્રાપ્તિના ઉપાયો બતાવ્યા છે. અનાદિનું ચાલ્યું આવતું મિથ્યાત્વ જીવને અધર્મ પરિણામરૂપે વળગેલું હતું અને જીવ દુઃખ પામતો આવ્યો હતો. આ અધ્યાયમાં સંવર તત્ત્વથી જીવને ધર્મની પ્રાપ્તિ સૂચવી છે. સંવરરૂપ પરિણામથી જીવમાં સાચા ધર્મનો પ્રારંભ થાય છે. પૂર્વસંસ્કારથી જીવમાં ઉત્પન્ન થતા વિકારીભાવોને અટકાવવાનું કાર્ય સંવરતત્ત્વથી થાય છે. સાધક સાચા ધર્મમાં પ્રવેશ કરે છે ત્યારે મિથ્યાભાવ દબાય છે, અટકે છે. મિથ્યાત્વનું અટકવું અને સંવરનું ઉત્પન્ન થવું તે અવસ્થા શુદ્ધ ઉપયોગની છે. અર્થાત્ સાધક જ્યારે મિથ્યાભાવથી અટકે છે ત્યારે પ્રથમ આ શુભભાવો ટળે છે અને જે કંઈ ધર્મઆરાધના કરે છે તેમાં શુભભાવનો ઉત્પાદ થાય છે. જેમ જેમ ગુણસ્થાનકમાં આગળ વધે તેમ સંવર પરિણામ પણ વૃદ્ધિ પામે છે.

સંવર અને નિર્જરા પક્ષીની પાંખ જેવા છે. બંને સાથે કાર્ય કરે છે. કેમકે જ્યારે નવા કર્મનું આવવું અટકે છે, જ્યારે ગ્રહણ કરેલા પૂર્વ કર્મો નાશ પામે છે.

જે યોગો આશ્રવનું કારણ હતા તે યોગો ઉપયોગની શુદ્ધિને કારણે સાધનામાં સહાયક બને છે. સમિતિ-ગુપ્તિ દ્વારા યોગોની ક્રિયા સમ્યક્ બને છે. તેમાં તપના નિમિત્તે ઈચ્છા-આસક્તિનો અભાવ થતાં સાધકમાં આત્માનો શુદ્ધ ઉપયોગ વૃદ્ધિ પામે છે. આથી આત્મપ્રદેશો પર સત્તા જમાવીને બેઠેલાં જૂના કર્મો પ્રથમ તો શિથિલ થઈને રહે છે, પછી સ્વયં આત્મપ્રદેશથી છૂટા થઈ જાય છે.

આવા સંવર નિર્જરા ધર્મરૂપ પરિણામના અધિકારી મુનિઓ છે. છતાં તેના અંશો સમ્યગ્દર્શન સાથે પ્રગટ થાય છે.

જેટલો પરભાવ તેટલો સંસાર અને જેટલો સ્વભાવ તેટલો સંવર. જેટલો રાગ-સરાગ તેટલો સંસાર અને જેટલો વીતરાગભાવ તેટલો સંવર. સમ્યગ્દર્શન-જ્ઞાનની હાજરીમાં સંવર છે, અને મિથ્યાદર્શન-જ્ઞાનની હાજરીમાં સંસાર છે. સમ્યગ્દષ્ટિ જીવોને જ્યાં સુધી ભય છે, દેહાદિ સંબંધ છે, ત્યાં સુધી કર્મબંધ છે. પરંતુ તે રાગ ભાવથી છે. જે વડે રાગ થાય તે વડે મુક્તિ ન થાય અને જેનાથી વીતરાગ ભાવ પ્રગટે તેનાથી સંસાર ન વધે.

યોગોની મુક્તિ કે સમ્યગ્ પ્રકારે પ્રવૃત્તિરૂપ સમિતિ એ બાહ્ય ઉપાય છે, પરંતુ તે સમયે જીવના પરિણામની શુદ્ધિ થવાથી તે કર્મોને આવતા રોકે છે. તે પ્રમાણે તપાદિ બાહ્ય ઉપાય છે, તેના નિમિત્તે થયેલા શુદ્ધ પરિણામ કર્મોનો નાશ કરે છે.

અધ્યાત્મજીવનનો વિકાસ ગુણસ્થાનકની શ્રેણીથી દર્શાવ્યો છે, તે વાસ્તવમાં આત્માના પરિણામોની ઉત્તરોત્તર શુદ્ધિ અવસ્થા છે. નવમા અધ્યાયમાં દેશવ્રત અને મહાવ્રતનો સંવર-નિર્જરાની ઉપાસનામાં સમાવેશ કર્યો નથી. અર્થાત્ સંવર-નિર્જરા એ વ્રતો કરતાં થોડી વધુ વિકાસની ભૂમિકા છે. દેશવ્રત કે મહાવ્રતોના અભ્યાસ દ્વારા જીવ સંયમમાં આવે છે. સમિતિ-ગુપ્તિ એ જીવના પરિણામને વિશેષ નિર્મળ બનાવે છે. તપ દ્વારા જીવની બાહ્ય અને અંતરંગ શુદ્ધિ થાય છે. દેશવ્રત અને મહાવ્રત સાધકના ઉચ્ચ નિમિત્તો છતાં અપેક્ષાએ એ સાધનામાં પરલક્ષની મુખ્યતા અને સ્વલક્ષની ગૌણતા જણાય છે. અહિંસા પાળવામાં પરની દયાની વિશેષતા છે. જો કે રાગાદિ ભાવને ભાવ હિંસા ગણી છે. છતાં છકાય આદિ જીવોની રક્ષા મુખ્ય છે તેમ અન્ય વ્રતમાં પણ પરપદાર્થોના નિમિત્ત સાથે એ સાધના હોય છે. જેમકે બાહ્ય પરિવ્રલ એ પરપદાર્થો છે તેની મૂર્છા ઘટે તે પરિમાણ વ્રત છે. બ્રહ્મચર્યનું પાલન બાહ્યપણે સ્ત્રી-ભોગના ત્યાગ સાથે છે અને આંતરિકપણે આત્મભાવે રમણતા છે.

જો કે સમિતિ ગુપ્તિ કે પરિષદો દરેકમાં બાહ્યમાં કંઈ નિમિત્તો હોય છે, છતાં તે સંવર-નિર્જરાની સાધનામાં અંતરલક્ષની વિશેષતા છે. તેથી જ તે ભાવની ઉપસ્થિતિમાં કર્મો અટકે છે, નાશ પામે છે. અર્થાત્ વ્રતો એ પાયો છે, તેમાંથી જીવને ધર્મભાવનાની વિશેષ રુચિ ટકે છે. સંવર નિર્જરા એ ઈમારત છે અને મોક્ષ એ સુખ છે.





અધ્યાય-૯

TEST-1 (સૂત્ર-૯ : ૧૯ - ૯ : ૨૨)

- નીચેનું પ્રત્યેક વાક્ય જો તમને સાચું લાગે તો ખાલી જગ્યામાં True (T) લખો અથવા તમને સાચું ન લાગે તો False (F) લખો.
- (૧) પાદપોગમન મરણને યાવજજીવિક અનશન કહેવાય છે.
- (૨) વિવિક્તશય્યાસન એ સંલીનતા તપનો પર્યાયવાચી શબ્દ છે.
- (૩) અભ્યંતર તપ એ બાહ્યતપનું સાધન છે
- (૪) કર્મની વધારે નિર્જરા અભ્યંતર તપથી થાય છે.
- (૫) લઘુ વિગઈમાં માખણ આવી જાય છે.
- (૬) છ વિગઈના નામ નીચે પ્રમાણે છે :
ઘી, તેલ, દૂધ, દહીં, ગોળ અને કડાઈ (વિગઈ) તળેલું.
- (૭) કાયકલેશ એટલે કજીયો, કંકાશ, કડવાશ દ્વારા કાયને કષ્ટ આપવું.
- (૮) આલોચના પરમાત્માની સામે લઈ શકાય.
- (૯) મિશ્ર પ્રાયશ્ચિત એટલે આલોચના અને તપ.
- (૧૦) ઉપવાસ તથા છઠ અઠમને જ અનશન કહેવાય છે.
- (૧૧) અભ્યંતર તપના ૧૨ ભેદ છે.
- (૧૨) ભક્તપ્રત્યાખ્યાનમાં જીવનભર ચાર આહારનો ત્યાગ કરવામાં આવે છે.
- (૧૩) શરીરમાં વિકારો જગાડે તે મહાવિગઈ કહેવાય છે.

- (૧૪) બહારના લોકો દેખી શકે અને જાણી શકે તે બાહ્યતપ.
- (૧૫) જે તપ કરવાથી લોકો તપસ્વી કહે નહિ તે સાચો તપ નથી.
- (૧૬) કંદમૂળને લઘુવિગઈ કહી શકાય.
- (૧૭) પોતાની ભૂલોનું પ્રાયશ્ચિત્ત લેવું હોય તો ગુરુ સામે પ્રતિક્રમણ કરવું.
- (૧૮) પારાંચિત પ્રાયશ્ચિત્ત આ કાળમાં નથી.
- (૧૯) ચૌવિહારને ઈત્વરકાલિક અનશન ન કહેવાય.
- (૨૦) રોજ “નવકારશી” નો નિયમ લેવો તે પચ્ચખાણ છે પણ તપ નથી.

અધ્યાય-૯

TEST-2 (સૂત્ર : ૯ - ૨૭ થી ૯ - ૩૬)

નામ : તારીખ :

- નીચેનું પ્રત્યેક વાક્ય જો તમને સાચું લાગે તો ખાલી જગામાં True (T) લખો અથવા તમને સાચું ન લાગે તો False (F) લખો.
- (૧) રસપૂર્વક વારંવાર કરાતા ચિંતનને ભાવના કહેવાય છે.
- (૨) પ્રથમના બે સંઘયણ ઉત્તમ ગણાય છે.
- (૩) ઋષભનારાય સૌથી ઉત્તમ સંઘયણ છે.
- (૪) કેવળીને મન હોવા છતાં મોટા ભાગે ઉપયોગ મૂકવાની જરૂર રહેતી નથી.
- (૫) જઘન્ય અંતર્મુહૂર્ત એક સમય ન્યૂન એક મુહૂર્ત છે.
- (૬) એક મુહૂર્ત = ૬૫૫૩૬ ક્ષુલ્લકભવ.
- (૭) છન્નસ્થ જીવોનું ચિત્ત સદા ચંચળ રહે છે.
- (૮) આર્તધ્યાન વખતે આયુષ્યનો બંધ પડે તો નિગોદનું આયુ. બંધાય.
- (૯) શુકલધ્યાન આંશિક કર્મોનો ક્ષય કરે છે.

- (૧૦) ધર્મધ્યાન અને શુકલધ્યાન મોક્ષના હેતુ છે.
- (૧૧) આર્તધ્યાનના ત્રીજા ભેદનું નામ “ઈષ્ટ વિયોગ ચિંતા” છે.
- (૧૨) પાર્શ્વનાથ ભગવાનને મેઘમાળીના ઉપસર્ગથી આર્તધ્યાન થયું.
- (૧૩) ધર્મના ફળરૂપે પરલોકના સુખની ઈચ્છા એ “નિદાન” છે.
- (૧૪) રૌદ્રધ્યાન એક થી છ ગુણસ્થાનક સુધી હોય છે.
- (૧૫) સુખના રાગથી ધર્મધ્યાન થાય છે.
- (૧૬) ધનના સંરક્ષણની ચિંતા તે સ્તેયાનુબંધી રૌદ્રધ્યાન છે.
- (૧૭) Terrorist ના crime માં મુખ્યત્વે આર્તધ્યાન હોય છે.
- (૧૮) રૌદ્રધ્યાનના ચાર પ્રકારમાં હિંસાનુબંધી, મૃષાનુબંધી, સ્તેયાનુબંધી અને વિષયસંરક્ષણાનુબંધી છે.
- (૧૯) વર્તમાનકાળે શુકલધ્યાન કોઈને હોતું નથી.
- (૨૦) ભગવાનના દર્શન-પૂજન કરે તેને હંમેશા ધર્મધ્યાન હોય.
- (૨૧) કોઈ એક વિષયમાં ચિત્તની સ્થિરતા ઉત્તમ સંઘયણવાળાને હોય છે.
- (૨૨) ઉત્કૃષ્ટ અંતર્મુહૂર્ત નવ સમયનું છે.
- (૨૩) ધર્મધ્યાન મનુષ્યગતિ અથવા દેવગતિનું કારણ બને છે.
- (૨૪) શુકલધ્યાન લાવવા માટે ધર્મધ્યાન જરૂરી છે.
- (૨૫) શારીરિક રોગો અને તેની પીડા સર્વ જીવો માટે અનિષ્ટ છે.
- (૨૬) આર્તધ્યાનના ચાર ભેદ છે અને રૌદ્રધ્યાનના બે ભેદ છે.
- (૨૭) નિદાન અથવા નિયાણું એ રૌદ્રધ્યાનના બે ભેદ છે.
- (૨૮) સુખ પ્રત્યેના રાગથી પણ આર્તધ્યાન ઉત્પન્ન થાય છે.
- (૨૯) અસત્ય (જુઠ) બોલીને કોઈને છેતરવું તે સ્તેયાનુબંધી રૌદ્રધ્યાન કહેવાય.
- (૩૦) છઠ્ઠા ગુણઠાણાવાળા જીવોને રૌદ્રધ્યાન હોય પણ આર્તધ્યાન ન હોય.

- (૩૧) આર્તધ્યાનનું બીજ વિપરીત સંયોગ નથી પણ મનની વિકૃતિ છે.
- (૩૨) સાતમા ગુણસ્થાનકથી આર્તધ્યાનનો અભાવ છે.
- (૩૩) તમારા જીવનમાં જે પણ બને છે તે તમારા પોતાના જ કર્મોના કારણે બને છે, અન્ય વ્યક્તિ તો નિમિત્ત માત્ર જ છે.
- (૩૪) ક્ષયોપશમભાવને સમર્પિત બનેલું મન કહે છે કે પ્રતિકૂળતા સહન કર્યા વિના કર્મ ખપશે નહિ માટે સમભાવ પૂર્વક સહન કરી લે.

અધ્યાય-૯

TEST-3 (સૂત્ર : ૯-૩૭ થી ૯-૪૯)

નામ : તારીખ :

- નીચેનું પ્રત્યેક વાક્ય જો તમને સાચું લાગે તો ખાલી જગામાં True (T) લખો અથવા તમને સાચું ન લાગે તો False (F) લખો.
- (૧) ૭ થી ૧૨ ગુણસ્થાનક સુધી ધર્મધ્યાન હોય છે.
- (૨) ૧૦ પૂર્વ જાણનારા જ્ઞાનીને ૧૧ અને ૧૨મા ગુણસ્થાને ધર્મધ્યાન હોય.
- (૩) શુકલધ્યાનના છેલ્લા બે ભેદ છન્નસ્થને પણ હોઈ શકે.
- (૪) કેવલીભગવંતને દ્રવ્યમન હોય છે, પણ ભાવમન હોતું નથી.
- (૫) કેવલીભગવંતને મતિજ્ઞાન અને શ્રુતજ્ઞાન હોય જ.
- (૬) વિતર્ક એટલે પૂર્વગત શ્રુતજ્ઞાનના આધારે થતી વિચારણા.
- (૭) શુકલધ્યાનના ત્રીજા પાયા વખતે સૂક્ષ્મ મન-વચન-કાયયોગ હોય.
- (૮) ૧૧મા ગુણસ્થાને મોહનીય કર્મની સર્વ પ્રકૃતિઓનો ક્ષય થાય.
- (૯) સ્થિતિઘાત એટલે કર્મની સ્થિતિને તોડવી.
- (૧૦) “સમ્યક્ત્વ” ગુણ માત્ર ઈથા ગુણસ્થાને જ હોય.
- (૧૧) વિરત એટલે પાંચમા ગુણઠાણે વર્તતી ગુણશ્રેણી.

- (૧૨) અનન્તવિયોજક એટલે ચાર કષાયોનો ક્ષય.
 (૧૩) અપ્રમત્તસંયત એટલે છઠ્ઠા ગુણસ્થાને રહેલો જીવ.
 (૧૪) ધર્મધ્યાન બાહ્યતપમાં આવે.
 (૧૫) વિપાકવિચય ધર્મધ્યાનમાં માત્ર ઘાતીકર્મોના ફળના વિચારો હોય.
 (૧૬) વ્યંતર દેવો અધોલોકમાં રહે છે.
 (૧૭) ૮ થી ૧૦ ગુણસ્થાનોમાં માત્ર ધર્મધ્યાન જ હોય એ જરૂરી નથી.
 (૧૮) ૧૦ પૂર્વ સુધીના જ્ઞાની મહાત્માને ૧૧ કે ૧૨મા ગુણસ્થાને ધર્મધ્યાન જ હોય.
 (૧૯) શુકલધ્યાનના અંતિમ બે ભેદો ૧૪ પૂર્વધરને હોય.
 (૨૦) શુકલધ્યાનના પ્રથમ બે ભેદો શ્રુતકેવલીને જ હોય.
 (૨૧) આત્મપ્રદેશોની સ્થિરતા અને યોગનિરોધ સમાન અર્થા છે.
 (૨૨) વ્યુપરતક્રિયા અનિવૃત્તિ ધ્યાન વખતે કર્મના આશ્રવો સર્વથા અટકે છે.
 (૨૩) ધ્યાનાન્તરિકા અવસ્થા કેવલીભગવંતોને જ હોય.

અધ્યાય-૯

EXAM-1 (સૂત્ર : ૯-૧ થી ૯-૨૬)

નામ : તારીખ :

- (૧) આશ્રવોને અટકાવવા તે નિર્જરા કહેવાય.
 (૨) આશ્રવના બધુ મળીને ૩૯ ભેદ છે.
 (૩) ઈર્ષ્યાપિથ આશ્રવ ૧ થી ૧૦ ગુણસ્થાનક સુધી હોય છે.
 (૪) ચોથા ગુણઠાણથી તેરમા ગુણઠાણ સુધી દેશસંવર વધતો જાય છે.
 (૫) સંવરના પેટાભેદો ૪૨ છે.

- (૬) તપથી સંવર અને નિર્જરા થાય છે.
- (૭) સમિતિ, ગુપ્તિ, યતિધર્મ પરીષદજય અને ચારિત્રના સેવન દ્વારા કર્મોનો સંવર થાય છે.
- (૮) પરીષદોના કુલ ૨૨ ભેદ છે.
- (૯) અનુપ્રેક્ષાના ૧૦ ભેદ છે.
- (૧૦) મન, વચન, કાયાનો સમ્યગ્ પ્રકારે નિગ્રહ કરવો તે ગુપ્તિ છે.
- (૧૧) અયોગીકેવલી તથા સિદ્ધભગવંતોને છોડીને સર્વ જીવોને કાયયોગ તો હોય જ.
- (૧૨) પાંચ આચાર અને ત્રણ ગુપ્તિને જૈન શાસ્ત્રમાં “અષ્ટ પ્રવચન માતા” કહેવાય છે.
- (૧૩-૧૫) ઉત્તમ ક્ષમા માર્દવ સત્ય સંયમ, તપ, આર્કિંચન્ય અને બ્રહ્મચર્ય એમ દશ પ્રકારનો યતિધર્મ છે.
- (૧૬) માયા કરીને ઈચ્છાઓ પૂર્ણ કરવામાં નિષ્ફળતા મળે તો “માન” ઉત્પન્ન થાય છે.
- (૧૭) ક્રોધ, માન, માયા, લોભ એક સાંકળ સમાન છે. જેની શરૂઆત “ક્રોધ” થી થાય છે.
- (૧૮) ક્ષમા એ આત્માની વિભાવ દશા છે.
- (૧૯) ક્ષમા રાખવી એ આત્માનો ધર્મ છે એમ સમજીને ક્ષમા રાખવી તે ક્ષમા કહેવાય.
- (૨૦-૨૧) ક્રોધથી વિરુદ્ધ ક્ષમા, માયાથી વિરુદ્ધ, લોભથી વિરુદ્ધ છે.
- (૨૨) સંયમના ૧૨ ભેદ છે.
- (૨૩-૨૬) અનિત્ય, અશરણ, એકત્વ, અન્યત્વ, આશ્રવ, સંવર, નિર્જરા, લોકસ્વરૂપ, અને એમ ૧૨ ભાવના છે.
- (૨૭) કુદરતી જે પ્રતિકૂળતાઓ આવે તેને ઉપસર્ગ કહેવાય છે.

- (૨૮) આકોશ પરિષદ કર્મના ઉદયથી આવે છે.
- (૨૯) છેદોપસ્થાપ્ય ચારિત્ર મહાવિદેહ ક્ષેત્રમાં હોય છે.
- (૩૦) અભ્યંતર તપ એ બાહ્યતપનું સાધન છે.
- (૩૧) જરૂર કરતા ઓછું ખાવું તે અનશન તપ કહી શકાય.
- (૩૨) જે તપ લોકભોગ્ય અને લોકમાન્ય છે તેને અભ્યંતર તપ કહેવાય છે.
- (૩૩) સ્વાદિષ્ટ રસવાળા માદક આહારના ત્યાગને નામનો તપ કહેવાય.
- (૩૪) સ્વાધ્યાય નામના અભ્યંતર તપના (૪/૫) ભેદ છે.
- (૩૫) આલોચના પ્રાયશ્ચિત્ત ભગવાન સામે લેવું જોઈએ.
- (૩૬) આલોચના અને પ્રતિક્રમણ બંને સાથે કરવામાં આવે તેને પ્રાયશ્ચિત્ત કહેવાય.
- (૩૭) આલોચના કરતા પ્રતિક્રમણ પ્રાયશ્ચિત્ત ચઢિયાતું કહેવાય.
- (૩૮) યાવજજીવ અનશન એટલે છ મહિના સુધી આહારનો ત્યાગ કરવો.
- (૩૯) છ થી નવ ગુણસ્થાનકોમાં (૧૯/૨૨) પરિષદો હોય છે.
- (૪૦) જે તપમાં જીવનપર્યંત ત્રણ કે ચાર આહારનો ત્યાગ હોય તે તપને (ભક્તપ્રત્યાખ્યાન/ઈંગિની) તપ કહેવાય છે.
- (૪૧) અનશન, અવમૌદર્ય,, રસપરિત્યાગ, વિવિક્તશય્યાસન અને કાયકલેશ બાહ્ય તપ કહેવાય છે.
- (૪૨) પરિહારવિશુદ્ધિ ચારિત્ર આ કાળમાં નથી.
- (૪૩) સર્વવિરતિધર માટે સામાયિક (૪૮ મિનિટ/જીવનભર) હોય છે.
- (૪૪) તીર્થકરોએ જેવું કહ્યું છે તેવા ચારિત્રને (સૂક્ષ્મસંપરાય/યથાખ્યાત) ચારિત્ર કહેવાય છે.
- (૪૫) પ્રજ્ઞા અને અજ્ઞાન પરીષદો જીવને એકીસાથે હોઈ શકે.
- (૪૬) નિષધા અને શય્યા પરીષદો જીવને એકીસાથે ન હોય.

- (૪૭) સ્ત્રી પરીષદ (વેદનીય/મોહનીય) કર્મના ઉદયથી આવે છે.
- (૪૮) દર્શન મોહનીય કર્મના (ત્રણ/ચાર) ભેદ છે.
- (૪૯) કેવળજ્ઞાન પામેલા તીર્થંકરને ઘાતીકર્મના ઉદયથી થતા પરીષદો હોતા નથી.
- (૫૦) અનિત્ય ભાવનામાં (સમય/શક્તિ) મર્યાદા મુખ્ય છે.
- (૫૧) “આયુષ્ય ઝાકળના બિંદુ જેવું છે” તે અશરણ ભાવનાનું ચિંતન છે.
- (૫૨) ૧૧, ૧૨, ૧૩ ગુણસ્થાનકોમાં આવતા આશ્રવોને ઈર્યાપિથ આશ્રવ કહે છે.
- (૫૩) પાંચ સમિતિ અને ત્રણ ગુપ્તિને કહેવાય છે.

અધ્યાય-૯

EXAM-2 (પહેલી પાંચ ભાવના / ૨૨ પરિષદો)

નામ : તારીખ :

- (૧) સામ્યરાશિક આશ્રવના (૪૨/૩૯) ભેદ છે.
- (૨) માન (પ્રીતી/વિનય)નો નાશ કરે છે.
- (૩) વ્યંતરનિકાયના દેવો (અધો/મધ્ય) લોકમાં વસે છે.
- (૪) સૌથી વધુ દુર્લભ છે (મનુષ્યભવ/સમ્યગ્દર્શન)
- (૫) જીવના શુભ કે અશુભ અધ્યવસાય (દ્રવ્ય/ભાવ) આશ્રવ છે.
- (૬) આશ્રવનો નિરોધ એ છે.
- (૭) તપ દ્વારા અને નિર્જરા બંને થાય છે.
- (૮) વચનયોગ (એકેન્દ્રિય/બેઈન્દ્રિય) જીવોને હોય છે.
- (૯) નિરોધ એટલે આવતા કર્મોને (અટકાવવા/ક્ષય કરવો).
- (૧૦) સંવરના બે ભેદ છે અને સર્વસંવર.

- (૧૧) સંવરના (૪૨/૫૭) ઉપાયો છે.
- (૧૨) મનોયોગ (સંજ્ઞી/અસંજ્ઞી) પંચેન્દ્રિ જીવોને હોય છે.
- (૧૩) ક્ષમાના પાંચ ભેદ ઉપકારક્ષમા, અપકારક્ષમા,, વચનક્ષમા, ધર્મક્ષમા.
- (૧૪) માર્દવ એટલે (સરળતા/નમ્રતા) રાખવી.
- (૧૫) બ્રહ્મચર્યની (૧૨/૯) વાડ છે.
- (૧૬) શાંત સુધારસ ગ્રંથ પૂજ્ય (યશોવિજયજી/વિનયવિજયજી) એ બનાવ્યો છે.
- (૧૭) કોઈપણ કાર્ય અને નિમિત્તના યોગે થાય છે.
- (૧૮) ઈર્ષ્યા, ભાષા, એષણા, આદાન-નિક્ષેપ અને (ઉત્સર્ગ) એ પાંચ સમિતિ છે.
- (૧૯) પાંચ સમિતિ અને ત્રણ ગુપ્તિને (અષ્ટપ્રવચન માતા/સંયમ) કહે છે.
- (૨૦) દેવો ચાર નિકાયના છે ભવનપતિ, વ્યંતર, અને વૈમાનિક.
- (૨૧) સ્ત્રી પરીષદ (વેદનીય/ચારિત્રમોહનીય) કર્મના ઉદયથી આવે.
- (૨૨) સાધુને ચોમાસામાં (એક/ચાર) મહિનાથી વધુ રહેવાય નહિ.
- (૨૩) પરીષદમાં હંમેશા પ્રતિકૂળતા જ હોય. (T / F)
- (૨૪) યાચના પરીષદ વેદનીયકર્મના ઉદયથી આવે. (T / F)
- (૨૫) જિનેશ્વર પ્રભુને શય્યા પરીષદ સંભવી શકે. (T / F)
- (૨૬) અદર્શન પરીષદ ચારિત્ર મોહનીયના ઉદયથી આવે. (T / F)
- (૨૭-૩૦) બાર ભાવનાઓના નામ છે : અનિત્ય, ૨ સંસાર, એકત્વ, અન્યત્વ,, આશ્રવ, સંવર, નિર્જરા,,, ધર્મસ્યાખ્યાત.
- (૩૧-૩૨) દાન-શીલ-તપ અને ભાવ એ ચાર પ્રકારનો ધર્મ અનુક્રમે પરિગ્રહ, આહાર અને સંજ્ઞાને તોડવા માટે છે.
- (૩૩) એક જીવને એકીસાથે એકથી માંડીને ૨૨ પરીષદો હોઈ શકે. (T / F)

- (૩૪) આઠમા ગુણસ્થાને ૨૨માંથી કોઈપણ પરીષહ સંભવી શકે. (T / F)
- (૩૫) નિષઘ્ના પરીષહ દર્શન મોહનીયના ઉદયથી આવે. (T / F)
- (૩૬) આકોશ પરીષહ ક્રોધ મોહનીય કર્મના ઉદયથી આવે. (T / F)
- (૩૭) અરતિ પરીષહ વેદનીય કર્મના ઉદયથી આવે. (T / F)
- (૩૮) અજ્ઞાન પરીષહ દર્શન મોહનીય કર્મના ઉદયથી આવે. (T / F)
- (૩૯) એક સાથે એક જીવને પ્રજ્ઞા અને અજ્ઞાન પરીષહ હોઈ શકે. (T / F)
- (૪૦) ૧૧ અથવા ૧૨મે ગુણસ્થાને આવેલો જીવ છન્નસ્થ વીતરાગ કહેવાય. (T / F)
- (૪૧) અજ્ઞાન પરીષહ એટલે વિશિષ્ટ જ્ઞાનની પ્રાપ્તિ. (T / F)
- (૪૨) એક જીવને એકીસાથે વધુમાં વધુ ૧૯ પરીષહો હોઈ શકે. (T / F)
- (૪૩) ૧૧ અને ૧૨મા ગુણસ્થાને દર્શનમોહનીય કર્મનો ઉદય હોય. (T / F)
- (૪૪) પ્રજ્ઞા, જ્ઞાનાવરણીયના ક્ષયોપશમથી પ્રાપ્ત થાય છે. (T / F)
- (૪૫) જિનેશ્વર ભગવાનને અરતિ પરીષહ હોય. (T / F)
- (૪૬) નિર્દોષ ભિક્ષા ન મળવી તે (યાચના/અલાભ) પરીષહ છે.
- (૪૭) અનુકૂળ પ્રસંગોને આધીન બનીને રાગ-દ્વેષ કરવા તે પરીષહ જય કહેવાય. (T / F)
- (૪૮) અઘાતી કર્મોમાંથી માત્ર વેદનીયકર્મના ઉદયથી પરીષહો હોય છે. (T / F)
- (૪૯) તીર્થકરને લાભાંતરાય કર્મના ઉદયથી પરીષહ આવી શકે. (T / F)
- (૫૦) વેદનીય કર્મના ઉદયથી આવતા કુલ પરીષહોની સંખ્યા ૧૪ છે. (T / F)

અધ્યાય : ૧૦

નવમા અધ્યાયમાં સંવર અને નિર્જરા તત્ત્વ સમજાવ્યાં. આવતા કર્મોને રોકવા તે સંવર કહેવાય અને કર્મોનો આંશિક ક્ષય તે નિર્જરા કહેવાય છે. આ જીવ નવા કર્મો બાંધવાનાં અટકાવે અને પૂર્વબદ્ધ કર્મોનો અંશે અંશે ક્ષય કરે તો એક સમય એવો આવે કે જ્યારે આત્મામાંથી સર્વે કર્મો ક્ષય થઈ જાય. સર્વ કર્મોનો સંપૂર્ણપણે ક્ષય થવો તે મુક્તિ કે મોક્ષ કહેવાય છે. આમ સંવર અને નિર્જરા એ મુક્તિનાં કારણ છે અને મોક્ષ એ કાર્ય છે. ગ્રંથકારશ્રી દસમા અધ્યાયમાં મોક્ષ તત્ત્વ સમજાવે છે.

અંશે અંશે સંવર અને નિર્જરા સાધતો સાધતો આ આત્મા, મુક્તિકાળ નજીક આવે ત્યારે મોહનીય વગેરે કર્મોનો ક્ષય કરવા માટે “ક્ષપકશ્રેણી” માંડે છે. આઠ-નવ અને દસમા ગુણસ્થાનકે મોહનીયકર્મોનો સૌથી પ્રથમ નાશ કરે છે. મોહનીયકર્મનો સંપૂર્ણ ક્ષય કર્યા પછી તે મહાત્મા ક્ષીણમોહ નામના બારમા ગુણઠાણે જ્ઞાનાવરણીય, દર્શનાવરણીય અને અંતરાયકર્મોનો નાશ કરે છે. અંતિમ સમયે આ ત્રણ કર્મોનો સર્વથા નાશ કરીને વ્યવહારનયથી તેરમા ગુણઠાણાના પ્રથમ સમયે અને નિશ્ચયનયથી બારમાના અંતિમ સમયે જીવ કેવલજ્ઞાન પ્રાપ્ત કરે છે. જે કેવલજ્ઞાન મુક્તિ પ્રાપ્તિનું અસાધારણ કારણ છે. આ હકીકત ગ્રંથકારશ્રી હવે જણાવે છે.

સૂત્ર (૧૦-૧) પ્રયોજન : ચાર ઘાતીકર્મોના ક્ષયથી આત્મામાં કયો ગુણ પ્રગટ થાય છે. તે જણાવે છે.

મોહક્ષયાદ્ જ્ઞાન-દર્શનાવરણાન્તરાયક્ષયાચ્ચ કેવલમ્	૧૦-૧
મોહક્ષયાદ્ જ્ઞાન-દર્શનાવરણાન્તરાયક્ષયાચ્ચ કેવલમ્	૧૦-૧
મોહક્ષયાદ્ જ્ઞાન-દર્શનાવરણ-અન્તરાય-ક્ષયાત્ ચ કેવલમ્	૧૦-૧

શબ્દાર્થ : મોહ = મોહનીયકર્મ, જ્ઞાન આવરણ = જ્ઞાનાવરણીયકર્મ, દર્શન આવરણ = દર્શનાવરણીય કર્મ, અન્તરાય = અંતરાય કર્મ, ક્ષયાત્ = ક્ષય થવાથી, કેવલમ્ = કેવળજ્ઞાન.

સૂત્રાર્થ : મોહનીયકર્મનો ક્ષય થયા બાદ જ્ઞાનાવરણીય, દર્શનાવરણીય તથા અંતરાયકર્મના ક્ષયથી કેવળજ્ઞાન પ્રાપ્ત થાય છે.

ભાવાર્થ : મુક્તિની પ્રાપ્તિ પહેલાં કેવલજ્ઞાનની પ્રાપ્તિ જૈનશાસ્ત્રોમાં સ્વીકારાઈ છે. તેથી મોક્ષનું વર્ણન કરતાં પહેલાં કેવલજ્ઞાનનો આવિર્ભાવ અવશ્ય સમજવો જરૂરી છે. સૂર્યના પ્રકાશક સ્વભાવની જેમ કેવલજ્ઞાન એ આત્માનો ગુણ કહેવાય છે. સૂર્યનો પ્રકાશક સ્વભાવ હોવા છતાં મેઘ-ઘટા તેને આચ્છાદન કરનાર હોવાથી તે પ્રતિબંધક મનાઈ છે. તેમ કેવળજ્ઞાન આત્માનો ગુણ હોવા છતાં, કેવળજ્ઞાનાવરણીયકર્મ તેનું આચ્છાદન કરનાર હોવાથી પ્રતિબંધક કર્મ કહેવાય છે. તેથી પ્રતિબંધક કર્મોનો નાશ કરવાથી આત્મામાં રહેલી સહજ ચેતનારૂપ જે કેવળજ્ઞાન નામનો ગુણ છે. તેનો આવિર્ભાવ થાય છે.

કેવળજ્ઞાનની જેમ કેવળદર્શન નામના ગુણનો પ્રતિબંધ કરનાર કર્મ દર્શનાવરણીય અને અનંતવીર્યનો પ્રતિબંધ કરનાર કર્મ અન્તરાયકર્મ છે. આમ જ્ઞાનાવરણીય, દર્શનાવરણીય અને અંતરાય ત્રણે કર્મોનો નાશ બારમા ગુણ સ્થાનકે સાથે થાય છે. પરંતુ આ ત્રણ કર્મોનો નાશ, મોહનીયકર્મના નાશ પછી જ થાય છે. મોહનીયકર્મની અતિશય પ્રબળતાના કારણે તેના નાશ વિના બાકીના ત્રણ કર્મોનો નાશ સંભવિત નથી.

ક્ષપકશ્રેણીમાં આઠમા, નવમા અને દસમા ગુણસ્થાનકે મોહનીયકર્મનો ક્ષય થાય છે. દસમા ગુણસ્થાનકના અંતે સંપૂર્ણપણે પ્રથમ મોહનીયનો ક્ષય થયા બાદ આત્મા બારમા ક્ષીણમોહ ગુણસ્થાનકે જાય છે. પ્રબળતા ધરાવતું મોહનીયકર્મ ક્ષય થવાથી બાકીનાં ત્રણ કર્મોનો ક્ષય કરવા માટે આત્મામાં વિશિષ્ટ શક્તિ પ્રગટ થાય છે. તે શક્તિના બળે તે ત્રણ કર્મો ગમે તેટલી તીવ્ર સ્થિતિ-રસ ધરાવતા હોય તો પણ તે ત્રણ કર્મોનો આ આત્મા અંતર્મુહૂર્ત માત્રમાં અવશ્ય નાશ કરી જ શકે છે. મોહનીયકર્મનો ક્ષય થયા પછી માત્ર અંતર્મુહૂર્ત જેટલા સમયમાં બાકીના ત્રણ ઘાતીકર્મોનો ક્ષય થવાથી કેવળજ્ઞાન પ્રગટ થાય છે.

શંકા : ચાર ઘાતીકર્મોનો ક્ષય થયા પછી જ કેવળજ્ઞાન થાય છે. તે વાત સાચી. પરંતુ મોહનીયકર્મને અલગ કેમ બતાવ્યું ?

સમાધાન : અહીં મોહનીયકર્મ અલગ બતાવ્યું છે તેનું કારણ એ છે કે મોહ સૌથી વધુ બળવાન છે. તેનો નાશ થયા પછી જ અન્ય કર્મોનો નાશ શક્ય બને છે. ટૂંકમાં અહીં મોહનીયકર્મની પ્રધાનતા બતાવવી છે.

પહેલા મોહનીયકર્મનો સંપૂર્ણ ક્ષય થાય. પછી અંતર્મુહૂર્ત સુધી તે જીવ છદ્મસ્થ વીતરાગ રહે છે. પછી એકી સાથે જ જ્ઞાનાવરણ, દર્શનાવરણ, અને અંતરાય કર્મની પ્રકૃતિનો ક્ષય થાય છે અને જીવ સર્વજ્ઞ-સર્વદર્શી અર્થાત્ સયોગી કેવળી અવસ્થાને પ્રાપ્ત કરે છે.

શંકા : ચાર ઘાતીકર્મોના ક્ષયથી આત્મામાં તે તે ઘાતીકર્મો વડે ઢંકાયેલા (આવાર્ય) એવા ચાર ગુણો પ્રગટ થવા જોઈએ. પરંતુ આ સૂત્રમાં તો માત્ર કેવળજ્ઞાન પ્રગટે છે. એમ કેમ કહ્યું ?

સમાધાન : જીવના અનેક ગુણો હોવા છતાં ચૈતન્યગુણ સર્વગુણોમાં મુખ્યગુણ છે. તે ચૈતન્યશક્તિ સામાન્ય બોધરૂપ અને વિશેષ બોધરૂપ એમ બે પ્રકારની છે. તે બંને પ્રકારની ચૈતન્યશક્તિનો સમુચ્ચયરૂપે કેવલમ્ શબ્દમાં ઉલ્લેખ છે. તેથી ઢંકાયેલા ગુણોમાં કેવલ ઉપયોગની પ્રધાનતા હોવાથી અહીં તેનો જ ઉલ્લેખ કર્યો છે.

ઉપયોગની બાબતમાં જિનભદ્રગણિ ક્ષમાશ્રમણની દૃષ્ટિએ સમયાન્તરે ઉપયોગ હોય છે. પ્રથમ સમયે કેવલજ્ઞાનનો ઉપયોગ અને બીજા સમયે કેવલદર્શનનો ઉપયોગ એમ સમયાન્તરે આ ઉપયોગ સદા હોય છે. કેટલાક આચાર્યો એમ માને છે કે એક જ સમયે બંને ઉપયોગ સાથે હોય છે. “એક સમયમાં બે ઉપયોગ સાથે ન હોય” એ વાત છદ્મસ્થની અપેક્ષાએ છે. એમ તેઓનું કહેવું છે.

સિદ્ધસેન દિવાકરસૂરિજીની દૃષ્ટિએ એક સમયમાં “કેવલોપયોગ” અર્થાત્ એક જ ઉપયોગ હોય છે. કેવલી અવસ્થામાં જ્ઞાન અને દર્શન જેવો ભેદ હોતો જ નથી.

સૂત્ર (૧૦-૨) પ્રયોજન : કર્મનો આત્યન્તિક ક્ષય કઈ રીતે થાય ? તેના કારણો જણાવે છે.

બન્ધહેત્વભાવનિર્જરાભ્યામ્	૧૦-૨
બન્ધહેત્વભાવનિર્જરાભ્યામ્	૧૦-૨
બન્ધ હેત્વભાવ નિર્જરાભ્યામ્	૧૦-૨

શબ્દાર્થ : બન્ધ હેત્વભાવ = બંધના હેતુઓનો અભાવ, નિર્જરાભ્યામ્ = કર્મોનું ખરી જવું.

સૂત્રાર્થ : બંધ હેતુઓના અભાવથી અને નિર્જરાથી (કર્મોનો આત્યન્તિક ક્ષય થાય છે.)

ભાવાર્થ : એક વખત બંધાયેલું કર્મ ક્યારેક તો ક્ષય પામે જ છે. પણ તે જાતનું કર્મ ફરી બંધાવાનો સંભવ હોય અથવા તે જાતનું કોઈ કર્મ હજુ બાકી હોય, ત્યાં સુધી તે કર્મનો આત્યન્તિક ક્ષય થયો છે એમ ન કહેવાય. આત્યન્તિક ક્ષય એટલે પૂર્વબદ્ધ કર્મનો ક્ષય અને નવા કર્મને બાંધવાની યોગ્યતાનો અભાવ. એક ઉદાહરણથી વિચારીએ.

જેમ કોઈ મકાનમાં પડેલો કચરો સાફ કરીએ, પણ બારી-બારણાં ખુલ્લાં હોય અને તેમાંથી આવતા પવન દ્વારા કચરો અંદર આવતો જ હોય તો તે મકાન સર્વથા કચરા વિનાનું બનતું નથી.

ઉપરના ઉદાહરણનો સાર એ જ છે કે, જો નવા કર્મોનું આગમન ચાલુ રહે તો, કર્મનો થતો ક્ષય એ આત્યન્તિક ક્ષય કહેવાતો નથી.

મોક્ષની સ્થિતિ કર્મના આત્યન્તિક ક્ષય વિના સંભવતી જ નથી. આવા આત્યન્તિક ક્ષય થવાના બે કારણો સૂત્રકાર મહર્ષિ આ સૂત્રમાં રજૂ કરે છે.

(૧) બંધહેતુઓનો અભાવ અને (૨) નિર્જરા.

બંધહેતુઓનો અભાવ થતાં નવા કર્મોનો બંધ અટકે છે અને નિર્જરાથી પ્રથમના બંધાયેલા કર્મોનો અભાવ થાય છે.

કર્મબંધનાં જે જે કારણો છે તે તે કારણોનો જો અભાવ કરીએ અને જો પૂર્વબદ્ધ કર્મોનો નાશ ન કરીએ તો આત્મા શુદ્ધ બને નહીં અને તેના વિના મુક્તિ પ્રાપ્ત થાય નહીં. તેથી આત્યન્તિક કર્મક્ષય માટે પૂર્વબદ્ધકર્મોની નિર્જરા પણ આવશ્યક છે. આ પ્રમાણે કર્મોના આત્યન્તિક ક્ષય માટે અને આત્માની સર્વથા શુદ્ધ દશા પ્રાપ્ત કરવા માટે (૧) બંધહેતુનો અભાવ અને (૨) નિર્જરા આ બે કારણો જરૂરી છે. જેની ચર્ચા ઉપર કરી છે.

કર્મબંધના મિથ્યાત્વ, અવિરતિ, પ્રમાદ, કષાય અને યોગ એ પાંચ કારણો (હેતુઓ) સૂત્ર ૮-૧ માં જણાવેલ છે. સંવરના ૫૭ ભેદોમાંથી યથાયોગ્ય ભેદોના આસેવન દ્વારા તે પાંચ કારણોનો અભાવ કરી શકાય છે અને સૂત્ર ૯-૧૯ થી ૯-૪૬ સુધીમાં વર્ણવેલા બાહ્ય-અભ્યન્તર તપના આસેવન દ્વારા નિર્જરા પણ કરી શકાય છે. આ બંને કારણોની પ્રાપ્તિથી સર્વ કર્મોનો આત્યન્તિક ક્ષય અર્થાત્ મોક્ષ થાય છે.

દસમા ગુણસ્થાનકના અંતે મોહનીયકર્મનો ક્ષય થવાથી બારમા ગુણસ્થાનકે આત્માને વીતરાગતા પ્રાપ્ત થાય છે અને બારમાના અંતે શેષ ત્રણ ઘાતીકર્મોના ક્ષય થવાથી તેરમા ગુણઠાણે સર્વજ્ઞતા ગુણ પ્રાપ્ત થાય છે. આ પ્રમાણે વીતરાગતા અને સર્વજ્ઞતા ગુણ આવવા છતાં વેદનીય આદિ ચાર અઘાતી કર્મો હજુ કંઈક અંશે બાકી હોવાથી સર્વકર્મના ક્ષય સ્વરૂપ આત્યન્તિક ક્ષય ન હોવાથી મુક્તિ થતી નથી. તેથી તે બાકી રહેલા અઘાતીકર્મોનો ક્ષય કરવા માટે ધર્મદેશના આપવાનું કાર્ય કરતા છતાં ઔદયિકભાવ પ્રમાણે વિચરે છે. જો વેદનીયાદિ કર્મ વધારે હોય તો અંતે કેવલીસમુદ્ઘાત કરવા દ્વારા તે પૂર્વબદ્ધ સર્વ કર્મોનો ક્ષય કરે છે, ત્યારે જ સર્વ કર્મોનો આત્યન્તિક ક્ષય થયો કહેવાય છે. તેનાથી જ આત્માની મુક્તિ થાય છે અને જન્મ-મરણનું અનાદિનું ચક્ર અટકે છે.

સૂત્ર (૧૦-૩) પ્રયોજન : મોક્ષનું સ્વરૂપ જણાવે છે.

કૃત્સ્નકર્મક્ષયો મોક્ષઃ ૧૦-૩

કૃત્સ્નકર્મક્ષયો મોક્ષઃ ૧૦-૩

કૃત્સ્ન-કર્મ-ક્ષયઃ મોક્ષઃ ૧૦-૩

શબ્દાર્થ : કૃત્સ્ન = સંપૂર્ણ, કર્મ = આઠ પ્રકારના કર્મ, ક્ષય = નાશ કરવો તે, મોક્ષ = સંપૂર્ણ મુક્તિ.

સૂત્રાર્થ : સર્વ કર્મોનો ક્ષય એ મોક્ષ છે.

ભાવાર્થ : કૃત્સ્ન એટલે સર્વ. બધા જ કર્મોનો સંપૂર્ણપણે ક્ષય મોક્ષ કહેવાય છે. બધા જ કર્મોનો ક્ષય થવાથી આ આત્મા શુદ્ધ-બુદ્ધ-નિરંજન-નિરાકાર એવો અને સ્ફટિક જેવો અતિશય નિર્મળ બને છે. કર્મો નાશ થવાથી ફરીથી જન્મ-મરણરૂપ સંસાર આવતો નથી. જેમ બીજ બળી જવાથી અંકુરા ઉગતા નથી. તેમ બંધહેતુ ન હોવાથી કર્મબંધ થતો નથી અને પૂર્વબદ્ધ સર્વે કર્મોની નિર્જરા થયેલી હોવાથી સર્વથા કર્મ રહિત થયેલ આ આત્માને ફરી સંસાર આવતો નથી.

સૂત્ર (૧૦-૪) પ્રયોજન : પાંચ પ્રકારના ભાવોમાંથી કયા ભાવોનો અભાવ થતાં મોક્ષ થાય છે. તેનો નિર્દેશ કરે છે.

ઔપશમિકાદિ-ભવ્યત્વાભાવાચ્ચાન્યત્ર

કેવલસમ્યક્ત્વ-જ્ઞાન-દર્શન-સિદ્ધત્વેભ્યઃ ૧૦-૪

ઔપશમિકાદિ-ભવ્યત્વાભાવાચ્ચાન્યત્ર

કેવલસમ્યક્ત્વ-જ્ઞાન-દર્શન-સિદ્ધત્વેભ્યઃ ૧૦-૪

ઔપશમિક આદિ-ભવ્યત્વ-અભાવાત્ ચ

અન્યત્ર કેવલ-સમ્યક્ત્વ-જ્ઞાન દર્શન-સિદ્ધત્વેભ્યઃ ૧૦-૪

શબ્દાર્થ : ઔપશમિકાદિ = ઔપશમિક વગેરે પાંચે ભાવો, ભવ્યત્વ = એક પ્રકારનો પારિણામિક ભાવ, અન્યત્ર = સિવાયના, કેવલ = કેવળ, સમ્યક્ત્વ = સમ્યક્દર્શન, જ્ઞાન = કેવળજ્ઞાન, દર્શન = કેવળદર્શન, સિદ્ધત્વ = સિદ્ધપણુ.

સૂત્રાર્થ : ક્ષાયિક સમ્યક્ત્વ, કેવળજ્ઞાન, કેવળદર્શન અને સિદ્ધત્વ આટલા ભાવો વિના શેષ ઔપશમિક આદિ ભાવો અને ભવ્યત્વભાવનો અભાવ થવાથી મોક્ષ થાય છે.

ભાવાર્થ : આત્મા જ્યારે મોક્ષે જાય છે ત્યારે ઔપશમિક-ક્ષાયિક-ક્ષાયોપશમિક-ઔદયિક અને પારિણામિક આ પાંચ ભાવોમાંથી કેટલા ભાવો રહે અને કેટલા ભાવોનો અભાવ થાય તે આ સૂત્રમાં જણાવે છે.

ઔપશમિકભાવ, ક્ષાયોપશમિકભાવ અને ઔદાયિકભાવ, આ ત્રણ ભાવો કર્મોની અપેક્ષાવાળા હોવાથી અને આ આત્માને સર્વથા કર્મો ન હોવાથી, આ ત્રણ ભાવો બિલકુલ હોતા જ નથી. પરંતુ ક્ષાયિક અને પારિણામિક ભાવની બાબતમાં કંઈક ભિન્નતા છે. પારિણામિકભાવમાં માત્ર ભવ્યત્વનો જ અભાવ થાય છે. (અભવ્યત્વ તો છે જ નહીં). તેથી જીવત્વ, ચૈતન્યત્વ, અસ્તિત્વ, અસંખ્યપ્રદેશત્વ ઇત્યાદિ બીજા ઘણા પારિણામિક ભાવો મોક્ષાવસ્થામાં પણ ચાલુ રહે છે. જો કે પારિણામિક ભાવના જીવત્વ, ભવ્યત્વ અને અભવ્યત્વ એમ ત્રણ ઉત્તરભેદો પ્રસિદ્ધ છે. પરંતુ સૂત્ર ૨-૭ માં લખેલા આદિ શબ્દથી અસ્તિત્વ, ચૈતન્યત્વ, અસંખ્યપ્રદેશત્વ વગેરે બીજા પણ ઘણા પારિણામિક

ભાવો છે. તેમાંથી માત્ર એક ભવ્યત્વ જ ચાલ્યું જાય છે. કારણ કે, ભવ્યત્વનો અર્થ મુક્તિ પ્રાપ્ત કરવાની યોગ્યતા. પરંતુ જ્યારે મુક્તિ પ્રાપ્ત થઈ જ જાય છે ત્યારે યોગ્યતાનો વ્યવહાર રહેતો જ નથી. તેથી ભવ્યત્વ ભાવનો અભાવ થાય છે. શેષ પારિણામિક ભાવો હોય છે.

ક્ષાયિકભાવ પણ જો કે, કર્મસાપેક્ષ છે તો પણ કર્મોના ક્ષયરૂપે (અભાવરૂપે) અપેક્ષિત છે. તેથી મુક્તાવસ્થામાં તે ક્ષાયિકભાવ રહે છે. તેથી ક્ષાયિકસમ્યક્ત્વ, કેવળજ્ઞાન, કેવળદર્શન અને સર્વકર્મોના ક્ષયજન્ય સિદ્ધત્વ આ ચાર ભાવો મુક્તાવસ્થામાં પણ વિદ્યમાન છે. કારણ કે તે આત્માના ગુણરૂપ છે. તેથી તે ચાર ભાવોને વર્જને શેષ ઔપશમિકાદિ અને ભવ્યત્વનો અભાવ થવાથી મુક્તિ થાય છે.

શંકા : ક્ષાયિકભાવના સૂત્ર ૨-૪માં કહેલા નવ ભેદોમાંથી વર્જનીય એવા સમ્યક્ત્વ જ્ઞાન-દર્શન અને સિદ્ધત્વની સાથે ક્ષાયિક ચારિત્ર અને ક્ષાયિકવીર્ય વિગેરે છ ભેદોનો ઉલ્લેખ કેમ ન કર્યો ? સમ્યક્ત્વાદિની જેમ આ છ ભાવોને પણ વર્જને શેષ ભાવોનો અભાવ મુક્તિમાં જણાવવો જોઈએ.

સમાધાન : ક્ષાયિકચારિત્ર, ક્ષાયિકવીર્ય વગેરે શેષ જે ક્ષાયિકભાવના ભેદો છે તેનો “સિદ્ધત્વ” ભેદમાં સમાવેશ કરી લેવો એટલે સૂત્રમાં કહેલા ચાર ભેદનું જેમ વર્જન કર્યું છે, તેમ શેષ ક્ષાયિકભાવોનું પણ અભાવમાં વર્જન સમજી લેવું.

શંકા : ક્ષાયિકભાવના સૂત્ર ૨-૪ માં કહેલા નવ ભેદોમાં સિદ્ધત્વભેદ તો આવ્યો જ નથી. તો તે ક્ષાયિકભાવમાં ગણાય કે કોઈ બીજા ભાવમાં ગણાય ?

સમાધાન : ક્ષાયિકભાવના નવ ભેદ જે કહ્યા છે તે મુખ્યત્વે ઘાતીકર્મને આશ્રયી કહ્યા છે. પરંતુ વાસ્તવિકપણે ક્ષાયિકભાવના નવ ભેદ નથી. કારણ કે, જેમ ઘાતીકર્મનો ક્ષય થવાથી સૂત્ર ૨-૪માં કહેલા નવ ભાવો આ જીવને પ્રાપ્ત થાય છે તેમ અઘાતીકર્મોના ક્ષયજન્ય અવ્યાબાધ સુખ, અક્ષયસ્થિતિ, અરૂપીપણું અને અગુરુલઘુ ઈત્યાદિ ભાવો પણ ક્ષાયિકભાવ જ છે અને આઠે કર્મોના ક્ષયજન્ય સિદ્ધત્વ પણ ક્ષાયિકભાવનો જ ભેદ છે. માટે આ સર્વે ક્ષાયિકભાવના ભેદો મુક્તાવસ્થામાં જ હોય છે, તે પણ સર્વે સિદ્ધજીવોમાં સમજી લેવા.

શંકા : ઔપશમિકાદિ પદમાં કહેલા આદિ શબ્દથી ઔદયિક અને ક્ષાયોપશમિક ભાવોનો અભાવ જેમ સમજી લેવાય છે તેમ તે આદિ શબ્દથી ભવ્યત્વ નો પણ અભાવ સમજી શકાય છે તો ભવ્યત્વ નો જુદો ઉલ્લેખ શા માટે કર્યો ?

સમાધાન : પારિણામિકભાવના ઘણા ભેદોમાંથી માત્ર ભવ્યત્વનો જ અભાવ મુક્તિકાળે જણાવવો છે. તેટલા માટે તેનો જુદો ઉલ્લેખ કર્યો છે. જો તેમ ન કરે તો ઔદાયિકભાવના અને ક્ષાયોપશમિક ભાવના સર્વે ભેદોનો અભાવ આદિ શબ્દથી જેમ લેવાય છે તેમ પારિણામિક ભાવના પણ સર્વે ઉત્તરભેદનો અભાવ લેવાનું સિદ્ધ થઈ જાત. તે ન થાય તેટલા માટે ભવ્યત્વનો ઉલ્લેખ કર્યો છે.

શંકા : મોક્ષગત જીવોમાં જો ભવ્યત્વ ન હોય તો શું તે અભવ્ય બની જાય ?

સમાધાન : ના. ભવ્યત્વ એટલે યોગ્યતા અને અભવ્યત્વ એટલે અયોગ્યતા. જ્યાં સુધી વસ્તુની પ્રાપ્તિ ન થાય ત્યાં સુધી જ યોગ્યતા અને અયોગ્યતાનો વ્યવહાર થાય. વસ્તુની પ્રાપ્તિ પછી યોગ્યતા-અયોગ્યતા કહેવાતી નથી. જેમ દીક્ષા ગ્રહણ ન કરી હોય તે જ જીવ દીક્ષાને માટે યોગ્ય અથવા અયોગ્ય કહેવાય છે. પરંતુ દીક્ષા લીધા પછી યોગ્ય કે અયોગ્ય કહેવાતા નથી. તેમ સિદ્ધના આત્માઓ નોભવ્ય અને નોઅભવ્ય કહેવાય છે.

સૂત્ર (૧૦-૫) પ્રયોજન : સર્વ કર્મોના ક્ષયથી મુક્ત આત્માના ઉર્ધ્વગમનને જણાવે છે.

તદનન્તરમૂર્ધ્વ ગચ્છત્યાલોકાન્તાત્ ૧૦-૫

તદનન્તરમૂર્ધ્વ ગચ્છત્યાલોકાન્તાત્ ૧૦-૫

તદ્ અનન્તરમ્ ઊર્ધ્વ ગચ્છતિ આલોકાન્તાત્ ૧૦-૫

શબ્દાર્થ : તદ્ = તે, અનન્તરમ્ = તરત જ, ઉર્ધ્વમ્ = ઉપર, ગચ્છતિ = જાય છે, આલોકાન્તાત્ = લોકાન્ત સુધી.

સૂત્રાર્થ : તે (સંપૂર્ણકર્મનો ક્ષય) થયા પછી તરત જ મુક્ત જીવ લોકના છેડા સુધી ઉપર જાય છે.

ભાવાર્થ : જે સમયે સર્વ કર્મોનો ક્ષય અને ઔપશમિકાદિ ભાવોનો અભાવ થાય છે તે જ સમયે દેહત્યાગ, ઉર્ધ્વગતિગમન અને લોકાન્તપ્રાપ્તિ થાય છે. એક જ સમયમાં સર્વકર્મક્ષય, દેહવિયોગ, ઉર્ધ્વગમન અને લોકાન્તપ્રાપ્તિ આ ચારે કાર્યો સાથે જ થાય

છે. જ્યારે પરદ્રવ્યનું બંધન ન હોય ત્યારે અજીવનો સ્વભાવ નીચે જવાનો અને જીવનો સ્વભાવ ઉપર જવાનો છે તેથી સર્વકર્મક્ષય થતાં જ, પરદ્રવ્યનું બંધન તૂટતાં જ જીવ ઉપર જાય છે. ગતિસહાયક ધર્માસ્તિકાય દ્રવ્ય લોકાન્તથી ઉપર અલોકાકાશમાં ન હોવાથી મુક્ત જીવો લોકાન્તે જઈને વિરામ પામે છે અને ત્યાં સાદિ અનંતકાળ સ્વગુણરમણતામાં અવ્યાબાધ સુખ અનુભવે છે. લોકાન્ત ઉપરના અન્તિમપ્રદેશથી નીચે એક યોજન (ચાર ગાઉ) ઉતરીએ ત્યારે પીસ્તાલીસ લાખ યોજન લાંબી-પહોળી મધ્યભાગે આઠ યોજન ઊંડી અને અન્તિમભાગે અતિશય પાતળી નગારાના આકારે સ્ફટિકના જેવી સિદ્ધશિલા છે. તે સિદ્ધશિલાથી ઉપર પ્રથમના ત્રણ ગાઉ ગયા પછી ચોથા ગાઉના છઠ્ઠા ભાગમાં સર્વે સિદ્ધો વસે છે. કારણ કે વધુમાં વધુ ૫૦૦ ધનુષ્યની કાયાવાળા જીવો મોક્ષે જાય છે. મોક્ષે જતાં શરીરમાં રહેલ $\frac{1}{3}$ ભાગનું પોલાણ પુરે છે જેથી આત્માની નક્કર અવગાહના $\frac{2}{3}$ થાય છે. તેથી ૩૩૩ $\frac{2}{3}$ આત્માની અવગાહના (લંબાઈ) થાય છે. તે ૨૦૦૦ ધનુષ પ્રમાણ એવા એક ગાઉનો છઠ્ઠો ભાગ બને છે. ત્યાં જ સિદ્ધભગવંતો વસે છે.

અઢીદ્વીપમાં જ મનુષ્યોનું જન્મ-મરણ થાય છે અને મનુષ્યભવમાંથી જ મોક્ષે જવાય છે. અઢી દ્વીપની લંબાઈ-પહોળાઈ પીસ્તાલીસ લાખ યોજન છે તેથી તે પીસ્તાલીસ લાખ યોજનવાળા મનુષ્ય ક્ષેત્રમાંથી સમશ્રેણીએ ઉપર ગયેલા સિદ્ધભગવંતો પણ પીસ્તાલીસ લાખ યોજનમાં જ હોય છે, તે ભૂમિની બહાર કે ઉપર અલોકમાં સિદ્ધભગવંતો હોતા નથી.

શંકા : જ્યાં એક સિદ્ધ હોય ત્યાં અનંતા સિદ્ધો કેવી રીતે સમાય ? કારણ કે તે ક્ષેત્ર તો સિદ્ધના આત્માએ રોકેલું જ છે. જેમ એક મનુષ્ય બેઠો હોય ત્યાં તે ક્ષેત્ર તે મનુષ્ય વડે રોકાયેલું હોવાથી બીજા મનુષ્યો ત્યાં બેસી શકતા નથી.

સમાધાન : મનુષ્ય શરીરધારી છે. સિદ્ધ ભગવંતો શરીરરહિત છે. મનુષ્યો સશરીરી હોવાથી રૂપી છે. સિદ્ધો અરૂપી છે. માટે તેમનું દૃષ્ટાંત અહીં લાગુ પડતું નથી. પરંતુ જેમ એક દીવો આખા રૂમમાં પ્રકાશ આપે છે તે જ રૂમમાં સેંકડો દીવા પ્રગટાવીએ તો સેંકડો દીવાનો પ્રકાશ પણ સમાય છે. તેમ સિદ્ધભગવંતો અશરીરી અને અરૂપી હોવાથી એક ક્ષેત્રમાં અનંતા પણ રહે છે.

સૂત્ર (૧૦-૬) પ્રયોજન : સર્વ કર્મક્ષય થતાં આત્માની ઊર્ધ્વગતિનું કારણ સમજાવે છે.

પૂર્વપ્રયોગાદસંગત્વાદ બન્ધચ્છેદાત્

તથાગતિપરિણામાચ્ચ તદ્ગતિ:

૧૦-૬

પૂર્વપ્રયોગાદસંગત્વાદ બન્ધચ્છેદાત્

તથાગતિપરિણામાચ્ચ તદ્ગતિ:

૧૦-૬

પૂર્વપ્રયોગાદ્-અસંગત્વાદ્-બન્ધચ્છેદાત્

તથાગતિપરિણામાત્ ચ તદ્ગતિ:

૧૦-૬

શબ્દાર્થ : પૂર્વપ્રયોગ = પૂર્વબદ્ધ કર્મ છૂટવાથી આવેલ વેગ, અસંગત્વ = સંગ દૂર થવાથી (અસ્ખલિત-પણું), બન્ધચ્છેદ = કર્મ બંધનોનો આત્યન્તિક છેદ, તથાગતિપરિણામ = સ્વભાવથી જ જીવ ઊર્ધ્વગતિશીલ છે, તદ્ = સમસ્ત કર્મનો ક્ષય કર્યો છે તેવો આત્મા, ગતિ = ગતિ (ઊર્ધ્વગતિ).

સૂત્રાર્થ : પૂર્વપ્રયોગ, અસંગત્વ, બંધચ્છેદ તથાગતિપરિણામ એમ ચાર કારણોથી આત્મા સર્વકર્મક્ષય થતાં ઊર્ધ્વગતિ કરે છે.

ભાવાર્થ : સર્વકર્મક્ષય થયા પછી આ જીવ નિયમા ઊર્ધ્વગતિ કરે છે, એમ પૂર્વના સૂત્રોમાં કહેવામાં આવ્યું. તેથી આ બાબતમાં કેટલાક પ્રશ્નો ઉઠે છે.

- (૧) જીવની ગતિ કાયિકયોગની સહાયથી થાય છે. આ આત્મા યોગરહિત છે તો સહાયક દ્રવ્ય વિના ગતિ કરે કેવી રીતે ?
- (૨) જો ગતિ કરે તો ઊર્ધ્વ ગતિ શા માટે ? તિર્છી (વાંકી) કે અધો (નીચે) કેમ ગતિ થતી નથી ?
- (૩) જો ઊર્ધ્વગતિ કરે તો ક્યાં સુધી કરે ? અને ત્યાં સુધી જ કેમ કરે ?
- (૪) સર્વકર્મક્ષયવાળો અને રાગ-દ્વેષ રહિત હોવાથી આત્મા અહીં જ રહે તો શું દોષ આવે ?

ઉપરના પ્રશ્નોનો સૂત્રકાર મહર્ષિએ નીચે પ્રમાણે ઉત્તરો આપ્યા છે.

પહેલા પ્રશ્નનો ઉત્તર પૂર્વપ્રયોગાદ્ પદમાં છે.

બીજા પ્રશ્નનો ઉત્તર તથાગતિપરિણામાદ્ પદમાં છે.

ત્રીજા પ્રશ્નનો ઉત્તર સૂત્ર (૫-૧૭) અધ્યાય-૫ સૂત્ર ૧૭ માં છે.

ચોથા પ્રશ્નનો ઉત્તર તથાગતિપરિણામાદ્ પદથી જ મળે છે.

હવે દરેક પ્રશ્નનો ઉત્તર વિસ્તારથી સમજવા પ્રયત્ન કરીએ.

પ્રથમ પ્રશ્નનો ઉત્તર :

પૂર્વપ્રયોગાદ્ : જ્યારે આ આત્મા સર્વકર્મોનો ક્ષય કરે છે ત્યારે કાયયોગ રહિત હોવાથી એટલે કે ગતિ કરવામાં સહાયક એવો યોગ ન હોવાથી ગતિ થવી જોઈએ નહીં, પરંતુ યોગનિરોધ કરે તેના પૂર્વકાળમાં યોગની સહાયથી કરેલી ગતિના પ્રયોગોથી (સંસ્કારોથી) ઊર્ધ્વગતિ કરે છે. ઊર્ધ્વગતિ કરવામાં પૂર્વપ્રયોગ નિમિત્તકારણ બને છે. જેમ કુંભારે દંડથી ફેરવેલો ચાક દંડ અને હાથ લઈ લેવા છતાં પણ અંદર આવેલા વેગના સંસ્કારથી ફેરે છે. પગ વડે ચલાવેલો હીંચકો, પગ લઈ લેવા છતાં, પૂર્વપ્રયોગજન્ય વેગના આધારે ચાલે છે, તેમ કર્મોથી મુક્ત એવો જીવ (આત્મા) પૂર્વકાલીન સંસ્કારોથી આવેલા વેગના આવેશને લીધે પોતાના સ્વભાવ પ્રમાણે ઊર્ધ્વગતિ કરે છે.

બીજા પ્રશ્નનો ઉત્તર :

તથાગતિપરિણામાત્ : ધર્માસ્તિકાય આદિ પાંચ દ્રવ્યોમાંથી જીવ અને પુદ્ગલ એમ બે જ દ્રવ્યો ગતિ કરવાના સ્વભાવવાળાં છે. શેષ (બાકીનાં) ત્રણ દ્રવ્યો લોકવ્યાપી અને લોકાલોકવ્યાપી હોવાથી ગતિરહિત છે, પુદ્ગલનો ઊર્ધ્વ, અધો અને તિર્છી એમ ત્રણે તરફ ગતિ કરવાનો સ્વભાવ છે. ધૂમ તથા દીવાની જ્યોત વગેરેનો ઊર્ધ્વગતિ કરવાનો સ્વભાવ છે. પવનનો તિર્છી ગતિ કરવાનો સ્વભાવ છે. પથ્થર આદિનો અધોગતિ કરવાનો સ્વભાવ છે. આત્માનો કેવળ ઊર્ધ્વગતિ કરવાનો સ્વભાવ છે. ઊર્ધ્વગતિ કરવાના સ્વભાવથી સર્વ કર્મક્ષય થતાં તે આત્મા ઊર્ધ્વગતિ કરે છે.

ત્રીજા પ્રશ્નનો ઉત્તર : કર્મમુક્ત આત્મા લોકના છેડા સુધી જ ગતિ કરે તેનાથી ઉપર અલોકાકાશમાં ગતિ ન કરે, કારણ કે ત્યાં ગતિ સહાયક ધર્માસ્તિકાય દ્રવ્ય નથી. જુઓ સૂત્ર (૫-૧૭).

યોથા પ્રશ્નનો ઉત્તર :

અસજ્જત્વાદ્ અને બન્ધચ્છેદાત્ :

તુંબડાનું ઉદાહરણ : લેપ વિનાના શુષ્ક તુંબડાનો સ્વભાવ પાણી ઉપર તરવાનો હોવા છતાં માટીના લેપથી, ભારે વજન થવાના કારણે, પાણીમાં ડુબી જાય છે. પાણીના સહયોગથી લેપ ઓગળી જતાં લેપનો સંગ દૂર થવાથી તે પોતાના સ્વભાવે જ ઉપર આવે છે. તે જ રીતે કર્મોનો સંગ દૂર થતાં પોતાના ઊર્ધ્વગતિ સ્વભાવના કારણે જ તે જીવ ઊર્ધ્વગતિ કરવા દ્વારા ઉપર જ જાય છે.

આ પ્રમાણે પૂર્વકૃત સંસ્કારજન્ય વેગના કારણે, કર્મોનો સંગ નીકળી જવાના કારણે, કર્મો અને શરીરના બંધનો તુટી જવાના કારણે અને તેવા પ્રકારનો ઊર્ધ્વગતિ કરવાનો જીવનો સ્વભાવ હોવાના કારણે, કર્મમુક્ત થયેલો જીવ લોકના છેડા સુધી (લોકાન્ત સુધી) ગતિ કરે છે, ત્યાં અનંતકાળ રહે છે.

સૂત્ર (૧૦-૭) પ્રયોજન : મુક્ત જીવ સ્વરૂપની દૃષ્ટિએ સમાન છે કે અસમાન, તે જણાવવા બાર બાબતો વડે સિદ્ધની વિશેષ વિચારણા અહીં રજૂ કરે છે.

ક્ષેત્ર-કાલ-ગતિ-લિંગ-તીર્થ-ચારિત્ર-પ્રત્યેકબુદ્ધબોધિત

જ્ઞાનાવગાહનાન્તર-સંખ્યાલ્પબહુત્વતઃ સાધ્યાઃ ૧૦-૭

ક્ષેત્ર-કાલ-ગતિ-લિંગ-તીર્થ-ચારિત્ર-પ્રત્યેકબુદ્ધબોધિત

જ્ઞાનાવગાહનાન્તર-સંખ્યાલ્પબહુત્વતઃ સાધ્યાઃ ૧૦-૭

ક્ષેત્ર-કાલ-ગતિ-લિંગ-તીર્થ-ચારિત્ર-પ્રત્યેકબુદ્ધબોધિત

જ્ઞાન-અવગાહના-અન્તર-સંખ્યા-અલ્પબહુત્વતઃ સાધ્યાઃ ૧૦-૭

શબ્દાર્થ : ક્ષેત્ર = સ્થાન, જગ્યા, કાલ = અવસર્પિણી આદિ, ગતિ = કઈ ગતિમાંથી સિદ્ધ થાય તે, લિંગ = વેદ, ચિહ્ન, તીર્થ = તીર્થનું અસ્તિત્વ, ચારિત્ર = ચારિત્રનો કયો ભેદ હોય તે, પ્રત્યેકબુદ્ધબોધિત = પ્રત્યેક બોધિત તથા બુદ્ધ બોધિત, જ્ઞાન = કેવળજ્ઞાન, અવગાહન = ઊંચાઈ, અન્તર = વ્યવધાન, સંખ્યા = સિદ્ધ કેટલા થાય તે, અલ્પબહુત્વ = ઓછા-વત્તાપણું, સાધ્યા = ચિંતવવું.

સૂત્રાર્થ : ક્ષેત્ર, કાળ, ગતિ, લિંગ, તીર્થ, ચારિત્ર, પ્રત્યેક બુદ્ધ બોધિત, જ્ઞાન, અવગાહના, અંતર, સંખ્યા અને અલ્પબહુત્વથી (એ બાર દ્વારોથી સિદ્ધ જીવોની) વિશેષ વિચારણા કરવી જોઈએ.

ભાવાર્થ : સિદ્ધ પરમાત્માઓની વિશેષ વિચારણા કરવા માટે અને તેના દ્વારા સૂક્ષ્મ જ્ઞાન મેળવવા માટે દીર્ઘદૃષ્ટિવાળા ગીતાર્થ મહાત્મા પુરુષોએ જુદા જુદા બાર (૧૨) દ્વારો જણાવ્યા છે. તે દરેક દ્વાર ઉપર સિદ્ધ ભગવાનનું સ્વરૂપ અહીં વિચારવામાં આવે છે. અહીં એક સ્પષ્ટતા કરવા જેવી છે કે મુક્તિદશામાં ગયેલા જીવને ગતિ, લિંગ, તીર્થ વગેરે સંસારી ભાવો સંભવતા નથી. તેથી ત્યાં આવો ભેદ નથી. પરંતુ ભૂતકાળની દૃષ્ટિએ આ વિચારણા કરાય છે.

(૧) ક્ષેત્રદ્વાર : ‘સિદ્ધત્વ’ પ્રાપ્ત કરનાર જીવ કયા કયા ક્ષેત્રોમાંથી સિદ્ધત્વ પ્રાપ્ત કરે ? તેની વિચારણા કરવી તે. ભૂતકાળને આશ્રયીને જન્મ અને સંહરણ એ બે દૃષ્ટિએ વિચારણા થઈ શકે છે.

(૧) જન્મની અપેક્ષાએ પાંચ (૫) ભરત, પાંચ (૫) ઐરાવત અને પાંચ (૫) મહાવિદેહક્ષેત્ર એમ પન્નર (૧૫) કર્મભૂમિમાં જન્મેલા હોય તે જ જીવો મોક્ષે જાય છે.

(૨) સંહરણથી : ૪૫ લાખ યોજનવાળા અઢી દ્વીપ પ્રમાણ ક્ષેત્રમાંથી સિદ્ધ થાય છે. સંહરણ એટલે જીવને એક સ્થાનેથી લઈ બીજા સ્થાને મૂકવો. અવિરત સમ્યગ્દૃષ્ટિ, દેશવિરતિધર અને સર્વવિરતિધર પ્રમત્ત સાધુ આ ત્રણનું સંહરણ થઈ શકે છે. પરંતુ અપ્રમત્ત મુનિ, આહારકશરીરી, સાધ્વીજી, અવેદી (કેવલી ભગવાન), પરિહારવિશુદ્ધિવાળા સાધુ, પુલાકમુનિ અને ચૌદપૂર્વધર આ સાત પ્રકારના જીવોનું સંહરણ થતું નથી.

(૨) કાળદ્વાર : કયા કયા કાળે જીવ સિદ્ધત્વને પામે તેની વિચારણા. ભરત-ઐરાવત ક્ષેત્રમાં અવસર્પિણી કાળના ત્રીજા આરાના અંતિમ ભાગમાં જન્મેલા જીવો મોક્ષમાં જાય છે તથા ચોથા આરામાં જન્મેલા જીવો ચોથા આરામાં તથા પાંચમા આરાના પ્રારંભમાં મોક્ષે જાય છે. પરંતુ પહેલા-બીજા અને ત્રીજા આરાનો

બહુભાગ જાય ત્યાં સુધીના કાળમાં જન્મેલા જીવો કોઈ મોક્ષે જતાં નથી તથા પાંચમા-છઠ્ઠા આરામાં જન્મેલા પણ કોઈ મોક્ષે જતાં નથી.

ઉત્સર્પિણીકાળમાં તેનાથી ઉલ્લેખ છે. પહેલા-બીજા આરામાં કોઈ મોક્ષે જતું નથી. ત્રીજા આરામાં તથા ચોથા આરાના પ્રારંભમાં મોક્ષે જવાય છે. ત્યાર પછીના ચોથા આરામાં તથા પાંચમા-છઠ્ઠા આરાના સર્વકાળમાં મોક્ષે જવાતું નથી.

મહાવિદેહક્ષેત્રમાં નોઉત્સર્પિણી-નોઅવસર્પિણીકાળ હોય છે. ત્યાં સદાકાળ મોક્ષે જવાય છે તથા અકર્મભૂમિ, હિમવંતાદિ પર્વતીય ભાગ તથા લવણાદિ સમુદ્રવાળા સ્થાનોમાંથી સંહરણથી થયેલા જીવો અથવા નંદીશ્વરાદિ દ્વીપ તરફ ગમનાગમન કરતા જીવો અઠી દ્વીપ ઉપર હોય ત્યારે વિશુદ્ધ પરિણામથી મોક્ષે જાય છે. સંહરણથી સર્વકાળમાં સિદ્ધ થાય છે.

તીર્થંકર ભગવંતો માટે એટલો વિશેષ નિયમ છે કે અવસર્પિણીકાળમાં ત્રીજા અને ચોથા આરાના ૮૮ પખવાડીયા બાકી રહે ત્યારે અનુક્રમે પહેલા અને છેલ્લા તીર્થંકર ભગવાન નિર્વાણ પામે છે. ઉત્સર્પિણીકાળમાં ત્રીજા અને ચોથા આરાના ૮૮ પખવાડીયા વ્યતીત થાય ત્યારે પહેલા અને છેલ્લા તીર્થંકર ભગવાન જન્મે છે.

- (૩) ગતિદ્વાર : ચાર ગતિમાંથી કઈ કઈ ગતિમાંથી મોક્ષે જવાય છે ? તેની વિચારણા. વર્તમાનકાળને આશ્રયી વ્યવહારથી સિદ્ધિગતિ નામની પાંચમી ગતિમાં જીવ જાય ત્યારે જ સિદ્ધત્વને પામે છે, જેને નિશ્ચયનયથી કર્મજન્ય ભાવ ન હોવાથી નોગતિ કહેવાય છે. ભૂતકાળને આશ્રયીને અનંતરગતિ અને પરંપરગતિ એમ બે રીતે વિચાર થઈ શકે છે. અનંતરગતિની દૃષ્ટિએ મનુષ્ય ગતિમાંથી જ સિદ્ધ થાય છે. પરંપરગતિએ ચારેય ગતિમાંથી મનુષ્યમાં આવીને જીવો સિદ્ધ થાય છે.
- (૪) લિંગદ્વાર : પુરુષ આદિ કયા કયા લિંગે સિદ્ધ થાય તેની વિચારણા. સ્ત્રી, પુરુષ અને નપુંસક ત્રણ લિંગ છે. વર્તમાનકાળની દૃષ્ટિએ લિંગ રહિત જીવ સિદ્ધ થાય છે. કારણ કે મોક્ષે જાય ત્યારે શરીર જ ન હોવાથી કોઈ પણ લિંગ હોતું નથી. ભૂતકાળને આશ્રયીને અનંતરલિંગ અને પરંપરલિંગ એમ બે રીતે વિચારણા થઈ શકે છે. આ બંને પ્રકારના લિંગની દૃષ્ટિએ ત્રણે-લિંગથી સિદ્ધ થાય છે. અર્થાત્ પૂર્વભવમાં ગમે તે લિંગવાળો જીવ વર્તમાનભવમાં ગમે તે લિંગે સિદ્ધ થઈ શકે

છે. અથવા દ્રવ્યલિંગ અને ભાવલિંગ એ બે લિંગની દૃષ્ટિએ આ દ્વારની વિચારણા થઈ શકે. દ્રવ્યલિંગના ત્રણ ભેદ છે.

- (૧) સ્વલિંગ : રજોહરણ, મુહુપત્તિ વગેરે
- (૨) અન્યલિંગ : પરિવ્રાજક આદિનો વેષ
- (૩) ગૃહસ્થલિંગ : ગૃહસ્થનો વેષ

જ્ઞાન, દર્શન, ચારિત્ર ભાવલિંગ છે. વર્તમાનકાળની દૃષ્ટિએ દ્રવ્યલિંગ રહિત જ્ઞાન, દર્શન, ચારિત્ર રૂપ ભાવલિંગથી સિદ્ધ થાય છે. ભૂતકાળની દૃષ્ટિએ ભાવલિંગને આશ્રયીને (જ્ઞાન-દર્શન-ચારિત્ર રૂપ) સ્વલિંગે સિદ્ધ થાય છે અને દ્રવ્યલિંગને આશ્રયીને સ્વલિંગ આદિ ત્રણે લિંગે સિદ્ધ થાય છે.

- (પ) તીર્થદ્વાર : તીર્થકર ભગવંતોએ સ્થાપેલા તીર્થમાં સિદ્ધ થાય કે તેવા પ્રકારનું તીર્થ સ્થપાયા વિનાના કાળમાં (અતીર્થમાં) પણ સિદ્ધ થાય ? તેની વિચારણા કરવી તે. જે જે તીર્થકર ભગવંતો હોય છે તે તે નિયમા તીર્થકાળમાં જ સિદ્ધત્વ પ્રાપ્ત કરે છે. પરંતુ જે જે અતીર્થકરપણે (સામાન્ય કેવલીપણે) સિદ્ધ થાય છે તેઓ મોટા ભાગે તીર્થકાળમાં સિદ્ધ થાય છે. પરંતુ કોઈકવાર મરૂદેવા માતાની જેમ અતીર્થકાળમાં પણ સિદ્ધ થાય છે.
- (ઙ) ચારિત્રદ્વાર : પાંચ પ્રકારના ચારિત્રોમાંથી કયા ચારિત્રમાં જીવ સિદ્ધ થાય તેની વિચારણા. વર્તમાન કાળની દૃષ્ટિએ જોઈએ તો જીવ નોચારિત્રી નોઅચારિત્રી રૂપે સિદ્ધ થાય છે. કારણ કે મુક્તિગમન સમયે પાંચ ચારિત્રમાંથી કોઈ ચારિત્ર હોતું નથી. ત્યારે સર્વથા ચારિત્રનો અભાવ છે એમ પણ ન કહી શકાય. હવે ભૂતકાળની દૃષ્ટિએ વિચારીએ તો અનંતરચારિત્ર અને પરંપરચારિત્ર એ બે રીતે વિચારણા થઈ શકે છે.

અનંતરની અપેક્ષાએ (તેરમે, ચૌદમે ગુણઠાણે) યથાખ્યાત ચારિત્રમાં સિદ્ધ થાય છે.

પરંપરની અપેક્ષાએ (૧) સામાયિક, સૂક્ષ્મસંપરાય, યથાખ્યાત એમ ત્રણ ચારિત્રથી અથવા (૨) છેદોપસ્થાપનીય, સૂક્ષ્મસંપરાય અને યથાખ્યાત એમ ત્રણ ચારિત્રથી અથવા (૩) સામાયિક, છેદોપસ્થાપનીય, સૂક્ષ્મસંપરાય, અને યથાખ્યાત એ ચાર ચારિત્રથી અથવા (૪) છેદોપસ્થાપનીય, પરિહારવિશુદ્ધિ, સૂક્ષ્મસંપરાય

અને યથાખ્યાત એ ચાર ચારિત્રથી અથવા (૫) સામાયિક, છેદોપસ્થાપનીય, પરિહાર-વિશુદ્ધિ, સૂક્ષ્મસંપરાય અને યથાખ્યાત એ પાંચ ચારિત્રોમાંથી સિદ્ધ થઈ શકે છે.

- (૭) પ્રત્યેકબુદ્ધબોધિત દ્વાર : સ્વયંબુદ્ધ, પ્રત્યેકબુદ્ધ અને બુદ્ધબોધિત આ ત્રણમાંથી કયા જીવ સિદ્ધત્વને પ્રાપ્ત કરે છે તેની વિચારણા. જે કોઈના ઉપદેશ વિના પોતાની જ્ઞાનશક્તિથી જ બોધ પામી સિદ્ધ થાય છે તે સ્વયંબુદ્ધ કહેવાય છે. આવા સ્વયંબુદ્ધ બે પ્રકારના છે. એક અરિહંત અને બીજા અરિહંતથી ભિન્ન. ત્યાં અરિહંત પરમાત્મા નિયમા સ્વયં બુદ્ધ જ હોય છે. પરંતુ બીજા પ્રકારના જીવો કોઈ એકાદ બાહ્ય નિમિત્ત પામીને વૈરાગ્ય તથા જ્ઞાન પ્રાપ્ત કરી સિદ્ધ થાય છે. તેથી બીજા પ્રકારના સ્વયં બુદ્ધ જીવોને પ્રત્યેક બોધિત કહેવાય છે.

જેઓ બીજા જ્ઞાની ગીતાર્થ પાસેથી ઉપદેશ પામી ત્યાગી વૈરાગી થઈને સિદ્ધ થાય છે તે બુદ્ધબોધિત કહેવાય છે. આવા બુદ્ધબોધિતમાં કોઈ અન્યને બોધ પમાડનાર પણ થાય છે અને કોઈ માત્ર આત્મકલ્યાણકસાધક પણ બને છે.

- (૮) જ્ઞાનદ્વાર : પાંચ જ્ઞાનોમાંથી કયા જ્ઞાનથી સિદ્ધ થાય તેની વિચારણા.

વર્તમાનકાળની દૃષ્ટિએ : ફક્ત કેવળજ્ઞાનવાળા જીવો જ સિદ્ધ થાય છે.

ભૂતકાળની દૃષ્ટિએ : બે, ત્રણ કે ચાર જ્ઞાનવાળા સિદ્ધ થાય છે.

બે એટલે મતિ અને શ્રુતજ્ઞાનવાળા જીવો

ત્રણ એટલે મતિ, શ્રુત, અવધિજ્ઞાનવાળા જીવો અથવા

મતિ, શ્રુત અને મન:પર્યવજ્ઞાનવાળા જીવો.

ચાર એટલે મતિ, શ્રુત, અવધિ અને મન:પર્યવજ્ઞાનવાળા જીવો અર્થાત્ કેવળજ્ઞાન પામતા પહેલા તે તે જ્ઞાન હોઈ શકે છે. પરંતુ અંતે તો કેવળજ્ઞાન જ હોય છે.

- (૯) અવગાહના દ્વાર : કેટલી અવગાહનાવાળા જીવો સિદ્ધ થાય તેની વિચારણા.

અવગાહના એટલે આત્મપ્રદેશોને રહેવાની જગ્યા, અર્થાત્ શરીરની ઊંચાઈ. ઉત્કૃષ્ટથી ૫૦૨ થી ૫૦૮ ધનુષ્યની કાયાવાળા જીવો સિદ્ધ થઈ શકે છે. જઘન્યથી ૨ થી ૯ અંગુલ ન્યૂન બે હાથની કાયાવાળા જીવો સિદ્ધ થઈ શકે છે.

વર્તમાનકાળની દૃષ્ટિએ પોતાની કાયાના $\frac{૨}{૩}$ ભાગની અવગાહનામાં સિદ્ધ થાય છે. ભૂતકાળની દૃષ્ટિએ પોતપોતાની કાયાની અવગાહનામાં સિદ્ધ થાય છે.

(૧૦) અંતરદ્વાર : સતત પ્રત્યેક સમયે સિદ્ધ થાય છે કે વચ્ચે વચ્ચે અંતર પડે છે ? અંતર પડે તો કેટલું અંતર પડે તેની વિચારણા.

જીવો અનંતર (સતત) સિદ્ધ થાય છે અને અંતરથી પણ સિદ્ધ થાય છે. એટલે કે કેટલીક વખત સતત અનેક સમય સુધી સિદ્ધ થયા કરે છે. આ પ્રમાણે સતત સિદ્ધ થયા કરે તો જઘન્યથી બે સમય સુધી અને ઉત્કૃષ્ટથી આઠ સમય સુધી સિદ્ધ થાય છે. અર્થાત્ પહેલા સમયે કોઈ જીવ સિદ્ધ થાય, પછી તરત બીજા સમયે કોઈ જીવ સિદ્ધ થાય, પછી ત્રીજા સમયે કોઈ જીવ સિદ્ધ થાય, આમ સતત પ્રત્યેક સમયે સિદ્ધ થાય તો વધારેમાં વધારે આઠમા સમય સુધી સિદ્ધ થાય. નવમા સમયે અંતર પડી જ જાય. સતત આઠ સમય સુધી સિદ્ધ થયા પછી નવમા સમયે કોઈ પણ ક્ષેત્રમાંથી કોઈ પણ જીવ મોક્ષમાં ન જાય. આ અંતર જઘન્યથી એક સમય અને ઉત્કૃષ્ટથી છ માસ પડે છે. અર્થાત્ કોઈ એક સમયે કોઈ પણ જીવ મોક્ષે ન જાય, બીજા સમયે પણ કોઈપણ જીવ મોક્ષે ન જાય, ત્રીજા સમયે પણ કોઈપણ જીવ મોક્ષે ન જાય. એમ સતત છ માસ સુધી કોઈ પણ જીવ મોક્ષે ન જાય એમ પણ બને છે. તેને ઉત્કૃષ્ટ વિરહકાલ કહેવાય છે. છ મહિના પછી અવશ્ય કોઈ જીવ સિદ્ધ થાય જ.

(૧૧) સંખ્યાદ્વાર : એક સમયમાં એકીસાથે કેટલા સિદ્ધ થાય તેની વિચારણા.

એક સમયમાં જઘન્યથી એક અને ઉત્કૃષ્ટથી ૧૦૮ જીવો સિદ્ધ થાય છે.

(૧૨) અલ્પબહુત્વદ્વાર : ક્ષેત્ર આદિ અગિયાર (૧૧) દ્વારોને આશ્રયીને કયા દ્વારમાં કયા દ્વારથી વધારે કે ઓછા સિદ્ધ થાય તેની વિચારણા.

જેમકે ભરત-ઐરાવતક્ષેત્રમાં થોડા મોક્ષે જાય અને મહાવિદેહક્ષેત્રમાંથી તેના કરતાં સંખ્યાતગણા જીવો મોક્ષે જાય છે. તે જ રીતે કાળથી ઉત્સર્પિણી-અવસર્પિણી કાળમાં થોડા મોક્ષે જાય છે. પરંતુ નોઉત્સર્પિણી નોઅવસર્પિણી કાળમાં તેના કરતાં સંખ્યાત ગુણા મોક્ષે જાય છે. તથા લિંગને આશ્રયી નપુંસક લિંગે થોડા જીવો મોક્ષે જાય છે. તેનાથી સ્ત્રીલિંગે અને તેનાથી પુરુષલિંગે વધારે મોક્ષે જાય છે. આ પ્રમાણે બીજાં ગતિ આદિ દ્વારોમાં પણ અલ્પ-બહુત્વનો વિચાર થઈ શકે.

દસમા અધ્યાયનો સંક્ષિપ્ત સાર

જોનો પ્રારંભ મંગળમય તેનો અંત મંગળમય, સંસારમાં શુભ-અશુભના ચોઘડિયા બદલાયા કરે છે. પરમાર્થમાં તો મંગળ જ મંગળ છે. આ ગ્રંથના પ્રથમ અધ્યાયમાં ગ્રંથકારે મોક્ષરૂપ મંગળથી પ્રથમ સૂત્રનો પ્રારંભ કર્યો છે. ત્યાં પૂર્ણચંદ્ર પ્રત્યે અંગુલિનિર્દેશ કરીને પછી દશમા અધ્યાયમાં તેનું પૂર્ણ દર્શન કરાવ્યું છે.

સમ્યગ્ દર્શન-જ્ઞાન-ચારિત્રાણિ મોક્ષમાર્ગ :

સાધક જીવોને ગ્રંથકારશ્રી શું કહે છે ?

મોહનીયકર્મના જોરે તું, મોક્ષરૂપ તારી જાતને ભલે વિસ્મૃત કરે, પરંતુ તારી ભવ્યતાનો પરિપાક થતાં તેમજ અન્ય નિમિત્તો મળતાં તારા આત્મજાગરણ વડે તું મોક્ષના દરવાજે પહોંચી શકે છે.

બીજા અધ્યાયથી પાંચમા અધ્યાય સુધી સંસારયાત્રામાં જીવ શું જુએ છે, શું જાણે છે તે બતાવ્યું છે. જીવોના પ્રકારો, જન્મ, ગતિ, જાતિ વગેરે જણાવીને, સંસારમાં જીવ ક્યાં ભમ્યો, ત્યાં કેટલું રહ્યો, ત્યાં કેવા કેવા સુખદુઃખ ભોગવ્યા, પુનઃ પુનઃ ત્યાં શા માટે ઊપજવું થયું, કેવી ઈન્દ્રિયો અને શરીર ગ્રહણ કર્યાં, તે દર્શાવ્યું છે.

છઠ્ઠાથી આઠમા અધ્યાય સુધીમાં જ્ઞાનસ્વરૂપ એવો આત્મા જ્ઞાનની સૂક્ષ્મતાને ગ્રહણ કરી શુદ્ધ એવું આત્મતત્ત્વ પ્રગટ કરવાને બદલે અજ્ઞાનવશ પોતાના જ્ઞાનસ્વરૂપને આવરણ કરી દે છે અને જડ પુદ્ગલોમાં રોકાઈ જાય છે. નાશવંતનો ભરોસો કરે છે અને સત્ચિદાનંદ સ્વરૂપ એવા સ્વયંને જ ભૂલી જાય છે, આશ્રવ અને બંધની જોડીની બેડીમાં બંધાઈ જાય છે, ત્યારે જીવ શુભયોગે ક્યારેક સોનાની બેડી પહેરે છે અને અશુભયોગે ક્યારેક લોખંડની બેડી પહેરે છે. બંને જંજીરોમાં જકડાયેલો, નિર્દોષ સુખથી વંચિત રહે છે. અજ્ઞાનવશ એવો તો તે જીવ ભુલભુલામણીમાં પડે છે કે, બેડી સોનાની હોવા છતાં પણ કર્મના ભારવાળી હોવાથી પુણ્યયોગ મળતાં ભૌતિક સુખને સુખ માની મુંઝાઈ જાય છે. કોઈ સંતજનોના યોગે પુણ્યયોગનો સદ્ઉપયોગ કરીને સન્માર્ગે વળે છે, ત્યાં તેને આત્મલક્ષ્ય થતાં સોનાની બેડી અહિતકારી છે તેમ સમજાય છે ત્યારે સમ્યગ્વિચારણા પ્રત્યે વળે છે. સમિતિ, ગુપ્તિ, ભાવનાઓ અને પરિષહજય દ્વારા સંયમને આરાધી, પરિણતિની શુદ્ધિ

થવાથી, આવતો કર્મપ્રવાહ અટકી જાય છે. સંયમ સાથે તપનો સહયોગ બને છે, ત્યારે ઈચ્છાઓનો નિરોધ થતાં શુદ્ધ પરિણતિ દ્વારા પૂર્વના ગ્રહણ કરેલા કર્મોનો નાશ કરે છે. ક્રમે કરીને કર્મોનો પૂર્ણ નાશ થતાં જીવ નિરાવરણ બને છે.

સમ્યગ્વિચારણા દ્વારા જીવને સમ્યગ્શ્રદ્ધા થવાથી અનાદિના મિથ્યાત્વરૂપી આશ્રવનો નિરોધ થાય છે, બંધ શિથિલ થાય છે, ત્યારે તે જીવ ઉપર ઉપરના ગુણસ્થાનકે આરોહણ કરે છે. ત્યાં તેને આત્મવૈભવનાં અનન્ય દર્શન થાય છે.

અર્થાત્ પ્રથમ અધ્યાયમાં દર્શાવેલો માર્ગ અહીં સાધકમાં સ્વસ્વરૂપે પ્રગટ થાય છે, ત્યારે જીવનું પૂર્ણસ્વરૂપ પ્રગટ થાય છે. એ જ મોક્ષ છે. એ મોક્ષ શાસ્ત્રગમ્ય અને શ્રદ્ધાગમ્ય છે, આંખ દ્વારા બતાવી શકાય તેવો તે પદાર્થ નથી પરંતુ તે આત્મસ્વરૂપ હોવાથી અનુભવમાં આવે છે.

પરમાત્મ સ્વરૂપ પ્રગટ થતાં જીવનું જ્ઞાન અને સ્વરૂપ-અનુભવ એ બન્નેનો અભેદ થાય છે. સ્વરૂપરમણતા એ જીવનું પરમાત્મસ્વરૂપ છે. તેમનો વાસ સિદ્ધશીલા પર સાદિ અનંતકાળ સુધી હોય છે.

સંસારી જીવ દેહભાવ હોવાથી દેહથી સંસારી છે, મોહવશતાથી મોહાધીન રૂપે સંસારી છે અને પરિગ્રહાનંદી હોવાથી પરિગ્રહસંસારી છે. સંસારી જીવમાં આ ત્રણે સંસારભાવ હોય છે. સાધકમાં હજી દેહભાવ અને મોહભાવનો અંશ છે. તેથી તે દેહ અને મોહ સંસારી છે.

પરમાત્માને નથી દેહ કે નથી મોહ, તેથી તે એકે પ્રકારે સંસારી નથી. વાસ્તવમાં જીવે આવું સંસારના ભેદોથી પર એવું આત્મગુણની રમણતાવાળું જીવન પામવાનું છે. ચારિત્રમોહનીય કર્મથી મૂંઝાયેલા જીવને સઘળા કર્મની વળગણા વળગે છે. જ્યાં સુધી જીવ કર્મથી પ્રભાવિત થાય છે ત્યાં સુધી સંસાર છે. જીવનું જ્ઞાનસામર્થ્ય તો પૂર્ણ છે જ, તે વીતરાગભાવની સંપૂર્ણતા સાથે પ્રગટ થાય છે. ત્યારે કર્મના નિમિત્ત સંબંધોથી જીવ મુક્ત થઈ જાય છે.

ચાર ઘાતીકર્મોનો નાશ થવાથી જીવને કેવળજ્ઞાન પ્રગટે છે ત્યારે દ્રવ્યમોક્ષ થયો કહેવાય છે. ચાર અઘાતી કર્મ નાશ પામતાં જીવ પૂર્ણપણે કર્મરહિત થતાં ભાવમોક્ષને પામે છે. વાસ્તવમાં પોતાના આત્માની જ સંપૂર્ણ વીતરાગ દશા પ્રગટ થવાથી આ જીવ મોક્ષ પામે છે.





અધ્યાય-૧૦

TEST

- નીચેનું પ્રત્યેક વાક્ય જો તમને સાચું લાગે તો ખાલી જગ્યામાં True (T) લખો અથવા તમને સાચું ન લાગે તો False (F) લખો.
- (૧) ક્ષપકશ્રેણી પર ચઢતો જીવ ૮, ૯ અને ૧૦મા ગુણસ્થાને મોહનીય કર્મનો સૌ પ્રથમ નાશ કરે છે.
- (૨) ૧૩મા ગુણઠાણે જ્ઞાનાવરણીય, દર્શનાવરણીય અને અંતરાય કર્મોનો ક્ષય કરે છે.
- (૩) આત્યન્તિક ક્ષય એટલે પૂર્વબદ્ધ કર્મોનો ક્ષય.
- (૪) આત્મા ૧૨મા ગુણસ્થાને વીતરાગ બને છે.
- (૫) મોક્ષે જતા આત્માને ઔપશમિકભાવ, ક્ષાયોપશમિકભાવ અને ઔદયિકભાવ હોતા નથી.
- (૬) મુક્ત આત્માને ભવ્યત્વ ભાવનો અભાવ થાય છે.
- (૭) ગતિસહાયક ધર્માસ્તિકાય દ્રવ્ય લોકાન્તથી ઉપર ન હોવાથી મુક્તજીવો લોકાન્તે જઈને વિરામ પામે છે.
- (૮) સર્વે સિદ્ધો સિદ્ધશિલા ઉપર સ્પર્શને રહેલા છે.
- (૯) અઢી-દ્વીપની લંબાઈ-પહોળાઈ સિદ્ધશિલા જેટલી જ છે.
- (૧૦) જ્યાં એક સિદ્ધ હોય ત્યાં અનંતા સિદ્ધો રહી શકે છે.
- (૧૧) ઉર્ધ્વગતિ કરવાના સ્વભાવથી આત્મા સર્વકર્મક્ષય થતાં ઊર્ધ્વગતિ કરે છે.
- (૧૨) પંદર કર્મભૂમિની બહાર જન્મેલા જીવો પણ મોક્ષે જઈ શકે.

- (૧૩) અપ્રમત્ત મુનિ, કે ચૌદપૂર્વધરનું સંહરણ થતું નથી.
- (૧૪) ચોથા આરામાં જન્મેલા જીવો પાંચમા આરામાં મોક્ષે જઈ શકે.
- (૧૫) ઐરાવત ક્ષેત્રમાં નોઉત્સર્પિણી-નો અવસર્પિણીનો કાળ હોય છે.
- (૧૬) સામાન્ય કેવળીપણે જે સિદ્ધ થાય છે તે હંમેશા તીર્થકાળમાં જ સિદ્ધ થાય છે.
- (૧૭) જેઓ કોઈના ઉપદેશ વિના પોતાની જ્ઞાનશક્તિથી જ બોધ પામી સિદ્ધ થાય છે તે બુદ્ધબોધિત કહેવાય છે.
- (૧૮) વર્તમાનકાળની દૃષ્ટિએ ફક્ત કેવળજ્ઞાનવાળા જીવો જ સિદ્ધ થાય છે.
- (૧૯) વધારેમાં વધારે સતત આઠ સમય સુધી જીવ સિદ્ધ થાય.
- (૨૦) જઘન્યથી એક સમય અને ઉત્કૃષ્ટથી છ મહિના સુધી એક પણ જીવ મોક્ષે ન જાય એવું બને છે.
- (૨૧) એક સમયમાં જઘન્યથી એક અને ઉત્કૃષ્ટથી ૧૦૮ જીવો સિદ્ધ થાય છે.

श्री तत्त्वार्थाधिगम सूत्र मूल गाथा

अध्याय-५

कायवाङ्मनः कर्मयोगः	६-१
स आश्रवः	६-२
शुभः पुण्यस्य	६-३
अशुभः पापस्य	६-४
सकषायाकषाययोः साम्प्रयायिकेर्यापथयोः	६-५
अप्रतकषायेन्द्रियक्रियाः पंचयतुः-पंच-पंचविंशतिसंख्याः पूर्वस्य भेदाः ..	६-६
तीव्रमन्दज्ञाताज्ञातभाव वीर्याधिकरण विशेषेभ्यः तद्विशेषः	६-७
अधिकरणं ञ्वाञ्वाः	६-८
आद्यं संरम्भ-समारंभारंभ-योग-कृत-	
कारितानुमतकषायविशेषैस्त्रिस्त्रिस्त्रिश्चतुश्चैकशः	६-९
निर्वर्तना निक्षेपसंयोगनिसर्गा द्वियतुर्द्वित्रिभेदाः परम्	६-१०
तत्प्रदोषनिहवमात्सर्यान्तरायासादनोपघाता ज्ञानदर्शनावरणयोः	६-११
दुःख-शोक-ताप-आकन्दन-वधपरिदेवना-	
न्यात्मपरोभयस्था-न्यसद्वेद्यस्य	६-१२
भूत-प्रत्यनुकम्पादानं सरागसंयमादियोगः क्षान्तिः शौचमिति सद्वेद्यस्य .	६-१३
केवलि-श्रुत-संघ-धर्मदेवावर्णवाद्यो दर्शनमोडस्य	६-१४
कषायोदयात् तीव्रात्मपरिणामश्चारित्रमोडस्य	६-१५
बह्वारंभ-परिग्रहत्वं य नारकस्यायुषः	६-१६
माया तैर्यग्योनस्य	६-१७
अल्पारम्भपरिग्रहत्वं स्वभावमार्दवार्जवं य मानुषस्य	६-१८

निःशीलप्रतत्त्वं य सर्वेषाम्	६-१८
सरागसंयमसंयमासंयमाकामनिर्जराबालतपांसि दैवस्य	६-२०
योगवक्त्रता विसंवादनं याशुभस्य नाभ्नः	६-२१
तद्विपरीतं शुभस्य	६-२२
दर्शनविशुद्धिर्विनयसंपन्नता शीलप्रतेष्वनतियारोऽभीक्ष्णं ज्ञानोपयोगसंवेगौ शक्तिस्तत्याग-तपसी संघसाधुसमाधि-वैयावृत्य-करणमर्हदाचार्य- अदुश्रुतप्रवचनभक्तिरावश्यकपरिहाणिमार्ग-प्रभावना प्रवचनवत्सलत्वमिति तीर्थकृत्वस्य	६-२३
परात्मनिंदाप्रशंसेसदसद्गुणाच्छादनोद्भावने य नीचैर्गोत्रस्य	६-२४
तद्विपर्ययो नीचैर्वृत्यनुत्सेकौ योत्तरस्य	६-२५
विघ्नकरणमन्तरायस्य	६-२६

अध्याय-७

हिंसाऽनृतस्तेयाभ्रह्मपरिग्रहेभ्यो विरतिर्प्रतम्	७-१
देशसर्वतोऽणुमहती	७-२
तत्स्थैर्यार्थं भावनाः पंच पंच	७-३
हिंसाद्विष्विडामुत्र यापायावद्यदर्शनम्	७-४
दुःखमेव वा	७-५
मैत्रीप्रमोदकारुण्यमाध्यस्थानि सत्त्वगुणाधिक- किलश्यमानाऽविनयेषु	७-६
जगत्कायस्वभावो य संवेगवैराग्यार्थम्	७-७
प्रमत्तयोगात् प्राणव्यपरोपणं हिंसा	७-८
असद्भितानमनृतम्	७-९
अदत्तादानं स्तेयम्	७-१०
मैथुनमभ्रह्म	७-११

मूर्च्छा परिग्रहः	७-१२
निःशब्दो व्रती	७-१३
अगार्यनगारश्च	७-१४
अष्टुप्रतोडगारी	७-१५
द्विगुणेशादनर्थदंडविरति सामायिक पौषधोपवासोपभोग	
परिभोगपरिमाणादतिथिसंविभागाव्रतसंपन्नश्च	७-१६
भारणान्तिकी संलेपना ज्ञोषिता	७-१७
शंका-कांक्षा-विचिकित्सादन्यदृष्टिप्रशंसा-संस्तवाः	
सम्यग्दृष्टेरतियाराः	७-१८
व्रत शीलेषु पंच पंच यथाक्रमम्	७-१९
बन्ध-वध-छविच्छेदातिभारारोपणान्नपाननिरोधाः	७-२०
मिथ्योपदेश-रहस्याभ्याभ्यान-कूटलेभकिया-	
न्यासापहार-साकारमन्त्रभेदाः	७-२१
स्तेनप्रयोग-तदाहतादान-विरुद्धराज्यातिक्रम-	
डीनाधिकमानोन्मान-प्रतिरूपकव्यवहाराः	७-२२
परविवाहकरणोत्तरपरिगृहीतापरिगृहीतागमनानंगकीडा-	
तीव्रकामाभिनिवेशाः	७-२३
क्षेत्रवास्तु-हिरण्यसुवर्ण-धनधान्य-दासीदास-कुप्यप्रमाणातिक्रमाः	७-२४
उर्ध्वाधस्तिर्यग्व्यतिक्रम-क्षेत्रवृद्धि-स्मृत्यन्तर्धानानि	७-२५
आनयन-प्रेष्यप्रयोग-शब्द-रूपानुपात-पुद्गलक्षेपाः	७-२६
कंदर्प-कौत्सुथ्य-मौभर्यासमीक्ष्याधिकरणोपभोगाधिकत्वानि	७-२७
योगदुष्प्रणिधानानादरस्मृत्यनुपस्थापनानि	७-२८
अप्रत्यवेक्षिताप्रमार्जितोत्सर्गादाननिक्षेपसंस्तारोपक्रमणानादर-	
स्मृत्यनुपस्थापनानि	७-२९
सथित-संबद्ध-संमिश्राभिषव-दुष्पक्वाहाराः	७-३०

सयित्तनिक्षेप-पिधान-परव्यपदेश-मात्सर्य-कालातिक्रमाः	७-३१
श्रुत मरणाशंसा मित्रानुराग सुभानुबंध निदानकरणानि	७-३२
अनुग्रहार्थं स्वस्यातिसर्गो दानम्	७-३३
विधिद्रव्यदातृपात्रविशेषाश्च तद्विशेषः	७-३४

अध्याय-८

मिथ्यादर्शनाविरति-प्रमाद-कषाय-योगा बन्धहेतवः	८-१
सकषायत्वाज्जवः कर्मणो योग्यान् पुद्गलानादत्ते	८-२
स बन्धः	८-३
प्रकृति-स्थित्यनुभाव-प्रदेशास्तद्विधयः	८-४
आद्यो ज्ञान-दर्शनावरण-वेदनीय-मोहनीयायुष्क-नाम गोत्रान्तरायाः	८-५
पंच-नव-द्वयष्टाविंशति-यतुर्द्वियत्वारिंशद्-द्वि-पंचभेदा यथाक्रमम्	८-६
मत्यादीनाम्	८-७
यक्षुरयक्षुरवधिकेवलानां निद्रा-निद्रानिद्रा-प्रयत्ना-प्रयत्नाप्रयत्नास्त्यानर्द्धि- वेदनीयानि य	८-८
सदसद्भेदे	८-९
दर्शन-यारित्रमोहनीय-कषाय-नोकषाय-वेदनीयाभ्यास्त्रिद्विषोऽश-नवभेदाः सम्यक्त्वमिथ्यात्वतद्दुभयानि कषायनोकषायावनन्तानुबन्ध्यप्रत्याभ्यान- प्रत्याभ्यानावरण-संज्वलनविकल्पाश्चैकशः क्रोध-मान-माया-लोभाः हास्यरत्य- रतिशोकभयजृगुप्सास्त्रीपुंनपुंसकवेदाः	८-१०
नारक-तैर्यग्योन-मानुष-दैवानि	८-११
गति-जति-शरीरांगोपांग-निर्माण-बंधन-संघात-संस्थान-संलनन-स्पर्श-रस-गंध- वर्णानुपूर्व्यगुरुलघूपघातपराघातातपोद्योतोऽर्वाह-विद्यायोगतयः प्रत्येकशरीर- त्रससुभगसुस्वर-शुभ-सूक्ष्म-पर्याप्त-स्थिरादेय-यशांसि सेतराणि तीर्थकृतं य.	८-१२

उच्यैर्नीचैश्च	८-१३
दानादीनाम्	८-१४
आदितस्त्रिसृष्टामन्तरायस्य य त्रिंशत्सागरोपमकोटीकोटयः	
परा स्थितिः	८-१५
सप्ततिर्भोऽनीयस्य	८-१६
नामगोत्रयोर्विंशतिः	८-१७
त्रयस्त्रिंशत्सागरोपमाश्यायुष्कस्य	८-१८
अपरा द्वादश मुहूर्ता वेदनीयस्य	८-१९
नामगोत्रयोरष्टौ	८-२०
शेषाष्टामन्तर्मुहूर्तम्	८-२१
विपाकोनुत्भावः	८-२२
स यथानाम	८-२३
ततश्च निर्जरा	८-२४
नामप्रत्ययाः सर्वतो योगविशेषात् सूक्ष्मैकक्षेत्रावगाढस्थिताः	
सर्वात्मप्रदेशेष्वनन्तानन्तप्रदेशाः	८-२५
सद्वेद्य-सम्यक्त्व-हास्य-रति-पुरुषवेद-शुभायुर्नामगोत्राणि पुण्यम्	८-२६

अध्याय-६

आश्रवनिरोधः संवरः	९-१
स गुप्ति-समिति-धर्मानुप्रेक्षा-परीषड्जय-यारित्रैः	९-२
तपसा निर्जरा य	९-३
सम्यग्योगनिग्रहो गुप्तिः	९-४
ईर्यात्माषैषणादाननिक्षेपोत्सर्गाः समितयः	९-५
उत्तमः क्षमा-मार्दवार्जव-शौच-सत्य-संयम-	
तपस्त्यागाङ्कियन्त-ब्रह्मययाणि धर्मः	९-६

अनित्याशरुष-संसारैकत्वान्यत्वा-शुचित्वाश्रव-संवर-निर्जरा- लोक-बोधिदुर्लभ-धर्मस्वाभ्याततत्त्वानुयिन्तनमनुप्रेक्षा:.....	८-७
मार्गाय्यवन निर्जरार्थ परिषोढव्याः परीषडाः	८-८
क्षुत्-पिपासा-शीतोष्ण-दंशमशक-नाग्न्याडरति-स्त्री-यर्था-निषद्याशय्या-कोश- वध-यायना-डलाभ-रोग-तृष्णस्पर्श-मल-सत्कार-पुरस्कार-प्रज्ञा-डज्ञाना- डदर्शनानि -	८-९
सूक्ष्मसंपराय - छद्मस्थवीतरागयोश्चतुर्दश.....	८-१०
अेकादश जिने	८-११
भादरसंपराये सर्वे	८-१२
ज्ञानावरणे प्रज्ञाडज्ञाने	८-१३
दर्शनमोडान्तराययोर्ददर्शनालाभौ	८-१४
यारित्रमोडे नाग्न्याश्चरति-स्त्री-निषद्याश्चश्चकोश यायना - सत्कारपुरस्काराः.....	८-१५
वेदनीये शेषाः	८-१६
अेकादयो भाज्या युगपदेकोनविंशतेः	८-१७
सामायिक छेदोपस्थाप्य परिडारविशुद्धि सूक्ष्मसंपराय यथाभ्यातानि यारित्रम्.....	८-१८
अनशनावमोदर्य-वृत्तिपरिसंभ्यान-रसपरित्याग विविक्तशय्यासन-कायकलेशा भाह्यं तपः	८-१९
प्रायश्चित्त - विनय - वैयावृत्य - स्वाध्याय - व्युत्सर्ग - ध्यानान्युत्तरम्	८-२०
नवयतुर्दशपञ्चद्विभेदं यथाकमंप्राग्ध्यानात्	८-२१
आलोचन प्रतिकमण तद्दुभय विवेक व्युत्सर्गतपश्छेद परिडारोपस्थापनानि	८-२२
ज्ञान दर्शन यारित्रोपयाराः	८-२३

आचार्योपाध्याय-तपस्वि-शैक्षक-ग्लान-	
गण-कुल-संघ-साधु-समनोज्ञानाम्	८-२४
वायनापृच्छनानुप्रेक्षाभ्नायधर्मोपदेशाः	८-२५
बाह्याभ्यन्तरोपध्योः	८-२६
उत्तमसंलननस्यैकाग्रयिन्तानिरोधो ध्यानम्	८-२७
आमुद्धृतात्	८-२८
आर्तशैद्रधर्मशुक्लानि	८-२९
परे मोक्षहेतू	८-३०
आर्तममनोज्ञानां सम्प्रयोगे तद्विप्रयोगाय स्मृतिसमन्वाहारः	८-३१
वेदनायाश्च	८-३२
विपरीतं मनोज्ञानाम्	८-३३
निदानं च	८-३४
तद्विरत - देशविरत - प्रमत्तसंयतानाम्	८-३५
छिंसानृतस्तेयविषयसंरक्षणोभ्यो शैद्रमविरतदेशविरतयोः	८-३६
आज्ञापायविपाकसंस्थानविययाय धर्ममप्रमत्तसंयतस्य	८-३७
उपशान्तक्षीणकषाययोश्च	८-३८
शुक्ले याद्ये पूर्वविदः	८-३९
परे केवलिनः	८-४०
पृथक्त्वैकत्ववितर्क - सूक्ष्मक्रिया उप्रतिपातिव्युपरतक्रियानिवृत्तीनि	८-४१
तत्त्र्यैककाययोगायोगानाम्	८-४२
ओकाश्रये सवितर्के पूर्वे	८-४३
अवियारं द्वितीयम्	८-४४
वितर्कः श्रुतम्	८-४५
वियारोऽर्थ व्यञ्जन योगसंक्रान्तिः	८-४६

सम्यग्दृष्टि - श्रावक- विरतानन्तवियोजक -	
दर्शनमोह - क्षपकोपशमकोपशान्तमोहक्षपक -	
क्षीणमोह - जिनाः कमशोऽसंभ्येयगुणनिर्जराः.....	८-४७
पुलाक-अकुश-कुशील-निर्ग्रन्थ-स्नातका निर्ग्रन्थाः	८-४८
संयमश्रुतप्रतिसेवनातीर्थलिंग-लेश्योपपातस्थानविकल्पतःसाध्याः	८-४९

अध्याय-१०

मोहक्षयाद् ज्ञान-दर्शनावरणान्तरायक्षयाय्य केवलम्	१०-१
अन्धहेत्वभावनिर्जराभ्याम्	१०-२
कृत्स्नकर्मक्षयो भोक्षः	१०-३
औपशमिकादि-अव्यत्वाभावाय्यान्यत्र	
केवलसम्यक्त्व-ज्ञान-दर्शन-सिद्धत्वेभ्यः	१०-४
तदनन्तरमूर्ध्वं गच्छत्यालोकान्तात्	१०-५
पूर्वप्रयोगादसंगत्वाद् अन्धच्छेदात् तथागतिपरिणामाय्य तद्गतिः	१०-६
क्षेत्र-काल-गति-लिंग-तीर्थ-यारित्र-प्रत्येकबुद्धबोधित	
ज्ञानावगाहनान्तर-संभ्याल्पबहुत्वतः साध्याः	१०-७

પ્રશ્નપત્રોના જવાબો

અધ્યાય-૬ (Test-1)

(૧) F	(૫) T	(૯) T	(૧૨) T	(૧૫) F	(૧૮) T
(૨) T	(૬) F	(૧૦) F	(૧૩) T	(૧૬) F	(૧૯) F
(૩) F	(૭) T	(૧૧) T	(૧૪) F	(૧૭) F	(૨૦) F
(૪) T	(૮) F				

અધ્યાય-૬ (Test-2)

(૧) T	(૫) F	(૯) T	(૧૩) T	(૧૭) T	(૨૧) T
(૨) F	(૬) T	(૧૦) F	(૧૪) F	(૧૮) T	(૨૨) F
(૩) T	(૭) F	(૧૧) T	(૧૫) F	(૧૯) T	(૨૩) F
(૪) F	(૮) F	(૧૨) F	(૧૬) T	(૨૦) T	(૨૪) F
					(૨૫) F

અધ્યાય-૬ (Exam)

(૧) F	(૫) F	(૯) F	(૧૩) F	(૧૭) T	(૨૧) F
(૨) T	(૬) T	(૧૦) F	(૧૪) F	(૧૮) T	(૨૨) T
(૩) T	(૭) T	(૧૧) T	(૧૫) F	(૧૯) T	(૨૩) F
(૪) F	(૮) F	(૧૨) T	(૧૬) F	(૨૦) F	(૨૪) F
					(૨૫) T

અધ્યાય-૧ થી ૬ (Mid-Term Exam)

(૧) સમ્યગ્દર્શનમ્	(૧૨) F	(૨૨) પારિણામિક	(૩૨) F
(૨) સમ્યગ્જ્ઞાન	(૧૩) T	(૨૩) મિથ્યાત્વ	(૩૩) સંમૂર્છિનો
(૩) T	(૧૪) F	મોહનીય	(૩૪) દેવા:
(૪) F	(૧૫) અપ્રતિપાતિ	(૨૪) T	(૩૫) F
(૫) F	(૧૬) T	(૨૫) F	(૩૬) ઉપપાત:
(૬) મોક્ષમાર્ગ:	(૧૭) F	(૨૬) F	(૩૭) સંમૂર્છિનમ્
(૭) F	(૧૮) મન:પર્યવ,	(૨૭) અનુશ્રેણિ ગતિ:	(૩૮) T
(૮) F	કેવલાનિ	(૨૮) ઔદારિક	(૩૯) T
(૯) F	(૧૯) T	(૨૯) આહારક	(૪૦) T
(૧૦) સ્થાપના, દ્રવ્ય	(૨૦) F	(૩૦) તૈજસ, કાર્મણ	(૪૧) T
(૧૧) આશ્રવ	(૨૧) ઉપયોગો	(૩૧) ગર્ભ ઉપપાત્	(૪૨) F

(૪૩) તેજસ, કાર્મણ	(૬૦) નવ	(૭૫) ઉપગ્રહો	(૮૦) વિઘ્નકરણમ્
(૪૪) વાલુકા, ધૂમ	(૬૧) T	(૭૬) પુદ્ગલા:	(૮૧) F
(૪૫) F	(૬૨) T	(૭૭) T	(૮૨) સાતા
(૪૬) T	(૬૩) ધર્મ, અધર્મ,	(૭૮) ધ્રોવ્ય યુક્તં	(૮૩) T
(૪૭) લવણસમુદ્ર	આકાશ	(૭૯) F	(૮૪) T
(૪૮) લવણ	(૬૪) પરમાણુ	(૮૦) પર્યાયવદ્	(૮૫) F
(૪૯) ચતુર્નિકાયા:	(૬૫) ચાર	(૮૧) મન: કર્મ	(૮૬) T
(૫૦) F	(૬૬) નિત્ય	(૮૨) T	(૮૭) F
(૫૧) T	(૬૭) હોતા નથી	(૮૩) માત્સર્ય,	(૮૮) F
(૫૨) T	(૬૮) પુદ્ગલા:	દર્શનાવરણયો:	(૮૯) T
(૫૩) F	(૬૯) F	(૮૪) T	(૧૦૦) વીર્યાતરાય
(૫૪) ૧૧૦	(૭૦) F	(૮૫) દર્શનમોહસ્ય	
(૫૫) ૬૪	(૭૧) ધર્મ, અધર્મયો:	(૮૬) T	Extra Credit
(૫૬) કલ્પાતીત	(૭૨) T	(૮૭) T	(૧) પદ્મામાતા
(૫૭) બે	(૭૩) સંહાર,	(૮૮) આરંભ,	(૨) અચિરામાતા
(૫૮) સૌધર્મ	પ્રદીપવત્	પરિગ્રહત્વ	(૩) દેવાનંદામાતા
(૫૯) મધ્ય	(૭૪) F	(૮૯) F	(૪) વામામાતા

અધ્યાય-૬ (Test-1 / Fill in the blank)

(૧) F	(૬) F	(૧૩) સ્વામી	(૧૮) માયાશલ્ય
(૨) T	(૭) અદત્તાદાનં	(૧૪) વિરતિ	(૧૯) નિયાણાશલ્ય
(૩) પ્રમત્તયોગાત્ પ્રાણવ્યપરોપણં હિંસા	સ્તેયમ્ (૮) શ્વાસોચ્છ્વાસ (૯) મૈથુનમ્ અબ્રહ્મ	(૧૫) F (૧૬) પ્રાણાતિપાત અથવા મૃષાવાદ	(૨૦) મિથ્યાત્વશલ્ય
(૪) F	(૧૦) મૂર્ચ્છા પરિગ્રહ:	વિરમણ	
(૫) અસદ્ભિધાનમ્ અનૃતમ્	(૧૧) નિ:શલ્યો પ્રતી (૧૨) F	(૧૭) સપરિગ્રહી	

અધ્યાય-૬ (Test-2)

(૧) F	(૫) સાધુ	(૯) T	(૧૨) F	(૧૫) T	(૧૮) T
(૨) F	(૬) T	(૧૦) T	(૧૩) T	(૧૬) T	(૧૯) T
(૩) T	(૭) T	(૧૧) T	(૧૪) T	(૧૭) T	(૨૦) T
(૪) F	(૮) T				

અધ્યાય-૭ (Exam)

(૧) T	(૧૦) T	(૧૯) T	(૨૮) F	(૩૭) T	(૪૬) F
(૨) F	(૧૧) F	(૨૦) F	(૨૯) T	(૩૮) F	(૪૭) F
(૩) F	(૧૨) F	(૨૧) F	(૩૦) T	(૩૯) T	(૪૮) F
(૪) T	(૧૩) F	(૨૨) T	(૩૧) T	(૪૦) F	(૪૯) T
(૫) F	(૧૪) F	(૨૩) T	(૩૨) T	(૪૧) F	(૫૦) F
(૬) F	(૧૫) F	(૨૪) T	(૩૩) F	(૪૨) T	
(૭) T	(૧૬) T	(૨૫) T	(૩૪) T	(૪૩) T	
(૮) F	(૧૭) F	(૨૬) T	(૩૫) F	(૪૪) F	
(૯) F	(૧૮) F	(૨૭) T	(૩૬) T	(૪૫) F	

અધ્યાય-૮ (Test-1)

(૧) T	(૫) F	(૯) T	(૧૩) F	(૧૭) F	(૨૧) T
(૨) T	(૬) F	(૧૦) F	(૧૪) F	(૧૮) T	(૨૨) T
(૩) F	(૭) F	(૧૧) T	(૧૫) F	(૧૯) F	(૨૩) F
(૪) F	(૮) F	(૧૨) F	(૧૬) T	(૨૦) F	(૨૪) T
					(૨૫) F

અધ્યાય-૮ (Test-2)

(૧) F	(૭) F	(૧૩) T	(૧૯) F	(૨૫) F	(૩૧) T
(૨) T	(૮) T	(૧૪) F	(૨૦) T	(૨૬) F	(૩૨) F
(૩) F	(૯) T	(૧૫) T	(૨૧) F	(૨૭) T	(૩૩) T
(૪) F	(૧૦) F	(૧૬) T	(૨૨) T	(૨૮) F	
(૫) T	(૧૧) F	(૧૭) F	(૨૩) T	(૨૯) T	
(૬) F	(૧૨) F	(૧૮) T	(૨૪) F	(૩૦) T	

અધ્યાય-૮ (Exam)

(૧) F	(૧૦) T	(૧૯) F	(૨૮) T	(૩૭) T	(૪૬) T
(૨) T	(૧૧) F	(૨૦) T	(૨૯) F	(૩૮) F	(૪૭) T
(૩) T	(૧૨) T	(૨૧) F	(૩૦) F	(૩૯) T	(૪૮) F
(૪) F	(૧૩) F	(૨૨) F	(૩૧) T	(૪૦) T	(૪૯) F
(૫) T	(૧૪) T	(૨૩) F	(૩૨) T	(૪૧) F	(૫૦) T
(૬) T	(૧૫) F	(૨૪) T	(૩૩) F	(૪૨) F	
(૭) F	(૧૬) T	(૨૫) T	(૩૪) F	(૪૩) T	
(૮) F	(૧૭) T	(૨૬) F	(૩૫) F	(૪૪) F	
(૯) F	(૧૮) T	(૨૭) F	(૩૬) F	(૪૫) T	

અધ્યાય-૯ (સૂત્ર ૯-૧૯ થી ૯-૨૨) (Test-1)

(૧) T	(૫) F	(૯) F	(૧૨) T	(૧૫) F	(૧૮) T
(૨) T	(૬) T	(૧૦) F	(૧૩) F	(૧૬) F	(૧૯) F
(૩) F	(૭) F	(૧૧) F	(૧૪) T	(૧૭) F	(૨૦) F
(૪) T	(૮) F				

અધ્યાય-૯ (સૂત્ર ૯-૨૭ થી ૯-૩૬) (Test-2)

(૧) T	(૭) T	(૧૩) T	(૧૬) T	(૨૫) T	(૩૧) T
(૨) F	(૮) T	(૧૪) F	(૨૦) F	(૨૬) F	(૩૨) T
(૩) F	(૯) F	(૧૫) F	(૨૧) T	(૨૭) F	(૩૩) T
(૪) T	(૧૦) T	(૧૬) F	(૨૨) F	(૨૮) T	(૩૪) T
(૫) F	(૧૧) F	(૧૭) F	(૨૩) T	(૨૯) F	
(૬) T	(૧૨) F	(૧૮) T	(૨૪) T	(૩૦) F	

અધ્યાય-૯ (સૂત્ર ૯-૩૭ થી ૯-૪૯) (Test-3)

(૧) T	(૫) F	(૯) T	(૧૩) F	(૧૭) F	(૨૧) T
(૨) T	(૬) T	(૧૦) F	(૧૪) F	(૧૮) F	(૨૨) T
(૩) F	(૭) F	(૧૧) F	(૧૫) F	(૧૯) F	(૨૩) T
(૪) T	(૮) F	(૧૨) F	(૧૬) F	(૨૦) T	

અધ્યાય-૯ (સૂત્ર ૯-૧ થી ૯-૨૬) (Exam-1)

(૧) F	(૧૬) F	(૩૦) F	(૪૩) જીવનભર
(૨) F	(૧૭) F	(૩૧) F	(૪૪) યથાપ્યાત
(૩) F	(૧૮) F	(૩૨) F	(૪૫) T
(૪) T	(૧૯) ધર્મ	(૩૩) રસ પરિત્યાગ	(૪૬) T
(૫) F	(૨૦) આર્જવ	(૩૪) ય	(૪૭) મોહનીય
(૬) T	(૨૧) શૌચ (સંતોષ)	(૩૫) F	(૪૮) ત્રણ
(૭) અનુપ્રેક્ષા	(૨૨) F	(૩૬) તદુભય (મિશ્ર)	(૪૯) T
(૮) T	(૨૩) સંસાર	(૩૭) T	(૫૦) સમય
(૯) F	(૨૪) અશુચિ	(૩૮) F	(૫૧) F
(૧૦) T	(૨૫) બોધિદુર્લભ	(૩૯) ૨૨	(૫૨) T
(૧૧) T	(૨૬) ધર્મસ્વાપ્યાત	(૪૦) ભક્ત	(૫૩) અષ્ટપ્રવચન
(૧૨) F	(૨૭) F	પ્રત્યાપ્યાન	માતા
(૧૩) આર્જવ	(૨૮) ચારિત્ર	(૪૧) વૃત્તિપરિ-	
(૧૪) શૌચ	મોહનીય	સંખ્યાન	
(૧૫) ત્યાગ	(૨૯) F	(૪૨) T	

અધ્યાય-૯ (પહેલી પાંચ ભાવના અને ૨૨ પરિષદો) (Exam-2)

(૧) ૩૯	(૧૪) નમ્રતા	(૨૫) T	(૩૮) F
(૨) વિનય	(૧૫) ૯	(૨૬) F	(૩૯) T
(૩) મધ્ય	(૧૬) વિનયવિજયજી	(૨૭) અશરણ	(૪૦) T
(૪) સમ્યગ્દર્શન	(૧૭) ઉપાદાન	(૨૮) અશુચિ	(૪૧) F
(૫) ભાવ	(૧૮) T	(૨૯) લોકસ્વરૂપ	(૪૨) T
(૬) સંવર	(૧૯) અષ્ટપ્રવચન	(૩૦) બોધિદુર્લભ	(૪૩) F
(૭) સંવર	માતા	(૩૧) મૈથુન	(૪૪) T
(૮) બેઈન્દ્રિય	(૨૦) જ્યોતિષ્ક	(૩૨) ભ્ય	(૪૫) F
(૯) અટકાવવા	(૨૧) ચારિત્ર	(૩૩) F	(૪૬) અલાભ
(૧૦) દેશસંવર	મોહનીય	(૩૪) T	(૪૭) F
(૧૧) ૫૭	(૨૨) ચાર	(૩૫) F	(૪૮) T
(૧૨) સંજ્ઞી	(૨૩) F	(૩૬) T	(૪૯) F
(૧૩) વિપાક ક્ષમા	(૨૪) F	(૩૭) F	(૫૦) F

અધ્યાય-૧૦ (Test)

(૧) T	(૫) T	(૯) T	(૧૩) T	(૧૭) F	(૨૧) T
(૨) F	(૬) T	(૧૦) T	(૧૪) T	(૧૮) T	
(૩) F	(૭) T	(૧૧) T	(૧૫) F	(૧૯) T	
(૪) T	(૮) F	(૧૨) F	(૧૬) F	(૨૦) T	